

ВАЖНАЯ ИНФОРМАЦИЯ

- **ВОДИТЕЛЬ И ПАССАЖИР**

Конструкция данного мотоцикла предусматривает перевозку водителя и одного пассажира. Запрещается превышать значения максимальной нагрузки, указанные на табличке загрузки и маркировке, размещенной на аксессуарах.

- **ЭКСПЛУАТАЦИЯ НА ДОРОГАХ**

Данный мотоцикл предназначен только для дорог с твёрдым покрытием.

- **ВНИМАТЕЛЬНО ПРОЧИТАЙТЕ ДАННОЕ РУКОВОДСТВО ПО ЭКСПЛУАТАЦИИ**

Особенное внимание обратите на информацию по безопасности, приводимую в различных местах данного Руководства. Эта информация наиболее полно изложена в разделе "Информация по безопасности", помещённом перед страницей "Содержание".

Данное Руководство должно рассматриваться как неотъемлемая часть мотоцикла и передаваться следующему владельцу при его продаже.

Honda CBF1000/A
РУКОВОДСТВО ПО ЭКСПЛУАТАЦИИ

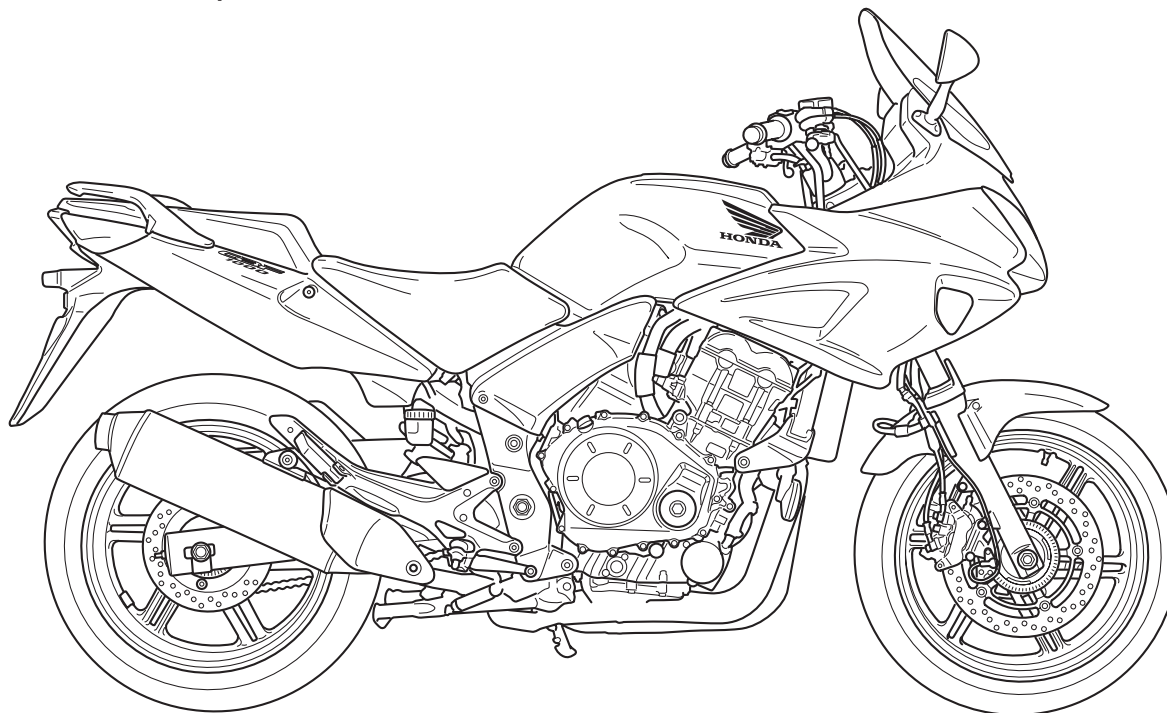

Все сведения в данном "Руководстве" соответствуют состоянию выпускаемой продукции на дату подписания документа в печать. Компания Honda Italia Industriale S.p.A. оставляет за собой право в любое время вносить изменения в данный документ без предварительного предупреждения и без каких-либо обязательств со своей стороны. Запрещается воспроизводить настоящее "Руководство" или любой его фрагмент без наличия письменного согласия обладателя авторских прав.

ДОБРО ПОЖАЛОВАТЬ

Мотоцикл даёт вам возможность овладеть искусством управления и погрузиться в мир приключений. Вы несётесь навстречу ветру по дороге на машине, которая, как никакая другая, беспрекословно выполняет ваши команды. В отличие от автомобиля, здесь вы не защищены металлической оболочкой. Как и в авиации, предварительный осмотр и регулярное обслуживание жизненно важны для обеспечения вашей безопасности. Вашей наградой будет свобода.

Чтобы быть в безопасности и полностью наслаждаться приключениями, вам следует внимательно изучить Руководство по эксплуатации ДО ТОГО, КАК ВЫ СЯДЕТЕ В СЕДЛО ВАШЕГО МОТОЦИКЛА.

Во время чтения данного Руководства вам встретится информация, предваряемая символом **ПРИМЕЧАНИЕ**. Эта информация поможет вам избежать повреждения мотоцикла и причинения ущерба чужой собственности и окружающей среде.

При необходимости ремонта или технического обслуживания помните, что ваш дилер Honda лучше всех знает ваш мотоцикл. Если вы обладаете соответствующей квалификацией и у вас есть необходимый инструмент, у официального дилера можно приобрести Руководство по техническому обслуживанию, которое поможет вам справиться со многими работами по обслуживанию и ремонту.

Желаем вам приятных поездок и благодарим вас за то, что вы выбрали мотоцикл Honda!

- На иллюстрациях данного Руководства изображена версия CBF1000/A
- Следующими кодами в данном Руководстве обозначаются страны.

	CBF1000/A
E	Великобритания
EK	Ирландия
F	Франция, Бельгия
ED	Прямые продажи на европейском рынке

- Характеристики могут изменяться применительно к конкретной стране

НЕСКОЛЬКО СЛОВ О БЕЗОПАСНОСТИ

Ваша собственная безопасность и безопасность окружающих людей исключительно важны. Поэтому на вашей ответственности лежит обязанность обеспечения безопасности эксплуатации мотоцикла.

Соответствующая информация, которая содержится в табличках на мотоцикле и в Руководстве по эксплуатации, поможет вам правильно и с соблюдением всех мер безопасности управлять мотоциклом. Эта информация служит для предупреждения о ситуациях, в которых существует опасность причинения вреда вам и окружающим людям.

Конечно, невозможно предостеречь о всех рисках, связанных с управлением или обслуживанием мотоцикла. Поэтому в своих действиях в первую очередь необходимо руководствоваться здравым смыслом.

Важная информация, относящаяся к безопасности, будет встречаться вам в различном виде, включая:

Предупреждающие таблички - на самом мотоцикле.

Информация, относящаяся к безопасности - перед которой помещен символ  внимания и одно из трех сигнальных слов: **ОПАСНОСТЬ, ПРЕДОСТЕРЕЖЕНИЕ или ВНИМАНИЕ.**

Эти сигнальные слова означают следующее:



ОПАСНОСТЬ

Вы **ПОГИБНИТЕ** или **ПОЛУЧИТЕ СЕРЬЁЗНЫЕ ТРАВМЫ**, если не будете следовать инструкциям.



ПРЕДОСТЕРЕЖЕНИЕ

Вы можете **ПОГИБНУТЬ** или **ПОЛУЧИТЬ СЕРЬЁЗНЫЕ ТРАВМЫ**, если не будете следовать инструкциям.



ВНИМАНИЕ

Вы можете **ПОЛУЧИТЬ ТРАВМЫ**, если не будете следовать инструкциям.

- **Заголовки, относящиеся к безопасности** - такие, как важные предостережения или требования осторожности.
- **Раздел "Безопасность"** - относящийся к безопасности, связанной с мотоциклом.
- **Инструкции** - объясняющие, как правильно и безопасно пользоваться данным мотоциклом.

Всё Руководство по эксплуатации насыщено важной информацией, имеющей отношение к безопасности. Поэтому, пожалуйста, прочтите его внимательно.

ЭКСПЛУАТАЦИЯ МОТОЦИКЛА

Страница

1	БЕЗОПАСНОСТЬ ПРИ ЭКСПЛУАТАЦИИ МОТОЦИКЛА
1	Важная информация, относящаяся к безопасности
2	Защитная одежда
4	Максимальная допустимая нагрузка и рекомендации
8	УЗЛЫ И ИХ РАСПОЛОЖЕНИЕ
11	Приборы и индикаторы
20	ОСНОВНЫЕ УЗЛЫ И АГРЕГАТЫ (Информация, необходимая для управления этим мотоциклом)
20	Подвеска
21	Тормозная система
24	Сцепление
26	Охлаждающая жидкость
28	Топливо
31	Моторное масло
32	Бескамерные шины
38	МЕХАНИЗМЫ И ОРГАНЫ УПРАВЛЕНИЯ
38	Замок зажигания
39	Ключи
41	Система иммобилайзера (HISS)
44	Органы управления правой рукоятки руля
46	Органы управления левой рукоятки руля

Страница

47	ПРОЧЕЕ ОБОРУДОВАНИЕ (Не требуемое для работы мотоцикла)
47	Замок руля
48	Регулировка высоты ветрового стекла
48	Регулировка руля
49	Держатель шлема
50	Седло
51	Регулировка высоты водительского седла
51	Отсек для размещения механического противоугонного устройства
52	Отделение для документов
53	Боковые обтекатели
54	Снятие полуобтекателей
55	Снятие внутреннего кожуха
56	Пистон
57	Регулировка направления света фары по высоте
58	ЭКСПЛУАТАЦИЯ МОТОЦИКЛА
58	Осмотр перед поездкой
60	Пуск двигателя
63	Обкатка
64	Вождение
65	Торможение
69	Стоянка
70	Советы по предотвращению угона

ТЕХНИЧЕСКОЕ ОБСЛУЖИВАНИЕ МОТОЦИКЛА

Страница

71	ТЕХНИЧЕСКОЕ ОБСЛУЖИВАНИЕ МОТОЦИКЛА
71	Важность технического обслуживания
72	Меры безопасности при проведении технического обслуживания
73	Информация, относящаяся к безопасности
74	Регламент технического обслуживания
77	Комплект инструмента
78	Идентификационные номера
79	Этикетка с обозначением краски
80	Моторное масло
86	Вентиляция картера
87	Свечи зажигания
88	Функционирование дроссельной заслонки
89	Обороты холостого хода
90	Воздушный фильтр
91	Охлаждающая жидкость
92	Приводная цепь
97	Направляющая приводной цепи
98	Проверка передней и задней подвески
99	Боковой упор
100	Снятие колеса
107	Износ тормозных колодок

Страница

109	Аккумуляторная батарея
111	Замена предохранителей
116	Регулировка датчика стоп-сигнала
117	Замена ламп

124 ОЧИСТКА МОТОЦИКЛА

128 РЕКОМЕНДАЦИИ ПО ХРАНЕНИЮ МОТОЦИКЛА

128	Хранение
130	Расконсервация после хранения

131 ТЕХНИЧЕСКИЕ ХАРАКТЕРИСТИКИ МОТОЦИКЛА

135 КАТАЛИТИЧЕСКИЙ НЕЙТРАЛИЗАТОР

БЕЗОПАСНОСТЬ ПРИ ЭКСПЛУАТАЦИИ МОТОЦИКЛА

ВАЖНАЯ ИНФОРМАЦИЯ, ОТНОСЯЩАЯСЯ К БЕЗОПАСНОСТИ

Ваш мотоцикл сможет служить вам и доставлять удовольствие в течение многих лет, если вы осознаёте ответственность за вашу собственную безопасность и понимаете опасности, с которыми вы можете встретиться на дороге.

Вы можете сделать очень многое, чтобы обеспечить собственную безопасность при управлении мотоциклом. Вы найдете много полезных рекомендаций в данном Руководстве по эксплуатации. Ниже приводится несколько наиболее важных таких рекомендаций.

Всегда надевайте шлем

Это доказанный факт: Шлемы существенно снижают число и тяжесть травм головы. Поэтому обязательно надевайте мотоциклетный шлем и следите за тем, чтобы ваш пассажир делал то же самое. Мы также рекомендуем, чтобы вы надевали защитные очки, прочную обувь, перчатки и иное защитное снаряжение (стр. 2).

Сделайте так, чтобы вы были заметны

Некоторые водители не замечают мотоциклистов, потому что они не обращают на них внимания. Чтобы сделать себя более заметным, надевайте яркую светоотражающую одежду, занимайте такое положение на дороге, чтобы другие водители могли вас увидеть, сигнализируйте перед поворотом или сменой полосы движения и пользуйтесь звуковым сигналом, если это поможет другим заметить вас.

Никогда не переоценивайте своих способностей

Одна из основных причин ДТП с участием мотоциклистов - переоценка своих способностей и возможностей. Никогда не превышайте ваших личных возможностей и не двигайтесь быстрее, чем позволяют дорожные условия. Запомните, что алкоголь, некоторые лекарственные препараты, утомление и невнимательность могут существенно снизить вашу способность правильно оценивать обстановку и безопасно управлять мотоциклом.

Содержите мотоцикл в полностью исправном состоянии

Чтобы ездить безопасно, очень важно перед каждой поездкой проводить осмотр вашего мотоцикла и выполнять все рекомендованные операции. Никогда не превышайте максимальную допустимую нагрузку и используйте только те аксессуары, которые одобрены компанией Honda для данного мотоцикла. См. стр. 4 для дополнительной информации.

Не управляйте мотоциклом после употребления алкоголя

Алкоголь абсолютно несовместим с вождением мотоцикла. Даже одна порция алкоголя снижает способность реагировать на изменения дорожной обстановки и ухудшает реакцию. Поэтому не управляйте мотоциклом после употребления алкоголя и не позволяйте делать это вашим друзьям.

ЗАЩИТНАЯ ОДЕЖДА

Для вашей безопасности мы настоятельно рекомендуем, чтобы при управлении мотоциклом вы всегда надевали шлем установленного образца, защитные очки, сапоги, длинные брюки, рубашку или куртку с длинными рукавами. Хотя полностью обеспечить защиту невозможно, соответствующая защитная одежда может снизить вероятность травмирования. При выборе надлежащего защитного снаряжения руководствуйтесь рекомендациями следующего характера.



ПРЕДОСТЕРЕЖЕНИЕ

Управление мотоциклом без шлема увеличивает риск серьёзной травмы или смертельного исхода при дорожно-транспортном происшествии.

Вы и ваш пассажир обязательно должны надевать шлем, защитные очки и другие элементы защитного снаряжения во время поездки на мотоцикле.

Шлемы и защитные очки

Мотоциклетный шлем является наиболее важным элементом защитной экипировки, поскольку он обеспечивает наилучшую защиту головы. Шлем должен соответствовать размеру головы, быть удобным, но не болтаться. Шлем, окрашенный в яркие цвета, сделает вас более заметным в уличном движении, так же как светоотражающие полосы.

Шлем, не закрывающий лицо, обеспечивает определённую защиту, но лучше иметь более безопасный интегральный шлем, обеспечивающий защиту всей головы. Всегда защищайте глаза от ветра, пыли и осадков прозрачным щитком или очками.

Дополнительные предметы защитного снаряжения

В дополнение к шлему и защитным очкам или прозрачному щитку рекомендуется надевать:

- Прочные сапоги или ботинки с подошвой, препятствующей скольжению, для защиты ступней и лодыжек.
- Кожаные перчатки, согревающие руки и защищающие их от раздражений, порезов, ожогов и ушибов.
- Мотоциклетный комбинезон или куртку, обеспечивающую удобство и защиту.

Одежда яркого цвета со светоотражающими элементами сделает вас более заметным в дорожном движении. Не надевайте слишком свободные вещи, которые могут попасть в движущиеся части мотоцикла.

МАКСИМАЛЬНАЯ ДОПУСТИМАЯ НАГРУЗКА И РЕКОМЕНДАЦИИ

Данный мотоцикл предназначен для перевозки водителя и одного пассажира. При езде с пассажиром вы можете почувствовать, что мотоцикл при ускорениях и торможениях ведет себя по-другому. Если вы правильно обслуживаете мотоцикл, а шины и тормоза находятся в исправном состоянии, вы можете безопасно перевозить пассажира или груз в пределах заданных ограничений и при соблюдении рекомендаций.

Однако превышение максимально допустимой нагрузки или не сбалансированная нагрузка способны существенно ухудшить управляемость, тормозные качества и устойчивость мотоцикла. Неоригинальные аксессуары, внесение недопустимых изменений в конструкцию мотоцикла, ненадлежащее техническое обслуживание также снизят безопасность эксплуатации мотоцикла.

На следующих страницах представлена более подробная информация по загрузке, аксессуарам и допустимых модификациях мотоцикла.

Загрузка

Ваша безопасность существенно зависит от веса груза и того, как он размещен на мотоцикле. Каждый раз при перевозке пассажира или груза необходимо учитывать следующее.

ПРЕДОСТЕРЕЖЕНИЕ

Перегрузка мотоцикла или неправильное размещение груза может привести к аварии с серьезными последствиями, травмами или смертельным исходом.

Необходимо строго соблюдать ограничения по весу груза и неукоснительно выполнять рекомендации данного Руководства.

Максимальная допустимая нагрузка

Ниже приводятся значения максимально допустимой нагрузки для вашего мотоцикла:

Максимальная грузоподъемность:

195 кг (430 фунтов)

Включает вес водителя, пассажира, всего груза, инструмента и дополнительного оборудования.

Максимальная масса груза:

33 кг (73 фунта)

Масса дополнительных аксессуаров соответственно уменьшает максимально допустимую массу груза.

Рекомендации по загрузке

Данный мотоцикл изначально предназначен для перевозки водителя и одного пассажира. Если вы не перевозите пассажира, вы можете укрепить куртку или другие небольшие вещи на пассажирском сиденье.

При необходимости перевезти большее количество груза, проконсультируйтесь с представителем официального дилера Honda и ознакомьтесь с информацией на стр. 6, относящейся к аксессуарам.

Неправильная загрузка мотоцикла приведет к ухудшению его устойчивости и управляемости. Даже если нагрузка мотоцикла находится в пределах ограничений, необходимо двигаться с пониженной скоростью и никогда не превышать скорость 130 км/ч (80 миль/ч).

При движении с пассажиром или с грузом необходимо соблюдать следующие правила:

- Убедитесь, что давление в шинах обоих колес соответствует норме.
- При изменении загрузки мотоцикла по сравнению с обычной вам может потребоваться проведение регулировки задней подвески (см. стр. 20).
- Чтобы незакрепленные вещи не стали причиной дорожно-транспортного происшествия, перед началом поездки убедитесь, что весь груз надежно закреплен.
- Размещайте груз как можно ближе к центру мотоцикла.
- Груз должен равномерно распределяться по правой и левой сторонам мотоцикла.

Аксессуары и модификации

Изменения в конструкции или использование аксессуаров, не изготовленных компанией Honda, могут отрицательно сказаться на безопасности вождения мотоцикла. Перед внесением в конструкцию мотоцикла любых изменений или приобретением аксессуаров, ознакомьтесь со следующей информацией.

ПРЕДОСТЕРЕЖЕНИЕ

Установка не рекомендованных аксессуаров или внесение в конструкцию мотоцикла недопустимых изменений могут послужить причиной аварии с серьезными последствиями или смертельным исходом.

Необходимо следовать всем инструкциям данного Руководства, относящимся к использованию аксессуаров и внесению в конструкцию мотоцикла любых изменений.

Аксессуары

Мы настоятельно рекомендуем использовать только оригинальные аксессуары Honda, предназначенные и испытанные для вашего мотоцикла. Компания Honda не имеет возможности испытать все представленные на рынке аксессуары, поэтому персональная ответственность за выбор, установку или использование неоригинальных аксессуаров лежит исключительно на владельце мотоцикла. Обратитесь за помощью к официальному дилеру и всегда следуйте приведённым ниже рекомендациям:

- Убедитесь, что аксессуары не заслоняют приборы освещения, не уменьшают дорожный просвет и угол въезда, не уменьшают ход подвески или угол поворота управляемого колеса, не изменяют вашу посадку и не создают помех для доступа к органам управления.
- Убедитесь, что электрическое оборудование не превышает возможности электрической системы мотоцикла (стр. 134). Выход из строя плавкого предохранителя может привести к отключению приборов освещения или потере мощности двигателя.

- Запрещается эксплуатировать мотоцикл с прицепом или боковой коляской. Конструкция мотоцикла не предусматривает работы с прицепом или коляской, и их использование серьёзно ухудшит управляемость.

Изменения конструкции

Настоятельно рекомендуется не демонтировать никакое оригинальное оборудование с мотоцикла и не производить модификации, вызывающие изменения конструкции или эксплуатационных характеристик мотоцикла. Такие изменения приведут к серьёзному нарушению управляемости, устойчивости и тормозных качеств и сделают ваш мотоцикл опасным для использования.

Снятие или изменение конструкции приборов освещения, системы выпуска, системы контроля токсичности отработавших газов сделают эксплуатацию мотоцикла незаконной.

УЗЛЫ И ИХ РАСПОЛОЖЕНИЕ

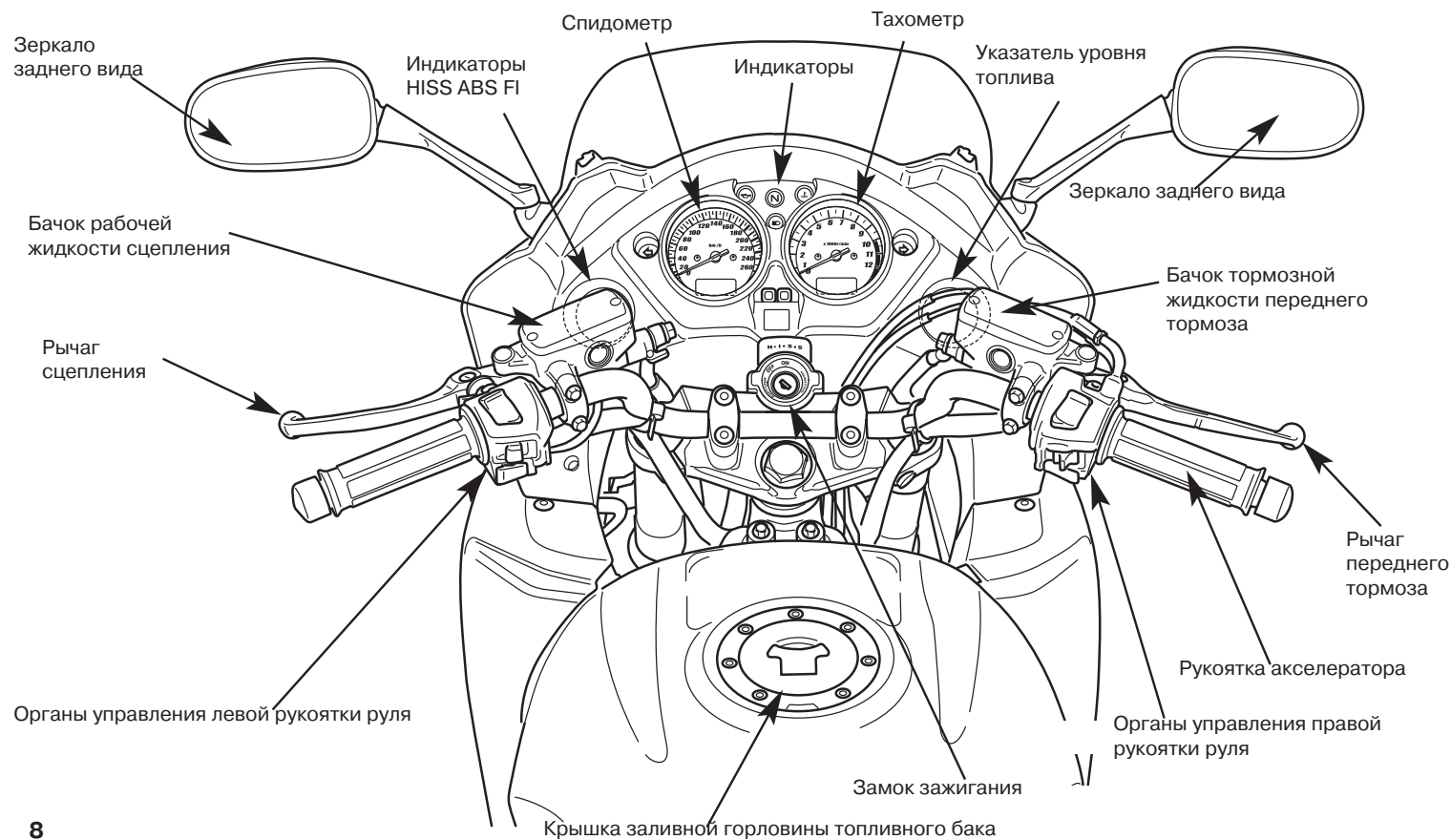

Комплект инструмента

Аккумуляторная батарея

Бачок тормозной жидкости
заднего тормоза

Крышка маслозаливной
горловины

Подножка пассажира

Подножка

Педаль заднего тормоза

Контрольное окно уровня моторного масла

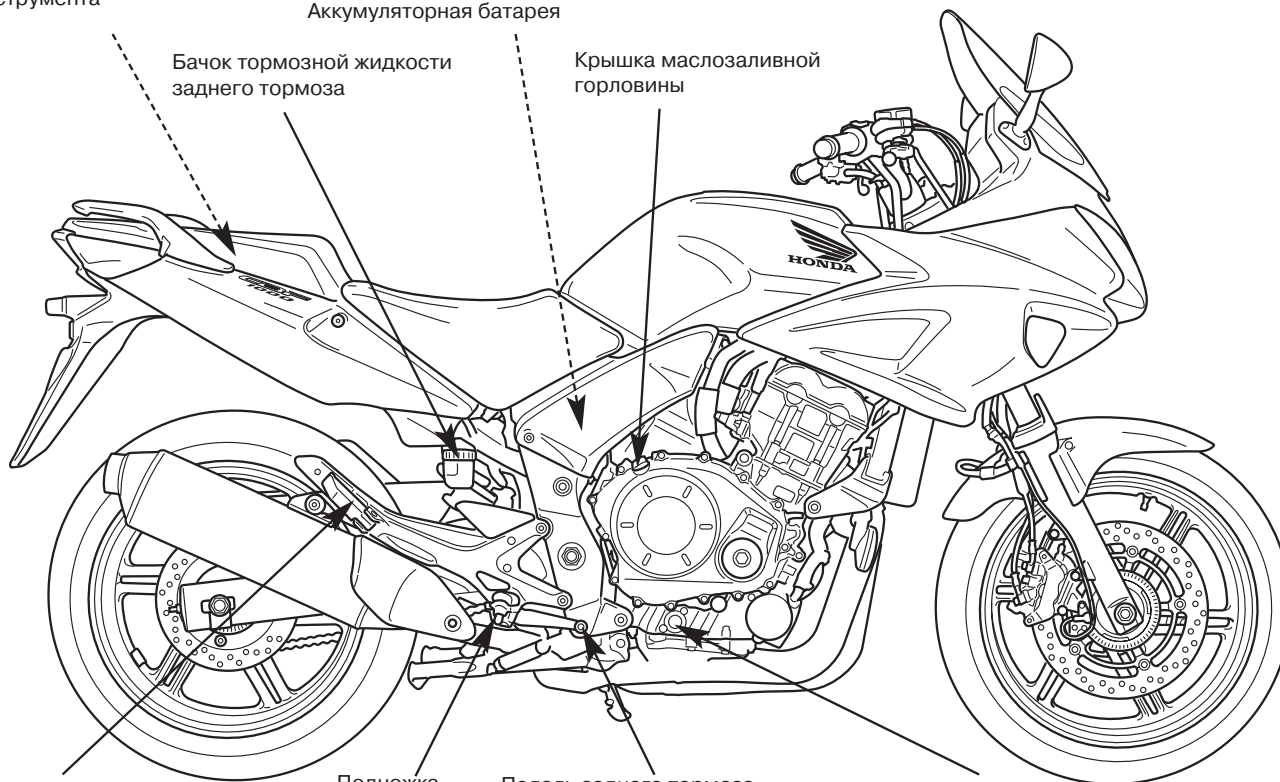

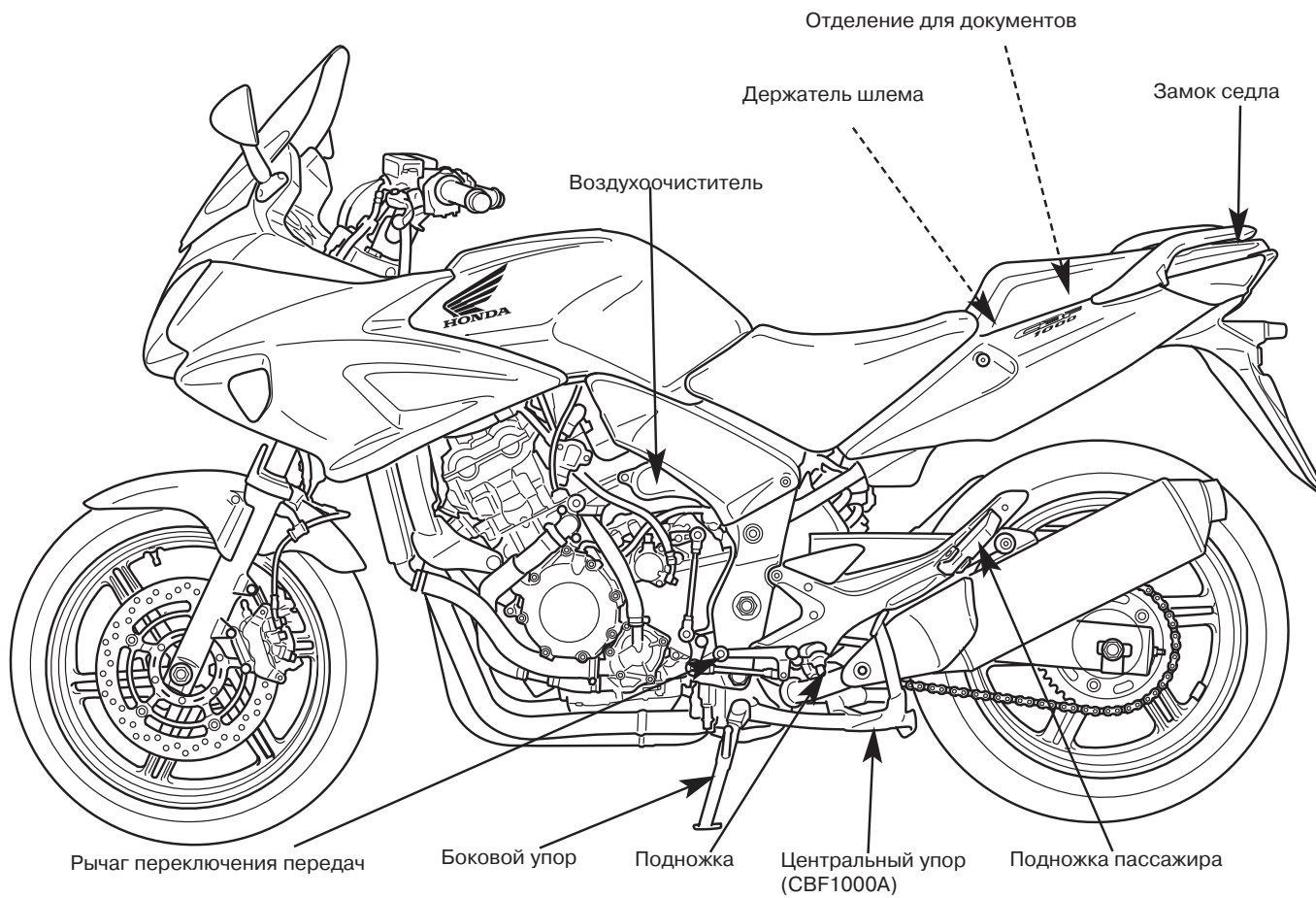

ПРИБОРЫ И ИНДИКАТОРЫ

Индикаторы расположены на приборной панели. Их назначение изложено в таблицах на следующих страницах.

- (1) Спидометр
- (2) Индикатор дальнего света фары
Индикатор низкого давления масла
Индикатор нейтральной передачи
Индикатор температуры охлаждающей жидкости
- (3) Тахометр
- (4) Красная зона тахометра
- (5) Указатель уровня топлива
- (6) Индикатор правого указателя поворота
- (7) Кнопка коррекции показаний часов
- (8) Кнопка Одометра / Указателя пробега за поездку
- (9) Индикатор левого указателя поворота
- (10) Индикатор системы иммобилайзера (HISS)
- (11) Индикатор антиблокировочной системы (ABS) (CBF1000A)
- (12) Индикатор системы управления двигателем (PGM-FI)
- (13) Дисплей часов
- (14) Дисплей одометра / указателя пробега за поездку

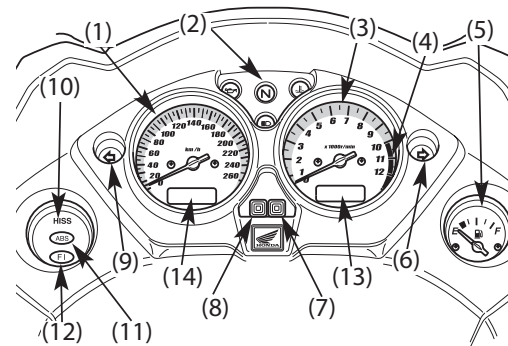

(№ позиции) Наименование	Функции
(1) Спидометр	Показывает скорость движения в километрах в час (км/ч) или милях в час (миль/ч) в зависимости от исполнения.
(2) Индикатор дальнего света (синий) фары	Высвечивается при включении дальнего света фары.
- Индикатор низкого давления масла (красный)	<p>Высвечивается, когда давление масла в двигателе падает ниже штатного значения. Высвечивается при включении зажигания и неработающем двигателе. Гаснет после запуска двигателя, кроме случаев, когда может периодически загораться при работе непрогретого двигателя на холостом ходу.</p> <p>ПРИМЕЧАНИЕ</p> <p>Эксплуатация двигателя при недостаточном давлении моторного масла может привести к выходу двигателя из строя.</p>
- Индикатор нейтральной передачи (зелёный)	Высвечивается при включении нейтральной передачи.

(№ позиции) Наименование	Функции
-Индикатор температуры охлаждающей жидкости (красный)	<p>Высвечивается при увеличении температуры охлаждающей жидкости выше допустимого предела. Если индикатор загорелся во время движения, остановитесь и проверьте уровень охлаждающей жидкости в бачке. Ознакомьтесь со страницами 26-46 Руководства и не продолжайте движения, пока не устраните причину.</p> <p>ПРИМЕЧАНИЕ</p> <p>Работа при температуре выше допустимой может привести к выходу двигателя из строя.</p>
(3) Тахометр	Показывает частоту вращения вала двигателя в оборотах в минуту.
(4) Красная зона тахометра	<p>Никогда, даже после обкатки двигателя, не допускайте ситуации, при которой стрелка тахометра будет находиться в красной зоне.</p> <p>ПРИМЕЧАНИЕ</p> <p>Эксплуатация двигателя за пределами рекомендованной максимальной частоты вращения (начало красной зоны тахометра) может привести к выходу его из строя.</p>
(5) Указатель уровня топлив	Показывает приблизительно остаток топлива в баке (стр. 17).

(№ позиции) Наименование	Функции
(6) Индикатор указателя правого поворота (зеленый)	Мигает при включении правого указателя поворота.
(7) Кнопка коррекции показаний часов	<p>При включенном зажигании нажмите и удерживайте данную кнопку в течение двух секунд. При этом дисплей (13) цифровых часов начнет мигать, позволяя изменить текущее время.</p> <p>Для изменения значения часов нажмите и удерживайте кнопку (7) до достижения нужного значения: для установки значения минут необходимо нажимать кнопку (7) необходимое количество раз до достижения нужного значения. После завершения процесса установки времени выключите зажигание и подождите не менее 30 секунд.</p>
(8) Кнопка Одометра / Указателя пробега за поездку	Эта кнопка используется для сброса на ноль показаний указателя пробега за поездку, а также для переключения режимов одометра и указателя пробега (стр. 18)
(9) Индикатор правого указателя поворота (зеленый)	Мигает при включении левого указателя поворота.

(№ позиции) Наименование	Функции
(10) Индикатор системы иммобилайзера (HISS) (красный)	<p>Этот индикатор высвечивается на несколько секунд при включении зажигания, когда выключатель двигателя находится в положении  RUN (РАБОТА). Затем он должен погаснуть, если в замке зажигания находится правильно кодированный ключ. Если в замке зажигания находится неправильно кодированный ключ, индикатор продолжает высвечиваться, а двигатель невозможно запустить (стр. 41). В мигающем режиме этот индикатор остаётся в течение 24 часов после выключения зажигания (стр. 42).</p>
(11) Индикатор антиблокировочной системы (ABS) (CBF1000A)	<p>В штатном режиме работы индикатор включается при включении зажигания и выключается по достижении мотоциклом скорости выше 10 км/ч (6 миль в час). При наличии неисправности в системе АБС индикатор останется включенным (см. стр. 19).</p>

(№ позиции) Наименование	Функции
(12) Индикатор системы управления двигателем (PGM-FI) (красный)	<p>Высвечивается при нарушениях функционирования системы управления двигателем PGM-FI (Programmed Fuel Injection).</p> <p>Также должен высвечиваться на несколько секунд, а затем гаснуть при включении зажигания, если выключатель двигателя находится в положении  RUN (РАБОТА).</p> <p>В любых других случаях включения индикатора снизьте скорость и как можно скорее доставьте мотоцикл к официальному дилеру компании Honda.</p>
(13) Дисплей часов	Показывают часы и минуты текущего времени (см. стр. 14).
(14) Дисплей одометра / указателя пробега за поездку	<p>На дисплее отображается следующая информация:</p> <p>Одометр: совокупный пробег мотоцикла.</p> <p>Указатель пробега за поездку: отображает обнуляемую величину пробега за отдельные поездки. Имеется два указателя пробега за поездку, первый и второй.</p> <p>Переключение режимов отображения показаний двух указателей пробега за поездку производится с помощью нажатия на левую кнопку управления (8). Для обнуления показаний указателей пробега за поездку необходимо нажать и удерживать в течение более двух секунд левую кнопку управления (8) в режиме отображения показаний соответствующего указателя.</p>

Указатель уровня топлива (1)

Когда стрелка указателя входит в красную зону (2), это указывает на низкий уровень топлива и необходимость скорейшей дозаправки. Когда стрелка указателя входит в красную зону при вертикально стоящем мотоцикле остаток топлива составляет примерно 4,0 литра.

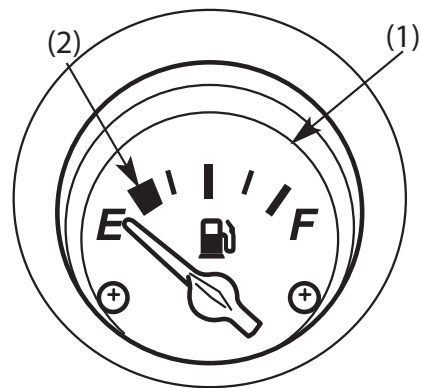

- (1) Указатель уровня топлива
- (2) Красная зона

Дисплей одометра / указателя пробега за поездку

Дисплей (1) служит для отображения показаний одометра и двух указателей пробега за поездку.

Для выбора режимов "ODO" (ОДОМЕТР), "TRIP1" (ПОЕЗДКА 1) или "TRIP2" (ПОЕЗДКА 2) необходимо нажимать на кнопку (2).

Для сброса показаний указателя пробега за поездку нажмите и удерживайте нажатой кнопку (2), когда дисплей находится в режиме "TRIP1" (ПРОБЕГ1) или "TRIP2" (ПРОБЕГ2).

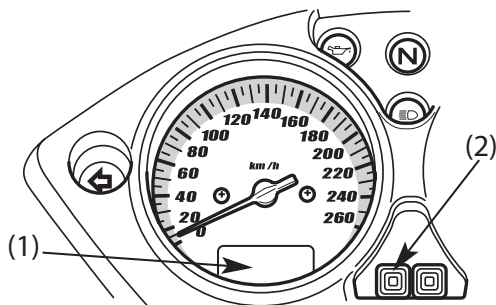

- (1) Дисплей одометра / указателя пробега за поездку
- (2) Кнопка выбора "одометр / указатель пробега за поездку" и сброса на ноль



Индикатор антиблокировочной системы (ABS) (CBF1000A)

В штатном режиме работы индикатор включается при включении зажигания и выключается по достижении мотоциклом скорости выше 10 км/ч (6 миль в час). При неисправности антиблокировочной системы индикатор загорается и не гаснет (см. стр. 68).

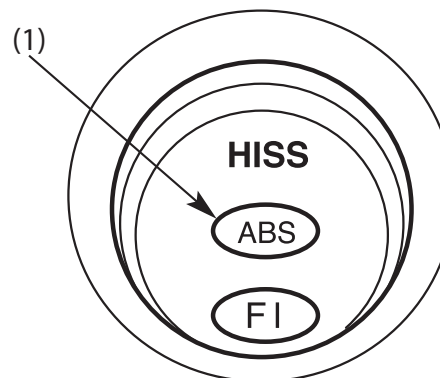

(1) Индикатор антиблокировочной системы (ABS)

СНОВНЫЕ УЗЛЫ И АГРЕГАТЫ (Информация, необходимая для управления этим мотоциклом)

ПОДВЕСКА

Задний амортизатор (1) имеет 7 фиксированных настроек для различной нагрузки и условий движения.

Используйте специальный гаечный ключ (2) и удлинитель (3) для регулировки задних амортизаторов.

Положения 1 и 2 соответствуют малой нагрузке и предназначены для езды по дорогам с ровным покрытием.

Положения 4 - 7 усиливают предварительное сжатие пружины для увеличения жесткости задней подвески и могут использоваться при больших нагрузках.

Номинальное положение регулировки: 3

Узел заднего амортизатора включает демпфирующее устройство, которое содержит азот под высоким давлением. Не пытайтесь разбирать или ремонтировать демпфирующее устройство, оно не подлежит восстановлению и в случае выхода из строя подлежит замене. Эти работы должны производиться только официальным дилером компании Honda.

Указания, приводимые в настоящем Руководстве по эксплуатации, ограничиваются исключительно регулировкой узла амортизатора.

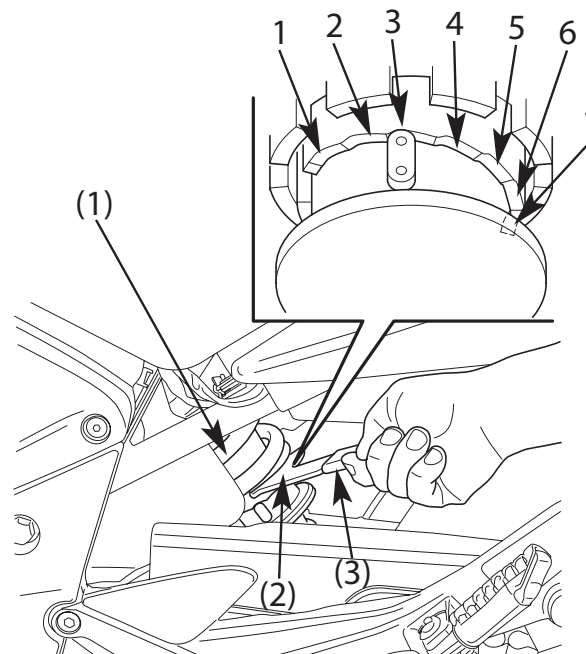

- (1) Амортизатор
- (2) Специальный ключ
- (3) Удлинитель

ТОРМОЗНАЯ СИСТЕМА

Тормозные механизмы переднего и заднего колес гидравлические, дискового типа.

По мере износа тормозных колодок уровень тормозной жидкости понижается.

Тормозные механизмы не нуждаются в регулировке, но уровень тормозной жидкости и степень износа тормозных колодок подлежат регулярной проверке. Тормозную систему следует часто осматривать, чтобы убедиться в отсутствии утечек жидкости. Если свободный ход рычага или педали тормоза стал ненормально большим, а износ тормозных колодок не достиг предельно допустимой величины (стр. 107), возможно, в тормозную систему попал воздух, и её следует прокачать. Для выполнения этой операции обратитесь к официальному дилеру Honda.

Уровень тормозной жидкости в переднем тормозном контуре:

Проверьте уровень жидкости на вертикально стоящем мотоцикле. Он должен быть выше нижней (LOWER) отметки (1). Если уровень находится на нижней отметке (LOWER) или ниже неё, проверьте износ тормозных колодок (стр. 107).

Изношенные колодки подлежат замене. Если колодки не изношены, проверьте, нет ли утечки жидкости из тормозной системы.

В качестве тормозной жидкости рекомендуется использовать жидкость Honda DOT 4, поставляемую в герметично закрытых емкостях, или ее эквивалент.

Бачок тормозной жидкости переднего тормоза

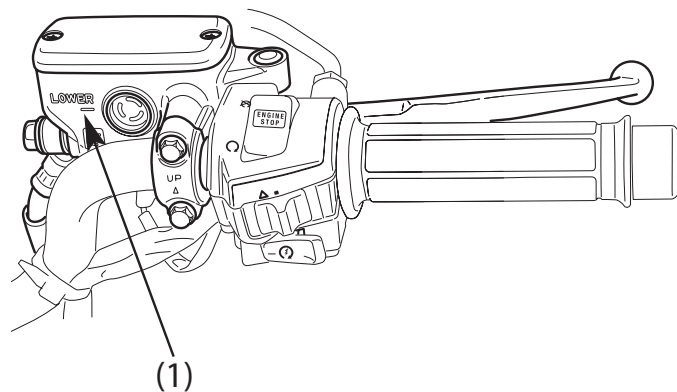

(1) Нижняя отметка уровня LOWER

Рычаг переднего тормоза:

Для регулировки зазора между концом рычага тормоза (1) и рукояткой, поверните регулировочную головку (2).

Совместите стрелку (3) на рычаге тормоза с меткой (4) на регуляторе.

Несколько раз нажмите на рычаг тормоза и убедитесь в беспрепятственном вращении колеса после его отпускания.

Прочие контрольные проверки:

Убедитесь в отсутствии подтекания тормозной жидкости. Проверьте отсутствие следов износа, трещин и иных повреждений шлангов и соединений.

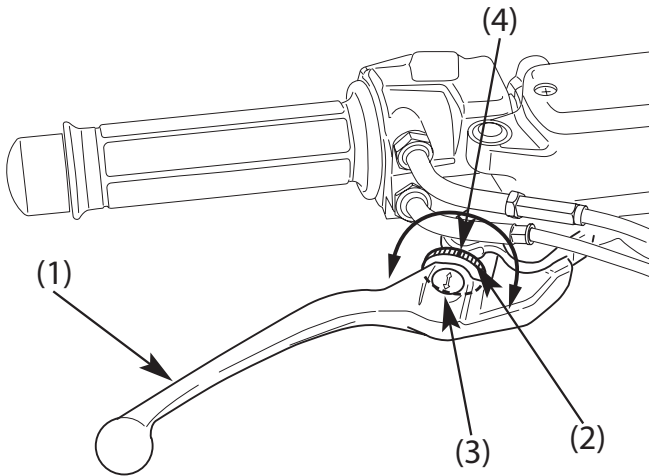

(1) Рычаг тормоза
(2) Регулятор

(3) Стрелка
(4) Метка

Уровень тормозной жидкости в заднем тормозном контуре:

Проверьте уровень жидкости на вертикально стоящем мотоцикле. Он должен находиться между верхней отметкой UPPER (1) и нижней отметкой LOWER (2) Если уровень находится на нижней отметке LOWER (2) или ниже ее, проверьте степень износа тормозных колодок (стр. 108).

Изношенные колодки подлежат замене. Если колодки не изношены, проверьте, нет ли утечки жидкости из тормозной системы.

В качестве тормозной жидкости рекомендуется использовать жидкость Honda DOT 4, поставляемую в герметично закрытых емкостях, или ее эквивалент.

Бачок тормозной жидкости заднего тормоза

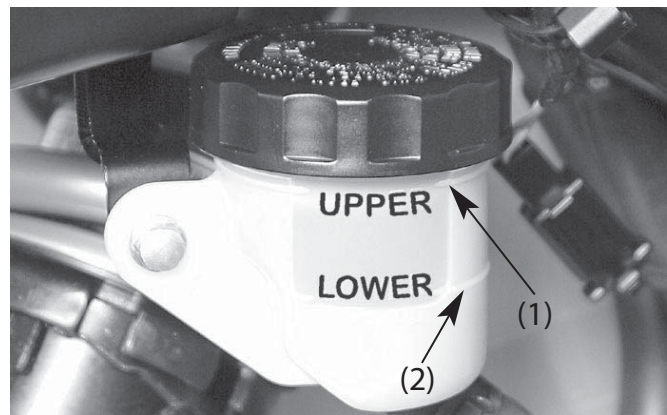

(1) Верхняя отметка уровня UPPER

(2) Нижняя отметка уровня LOWER

Прочие контрольные проверки:

Убедитесь в отсутствии подтекания тормозной жидкости. Проверьте отсутствие следов износа, трещин и иных повреждений шлангов и соединений.

СЦЕПЛЕНИЕ

Данный мотоцикл имеет гидравлический привод сцепления. Механизм сцепления не нуждается в регулировке, однако регулярно следует проверять уровень рабочей жидкости и отсутствие ее подтеканий. Если свободный ход рычага управления сцеплением станет избыточным и при включении передачи мотоцикл начинает перемещаться или глохнет, или если сцепление проскальзывает, вызывая запаздывание разгона мотоцикла относительно разгона двигателя, то, возможно, в систему привода сцепления попал воздух, и она нуждается в прокачке. Для выполнения этой операции обратитесь к официальному дилеру Honda.

Уровень тормозной жидкости

Убедитесь, что уровень рабочей жидкости находится выше нижней отметки LOWER (1), когда мотоцикл находится в вертикальном положении. Если уровень рабочей жидкости находится около линии нижней отметки, это свидетельствует о наличии утечек. В этом случае обратитесь к официальному дилеру Honda.

Прочие контрольные проверки:

Убедитесь в отсутствии подтекания тормозной жидкости. Проверьте отсутствие следов износа, трещин и иных повреждений шлангов и соединений.

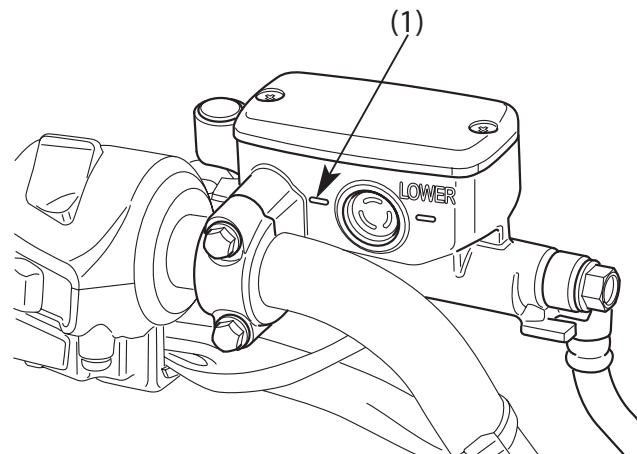

(1) Нижняя отметка уровня LOWER

Рычаг сцепления:

Для регулировки зазора между концом рычага сцепления (1) и рукояткой, поверните регулировочную головку (2), оттягивая рычаг вперёд.

Установите стрелку (3) на рычаге сцепления напротив метки (4) регулятора.

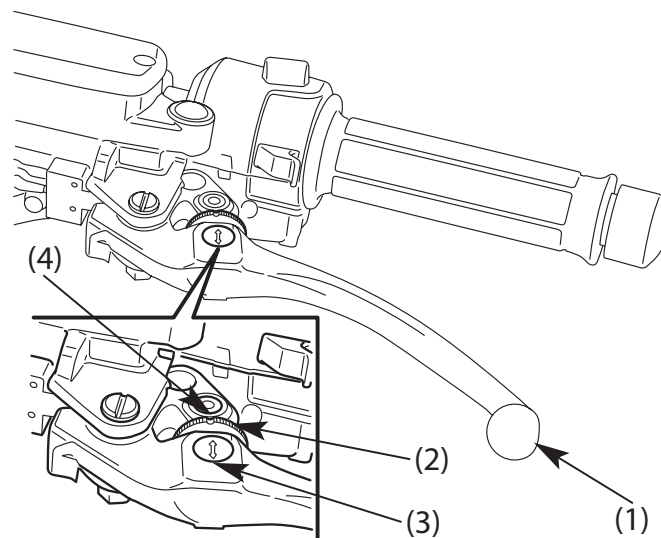

- (1) Рычаг сцепления
- (2) Регулятор
- (3) Стрелка
- (4) Метка

ОХЛАЖДАЮЩАЯ ЖИДКОСТЬ

Рекомендации относительно охлаждающей жидкости

Владелец должен правильно обращаться с охлаждающей жидкостью, не допуская её замерзания, перегрева двигателя и коррозии. Используйте только высококачественный антифриз на базе этиленгликоля, который содержит ингибиторы коррозии и рекомендован для использования в двигателях с алюминиевыми блоками цилиндров. (СМ. ЭТИКЕТКУ НА ЕМКОСТИ С АНТИФРИЗОМ).

При приготовлении раствора антифриза используйте только дистиллированную воду или питьевую воду с низким содержанием минеральных веществ. Вода с высоким содержанием минералов или солей может нанести вред алюминиевому блоку двигателя.

Применение охлаждающей жидкости с силикатными ингибиторами коррозии может стать причиной преждевременного износа насоса системы охлаждения или засорения каналов радиатора.

Использование водопроводной воды в системе охлаждения может привести к выходу двигателя из строя.

Система охлаждения мотоцикла данной модели заполнена на заводе 50-процентным раствором антифриза и дистиллированной воды. Такая охлаждающая жидкость рекомендуется для большинства температурных условий и обеспечивает хорошую защиту от коррозии. Более высокое содержание антифриза приведет к снижению эффективности системы охлаждения, и должно применяться только в условиях особо низких температур. При концентрации антифриза менее 40% невозможно обеспечить достаточную защиту системы охлаждения от коррозии. При температурах ниже нуля следует регулярно проверять систему охлаждения и при необходимости увеличивать концентрацию антифриза (максимум до 60%).

Проверка

Расширительный бачок находится за левым боковым обтекателем.

Проверяйте уровень охлаждающей жидкости в бачке (1), когда двигатель прогрет и мотоцикл находится в вертикальном положении. Если уровень охлаждающей жидкости находится ниже метки LOWER (3), снимите крышку расширительного бачка (2), после чего долейте охлаждающую жидкость до метки UPPER (4). Всегда добавляйте охлаждающую жидкость только в расширительный бачок. Не пытайтесь добавлять охлаждающую жидкость, открыв пробку радиатора.

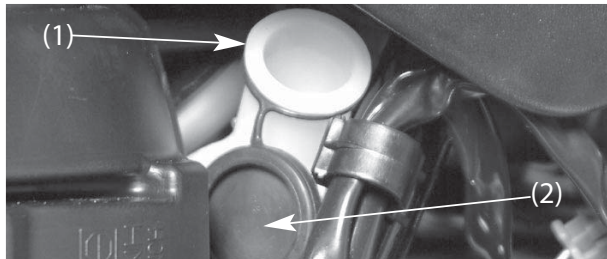

1) Расширительный бачок 2) Крышка расширительного бачка

Если расширительный бачок пуст, или имеет место существенная потеря охлаждающей жидкости, проверьте, нет ли подтеканий охлаждающей жидкости и обратитесь к официальному дилеру Honda для ремонта.

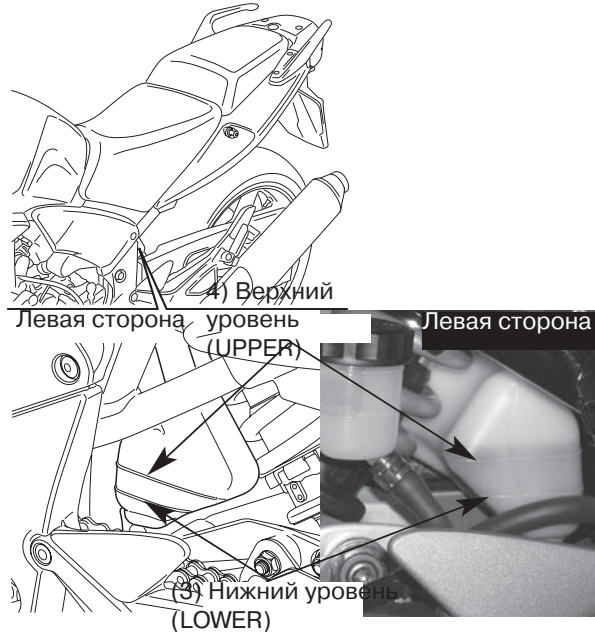

3) Нижняя отметка уровня LOWER
4) Верхняя отметка уровня UPPER

ТОПЛИВО

Топливный бак

Заправочная емкость топливного бака (включая резерв) составляет:

19,3 л

Резервный запас составляет:

4,0 л

Чтобы открыть крышку заливной горловины топливного бака (1), вставьте ключ зажигания (2) и поверните его по часовой стрелке. Крышка заливной горловины топливного бака приоткроется и может быть полностью снята.

Не допускайте переполнения топливного бака. В заливной горловине топливо должно отсутствовать (3).

По окончании заправки, для закрытия пробки заливной горловины топливного бака нажмите на нее до щелчка и фиксации. Извлеките ключ.

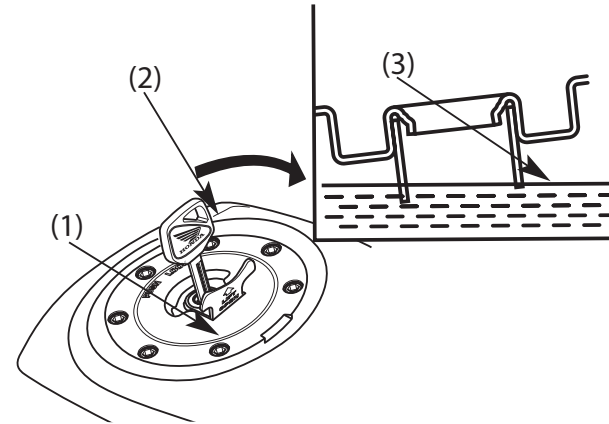

- (1) Крышка заливной горловины топливного бака
- (2) Ключ зажигания
- (3) Заливная горловина



ПРЕДОСТЕРЕЖЕНИЕ

Бензин исключительно огнеопасен и взрывоопасен. Работая с топливом, вы можете получить серьезные ожоги и травмы.

- Остановите двигатель и не приближайтесь к топливу с источниками тепла, искр и открытого пламени.
- Производите заправку топливом только на свежем воздухе.
- Немедленно вытирайте брызги или пролитое топливо.

Для версий E, F, EK, ED:

Применяйте неэтилированный бензин с октановым числом по исследовательскому методу 91 или выше. Использование этилированного бензина может вызвать преждевременное повреждение каталитического нейтрализатора.

ПРИМЕЧАНИЕ

Если при движении с постоянной скоростью и нормальной нагрузкой на двигатель слышны металлические детонационные стуки, поменяйте марку используемого бензина. Если и после этого детонационные стуки не прекратились, обратитесь к вашему дилеру Honda. Невыполнение данного требования будет считаться неправильной эксплуатацией мотоцикла, а неисправности, вызванные неправильной эксплуатацией, не покрываются гарантией Honda.

Использование спиртосодержащих видов топлива

Если вы решили эксплуатировать двигатель на бензине, содержащем спирт, то убедитесь в том, что октановое число этого топлива не ниже значения, рекомендованного компанией Honda. Существует два вида спиртосодержащего бензина. Один из них содержит в своем составе этанол, а другой - метанол. Запрещается использовать бензин, содержащий более 10% этанола. Не применяйте бензин, содержащий метанол (древесный спирт), если в его составе отсутствуют растворители и ингибиторы, снижающие коррозионную активность метанола. Запрещается использовать бензин, содержащий более 5 % метанола, даже если в его составе присутствуют растворители и ингибиторы коррозии.

На повреждения деталей системы питания топливом, а также ухудшение характеристик двигателя, которые произошли из-за применения бензина, содержащего спирт, заводская гарантия не распространяется. Компания Honda не может поддержать использование бензина, содержащего метанол, поскольку в настоящее время отсутствуют исчерпывающие доказательства его пригодности. Перед тем как заправлять топливо на незнакомой заправочной станции, попытайтесь выяснить, не содержится ли в топливе спирт. Если содержится, то выясните тип спирта и его процентное содержание в топливе. Если вы заметили признаки нарушения нормальной работы двигателя при использовании бензина, который содержит или может по вашему мнению содержать спирт, то прекратите эксплуатировать двигатель на этом топливе и используйте только бензин, который гарантированно не содержит спирт.

МОТОРНОЕ МАСЛО

Проверка уровня моторного масла

Проверяйте уровень моторного масла каждый день перед поездкой на мотоцикле.

Уровень масла должен находиться между метками верхнего (1) и нижнего (2) уровня контрольного окна (3).

1. Запустите двигатель и дайте ему 3 -5 минуты поработать на холостом ходу. Убедитесь, что индикатор низкого давления масла погас. Если индикатор продолжает высвечиваться, немедленно остановите двигатель.
2. Остановите двигатель и удерживайте мотоцикл в вертикальном положении на твердой ровной площадке.
3. Через 2 - 3 минуты проверьте уровень масла, который должен находиться между метками верхнего (1) и нижнего (2) уровня контрольного окна (3).
4. При необходимости откройте крышку маслозаливной горловины (4) и добавьте рекомендованное моторное масло (см. стр. 80) до верхней отметки. Не допускайте перелива.

5. Установите на место крышку маслозаливной горловины. Проверьте, нет ли подтеканий масла.

ПРИМЕЧАНИЕ

Эксплуатация двигателя при недостаточном давлении моторного масла может привести к выходу двигателя из строя.

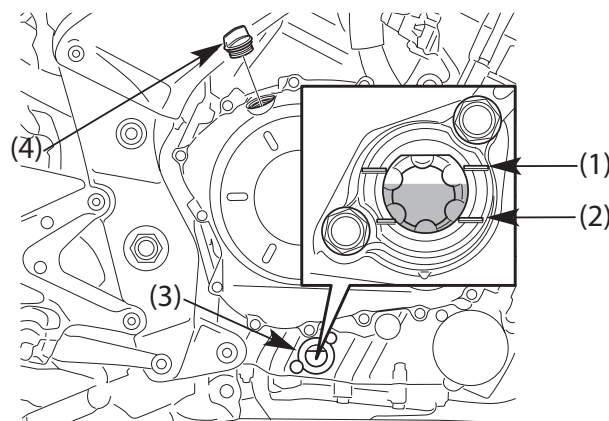

- (1) Отметка максимального уровня
- (2) Отметка минимального уровня
- (3) Контрольное окно
- (4) Крышка маслозаливной горловины

БЕСКАМЕРНЫЕ ШИНЫ

Для безопасной езды на мотоцикле шины должны быть правильного типа и размера, находиться в хорошем состоянии, с удовлетворительным состоянием протектора и с давлением воздуха в них, соответствующим нагрузке. На последующих страницах имеется более подробная информация о том, как и когда проверять давление воздуха в шинах, как проверять шины на отсутствие повреждений и что делать, если шины нуждаются в ремонте и замене.



ПРЕДОСТЕРЕЖЕНИЕ

Эксплуатация мотоцикла с чрезмерно изношенными шинами или с неправильным давлением в шинах может стать причиной дорожно-транспортного происшествия, в котором вы можете получить серьезные травмы или погибнуть.

Следуйте всем инструкциям данного Руководства, относящимся к поддержанию давления в шинах и уходу за шинами.

Давление воздуха в шинах

Правильное давление в шинах обеспечивает наилучшее сочетание управляемости, срока службы протектора и плавности хода. В общем случае, недостаточное давление вызывает неравномерный износ шин, ухудшение управляемости и быстрый выход шины из строя, благодаря перегреву.

Чрезмерное давление в шинах приводит к ухудшению плавности хода, повышает вероятность повреждений, вызываемых дорожными неровностями, и является причиной неравномерного износа шин.

Мы рекомендуем проводить визуальную проверку шин перед каждой поездкой и проверять давление манометром по крайней мере раз в месяц или при всяком подозрении на падение давления воздуха в шине. Бескамерные шины обладают свойством самоуплотнения при проколе. Однако, поскольку утечка воздуха часто оказывается очень медленной, вы должны тщательно отыскивать прокол, если шина оказывается приспущенной.

Проверять давление следует всегда на "холодных" шинах, когда мотоцикл простоял на месте не менее трех часов. Если вы будете проверять давление на "горячих" шинах, когда мотоцикл проехал хотя бы несколько километров, измеренное давление будет выше, чем давление в "холодных" шинах. Это нормальное явление, поэтому не выпускайте воздух из шин, чтобы установить рекомендованное для "холодных" шин давление, значения которого приведены ниже. Если это сделать, то давление в шинах окажется ниже рекомендованного.

Рекомендованные значения давления в "холодных" шинах:

Передняя	250 кПа (2,50 кгс/см ² , 36 psi)
Задняя	290кПа (2,90 кгс/см ² , 42 psi)

Проверка

Каждый раз при проверке давления следует также осматривать протектор и боковины шин, проверяя степень износа, отсутствие повреждений и застрявших в протекторе посторонних предметов.

Необходимо обратить внимание на следующее:

- Выпуклости или вздутия на протекторе или боковинах шины. Если обнаружены выпуклость или вздутие, шину необходимо заменить.
- Порезы, вырывы или трещины на шине. Если в трещине или вырыве видна ткань корда, шину необходимо заменить.
- Чрезмерный износ протектора.

Если вы попали в выбоину на дороге или произошел наезд на твердый предмет, произведите безопасную остановку на краю дороги и осмотрите шины, чтобы убедиться в отсутствии повреждений.

Износ протектора

Следует заменить шину до того, как глубина рисунка протектора в центре шины достигнет следующего предельного значения.

Минимальная глубина протектора	
Передняя шина	1,5 мм
Задняя шина	2,0 мм

ТОЛЬКО ДЛЯ ГЕРМАНИИ:

Законодательство Германии запрещает использование шин с остаточной глубиной протектора менее 1,6 мм.

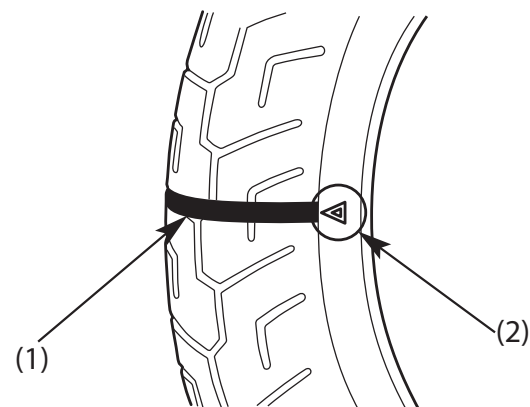

(1) Индикатор износа

(2) Отметка расположения индикатора износа

Ремонт шины

Повреждённую или проколотую шину следует заменить, не пытаясь её отремонтировать. Шина, подвергшаяся ремонту, как временному, так и полноценному, будет иметь пониженные пределы скорости и эксплуатационных характеристик по сравнению с новой шиной.

Проведение временного ремонта, такого как наружная пробка для бескамерной шины, может оказаться небезопасным для езды даже с обычными скоростями и в обычных дорожных условиях. Если шина подверглась временному или неотложному ремонту, вы должны медленно и осторожно доехать к дилеру для замены этой шины. По возможности, не следует перевозить пассажира или груз до замены шины на новую.

Даже профессионально отремонтированная с помощью постоянной внутренней пробки-заплаты шина не будет обладать характеристиками новой. При использовании такой шины вы не должны превышать скорость 80 км/ч в течение первых 24 часов и 130 км/ч весь остальной период эксплуатации. Кроме этого, теперь вы не сможете безопасно нагружать мотоцикл в той же степени, как с новой шиной. Таким образом, мы настоятельно рекомендуем замену повреждённой шины. Если вы все же решаетесь использовать отремонтированную шину, обязательно предварительно отбалансируйте ее.

Замена шины:

Шины, установленные на ваш мотоцикл, разработаны с учётом характеристик вашего мотоцикла и обеспечивают наилучшее сочетание управляемости, тормозных качеств, долговечности и комфорта.

ПРЕДОСТЕРЕЖЕНИЕ

Установка не рекомендованных шин приведёт к ухудшению характеристик управляемости и устойчивости мотоцикла. А также послужит причиной аварии, в которой вы можете получить серьёзные травмы или погибнуть.

Всегда используйте шины размера и типа, рекомендованных в данном Руководстве по эксплуатации.

Для вашего мотоцикла рекомендованы шины, указанные ниже.

Передняя шина	120/70ZR17M/C(58W) BRIDGESTONE BT57F RADIAL U MICHELIN Pilot ROAD B
Задняя шина	160/60ZR17M/C(69W) BRIDGESTONE BT57R RADIAL E MICHELIN Pilot ROAD A
Тип	РАДИАЛЬНЫЕ - БЕСКАМЕРНЫЕ

Каждый раз при замене используйте шину, эквивалентную оригинальной, и после установки новой шины обязательно отбалансируйте колесо.

Важная информация по безопасности

- Запрещается установка на этот мотоцикл бескамерных шин со вставленными камерами. Чрезмерный нагрев камеры при эксплуатации мотоцикла может вызвать её внезапный разрыв.
- Используйте на данном мотоцикле только бескамерные шины. Ободы колёс сконструированы для установки бескамерных шин, и при интенсивном разгоне или торможении шина камерного типа может провернуться на ободе, что вызовет резкую потерю давления шиной.
- При замене используйте только шины рекомендованного типа (см. стр. 36) и обязательно сверяйтесь с надписями на шинах. Использование шин типа, отличного от рекомендованного, может привести к нарушениям в работе антиблокировочной системы. Микропроцессор антиблокировочной системы в своей работе руководствуется сравнением скоростей вращения колес. Установка шин размерности, отличной от рекомендованных, может привести к изменению относительных скоростей вращения колес, что вызовет сбой в работе антиблокировочной системы

МЕХАНИЗМЫ И ОРГАНЫ УПРАВЛЕНИЯ

ЗАМОК ЗАЖИГАНИЯ

Замок зажигания (1) расположен ниже панели индикаторов.

При включении зажигания автоматически включаются фара и задний фонарь. Если двигатель остановится при включённом зажигании, фара и задний фонарь останутся включены, приведя к разряду аккумуляторной батареи.

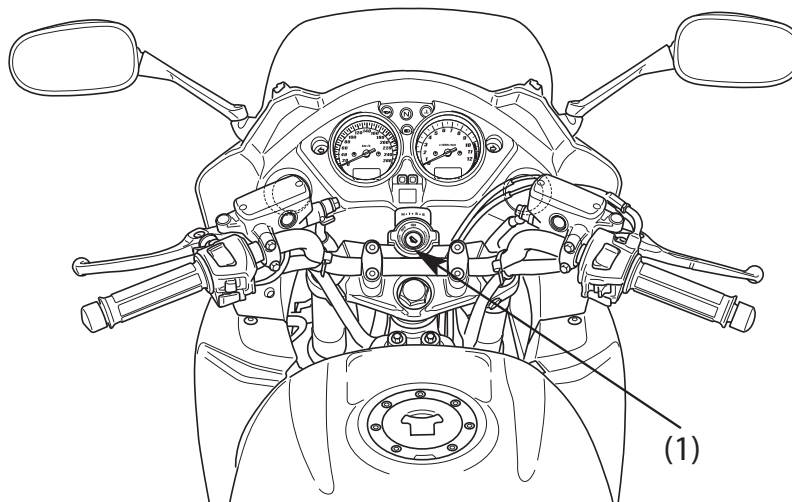

(1) Замок зажигания

Положения ключа зажигания	Функции	Извлечение ключа
LOCK (БЛОК) (механическая блокировка рулевой колонки)	Рулевая колонка заблокирована. Двигатель и приборы освещения не могут быть включены.	В этом положении ключ можно извлечь.
OFF (ВЫКЛ)	Двигатель и приборы освещения не могут быть включены.	В этом положении ключ можно извлечь.
ON (ВКЛ)	Двигатель и приборы освещения могут быть включены.	В этом положении ключ нельзя извлечь из замка.

КЛЮЧИ

Данный мотоцикл укомплектован двумя ключами зажигания и табличкой с идентификационным номером ключа.

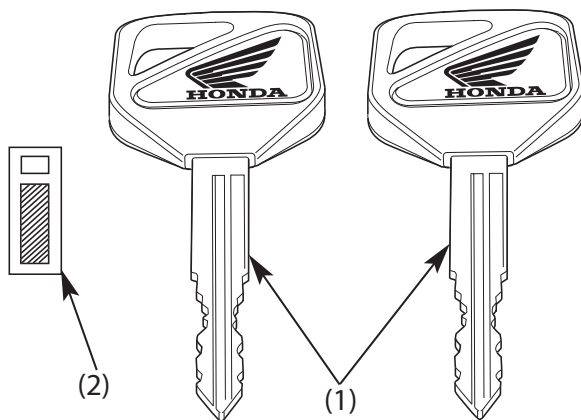

(1) Ключи зажигания

(2) Табличка с идентификационным номером ключа

Если вам когда-либо потребуется заменить ключ зажигания, вам понадобится табличка с идентификационным номером ключа. Храните эту табличку в надёжном месте.

Для перерегистрации ключей предоставьте все ключи, табличку и мотоцикл официальному дилеру Honda.

В системе иммобилайзера (HISS) может быть зарегистрировано до четырёх ключей, включая уже используемые.

Если утрачены все ключи, управляющий модуль системы впрыска/зажигания PGM-FI подлежит замене. Чтобы исключить такую вероятность, мы рекомендуем при потере одного ключа немедленно восстановить его, чтобы быть уверенным в наличии запасного ключа.

Эти ключи зажигания содержат электронную микросхему, активируемую системой иммобилайзера (HISS). При повреждении микросхемы двигатель не может быть запущен.

- Старайтесь не ронять ключи и не ставьте на них тяжёлые предметы.
- Не подпиливайте ключи, не просверливайте в них отверстия и не пытайтесь иным образом изменить их оригинальную форму.
- Не допускайте контакта ключей с намагниченными предметами

СИСТЕМА ИММОБИЛАЙЗЕРА (HISS)

HISS является сокращением от Honda Ignition Security System.

Система иммобилайзера (HISS) защищает ваш мотоцикл от попыток угона. Для возможности запуска двигателя в замке зажигания должен находиться правильно кодированный ключ. Если используется кодированный ключ с несоответствующим кодом (или иное устройство), контур, обеспечивающий запуск двигателя, блокируется.

При повороте ключа зажигания в положение ON (ВКЛ), если выключатель двигателя находится в положении  RUN (РАБОТА), индикатор системы иммобилайзера (HISS) высвечивается на несколько секунд, а затем гаснет. Если индикатор не гаснет, это означает, что система не распознала кодировку ключа. Поверните ключ зажигания в положение OFF (ВЫКЛ), извлеките ключ, вновь вставьте его и снова поверните в положение ON (ВКЛ).

Если ключ зажигания находится в положении OFF (Выкл), индикатор может мигать каждые две секунды в течение 24 часов. По истечении этого периода индикатор автоматически отключается.

Мигание индикатора может быть включено и отключено. Для установки режима мигания индикатора следуйте процедуре:

1. Переведите ключ зажигания в положение ON (Вкл), а затем в положение OFF (Выкл).
Не извлекайте ключ из замка.
2. Нажмите и удерживайте кнопки (2) и (3) более двух секунд.
Индикатор системы иммобилайзера (HISS) (1) начнет мигать.
Извлеките ключ.

При повороте ключа зажигания в положение ON (Вкл) функция индикации выключится.

Если вы отсоединили аккумуляторную батарею, после ее повторного подключения включите зажигание. Режим иммобилайзера (HISS) автоматически активируется и индикатор начнет мигать.

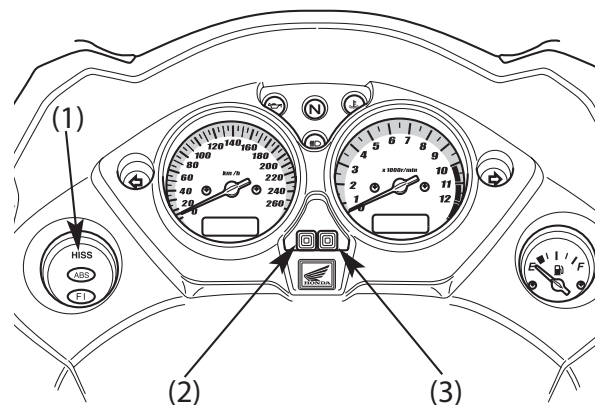

(1) Индикатор системы иммобилайзера (HISS)
(2)(3) Кнопки системы иммобилайзера HISS

Если система неоднократно не распознала кодировку вашего ключа, обратитесь к официальному дилеру Honda.

- Система может не распознавать кодировку ключа, если вблизи замка зажигания находится другой ключ с функцией иммобилайзера. Чтобы обеспечить уверенное распознавание системой кодировки ключа, держите каждый ключ с функцией иммобилайзера на отдельном кольце (брелке).
- Вмешательство в систему иммобилайзера (HISS) или дополнение её другими устройствами запрещено. Подобные действия могут привести к возникновению проблем на уровне электрических цепей, делая невозможным запуск двигателя.
- Если утрачены все ключи, управляющий модуль системы впрыска/зажигания PGM-FI подлежит замене.

Директивы ЕС

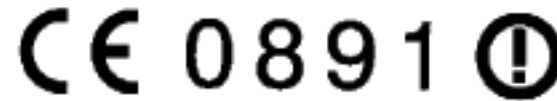

Данная система иммобилайзера соответствует требованиям Директивы R & TTE (Радиооборудование и оборудование телекоммуникационных терминалов и взаимодоброение их соответствия).



Данное подтверждение соответствия Директиве R & TTE владелец получает в момент покупки. Это подтверждение соответствия следует хранить в надёжном месте. В случае утраты или неполучения подтверждения соответствия обратитесь к официальному дилеру Honda.

ОРГАНЫ УПРАВЛЕНИЯ ПРАВОЙ РУКОЯТКИ РУЛЯ

Выключатель двигателя

Выключатель двигателя (1) расположен рядом с рукояткой управления дроссельной заслонкой. Когда выключатель находится в положении  RUN (РАБОТА), двигатель может работать. Когда выключатель находится в положении  OFF (ВЫКЛ), двигатель не может работать. Этот выключатель является, прежде всего, средством безопасности и служит для использования в экстренных случаях. В нормальных условиях он должен оставаться в положении  RUN (РАБОТА).

Если двигатель остановится при включённом зажигании и выключателе двигателя в положении  OFF (ВЫКЛ), фара и задний фонарь останутся включены, приведя к разрядке аккумуляторной батареи.

Кнопка стартера

Кнопка стартера (2) расположена под выключателем двигателя (1).

При нажатии на кнопку стартера электродвигатель стартера начинает проворачивать вал двигателя. Когда выключатель двигателя находится в положении OFF (ВЫКЛ), электродвигатель стартера не может работать.

При нажатии на эту кнопку фара автоматически выключается, но задний фонарь остаётся включённым.

С процедурой запуска двигателя можно ознакомиться на стр. 60.

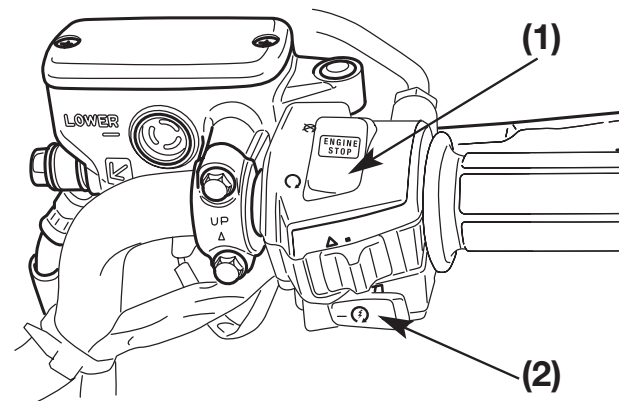

(1) Выключатель двигателя

(2) Кнопка стартера

Выключатель аварийной сигнализации

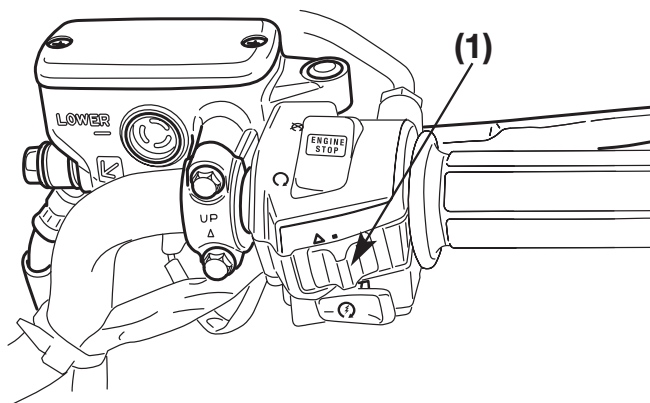

Данная система подлежит использованию исключительно в случае экстренной остановки мотоцикла. Для включения системы переведите ключ зажигания в положение ON (ВКЛ) и установите выключатели в положение . Передние и задние указатели поворотов начнут мигать одновременно. После того, как необходимость в использовании этой системе отпадет, а также в случае, если существует опасность дезинформирования остальных участников дорожного движения, выключите аварийную сигнализацию.



(1) Выключатель аварийной сигнализации

ОРГАНЫ УПРАВЛЕНИЯ ЛЕВОЙ РУКОЯТКИ РУЛЯ



Переключатель (1) ближнего и дальнего света фары

Нажмите на сторону  "HI" клавиши переключателя для включения дальнего света или на сторону  "LO" для включения ближнего света.

Выключатель подачи сигналов дальним светом фары (2)

При нажатии на кнопку этого выключателя фара мигает, подавая сигналы приближающимся или обгоняемым автомобилям.

Выключатель указателя поворотов (3)

Передвиньте выключатель влево, в положение  "L", для включения левого указателя поворота, или вправо, в положение  "R", для включения правого указателя поворота. Нажмите на выключатель для выключения указателя поворота.

Кнопка звукового сигнала (4)

Нажмите на кнопку для включения звукового сигнала.

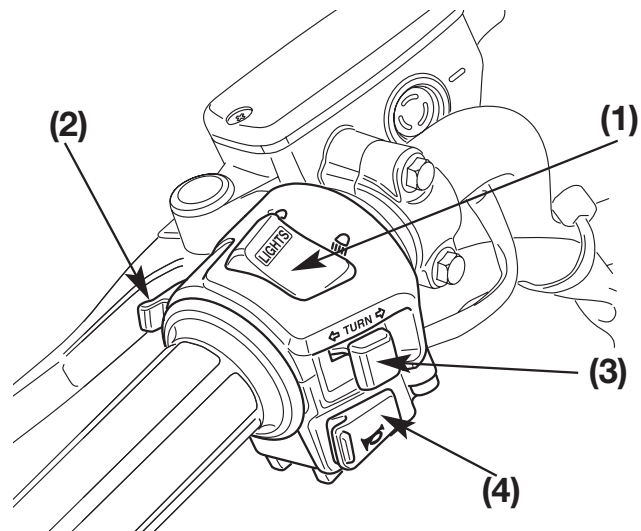

- (1) Переключатель ближнего и дальнего света фары
- (2) Выключатель подачи сигналов дальним светом фары
- (3) Выключатель указателя поворотов
- (4) Кнопка звукового сигнала

ПРОЧЕЕ ОБОРУДОВАНИЕ (Не требуемое для работы мотоцикла)

ЗАМОК РУЛЯ

Для блокирования руля поверните его влево до упора, нажмите на ключ (1) и, продолжая нажимать, поверните его в положение LOCK (БЛОК). Извлеките ключ. Для разблокирования руля нажмите на ключ и, продолжая нажимать, поверните его в положение OFF (ВЫКЛ).

Никогда при движении мотоцикла не поворачивайте ключ в положение LOCK (БЛОК), иначе это может привести к потере контроля над мотоциклом.

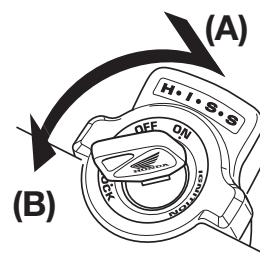
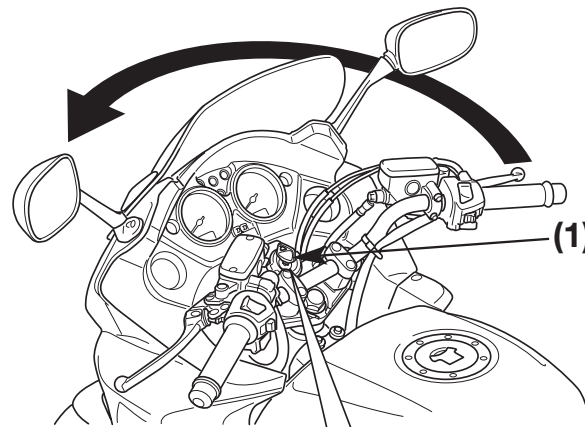

Для БЛОКИРОВАНИЯ
(1) Ключ зажигания

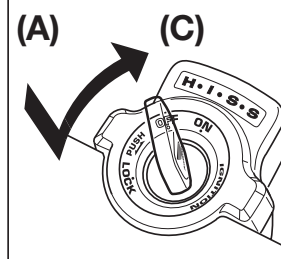

Для РАЗБЛОКИРОВАНИЯ
(A) Нажмите
(B) Поверните в положение
LOCK (БЛОК)
(C) Поверните в положение
OFF (ВЫКЛ)

РЕГУЛИРОВКА ВЫСОТЫ ВЕТРОВОГО СТЕКЛА

Работы по регулировке должны выполняться силами официального дилера Honda.

РЕГУЛИРОВКА РУЛЯ

Работы по регулировке должны выполняться силами официального дилера Honda.

ДЕРЖАТЕЛЬ ШЛЕМА

Держатель шлема находится под седлом. Снимите заднее седло (стр. 50). Проденьте любой конец тросика (1) держателя шлема через пряжку (2) шлема.

Заведите петли тросика в держатель (3) шлема и заблокируйте их, опустив седло.

Тросик держателя шлема входит в комплект инструментов. Храните тросик держателя шлема в сумке инструментов, когда он не используется.

ПРЕДОСТЕРЕЖЕНИЕ

Запрещается двигаться на мотоцикле со шлемом, закрепленным в держателе. Шлем может попасть в колесо или в подвеску и вызвать дорожно-транспортное происшествие, в котором вы можете получить серьезные травмы или погибнуть.

Поэтому используйте фиксатор для шлема только во время стоянки. Запрещается двигаться на мотоцикле со шлемом, закрепленным в держателе.

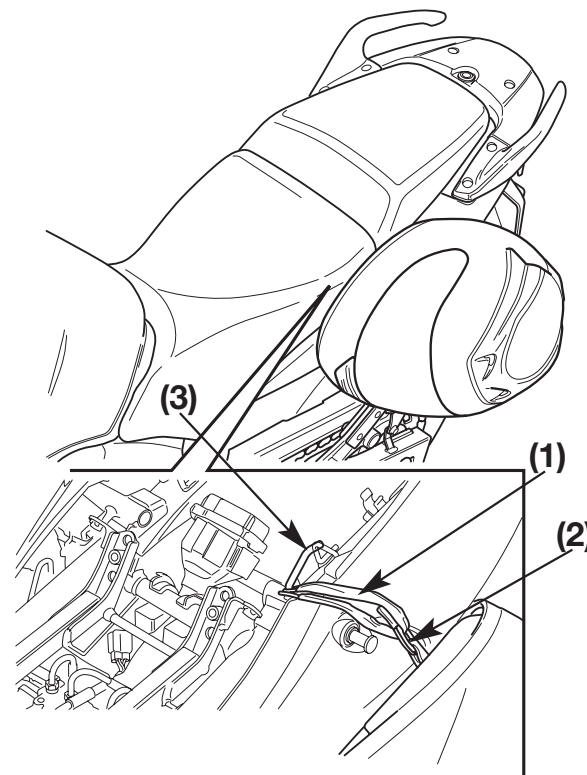

- (1) Тросик держателя шлема
- (2) Пряжка шлема
- (3) Держатель шлема

СЕДЛО

Снятие седла

Для снятия заднего седла (1) вставьте ключ зажигания в замок седла (2) и поверните по часовой стрелке. Потяните седло назад и поднимите его. Для снятия водительского седла (3) необходимо открутить два винта с головкой под торцевой ключ (4), после чего потянуть седло назад и поднять его.

Установка седла

Для установки водительского седла необходимо вставить два боковых удлинителя под топливный бак, а центральный удлинитель под поперечину рамы. После этого необходимо вставить и надежно закрутить винты с головкой под торцевой ключ. Для установки заднего седла необходимо вставить два удлинителя в гнезда на заднем подрамнике и нажать на заднюю часть седла.

После установки седла необходимо убедиться в том, что оно надежно зафиксировано.

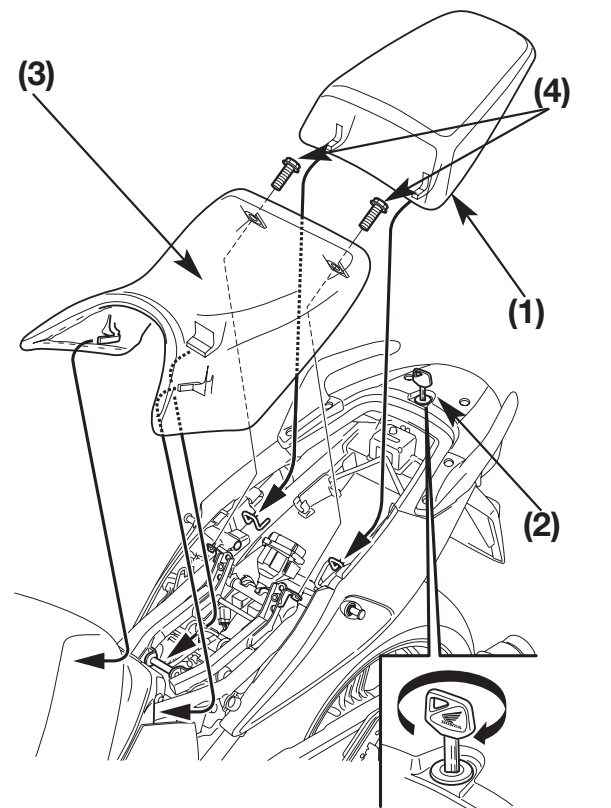

(1) Заднее седло
(2) Замок седла

(3) Переднее седло
(4) Винты с головкой под торцевой ключ

РЕГУЛИРОВКА ВЫСОТЫ ВОДИТЕЛЬСКОГО СЕДЛА

Работы по регулировке должны выполняться силами официального дилера Honda.

ОТСЕК ДЛЯ РАЗМЕЩЕНИЯ МЕХАНИЧЕСКОГО ПРОТИВОУГОННОГО УСТРОЙСТВА

Отсек для размещения механического противоугонного устройства (1) находится под задним сидлом.

Некоторые механические противоугонные устройства из-за своей формы и конструкции не могут быть размещены в этом отсеке.

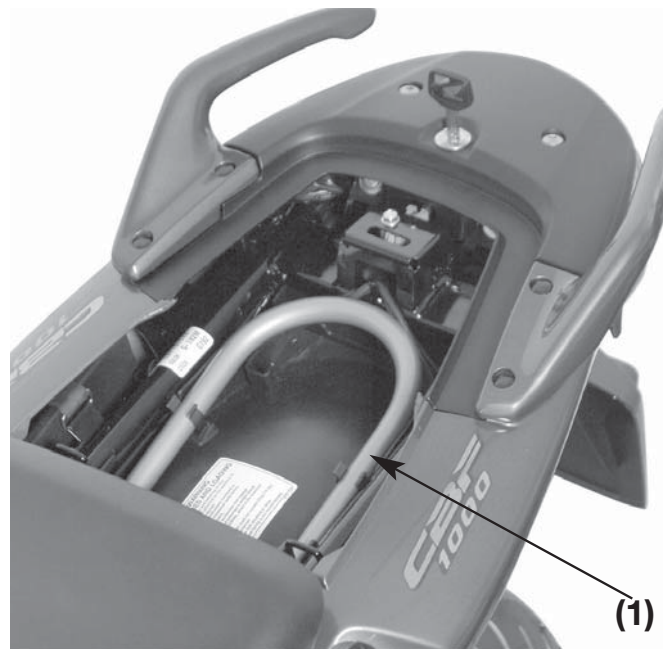

(1) Отсек для размещения механического противоугонного устройства

ОТДЕЛЕНИЕ ДЛЯ ДОКУМЕНТОВ

Пакет для документов (1) находится в отсеке для документов (2) под задним седлом. Настоящее Руководство по эксплуатации и другая документация должны храниться в этом отсеке. При мойке мотоцикла соблюдайте осторожность, чтобы не залить эту зону водой.

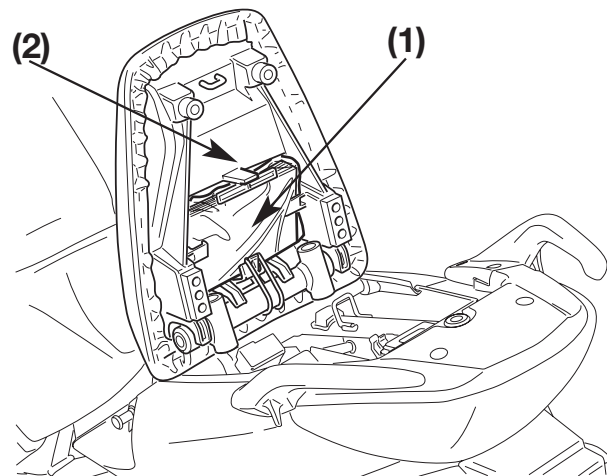

- (1) Пакет для документов
- (2) Отделение для документов

БОКОВЫЕ ОБТЕКАТЕЛИ

Для проведения работ по техническому обслуживанию аккумуляторной батареи, воздухоочистителя и заднего амортизатора боковые обтекатели (1) должны быть демонтированы. Для снятия правого и левого обтекателей:

1. Выкрутите верхний крепежный болт (2).
2. Поворачивайте боковой обтекатель вниз, пока выступ (3) не выйдет из-под седла.
3. Потяните боковой обтекатель наружу.

Правая сторона

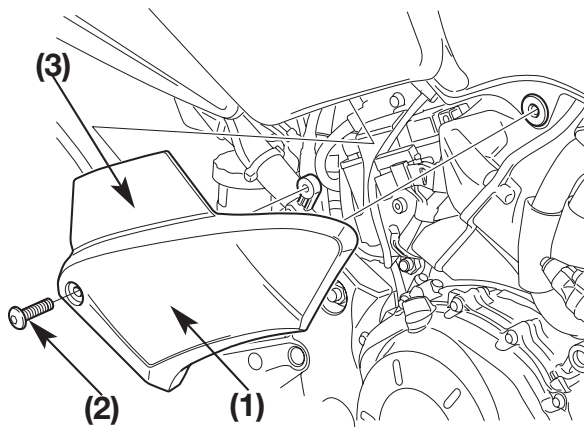

Левая сторона

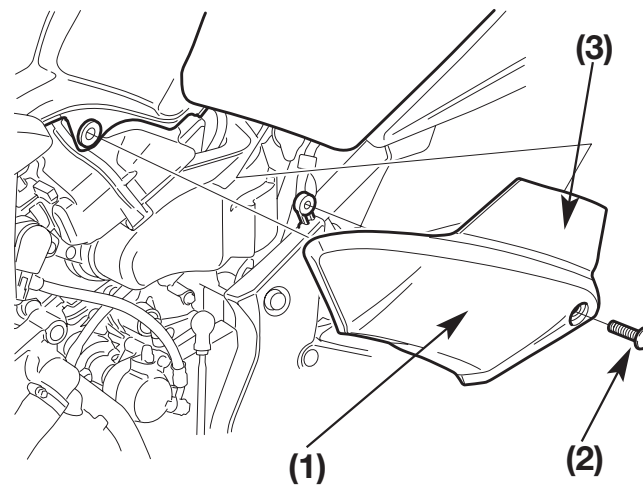

- (1) Боковые обтекатели
- (2) Болт
- (3) Выступ

СНЯТИЕ ПОЛУОБТЕКАТЕЛЕЙ

Для проведения работ по техническому обслуживанию блока передних приборов освещения необходимо снять боковые обтекатели (1).

Снятие:

1. Выверните верхний и нижний шестигранные винты (2).
2. Снимите пистон (3) из гнезда, нажав на его центральную часть, после чего извлеките его.
3. Открутите болт (4).
4. Отсоедините фиксаторы (5) и подвиньте полуобтекатели вперед до их выхода из переднего механизма блокировки (6).
5. Отсоедините разъемы обоих передних указателей поворотов.

Установка:

1. Сборка производится в порядке, обратном снятию.

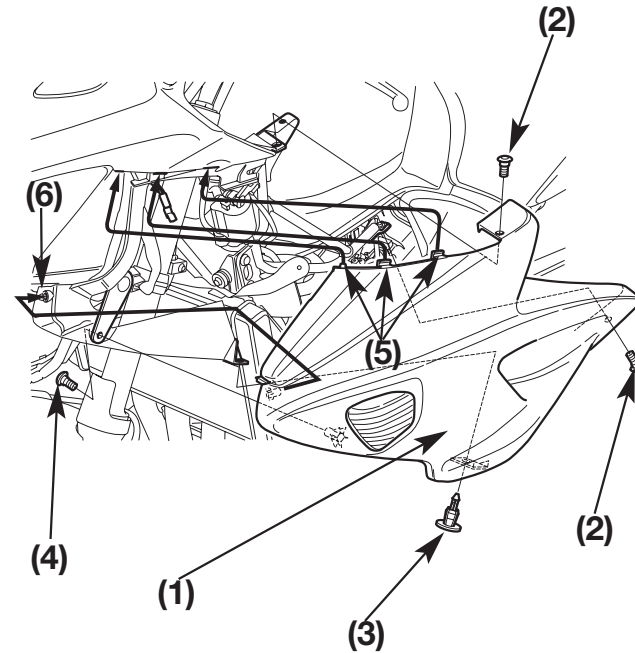

- (1) Левый полуобтекатель
(2) Винты с головкой под
торцевой ключ
(3) Пистон

- (4) Болт
(5) Фиксаторы
(6) Передний механизм
блокировки

СНЯТИЕ ВНУТРЕННЕГО КОЖУХА

Для проведения работ по техническому обслуживанию правый и левый внутренние кожухи снимаются таким же образом:

Снятие:

1. Снимите клипсы (1) и отсоедините фиксаторы (см. стр. 56).
2. Снимите внутренний кожух (2).

Установка:

1. Установка выполняется в порядке, обратном процедуре снятия.

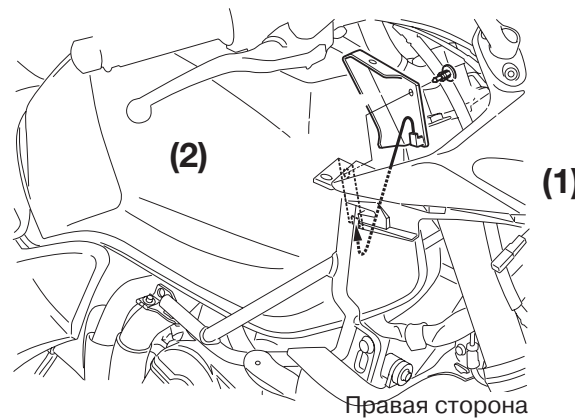
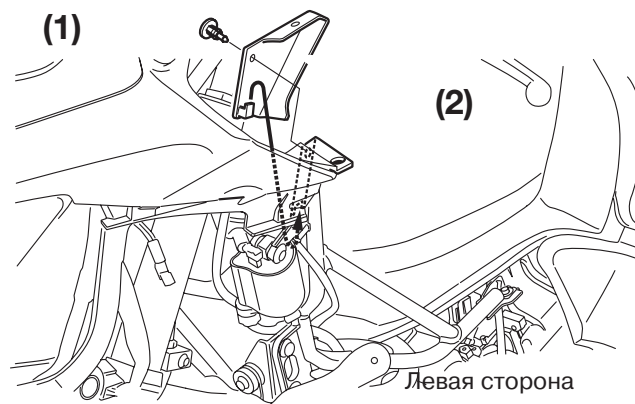

- (1) Клипса
(2) Внутренний кожух

Пистон

Снятие

1. Продавите центральный штифт до освобождения пистона.
2. Извлеките пистон из отверстия.

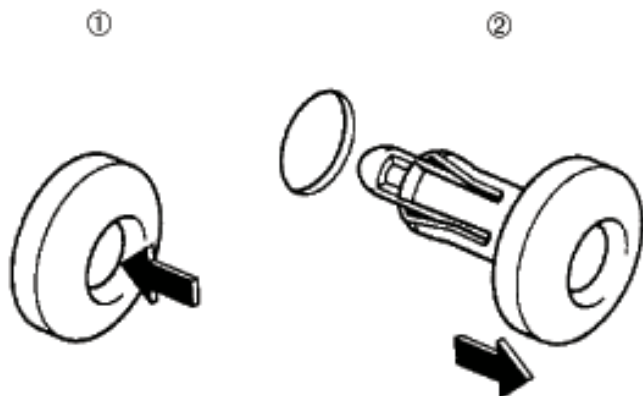

Установка

- 1 Слегка раскройте фиксирующие защелки и выжмите их наружу.
- 2 Вставьте пистон в отверстие.
- 3 Слегка нажмите на центральный штифт для закрепления пистона.

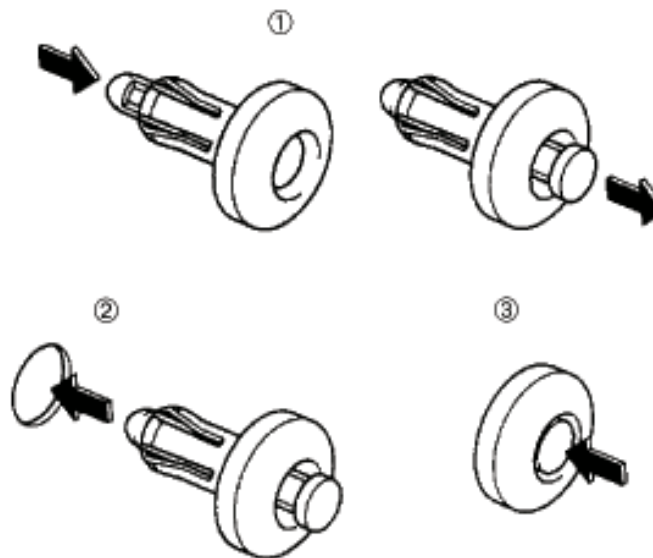

РЕГУЛИРОВКА НАПРАВЛЕНИЯ СВЕТА ФАРЫ ПО ВЫСОТЕ

Регулировка светового пучка фары в вертикальной плоскости осуществляется вращением рукоятки (2) в нужном направлении. Соблюдайте требования местного законодательства.

(1) Корпус фары

(A) Перемещение вниз

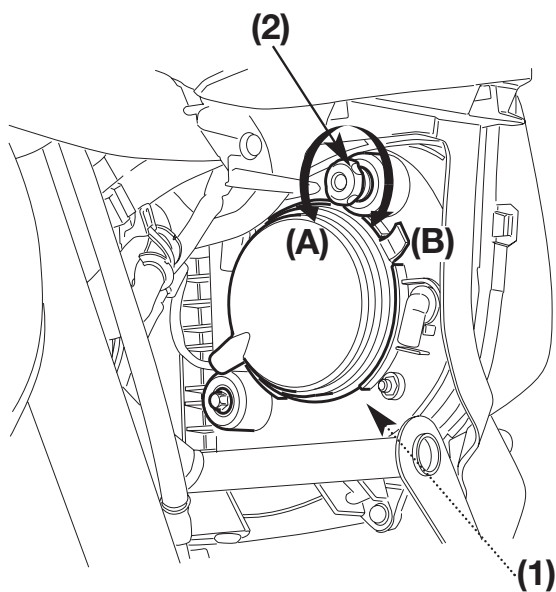

(2) Рукоятка

(B) Перемещение вверх

ЭКСПЛУАТАЦИЯ МОТОЦИКЛА

ОСМОТР ПЕРЕД ПОЕЗДКОЙ

Для вашей собственной безопасности очень важно потратить немного времени и перед поездкой обойти вокруг мотоцикла и проверить его состояние. При обнаружении любой неисправности обязательно устраните ее или обратитесь для ее устранения к официальному дилеру Honda.

ПРЕДОСТЕРЕЖЕНИЕ

Ненадлежащее техническое обслуживание или оставленная перед поездкой без внимания неисправность может стать причиной аварии, в которой вы можете получить серьезные травмы или погибнуть.

Всегда выполняйте осмотр перед каждой поездкой и исправляйте любые обнаруженные неисправности.

1. Уровень масла в двигателе - добавьте моторного масла, если это необходимо (стр. 31). Убедитесь в отсутствии утечек.
2. Уровень топлива - при необходимости долейте топливо в топливный бак (стр. 28). Убедитесь в отсутствии утечек.
3. Уровень охлаждающей жидкости - добавьте охлаждающую жидкость при необходимости. Убедитесь в отсутствии утечек (стр. 27).
4. Передние и задние тормозные механизмы - проверьте, как они работают, убедитесь в отсутствии подтекания тормозной жидкости (стр. 21 -23).
5. Шины - проверьте их состояние и давление воздуха в них (стр. 32 -37).
6. Приводная цепь - проверьте состояние и прогиб (стр. 92). При необходимости отрегулируйте и смажьте.
7. Дроссельная заслонка - проверьте плавность её работы и полноту закрытия во всех положениях руля.

8. Приборы освещения и звуковой сигнал - убедитесь в том, что фара, задний фонарь, стоп-сигнал, указатели поворотов, индикаторы и звуковой сигнал работают нормально.
9. Выключатель двигателя - проверьте правильность его работы (стр. 44).
10. Система выключения зажигания при откидывании бокового упора - убедитесь, что система работает нормально (стр. 99).

ПУСК ДВИГАТЕЛЯ

Всегда следуйте правильной процедуре запуска двигателя, рассматриваемой ниже.

Данный мотоцикл оснащен системой автоматического выключения зажигания, связанной с положением бокового упора. Если боковой упор опущен, то двигатель невозможно запустить, пока в коробке передач не будет включена нейтральная передача. Если боковой упор поднят, двигатель может быть запущен на нейтральной передаче или любой передаче с выключенным сцеплением. После того как двигатель запущен, а боковой упор не поднят, двигатель автоматически выключится, если в коробке передач включить передачу раньше, чем будет поднят боковой упор.

Для защиты каталитического нейтрализатора, установленного в системе выпуска мотоцикла, следует избегать чрезмерно продолжительной работы двигателя на холостом ходу или использования этилированного бензина.

Отработавшие газы двигателя вашего мотоцикла содержат токсичную окись углерода. Окись углерода может быстро достичь высокой концентрации в замкнутом пространстве, таком как гараж. Не запускайте двигатель в гараже с закрытой дверью. Даже если дверь гаража открыта, двигатель должен работать только в течение времени, необходимого для вывода мотоцикла из гаража.

При пуске не используйте электрический стартер более, чем 5 секунд за один раз. Перед следующей попыткой отпустите кнопку стартера примерно на 10 секунд.

Подготовка к работе

Перед запуском двигателя вставьте ключ в замок зажигания, поверните его в положение ON (ВКЛ) и убедитесь в следующем:

- Включена нейтральная передача. (индикатор нейтральной передачи горит).
- Выключатель двигателя находится в положении  RUN (РАБОТА).
- Высвечивается красный индикатор низкого давления масла.
- Индикатор системы PGM-FI не горит.
- Индикатор температуры охлаждающей жидкости погашен.
- Индикатор системы иммобилайзера (HISS) не горит.
- Индикатор антиблокировочной системы включен (см. стр. 19) (CBF1000A).

Индикатор низкого давления масла должен погаснуть через 2 - 3 секунды после запуска двигателя. Если после запуска двигателя индикатор продолжает гореть, немедленно остановите двигатель и проверьте уровень масла в двигателе.

ПРИМЕЧАНИЕ

Эксплуатация двигателя при недостаточном давлении моторного масла может привести к выходу двигателя из строя.

Процедура запуска

Двигатель данного мотоцикла оснащён системой впрыска топлива с автоматической регулировкой оборотов холостого хода. Следуйте следующей процедуре.

Независимо от температуры окружающего воздуха

- При полностью закрытой дроссельной заслонке нажмите кнопку стартера.

Двигатель не запустится при полностью открытой дроссельной заслонке (по причине отсечки подачи топлива электронным блоком управления).

Даже если температура охлаждающей жидкости продолжает оставаться ниже рекомендованной, вентилятор системы охлаждения иногда включается при запуске двигателя, это не является неисправностью.

Резкая работа дроссельной заслонкой или работа двигателя на увеличенной частоте холостого хода более 5 минут при нормальной температуре воздуха может вызвать изменение цвета выпускной трубы.

Цилиндры двигателя залиты топливом

Если двигатель не удаётся запустить после нескольких попыток, возможно камеры сгорания двигателя залиты избытком топлива.

1. Оставьте выключатель двигателя в рабочем положении  RUN (РАБОТА).
2. Полностью откройте дроссельную заслонку.
3. Нажмите кнопку стартера на 5 секунд.
4. Следуйте обычной процедуре запуска.
5. Если двигатель на холостом ходу работает неустойчиво, слегка приоткройте дроссельную заслонку. Если двигатель не запускается, подождите 10 секунд, затем вновь проделайте операции 1 - 4.

Отключение зажигания

Конструкция данного мотоцикла обеспечивает автоматическую остановку двигателя и топливного насоса при его переворачивании (датчик крена отключает систему зажигания). Перед повторным запуском двигателя вы должны повернуть ключ зажигания в положение OFF (ВЫКЛ) и затем опять в положение ON (ВКЛ).

ОБКАТКА

Правильная обкатка мотоцикла - это залог его продолжительной и безотказной работы в будущем, поэтому следует уделять особое внимание правильной эксплуатации мотоцикла в течение первых 500 км пробега.

Во время периода обкатки избегайте запусков двигателя с полностью открытой дроссельной заслонкой и резких разгонов.

ВОЖДЕНИЕ

Перед началом движения ещё раз просмотрите раздел по безопасности мотоцикла (стр. 1 - 7).

Убедитесь, что вам известен принцип работы механизма бокового упора.

(Ознакомьтесь с Регламентом технического обслуживания на стр. 74 и объяснениями, касающимися бокового упора, на стр. 99).

Убедитесь, что легковоспламеняющиеся материалы, такие как сухая трава и листья, не контактируют с системой выпуска во время движения, работы на холостом ходу или при стоянке мотоцикла.

1. После того, как двигатель прогрелся, мотоцикл готов к поездке.
2. Пока двигатель работает на холостом ходу, нажмите на рычаг сцепления и нажмите педаль переключения передач, чтобы включить 1-ю (низшую) передачу.
3. Постепенно отпускайте рычаг сцепления и в то же время постепенно увеличивайте частоту вращения вала двигателя, открывая дроссельную заслонку. Согласованность открытия дроссельной заслонки и отпускания рычага сцепления обеспечат плавное троганье с места и разгон.

4. Когда мотоцикл разгонится до умеренной скорости, закройте дроссельную заслонку, нажмите на рычаг сцепления и включите 2-ю передачу, переместив вверх педаль переключения передач.

Эта последовательность действий повторяется при переходе на 3-ю, 4-ю, 5-ю и 6-ю (высшую) передачи.

5. Для плавного снижения скорости координируйте работу дроссельной заслонки и тормозов.
6. Передний и задний тормоза следует использовать одновременно, не прибегая к чрезмерному торможению, чтобы не заблокировать колеса, не снизить тем самым интенсивность торможения и не затруднить управление мотоциклом.

ТОРМОЖЕНИЕ

Данный мотоцикл оснащён комбинированной тормозной системой. При нажатии рычага переднего тормоза задействуются передние тормозные механизмы. Воздействие на педаль заднего тормоза активирует задние тормозные механизмы и частично передние. Для достижения максимальной эффективности торможения используйте педаль и рычаг тормозов одновременно, как и для любой другой обычной тормозной системы.

Для обеспечения штатного торможения следует одновременно тормозить передним и задним тормозами.

Для осуществления экстренного торможения закройте дроссельную заслонку и с силой нажмите на рычаг переднего тормоза и на педаль заднего тормоза. Во избежание остановки двигателя выжмите рычаг сцепления перед полной остановкой мотоцикла.

Важная информация по безопасности:

- Использование только переднего или заднего тормоза снижает эффективность торможения.
- Чрезмерное торможение способно вызвать блокировку колес и последующую потерю управления.
- Если возможно, снижайте скорость или тормозите перед входом в поворот. Закрытие дроссельной заслонки или торможение в процессе прохождения поворота может вызвать занос колеса. При заносе управление мотоциклом существенно затрудняется.
- При движении по мокрому покрытию, в дождь или по сыпучей поверхности манёвренность и тормозные свойства будут существенно ухудшены. В этих условиях движения все ваши действия должны быть не резкими, а плавными. Резкий разгон, торможение или крутой поворот могут привести к потере управления. Для вашей безопасности проявляйте максимум внимания при торможениях, разгоне и прохождении поворотов.

- При движении по длинному или крутому спуску применяйте торможение двигателем с периодическим торможением обоими колесами. Длительное торможение может привести к перегреву тормозных механизмов, что снизит интенсивность торможения.
- Если вы во время движения вы держите ногу на педали тормоза, а руку на рычаге тормоза, то может быть включенным стоп-сигнал, что будет неверно информировать других водителей. При этом тормозные механизмы могут перегреться, что снизит эффективность торможения.

Антиблокировочная тормозная система (ABS) (CBF1000A)

Данная модель мотоцикла оборудована антиблокировочной системой, которая служит для предотвращения блокировки колес во время резкого торможения при прямолинейном движении по неровному либо неоднородному дорожному покрытию. Даже если блокировки колес удастся избежать, резкое торможение при прохождении поворотов способно вызвать занос мотоцикла и последующую потерю управления.

В определенных условиях, на дорогах с неровным или рыхлым характером покрытия тормозной путь мотоцикла, оборудованного антиблокировочной системой, может превышать тормозной путь мотоцикла, не оборудованного антиблокировочной системой.

Антиблокировочная система не способна компенсировать дорожные условия, ошибки водителя или неправильное торможение. Водитель обязан самостоятельно выбирать заведомо безопасный скоростной режим движения в зависимости от погодных условий, состояния дорожного покрытия, интенсивности дорожного движения и т.д.

Антиблокировочная система является полностью автоматической. Данная система включена постоянно.

- Антиблокировочная система может быть активирована резкими перепадами уровня дороги в вертикальной плоскости.

Обязательно соблюдайте требования, касающиеся использования шин (стр. 32). Принцип работы антиблокировочной системы основан на сравнении скоростей вращения колес. Использование шин неподходящей размерности способно повлиять на скорость вращения колес и вызвать сбой в работе микропроцессора антиблокировочной системы.

- Антиблокировочная система работает на скоростях выше 10 км/ч.
- Антиблокировочная система не работает при разряженной аккумуляторной батарее.

Индикатор (ABS) (CBF1000A)

В штатном режиме работы индикатор включается при включении зажигания и выключается по достижении мотоциклом скорости выше 10 км/ч (6 миль в час). Если присутствует неисправность антиблокировочной системы (ABS), этот индикатор продолжает гореть или мигает. Включение индикатора свидетельствует о том, что антиблокировочная система не функционирует.

Если при движении мотоцикла индикатор антиблокировочной системы (ABS) высвечивается или мигает, остановите мотоцикл в безопасном месте и заглушите двигатель.

Переведите ключ зажигания в положение ON (ВКЛ). Индикатор должен включиться и погаснуть после достижения мотоциклом скорости выше 10 км/ч. Если индикатор не гаснет, это свидетельствует о том, что антиблокировочная система неработоспособна. При этом тормозная система сохраняет свои свойства в полном объеме и обеспечивает штатное торможение. Однако, в этих условиях антиблокировочная система должна быть как можно скорее диагностирована силами официального дилера Honda.

Индикатор антиблокировочной системы может включиться, если мотоцикл установлен на упоре и его заднее колесо вращается с высокой скоростью более 30 секунд. Это нормально. Переведите ключ зажигания в положение OFF (ВЫКЛ), а затем в положение ON (ВКЛ). Индикатор должен включиться и погаснуть после достижения мотоциклом скорости выше 10 км/ч.

СТОЯНКА

1. После остановки мотоцикла включите нейтральную передачу, поверните руль до конца влево, выключите зажигание и извлеките ключ из замка зажигания.
2. На время стоянки установите мотоцикл на боковой либо центральный упор.

Устанавливайте мотоцикл на твердой ровной площадке, чтобы исключить его возможное опрокидывание. Если вы вынуждены остановиться на уклоне, ориентируйте мотоцикл передним колесом в сторону подъема, чтобы снизить риск того, что мотоцикл сдвинется с опоры или опрокинется.

3. Заблокируйте руль мотоцикла, чтобы предотвратить угон (стр. 47).

Убедитесь, что легковоспламеняющиеся материалы, такие как сухая трава и листья, не контактируют с системой выпуска во время движения, работы на холостом ходу или стоянки мотоцикла.

СОВЕТЫ ПО ПРЕДОТВРАЩЕНИЮ УГОНА

1. Всегда блокируйте руль и не оставляйте ключ в замке зажигания. Это очень простое правило, но многие забывают ему следовать.
2. Все регистрационные документы и знаки вашего мотоцикла должны быть действующими и находиться в порядке.
3. По возможности храните мотоцикл в запираемом гараже.
4. Используйте дополнительное противоугонное устройство хорошего качества.
5. Внесите вашу фамилию, адрес и номер телефона в Руководство по эксплуатации и всегда храните Руководство в мотоцикле.
Во многих случаях похищенные мотоциклы идентифицировались по информации, содержащейся в Руководстве по эксплуатации, которое находилось с мотоциклом.

ФАМИЛИЯ И. О. _____

АДРЕС: _____

ТЕЛЕФОН: _____

ТЕХНИЧЕСКОЕ ОБСЛУЖИВАНИЕ МОТОЦИКЛА

ВАЖНОСТЬ ТЕХНИЧЕСКОГО ОБСЛУЖИВАНИЯ

Для безопасной, экономичной и беспроблемной эксплуатации мотоцикла очень важно хорошее техническое обслуживание. Оно также способствует снижению степени воздействия на окружающую среду.

Чтобы облегчить уход вашим мотоциклом, последующие страницы включают в себя Регламент технического обслуживания и Дневник технического обслуживания для выполнения регулярного технического обслуживания.

Рекомендации по техническому обслуживанию сделаны исходя из того, что мотоцикл будет использоваться исключительно по своему прямому назначению. Длительная эксплуатация мотоцикла на высокой скорости или в условиях повышенной влажности или запыленности потребуют более частого технического обслуживания, что отражено в Регламенте технического обслуживания. Проконсультируйтесь с официальным дилером Honda и получите рекомендации по техническому обслуживанию, отвечающие вашим нуждам и режиму эксплуатации мотоцикла.

Если мотоцикл опрокинулся или попал в дорожно-транспортное происшествие, обратитесь к официальному дилеру Honda для проведения тщательной проверки всех систем и механизмов, даже если вы сами способны выполнить некоторый ремонт.

ПРЕДОСТЕРЕЖЕНИЕ

Неадекватное техническое обслуживание или оставленная перед поездкой без внимания неисправность могут стать причиной аварии, в которой вы можете получить серьезные травмы или погибнуть.

Всегда следуйте рекомендациям по осмотру и техническому обслуживанию, имеющимся в Руководстве по эксплуатации мотоцикла.

МЕРЫ БЕЗОПАСНОСТИ ПРИ ПРОВЕДЕНИИ ТЕХНИЧЕСКОГО ОБСЛУЖИВАНИЯ

В данный раздел включены инструкции по выполнению некоторых важных операций технического обслуживания. Некоторые из этих работ вы можете выполнить с помощью инструментов, поставляемых с мотоциклом, если обладаете навыками выполнения таких работ.

Другие операции более сложны, требуют использования специального инструмента, и лучше поручить их выполнение профессионалам. В обычных условиях снятие колеса должно производиться только механиками дилера Honda или другими квалифицированными механиками. Инструкции, включённые в данное Руководство, предназначены только для экстренных случаев.

Ниже приводятся некоторые наиболее важные предупреждения, относящиеся к безопасности. Однако мы не можем предостеречь вас от любого возможного риска, который может возникнуть в связи с проведением технического обслуживания. Только вы сами можете решить, выполнять или не выполнять конкретную операцию.

ПРЕДОСТЕРЕЖЕНИЕ

Невозможность правильно и безопасно выполнить все указания по техническому обслуживанию может стать причиной серьезной травмы или гибели на дороге.

Всегда следуйте указаниям и предостережениям, содержащимся в данном Руководстве.

ИНФОРМАЦИЯ, ОТНОСЯЩАЯСЯ К БЕЗОПАСНОСТИ

- Перед началом любых работ по обслуживанию или ремонту убедитесь, что двигатель остановлен. Это поможет избежать нескольких возможных рисков.
- * Окись углерода, которая содержится в отработавших газах, обладает высокой токсичностью.
Если вам требуется запустить двигатель, то это следует делать в условиях хорошей вентиляции.
- * Ожоги от контакта с горячими частями двигателя.
Перед началом работ дайте двигателю и системе выпуска остыть.
- * Травмы, вызванные контактом с движущимися частями.
Не запускайте двигатель, если это не требуется по инструкции для данной операции.
- Перед началом работ прочтите инструкции к ним и убедитесь в наличии у вас необходимого инструмента.
- Чтобы исключить риск падения мотоцикла, устанавливайте его на твёрдой ровной поверхности, используя штатную центральную опору или опору, предназначенную для использования во время проведения технического обслуживания.
- При работе с топливом или аккумуляторной батареей предпринимайте особые меры безопасности, чтобы исключить риск возгорания или взрыва.

Для очистки частей мотоцикла не применяйте бензин. Используйте только негорючий растворитель. Не приближайтесь с сигаретами и открытым пламенем к аккумуляторной батарее и элементам топливной системы.

Помните, что официальный дилер Honda лучше всех знает устройство данного мотоцикла и имеет всё необходимое оснащение для его обслуживания и ремонта.

Для обеспечения наилучшего качества и надёжности при ремонте и замене используйте только новые оригинальные части Honda, или эквивалентные им.

РЕГЛАМЕНТ ТЕХНИЧЕСКОГО ОБСЛУЖИВАНИЯ

Перед каждым плановым техническим обслуживанием выполняйте осмотр, который проводится перед каждой поездкой (стр. 58).

П: ПРОВЕРКА И, ПРИ НЕОБХОДИМОСТИ, ОЧИСТКА, РЕГУЛИРОВКА, СМАЗКА ИЛИ ЗАМЕНА

О: ОЧИСТКА, З: ЗАМЕНА, Р: РЕГУЛИРОВКА, С: СМАЗКА.

Приведенный ниже Регламент технического обслуживания включает все операции технического обслуживания, необходимые для поддержания мотоцикла в наилучшем рабочем состоянии. Работы технического обслуживания должны выполняться в соответствии со стандартами и спецификациями Honda персоналом, имеющим надлежащий инструмент и соответствующую квалификацию. Ваш официальный дилер Honda соответствует всем этим требованиям.

* Операция должна выполняться официальным дилером Honda, если только у вас нет требуемого инструмента, справочных данных и вы не обладаете соответствующей квалификацией. Обратитесь к Руководству по ремонту Honda.

** В целях безопасности рекомендуется доверить выполнение этих операций официальному дилеру Honda.

Компания Honda рекомендует, чтобы официальный дилер Honda после каждого периодического технического обслуживания проводил дорожные испытания мотоцикла.

- ПРИМЕЧАНИЯ:
- (1) При пробеге, превышающем указанные значения, выполняйте работы через указанные промежутки времени.
 - (2) Выполняйте работы чаще, если мотоцикл эксплуатируется в регионах с повышенной влажностью или пыленностью.
 - (3) Выполняйте работы чаще, если часто используете мотоцикл в дождь или в режиме полностью открытой дроссельной заслонки.
 - (4) Замените через 2 года или через указанный пробег, в зависимости от того, какое из указанных событий наступит раньше.
Замена должна производиться квалифицированным механиком.

ПЕРИОДИЧНОСТЬ ТЕХНИЧЕСКОГО ОБСЛУЖИВАНИЯ ОПЕРАЦИИ ТЕХНИЧЕСКОГО ОБСЛУЖИВАНИЯ		В ЗАВИСИМОСТИ ОТ ТОГО, ЧТО НАСТУПИТ РАНЬШЕ: ↓	ПОКАЗАНИЯ ОДОМЕТРА [ПРИМЕЧАНИЕ (1)]								ОБРАТИ-ТЕСЬ К СТР.
			→ x1000 км	1	6	12	18	24	30	36	
		x1000 миль	0,6	4	8	12	16	20	24		
ПРИМЕЧАНИЕ		← МЕСЯЦЕВ		6	12	18	24	30	36		
*	ТОПЛИВОПРОВОД				П		П		П	-	
*	ФУНКЦИОНИРОВАНИЕ ДРОССЕЛЬНОЙ ЗАСЛОНКИ				П		П		П	88	
	ВОЗДУШНЫЙ ФИЛЬТР	ПРИМЕЧАНИЕ 2				П			П	90	
	ТРУБКА ВЕНТИЛЯЦИИ КАРТЕРА	ПРИМЕЧАНИЕ 3		О	О	О	О	О	О	86	
*	СВЕЧА ЗАЖИГАНИЯ				П		3		П	87	
*	ЗАЗОРЫ В КЛАПАННОМ МЕХАНИЗМЕ						П			-	
	МОТОРНОЕ МАСЛО		3		3		3		3	80	
	МАСЛЯНЫЙ ФИЛЬТР ДВИГАТЕЛЯ		3		3		3		3	83	
	ОХЛАЖДАЮЩАЯ ЖИДКОСТЬ	ПРИМЕЧАНИЕ 4			П		П		П	26	
*	СИСТЕМА ОХЛАЖДЕНИЯ				П		П		П	-	
*	СИСТЕМА ПОДАЧИ ВОЗДУХА НА ХОЛОСТОМ ХОДУ				П		П		П	-	
	ПРИВОДНАЯ ЦЕПЬ									КАЖДЫЕ 1000 км (600 миль) П, С 92	

<p>ПЕРИОДИЧНОСТЬ ТЕХНИЧЕСКОГО ОБСЛУЖИВАНИЯ</p> <p>ОПЕРАЦИИ ТЕХНИЧЕСКОГО ОБСЛУЖИВАНИЯ</p>		<p>В ЗАВИСИМОСТИ ОТ ТОГО, ЧТО НАСТУПИТ РАНЬШЕ:</p> <p>→</p> <p>↓</p> <p>ПРИМЕЧАНИЕ</p>	ПОКАЗАНИЯ ОДОМЕТРА [ПРИМЕЧАНИЕ (1)]								
			x1000 км	1	6	12	18	24	30	36	
			x1000 миль	0,6	4	8	12	16	20	24	
			МЕСЯЦЕВ		6	12	18	24	30	36	
	НАПРАВЛЯЮЩАЯ ПРИВОДНОЙ ЦЕПИ				П		П		П	97	
	ТОРМОЗНАЯ ЖИДКОСТЬ	ПРИМЕЧАНИЕ (4)			П	П	3	П	П	3	21
	ИЗНОС ТОРМОЗНЫХ КОЛОДОК				П	П	П	П	П	П	107
	ТОРМОЗНАЯ СИСТЕМА			П		П		П		П	21,107
*	ВЫКЛЮЧАТЕЛЬ СТОП-СИГНАЛА				П		П		П		-
*	РЕГУЛИРОВКА НАПРАВЛЕНИЯ ФАРЫ				П		П		П		-
	СИСТЕМА СЦЕПЛЕНИЯ				П		П		П		24
	РАБОЧАЯ ЖИДКОСТЬ ПРИВОДА СЦЕПЛЕНИЯ	ПРИМЕЧАНИЕ (4)			П	П	3	П	П	3	24
	БОКОВОЙ УПОР				П		П		П		99
*	ПОДВЕСКА				П		П		П		-
*	ГАЙКИ, БОЛТЫ, ФИКСАТОРЫ			П		П		П		П	-
**	КОЛЕСА И ШИНЫ				П		П		П		-
**	ПОДШИПНИК ПЕРЕДНЕЙ ВИЛКИ			П		П		П		П	-

КОМПЛЕКТ ИНСТРУМЕНТА

Комплект инструмента (1) находится под задним сидлом.

С помощью инструмента из комплекта можно выполнить некоторые операции ремонта в дороге, несложные регулировки и замены частей.

- Накидной ключ 8x10 мм
- Накидной ключ 10x12 мм
- Накидной ключ 14x17 мм
- Удлинитель
- Торцевой ключ на 27 мм
- Торцевой ключ на 22 мм
- Торцовый ключ 5 мм
- Свечной ключ
- Отвертка № 2 с плоским жалом
- Рукоятка отвертки
- Штифтовый ключ
- Тросик крепления шлема
- Пинцет для извлечения предохранителей
- Инструментальная сумка

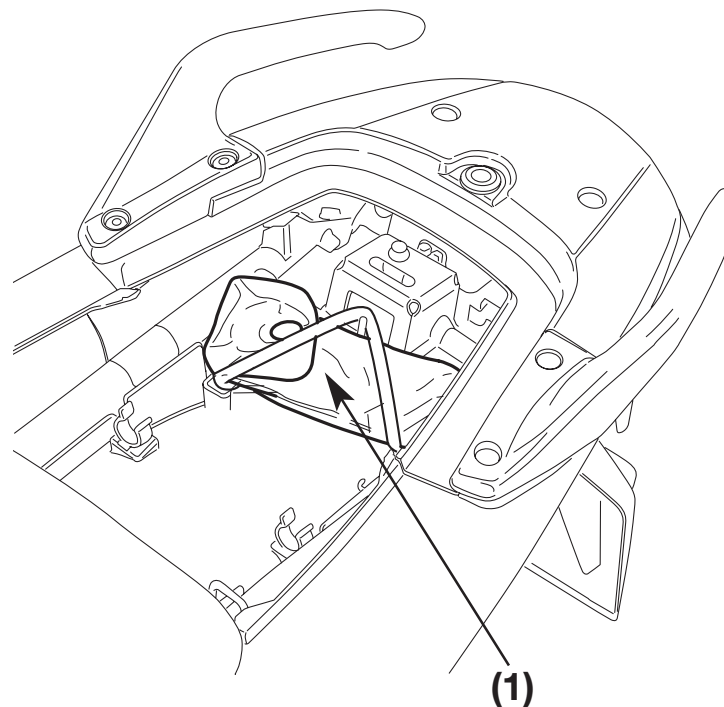

(1) Комплект инструментов

ИДЕНТИФИКАЦИОННЫЕ НОМЕРА

Для регистрации мотоцикла необходимо знать номер рамы и номер двигателя. Они могут также потребоваться при заказе запасных частей. Запишите эти номера, чтобы их было просто найти.

РАМА №

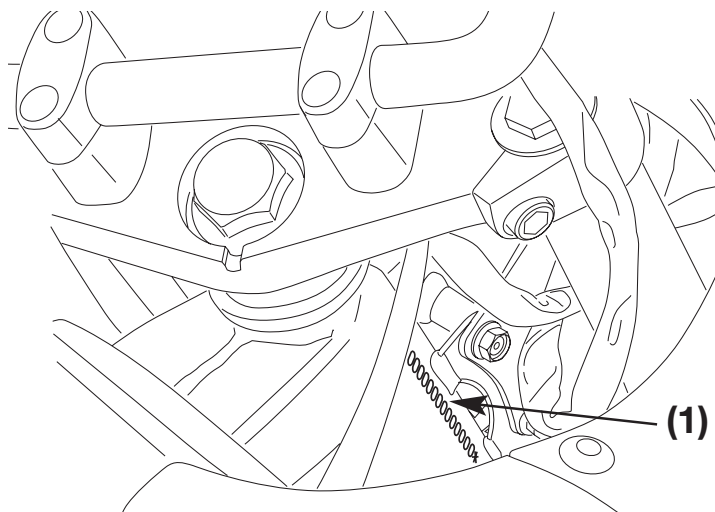

(1) Номер рамы

Номер рамы (1) выштампован на правой стороне рулевой колонки.

Номер двигателя (2) выбит на верхней части картера.

ДВИГАТЕЛЬ №

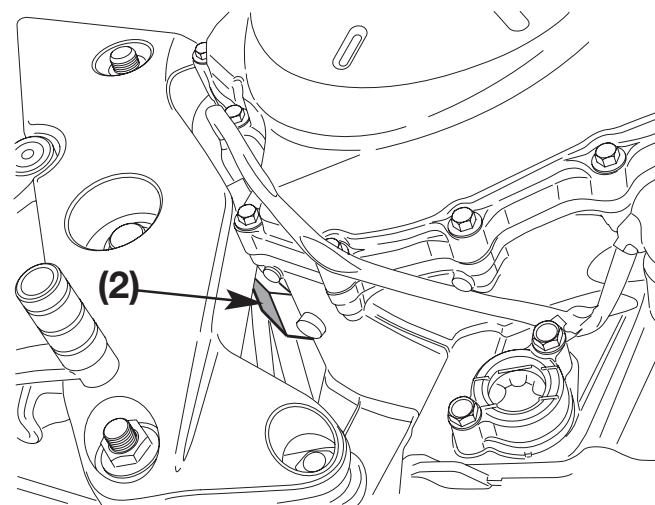

(2) Номер двигателя

ЭТИКЕТКА С ОБОЗНАЧЕНИЕМ КРАСКИ

Этикетка (1) с обозначением краски прикреплена к раме, под задним седлом (стр. 50). Она будет полезна при заказе запасных частей. Запишите цвет и код краски, чтобы их было просто найти.

ЦВЕТ _____

КОД _____

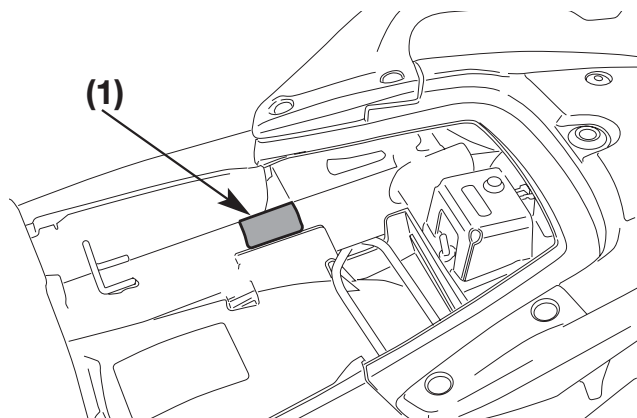

(1) Наклейка с обозначением краски

МОТОРНОЕ МАСЛО

Ознакомьтесь с правилами техники безопасности на стр. 73.

Рекомендации по выбору масла

Классификация по API	SG или выше, исключая масла, маркированные на круглой этикетке API как энергосберегающие
Вязкость	SAE 10W-30
Стандарт JASO T 903	MA
Рекомендованное масло	
Масло для 4-х тактных мотоциклов Honda "4-STROKE MOTORCYCLE OIL" или эквивалент.	

Ваш мотоцикл не нуждается в добавлении присадок в масло. Используйте рекомендованное масло.

Не используйте масла с графитовыми или молибденовыми добавками. Их применение может неблагоприятно повлиять на работу сцепления.

Не используйте масла классификации API SH или выше, несущие на ёмкости круглую этикетку API "энергосберегающее". Они могут повлиять на смазку и эффективность работы сцепления.

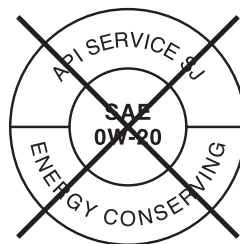

НЕ РЕКОМЕНДУЕТСЯ

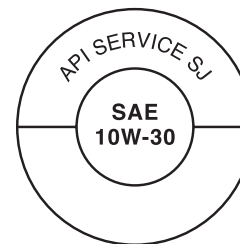

РЕКОМЕНДУЕТСЯ

Не используйте масла без мощных присадок, а также растительные масла или касторовые масла для гонок.

Вязкость:

Выбирайте моторное масло, категория вязкости которого соответствует средней температуре воздуха в регионе, где эксплуатируется мотоцикл. Ниже приводятся рекомендации по выбору вязкости моторного масла применительно к температуре окружающего воздуха.

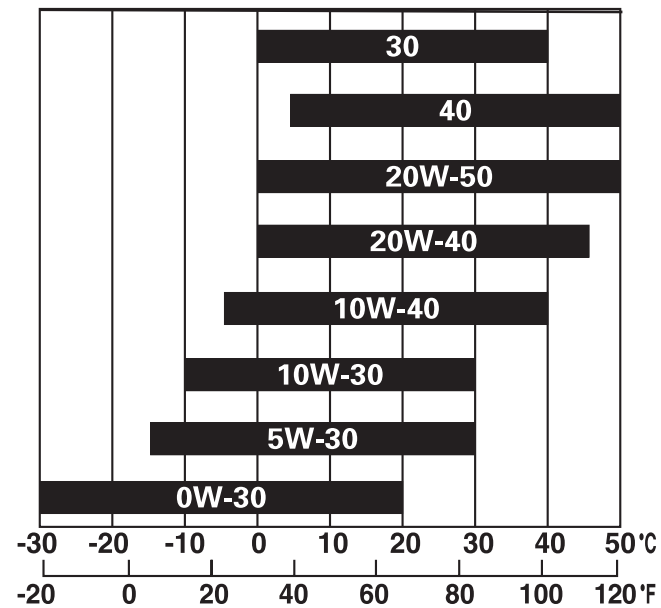

Стандарт JASO T 903

Стандарт JASO T 903 определяет выбор моторных масел для 4-х тактных мотоциклетных двигателей.

По этому стандарту предусмотрено два класса: MA и MB. Масло, отвечающее стандарту, имеет маркировку на ёмкости с маслом. Например, на этикетке ниже показана маркировка по классификации MA.



Производитель продукта гарантирует
соответствие качества
масла классу MA
стандарта JASO T 903

- (1) Кодовый номер компании, продающей данное масло.
- (2) Классификация масла

Моторное масло и масляный фильтр

Качество моторного масла является главным фактором, определяющим срок службы двигателя. Заменяйте моторное масло через интервалы, указанные в Регламенте технического обслуживания (стр. 75).

При работе в условиях повышенной запыленности следует менять масло чаще, чем указано в Регламенте технического обслуживания.

Убедительно просим вас помнить об охране окружающей среды, когда речь идет об утилизации отработанного моторного масла. Рекомендуем слить отработанное масло в емкость с плотно закрывающейся крышкой и сдать его на местный пункт приема отработанных нефтепродуктов. Не выбрасывайте отработанное масло в мусоросборные контейнеры и не выливайте на землю или в дренажные стоки.

При длительном и систематическом контакте с кожей отработанное моторное масло может вызвать онкологическое заболевание кожи. Хотя это маловероятно, если вы только не контактируете с отработанным моторным маслом ежедневно, мы все равно рекомендуем тщательно мыть руки с мылом как можно скорее после контакта с отработанным маслом.

Для замены масляного фильтра необходим специальный ключ для снятия фильтра и динамометрический ключ. Если у вас нет этого инструмента и вы не обладаете соответствующими навыками, рекомендуется доверить эту операцию официальному дилеру Honda.

Если при установке не использовался динамометрический ключ, как можно скорее обратитесь к официальному дилеру Honda для проверки правильности сборки.

Для обеспечения быстрого и полного слива отработанного масла выполняйте процедуру замены масла на вертикально стоящем мотоцикле и при рабочей температуре двигателя

1. Для слива масла выверните крышку маслозаливной горловины (1) и болт сливного отверстия с уплотнительной шайбой (2).

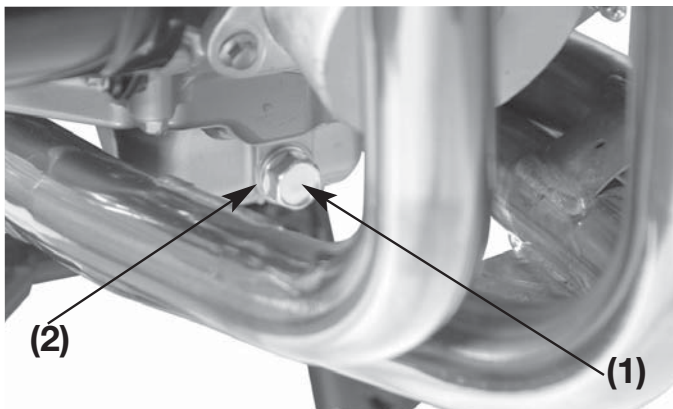

- (1) Сливная пробка
- (2) Уплотнительная шайба

2. Снимите крышку (3) масляного фильтра, отвернув болты (4). С помощью специального ключа для фильтра отверните масляный фильтр (3) и дайте стечь остаткам масла. Утилизируйте старый фильтр.

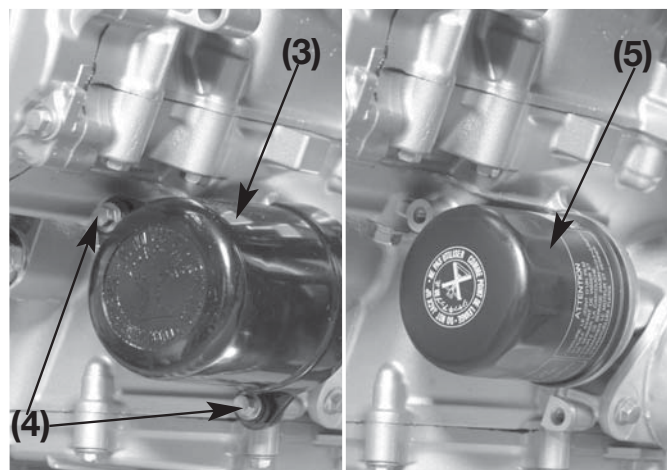

- (3) Крышка масляного фильтра
- (4) Болты
- (5) Масляный фильтр

3. Нанесите тонкий слой моторного масла на резиновое кольцо (6) нового масляного фильтра.
4. С помощью специального ключа и динамометрического ключа установите новый масляный фильтр и затяните его моментом

26 Н-м (2,7 кгс-м)

Используйте только сертифицированный масляный фильтр Honda или масляный фильтр эквивалентного качества, предназначенный для данной модели мотоцикла. Использование неподходящего фильтра Honda или фильтра ненадлежащего качества может стать причиной выхода двигателя из строя. Установите крышку масляного фильтра.

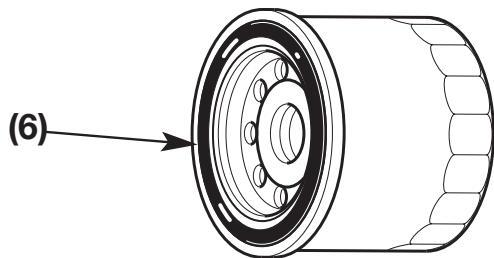

(6) Уплотнительное резиновое кольцо масляного фильтра

5. Убедитесь, что уплотнительная шайба находится в хорошем состоянии и установите на место сливную пробку. Заменяйте уплотнительные шайбы каждый раз при замене масла или, когда это необходимо. Момент затяжки пробки сливного отверстия:

30 Н-м (3,01 кгс-м)

6. Залейте в картер моторное масло рекомендованного типа, примерно:
3,5 л
7. Установите на место крышку маслосливной горловины.
8. Запустите двигатель и дайте ему 3 -5 минут поработать на холостом ходу.
9. Через 2-3 минуты после остановки двигателя убедитесь, что уровень масла, замеренный на вертикально стоящем мотоцикле на горизонтальной твердой поверхности, находится на верхней отметке контрольного щупа. Убедитесь в отсутствии подтекания моторного масла.

ВЕНТИЛЯЦИЯ КАРТЕРА

Ознакомьтесь с правилами техники безопасности на стр. 73.

1. Снимите дренажную трубку (1) и слейте отложения в подходящий контейнер.
2. Установите на место дренажную трубку.

Интервалы обслуживания следует сократить при частой эксплуатации мотоцикла под дождем, в режиме полностью открытой дроссельной заслонки, либо после мытья или переворачивания мотоцикла. Обслуживание необходимо проводить, если в прозрачном контрольном окне видны отложения.

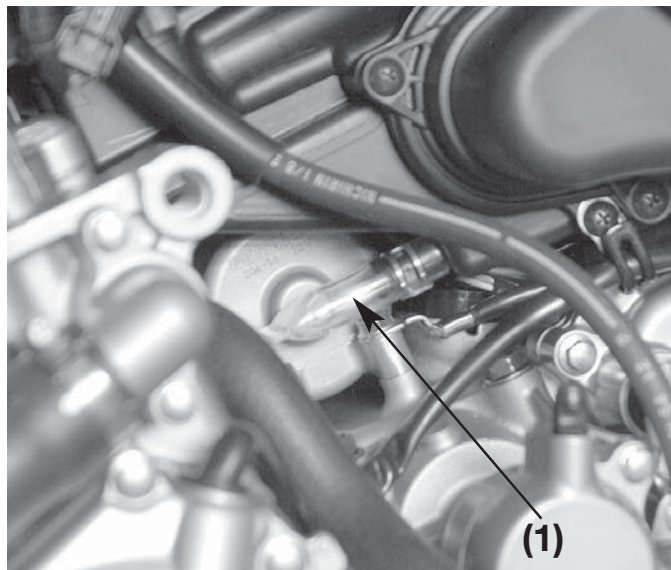

(1) Дренажная трубка

СВЕЧИ ЗАЖИГАНИЯ

Рекомендуемые свечи зажигания:

Стандартные

CR8EH-9 (NGK)

U24FER9 (DENSO)

Работы по регулировке должны выполняться силами официального дилера Honda.

ФУНКЦИОНИРОВАНИЕ ДРОССЕЛЬНОЙ ЗАСЛОНКИ

Ознакомьтесь с правилами техники безопасности на стр. 73.

1. Убедитесь, что рукоятка управления дроссельной заслонкой плавно поворачивается от положения полностью открытой заслонки до положения полностью закрытой заслонки в обоих крайних положениях руля.
2. Измерьте свободный ход рукоятки управления дроссельной заслонкой на фланце рукоятки.
Нормальный свободный ход должен быть равен примерно:
2,0 - 6,0 мм
Для регулировки свободного хода ослабьте контргайку (1) и поворачивайте регулятор (2).

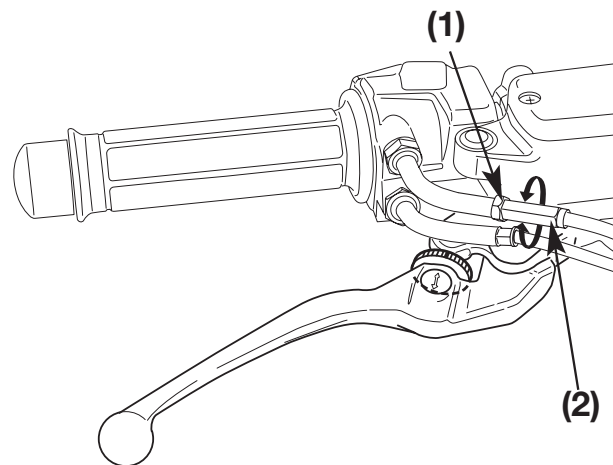

(1) Контргайка

(2) Регулятор

ОБОРОТЫ ХОЛОСТОГО ХОДА

Регулировка частоты вращения холостого хода автоматическая и не требует регулировки.

При появлении неисправностей, связанных с частотой вращения холостого хода, обратитесь к официальному дилеру Honda.

ВОЗДУШНЫЙ ФИЛЬТР

Ознакомьтесь с правилами техники безопасности на стр. 73. Воздушный фильтр следует обслуживать через регулярные интервалы (стр. 75). Обслуживайте воздушный фильтр чаще, если эксплуатируете мотоцикл в условиях повышенной влажности или запыленности.

1. Снимите левый боковой обтекатель (см. стр. 53).

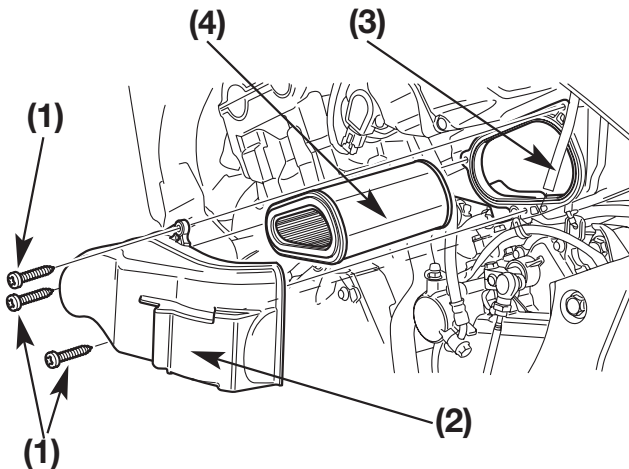

- (1) Винты крепления
- (2) Крышка воздушного фильтра
- (3) Малый шланг
- (4) Воздушный фильтр

2. Отверните шесть винтов (1) крышки (2) воздушного фильтра. Отсоедините малый шланг (3), соединенный с отсекающим клапаном сзади корпуса фильтра.
3. Извлеките воздушный фильтр (4) и проведите его чистку сжатым воздухом со стороны обратной направлению воздушного потока, при необходимости замените.
4. Установите новый фильтр.
Используйте оригинальный фильтр Honda или эквивалентный ему, предназначенный для данной модели мотоцикла.
Использование фильтра, не предназначенного для данной модели или плохого качества, может привести к ускоренному износу двигателя или снизить эффективность его работы.
5. Произведите сборку в обратной последовательности.

ОХЛАЖДАЮЩАЯ ЖИДКОСТЬ

Ознакомьтесь с правилами техники безопасности на стр. 73.

Замена охлаждающей жидкости

Охлаждающая жидкость должна заменяться дилером Honda, кроме случаев, когда владелец обладает необходимым инструментом, информацией по обслуживанию и технической квалификацией. Обратитесь к Руководству по ремонту Honda.

Всегда добавляйте охлаждающую жидкость только в расширительный бачок. Не пытайтесь добавлять охлаждающую жидкость, открыв пробку радиатора.



ПРЕДОСТЕРЕЖЕНИЕ

Если снять пробку радиатора, пока двигатель еще горячий, охлаждающая жидкость может выплеснуться и причинить серьезные ожоги.

Всегда давайте двигателю и радиатору остыть, прежде чем снимать пробку радиатора.

ПРИВОДНАЯ ЦЕПЬ

Ознакомьтесь с правилами техники безопасности на стр. 73.

Срок службы приводной цепи зависит от её правильной смазки и регулировки. Неправильное обслуживание может привести к преждевременному износу или повреждению приводной цепи и звёздочек.

Проверка и смазка приводной цепи должны составлять неотъемлемую часть осмотра перед поездкой (стр. 58). Выполняйте эти работы чаще, если мотоцикл эксплуатируется в условиях сильной влажности или запыленности.

Проверка:

1. Остановите двигатель, установите мотоцикл на боковой упор и включите нейтральную передачу.
2. Проверьте прогиб нижней петли приводной цепи в средней части между звёздочками.

Приводная цепь считается правильно отрегулированной, если при вертикальном приложении усилия руки прогиб составляет: 20-30 мм.

3. Проверните заднее колесо. Перепроверьте прогиб приводной цепи. Повторите эту операцию несколько раз. Прогиб приводной цепи не должен изменяться. Если прогиб увеличен только в некоторых секторах цепи, это означает что несколько звеньев "закисли" и заедают. "Закисание" и заедание часто можно устранить смазкой.

(1) Приводная цепь

92

4. Медленно проворачивая заднее колесо, осмотрите приводную цепь и звездочки на предмет наличия следующего:

ПРИВОДНАЯ ЦЕПЬ

- * Повреждённые ролики
- * Ослабшие оси
- * Сухие или ржавые звенья
- * "Закишие" или заедающие звенья
- * Повышенный износ
- * Неправильная регулировка
- * Повреждённые или отсутствующие стопорные кольца

ЗВЕЗДОЧКИ

- * Сильно изношенные зубья
- * Сломанные или поврежденные зубья

Приводная цепь с повреждёнными или сломанными роликами, ослабшими осями или отсутствующими стопорными кольцами подлежит замене. Цепь с отсутствием следов смазки или со следами ржавчины требует дополнительной смазки. "Закишие" или заедающие звенья должны быть тщательно смазаны и "разработаны". Если такие звенья не удаётся хорошо "разработать", цепь подлежит замене.

Повреждённые зубья
звёздочки

ЗАМЕНИТЬ

Изношенные зубья
звёздочки

ЗАМЕНИТЬ

Исправные зубья звездочки

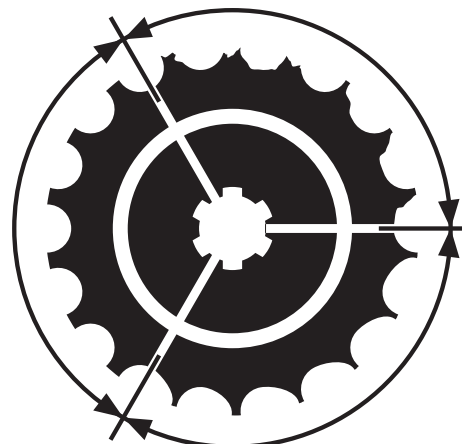

ИСПРАВНО

Регулировка:

Прогиб приводной цепи должен проверяться и, при необходимости, регулироваться каждые 1000 км (600 миль). Длительная эксплуатация мотоцикла на высокой скорости или в условиях частых интенсивных разгонов потребует более частых регулировок цепи.

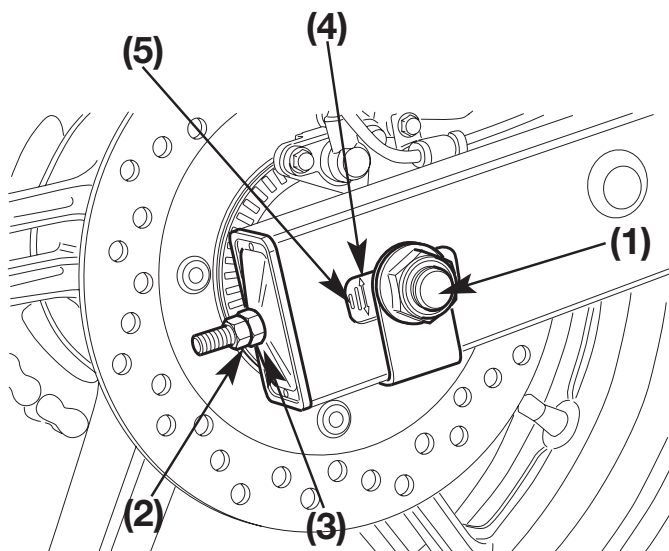

- (1) Гайка оси
- (2) Контргайка
- (3) Регулировочная гайка

- (4) Метка
- (5) Задний край регулировочной прорези

При необходимости проведения регулировки приводной цепи следуйте нижеприведённой процедуре:

1. Поставьте мотоцикл на боковой упор, включите нейтральную передачу и выключите зажигание.
2. Ослабьте осевую гайку (1) задней оси.
3. Ослабьте контргайки (2) на правой и левой стороне маятникового рычага.
4. Поворачивайте регулировочные гайки (3) на одинаковое число оборотов до получения правильного прогиба приводной цепи. Для увеличения натяжения цепи необходимо закручивать гайки по часовой стрелке, для уменьшения натяжения цепи гайки необходимо вращать против часовой стрелки. Регулируйте прогиб в средней точке между ведущей звёздочкой и звёздочкой заднего колеса. Проверните заднее колесо и проверьте прогиб других частей цепи.

Прогиб должен составлять: 20-30 мм

5. Проверьте регулировку задней оси, убедившись, что регулировочные метки (4) цепи совпадают с метками на задней кромке маятникового рычага. Отметки слева и справа должны совпадать. В случае неправильного расположения оси вращайте левую или правую регулировочную гайку до тех пор, пока метки не займут одинаковое положение относительно задних краёв регулировочных прорезей, и проверьте натяжение цепи.

6. Затяните осевую гайку предписанным моментом затяжки.
Момент затяжки гайки оси:
98 Н-м (10,0 кгс-м)

Если при установке не использовался динамометрический ключ, как можно скорее обратитесь к официальному дилеру Honda для проверки правильности сборки.

7. Несильно затяните регулировочные гайки; затем затяните контргайки, гаечным ключом удерживая регулировочные гайки от проворачивания.

8. Перепроверьте прогиб приводной цепи.

Проверка износа:

Проверьте табличку износа цепи при её регулировке. Если красная зона (6) на табличке находится напротив метки (7) на маятнике после того, как цепь была отрегулирована до правильного прогиба, то это означает, что цепь чрезмерно изношена и подлежит замене. Правильный прогиб составляет: 20-30 мм

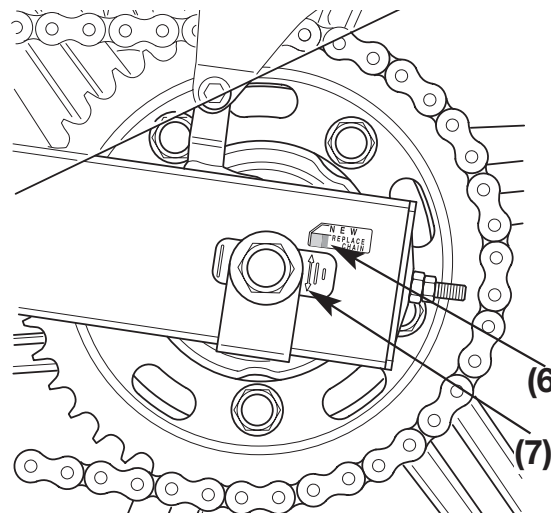

(6) Красная зона

7) Метка

Смазка и очистка:

Смазывайте цепь каждые 1000 км (600 миль) или чаще, если это необходимо.

Цепь данного мотоцикла снабжена миниатюрными уплотнительными кольцами между пластинами звеньев. Уплотнительные кольца удерживают смазку в цепи, тем самым, продлевая срок ее службы.

Уплотнительные кольца могут повреждаться при очистке паром, при использовании моек высокого давления и при применении некоторых растворителей. Очищайте боковые поверхности цепи сухой ветошью. Не очищайте уплотнительные кольца щёткой. Очистка щёткой повредит их. Вытирайте насухо и смазывайте только трансмиссионным маслом SAE 80 или 90. Наличествующие в продаже смазки могут содержать растворители, которые повреждают уплотнительные кольца круглого сечения.

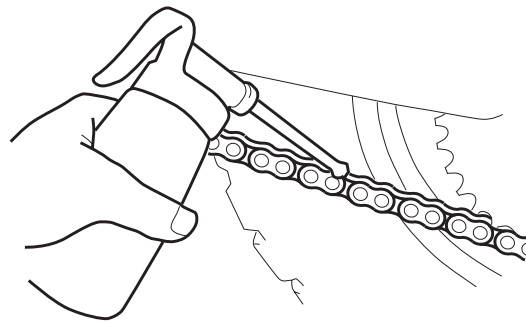

НАПРАВЛЯЮЩАЯ ПРИВОДНОЙ ЦЕПИ

Ознакомьтесь с правилами техники безопасности на стр. 73.

Проверьте износ направляющей (1) приводной цепи. Направляющая приводной цепи подлежит замене, если ее износ достиг линии предельного износа (2).

В этом случае обратитесь к официальному дилеру Honda.

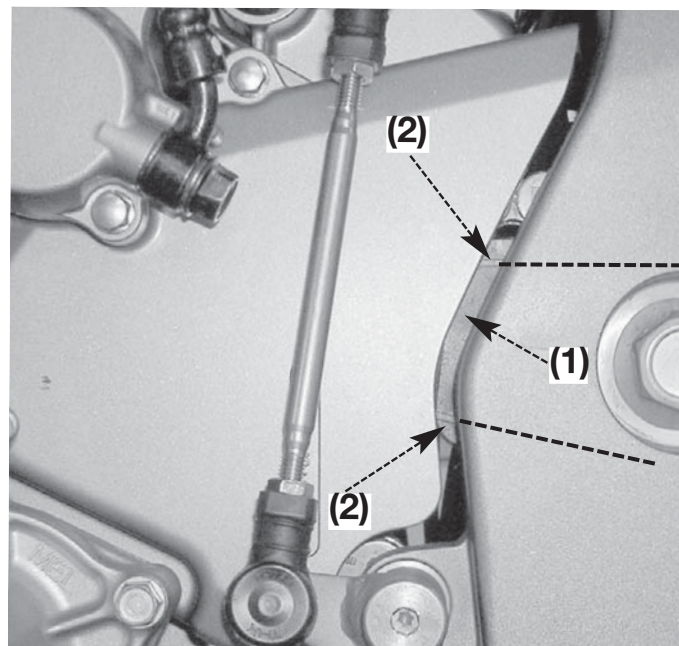

- (1) Направляющая приводной цепи
- (2) Линия предельного износа

ПРОВЕРКА ПЕРЕДНЕЙ И ЗАДНЕЙ ПОДВЕСКИ

Ознакомьтесь с правилами техники безопасности на стр. 73.

1. Проверьте состояние узла передней вилки, нажав на рычаг переднего тормоза и интенсивно качая вилку вверх и вниз за руль. Подвеска должны работать плавно, и не должно быть следов подтекания рабочей жидкости.
2. Подшипники рычага задней подвески следует проверять, с силой толкая край заднего колеса, когда мотоцикл стоит на подставке. Наличие люфта свидетельствует об износе подшипников.
3. Внимательно проверьте детали крепления передней и задней подвески, убедившись в том, что они плотно затянуты.

БОКОВОЙ УПОР

Ознакомьтесь с правилами техники безопасности на стр. 73.

Выполните следующие операции обслуживания в соответствии с Регламентом технического обслуживания.

Проверка функционирования:

- Убедитесь в отсутствии повреждений и потери упругости пружины (1), проверьте, насколько свободно перемещается упор.
- Проверьте работу системы выключения зажигания при установленной боковой опоре.

1. Сядьте в седло мотоцикла, поднимите боковой упор и включите нейтральную передачу в коробке передач.
2. Запустите двигатель и, нажав рычаг сцепления, переключите передачу в коробке передач.
3. Опустите боковой упор. Двигатель должен остановиться, как только вы опустите боковой упор.

Если система бокового упора не работает, как было описано выше, обратитесь к официальному дилеру Honda для ремонта.

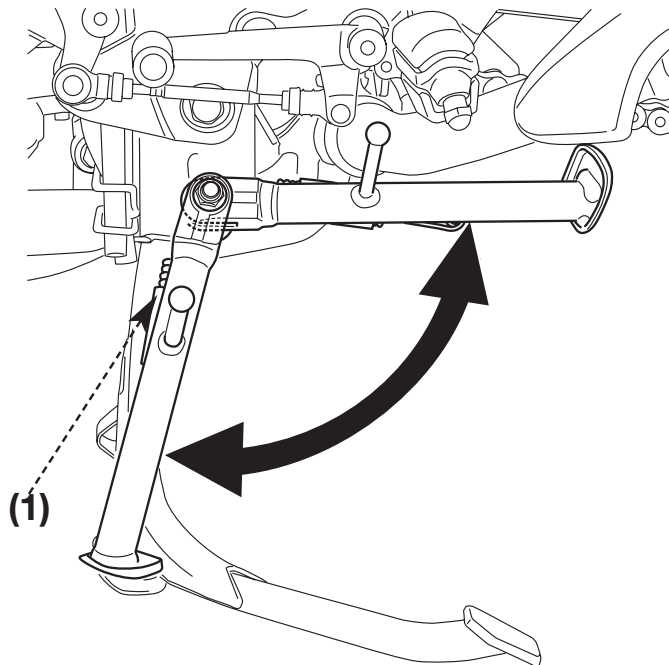

(1) Пружина бокового упора

СНЯТИЕ КОЛЕСА

Ознакомьтесь с правилами техники безопасности на стр. 73.

Снятие переднего колеса

1. Приподнимите переднее колесо над опорной поверхностью, разместив под двигателем опорный блок.
2. Снимите левый тормозной суппорт (1) с вилки, открутив болты крепления (2).
3. Снимите правый тормозной суппорт в последовательности, указанной для левого тормозного суппорта, принимая меры предосторожности, чтобы не повредить датчик антиблокировочной системы, если таковой имеется в наличии. (CBF1000A)

Чтобы не повредить тормозной шланг, подвесьте скобу так, чтобы она не висела на тормозном шланге. Не перекручивайте тормозной шланг.

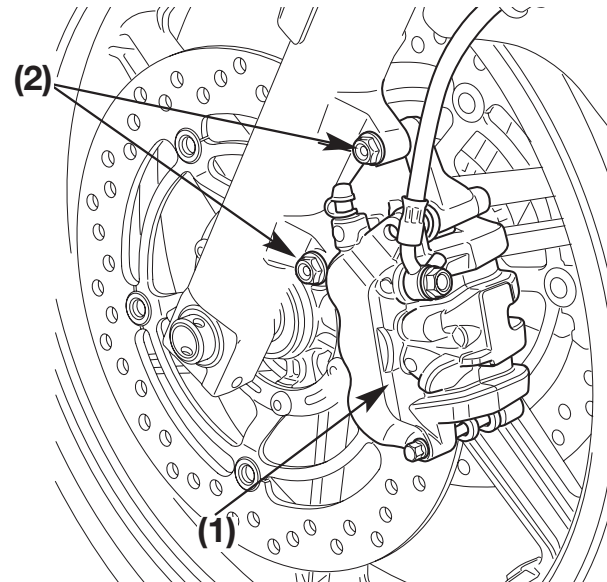

- (1) Тормозной суппорт в сборе
(2) Болты крепления

Не нажимайте на рычаг тормоза при снятом колесе. Поршень суппорта будет выдавлен из цилиндра, что приведет к вытеканию тормозной жидкости. Если это произойдет, тормозную систему придется ремонтировать. Для выполнения этой операции обратитесь к официальному дилеру Honda.

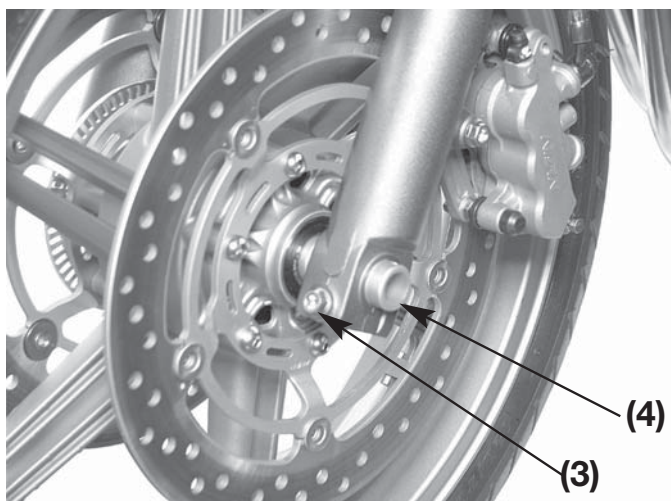

- (3) Стяжные болты
- (4) Передняя ось

- 4. Ослабьте правый и левый стяжные болты (3) и выверните осевой болт (5).
- 5. Извлеките переднюю ось (4) и снимите переднее колесо.

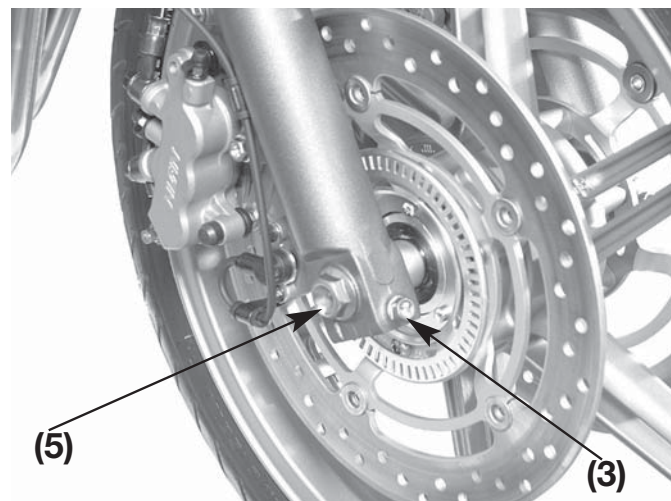

- (5) Осевой болт

Установка:

1. Поместите переднее колесо между перьями вилки и вставьте с левой стороны ось (4) через левое перо вилки и ступицу колеса.
2. Выровняйте линию-метку (6) передней оси с углублённой поверхностью (7) пера вилки.
3. Затяните болт оси (5) рекомендованным моментом.
Момент затяжки передней оси:
59 Н-м (6,0 кгс-м)
4. Затяните стяжные болты (3) на правом пере вилки рекомендованным моментом:
22 Н-м (2,25 кгс-м)
5. Установите правый и левый тормозной суппорты на перья вилки и затяните крепежные болты (2) рекомендованным моментом:
30 Н-м (3,1 кгс-м)

Чтобы не повредить тормозные колодки во время установки суппортов в сборе, будьте внимательны, заводя оба тормозных диска между тормозных колодок.

Примите меры предосторожности, чтобы не повредить датчик антиблокировочной системы, (если таковой имеется в наличии) расположенный на правом тормозном суппорте. (CBF1000A).

6. Временно затяните стяжные болты (3) на левом пере передней вилки до лёгкого "прихвата".

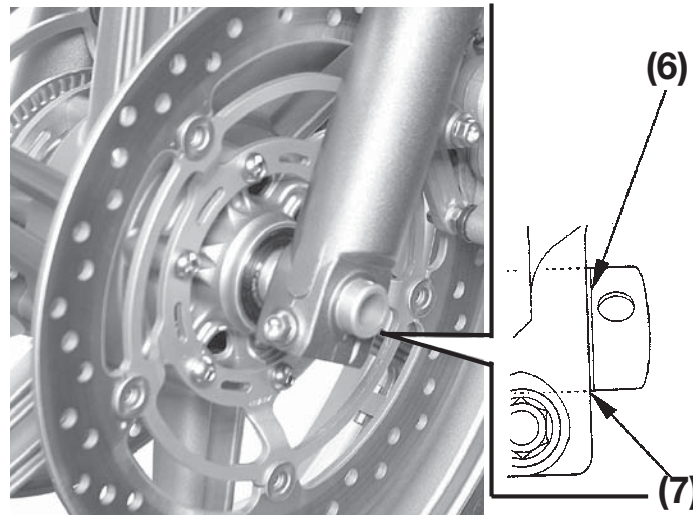

(6) Линия-метка

(7) Поверхность

7. Нажмите на рычаг переднего тормоза и покачайте несколько раз переднюю вилку.

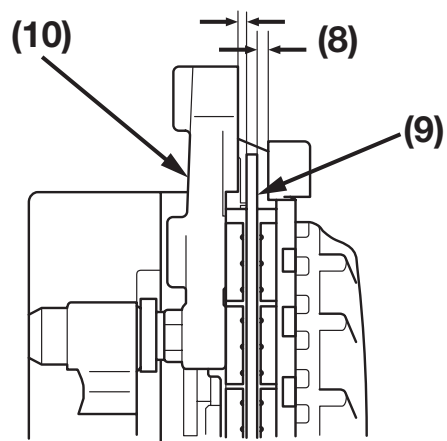

(8) Зазор
(9) Тормозной диск
(10) Кронштейн суппорта

8. Измерьте зазор (8) между каждой из поверхностей левого тормозного диска (9) и корпусом левого тормозного суппорта (10) (не тормозными колодками) с помощью щупа на 0,7 мм (11) (см. рисунок).

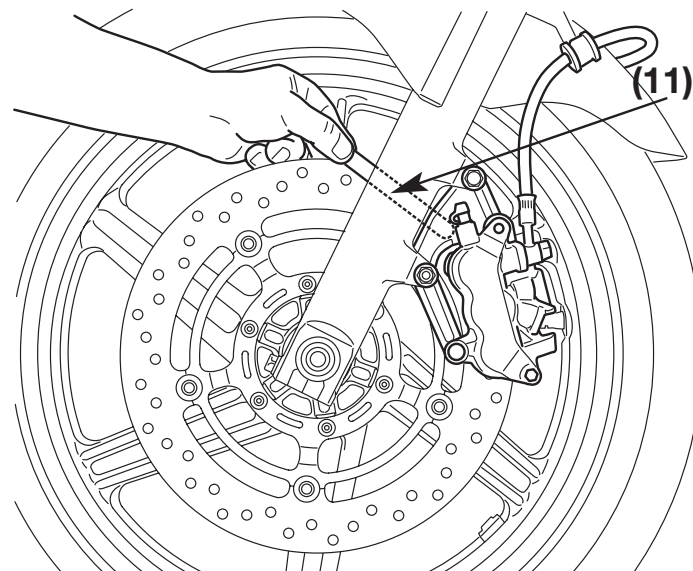

(11) Щуп 0,7 мм

9. Если щуп проходит свободно, выньте его и затяните стяжные болты оси (3) предписанным моментом.

Момент затяжки стяжных болтов оси:

22 Н-м (2,25 кгс-м)

Если щуп не проходит легко, потяните левое перо вилки наружу или нажмите его внутрь для регулировки зазора. Затем затяните левые стяжные болты оси предписанным моментом.

10. После установки колеса нажмите на рычаг тормоза несколько раз, а затем перепроверьте зазор между обоими дисками и корпусами тормозных суппортов (не тормозными колодками). Не эксплуатируйте мотоцикл с неправильно выставленным зазором.

- Отпустите рычаг тормоза и проверьте, насколько свободно вращается колесо. Если колесо вращается не свободно, или тормозные колодки трутся по диску, перепроверьте колесо.
- Перед поездкой убедитесь в нормальной работе тормозной системы.

Неправильно выставленный зазор между диском и держателем тормозного суппорта может привести к повреждению тормозных дисков и ухудшению эффективности торможения.

Если при сборке не использовался динамометрический ключ, как можно скорее обратитесь к официальному дилеру Honda для проверки правильности сборки. Неправильная сборка может привести к потере тормозных свойств

Снятие заднего колеса

1. Приподнимите переднее колесо над опорной поверхностью, разместив под двигателем опорный блок.
2. Ослабьте контргайки (1) и регулировочные гайки (2).
3. Снимите гайку задней оси.
4. Снимите приводную цепь (3) с ведущей звёздочки, продвинув заднее колесо вперёд.

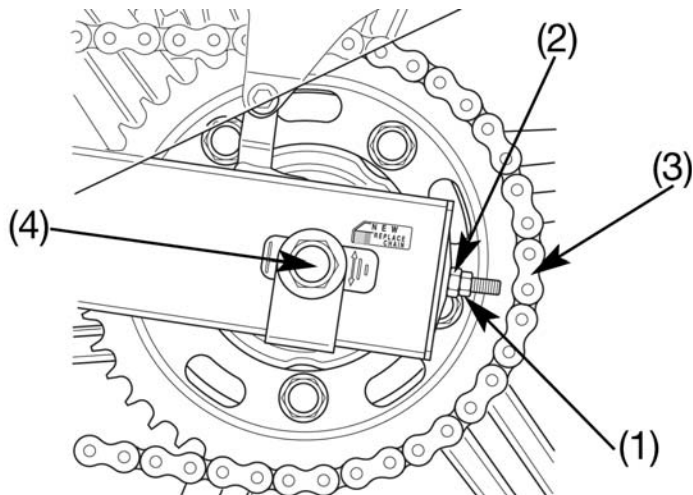

- (1) Контргайка
- (2) Регулировочная гайка
- (3) Приводная цепь
- (4) Ось колеса

5. Снимите с маятника вал колеса (4), боковые шайбы и заднее колесо.

Не нажимайте на педаль тормоза при снятом колесе. Поршень суппорта будет выдавлен из цилиндра, что приведет к вытеканию тормозной жидкости. Если это произойдет, тормозную систему придется ремонтировать. Для выполнения этой операции обратитесь к официальному дилеру Honda.

Рекомендации по установке:

- При установке заднего колеса выполняйте указанные выше операции в обратном порядке.
- Обеспечьте попадание выступа (1) тормозного суппорта в паз (2) кронштейна заднего тормозного суппорта (3).
- Затяните осевую гайку рекомендованным моментом.
Момент затяжки гайки оси:
98 Н-м (10,0 кгс-м)
- Убедитесь, что электрическое оборудование Отрегулируйте прогиб приводной цепи.

При установке принимайте меры предосторожности, чтобы не повредить тормозные колодки при установке между ними тормозного диска. Примите меры предосторожности, чтобы не повредить датчик антиблокировочной системы (если таковой имеется в наличии), расположенный на заднем тормозном суппорте. (CBF1000A)

После установки колеса несколько раз нажмите на педаль тормоза и затем проверьте, свободно ли вращается колесо. Если колесо вращается не свободно, или тормозные колодки трутся по диску, перепроверьте колесо.

Если при сборке не использовался динамометрический ключ, как можно скорее обратитесь к официальному дилеру Honda для проверки правильности сборки. Неправильная сборка может привести к потере тормозных свойств.

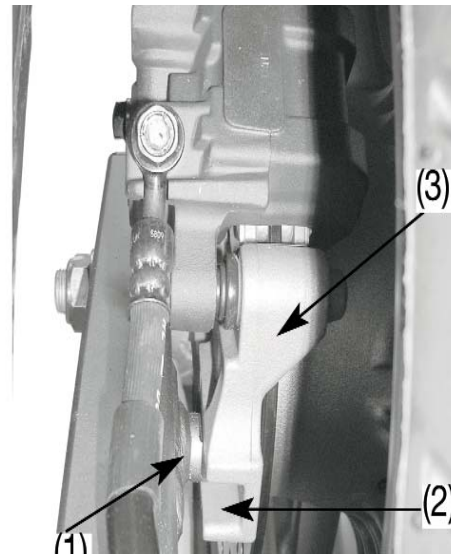

- (1) Выступ
- (2) Прорезь
- (3) Кронштейн заднего тормозного суппорта

ИЗНОС ТОРМОЗНЫХ КОЛОДОК

Ознакомьтесь с правилами техники безопасности на стр. 73.

Износ тормозных колодок зависит от интенсивности торможения, манеры вождения мотоцикла и дорожных условий. (Обычно колодки изнашиваются быстрее на мокрых и грязных дорогах.)

Проверяйте состояние тормозных колодок при каждом периодическом техническом обслуживании (стр. 76).

Передний тормоз

Всегда проверяйте каждую колодку как на правом, так и на левом тормозных суппортах.

Проверьте по канавкам (1) износ каждой тормозной колодки.

Если степень износа какой-либо из колодок равна глубине выреза, замените обе тормозные колодки в комплекте. Для выполнения этой операции обратитесь к официальному дилеру Honda.

<ПЕРЕДНИЙ ТОРМОЗ>

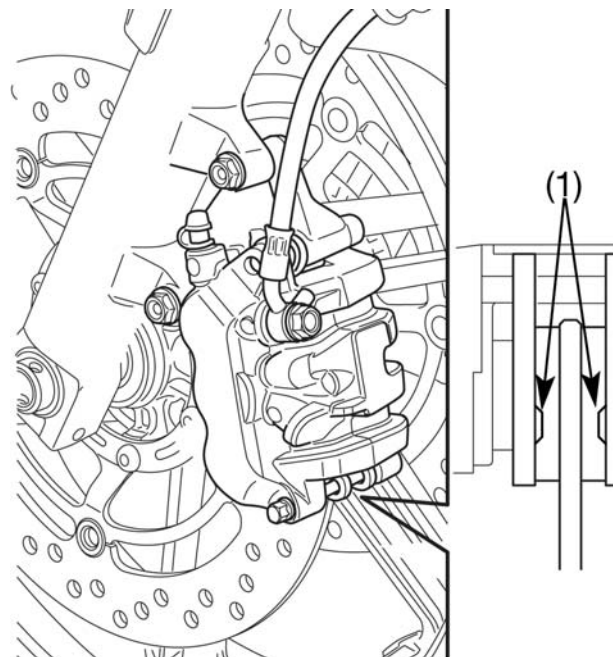

(1) Канавки

Задний тормоз

Проверьте по канавкам (2) износ каждой тормозной колодки. Если степень износа какой-либо из колодок равна глубине выреза, замените обе тормозные колодки в комплекте. Для выполнения этой операции обратитесь к официальному дилеру Honda.

<ЗАДНИЙ ТОРМОЗ>

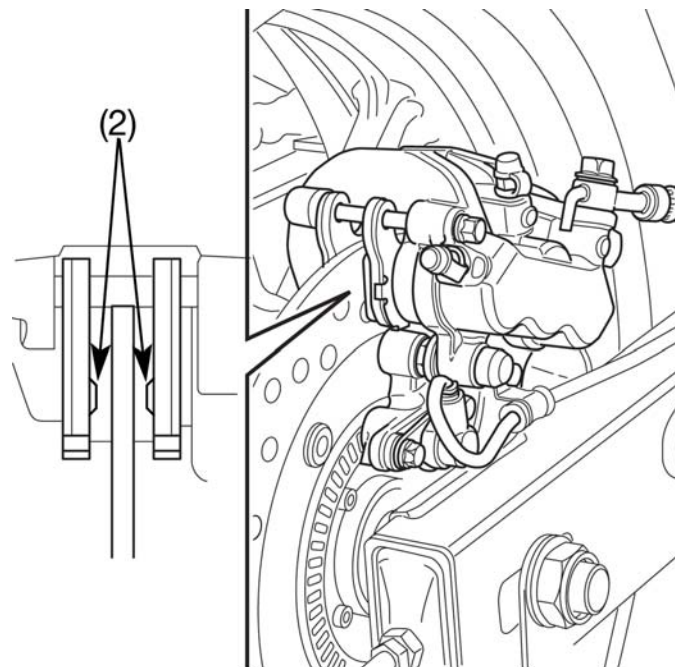

(2) Канавки

АККУМУЛЯТОРНАЯ БАТАРЕЯ

Ознакомьтесь с правилами техники безопасности на стр. 73.

Аккумуляторная батарея не требует обслуживания, поэтому она не нуждается в проверке уровня электролита или в доливке дистиллированной воды. Если аккумуляторная батарея разряжена и/или имеет место подтекание электролита, затруднённый запуск или другие проблемы, связанные с электрооборудованием, обратитесь к официальному дилеру Honda.

ПРИМЕЧАНИЕ

Аккумуляторная батарея не требует обслуживания, и снятие полосы, закрывающей пробки, может привести к выходу аккумуляторной батареи из строя.

ПРЕДОСТЕРЕЖЕНИЕ

Аккумуляторная батарея при работе выделяет взрывоопасный водород.

Искра или пламя могут вызвать взрыв аккумуляторной батареи, сила которого достаточна для причинения серьёзных травм.

При работах с аккумуляторной батареей следует надевать защитную одежду, защитить лицо или доверить работы с аккумуляторной батареей квалифицированному механику.

Снятие аккумуляторной батареи:

Аккумуляторная батарея (1) размещена в отсеке батареи за правым боковым обтекателем.

1. Выключите зажигание, повернув ключ в положение OFF (ВЫКЛ).
2. Снимите правый боковой обтекатель (стр. 53).
3. Снимите кронштейн крепления аккумуляторной батареи, открутив 2 болта (3).
4. Сначала отсоедините "отрицательную" (-) клемму (4) от аккумуляторной батареи, затем отсоедините "положительную" (+) клемму (5).
5. Извлеките аккумуляторную батарею из отсека (6).

Установка:

1. Установка производится в порядке, обратном снятию. Подключая аккумуляторную батарею, сначала необходимо присоединить клемму к положительному выводу (+), а затем - к отрицательному выводу (-) батареи.
2. Проверьте надежность затяжки всех болтов и соединений.

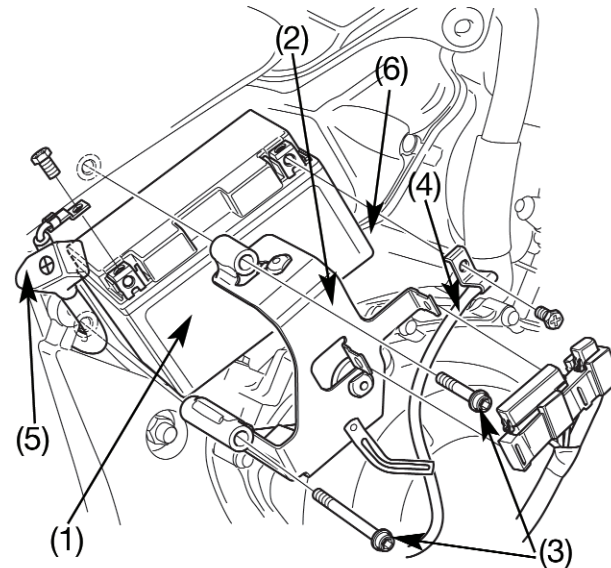

- (1) Аккумуляторная батарея
- (2) Кронштейн крепления аккумуляторной батареи
- (3) Болты
- (4) "Отрицательная" (-) клемма
- (5) "Положительная" (+) клемма
- (6) Отсек аккумуляторной батареи

ЗАМЕНА ПРЕДОХРАНИТЕЛЕЙ

Ознакомьтесь с правилами техники безопасности на стр. 73.

Если имеет место частое перегорание предохранителя, это обычно указывает на наличие короткого замыкания или перегрузки в системе электрооборудования. Для выполнения этого ремонта обратитесь к официальному дилеру Honda.

ПРИМЕЧАНИЕ

Запрещается использовать предохранители, отличающиеся по номинальному току от штатных предохранителей. Это может привести к серьёзной неисправности системы электрооборудования, к возгоранию, опасному выключению всего освещения или потере мощности двигателя.

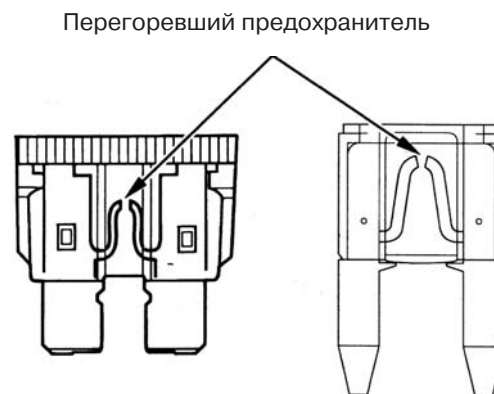

Блок предохранителей:

Блок предохранителей (1) расположен под задним сидлом. Номинальный ток предохранителей: 10 А - 20 А.

1. Снимите заднее сидло (см. стр. 50).
2. Откройте защитную крышку блока предохранителей (2).

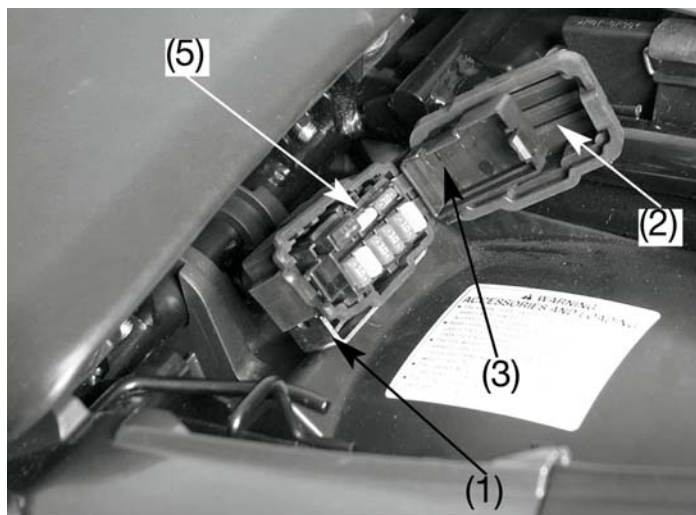

- (1) Блок предохранителей
- (2) Защитная крышка блока предохранителей
- (3) Крышка блока предохранителей
- (4) Пинцет для извлечения предохранителей
- (5) Запасной предохранитель

3. Откройте крышку блока предохранителей (3).
4. Извлеките предохранитель с помощью предназначенного для этого пинцета (4), который входит в комплект инструментов. Если предохранитель перегорел, установите на его место новый. Запасной предохранитель (5) находится в блоке предохранителей.
5. Закройте крышку блока предохранителей и установите заднее сидло.

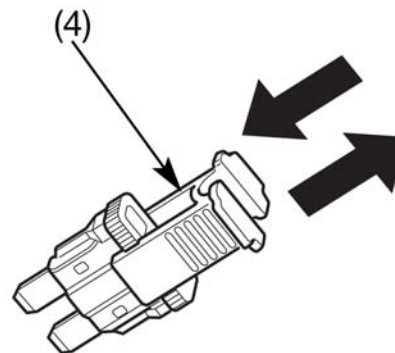

Блок предохранителей для версий с антиблокировочной системой (CBF1000A):

Блок предохранителей антиблокировочной системы (1) расположен за правым боковым обтекателем на корпусе аккумуляторной батареи.

Номинальный ток предохранителей: 30А.

1. Снимите правый боковой обтекатель (стр. 53).
2. Откройте крышку блока предохранителей (1).
3. Извлеките предохранитель. Если предохранитель перегорел, установите на его место новый. Запасной предохранитель (2) находится в блоке предохранителей (3).
4. Закройте крышку блока предохранителей.

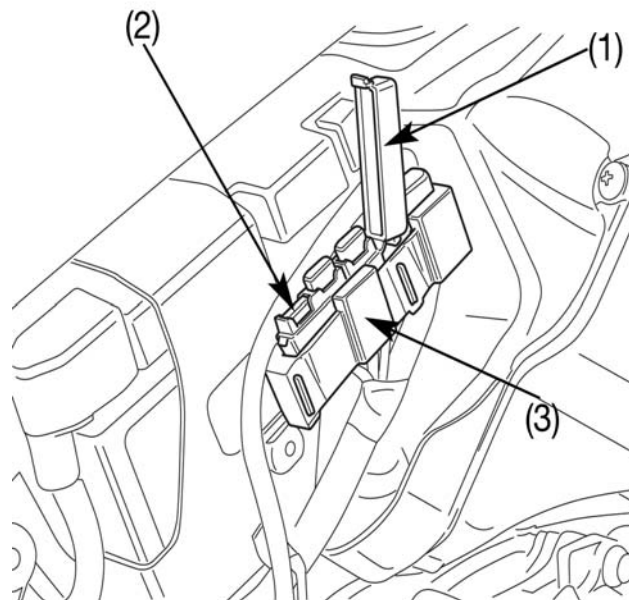

- (1) Крышка блока предохранителей
(2) Запасной предохранитель
(3) Блок предохранителей АБС

Предохранитель системы впрыска топлива (FI) (CBF1000A)

Предохранитель системы впрыска топлива (1) расположен за правым боковым обтекателем на корпусе аккумуляторной батареи.

Номинальный ток предохранителя: 20А.

1. Снимите правый боковой обтекатель (стр. 53).
2. Откройте крышку предохранителя системы впрыска топлива (2).
3. Извлеките предохранитель системы впрыска топлива и замените его новым. Запасной предохранитель находится в блоке предохранителей под задним сидом (стр. 112).
4. Закройте крышку блока предохранителей и установите боковой обтекатель.

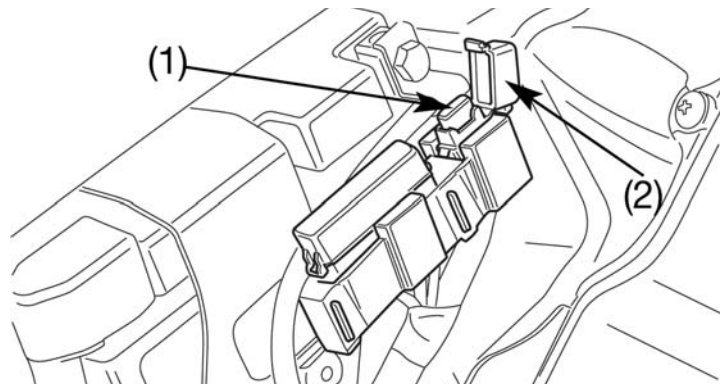

- (1) Предохранитель системы впрыска топлива (FI) (CBF1000A)
(2) Крышка предохранителя системы впрыска топлива

Предохранитель системы впрыска топлива (FI) (CBF1000)

Предохранитель системы впрыска топлива (3) находится в блоке предохранителей (4) под задним сидом (стр. 112).

Номинальный ток предохранителя: 20А

1. Снимите заднее сидло (см. стр. 50).
2. Откройте крышку блока предохранителей (2).
3. Извлеките перегоревший предохранитель (3) и установите новый. Запасной предохранитель системы впрыска топлива находится в блоке предохранителей.
4. Закройте крышку блока предохранителей и установите заднее сидло.



- (3) Предохранитель системы впрыска топлива (FI) (CBF1000)
(4) Блок предохранителей

Главный предохранитель:

Главный предохранитель (1) расположен за правым боковым обтекателем на корпусе аккумуляторной батареи. Номинальный ток предохранителя: 30 А.

1. Снимите правый боковой обтекатель (стр. 53).
2. Снимите аккумуляторную батарею (стр. 110).
3. Снимите блок реле стартера (2) с его корпуса (3).
4. Отсоедините разъем (4) втягивающего реле стартера (5).
5. Извлеките предохранитель. Если предохранитель перегорел, установите на его место новый. Запасной предохранитель (6) находится под втягивающим реле стартера (5).
6. Подсоедините разъем, установите кронштейн и держатель предохранителя. После этого установите аккумуляторную батарею и правый боковой обтекатель.

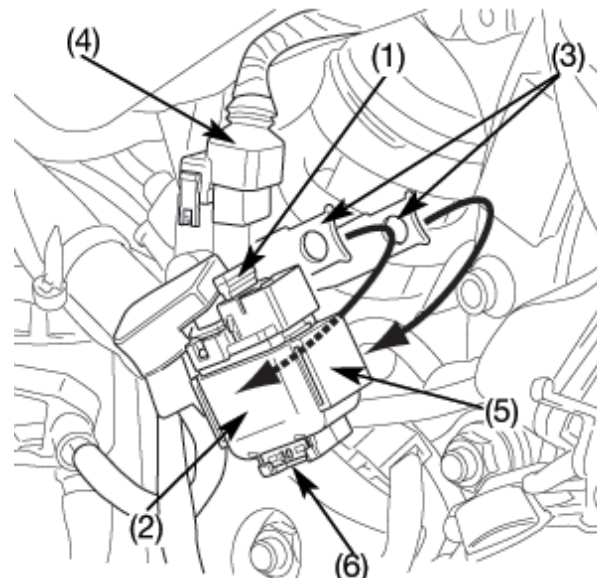

- (1) Главный предохранитель
- (2) Блок реле стартера
- (3) Корпус
- (4) Разъем
- (5) Втягивающее реле стартера
- (6) Запасной предохранитель

РЕГУЛИРОВКА ДАТЧИКА СТОП-СИГНАЛА

Ознакомьтесь с правилами техники безопасности на стр. 73.

Время от времени проверяйте, как работает датчик (1) стоп-сигнала, расположенный с правой стороны, за двигателем. Работу датчика можно регулировать поворотом регулировочной гайки (2). Поворачивайте регулировочную гайку в направлении (А), если датчик стоп-сигнала работает с задержкой, и в направлении (В), если датчик срабатывает слишком рано.

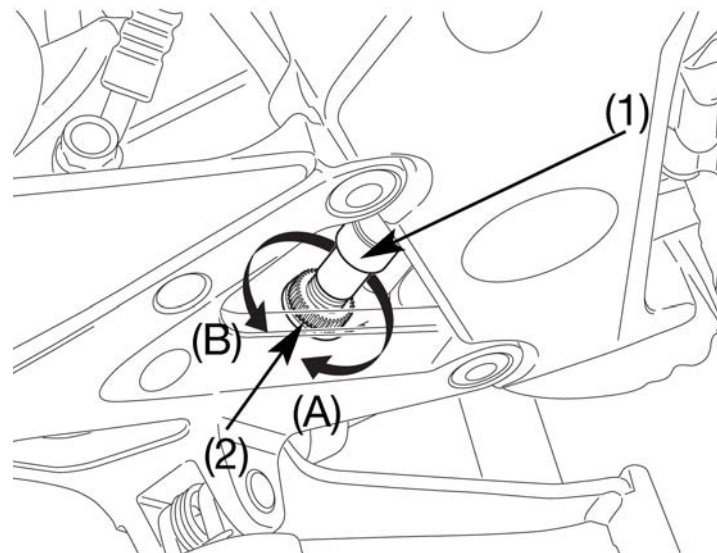

- (1) Датчик стоп-сигнала
- (2) Регулировочная гайка

ЗАМЕНА ЛАМП

Ознакомьтесь с правилами техники безопасности на стр. 73.

Лампа прибора освещения нагревается до высокой температуры при включенном освещении и остается горячей в течение некоторого времени после выключения освещения. Дайте лампе остыть, прежде чем работать с ней.

Не прикасайтесь пальцами к колбе лампы фары, поскольку образование жировых пятен на поверхности лампы может вызвать ее повреждение.

При замене лампы наденьте чистые перчатки.

Если вы касались колбы лампы голыми пальцами, протрите её тканью, смоченной в спирте, чтобы предотвратить её быстрый выход из строя.

- Не забудьте выключить зажигание при замене лампы.
- Не используйте отличающиеся от рекомендованных лампы.
- После установки новой лампы проверьте, как работает прибор освещения.

Лампа фары

1. Демонтируйте полуобтекатель со стороны фары, в которой будет заменяться лампа (см. стр. 54).
2. Снимите противопылевой колпачок (1).

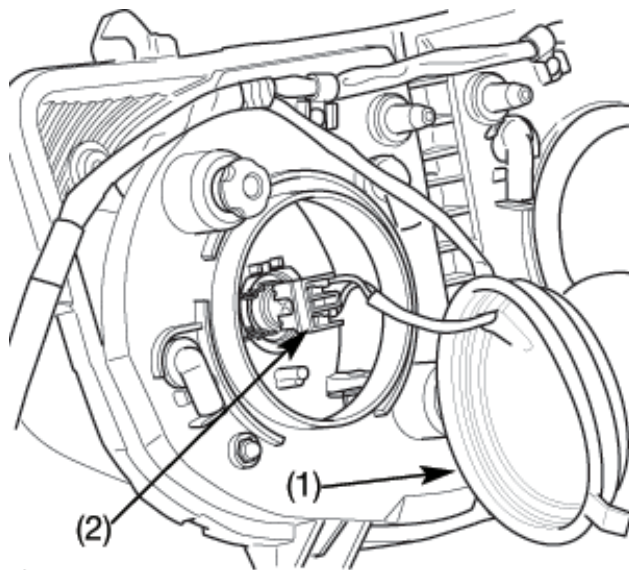

- (1) Противопылевой колпачок
(2) Патрон лампы фары

3. Выньте патрон лампы (2), не поворачивая его.
4. Отсоедините и поднимите два боковых фиксатора (3) держателя лампы.
5. Извлеките лампу (4) из разобранной фары.

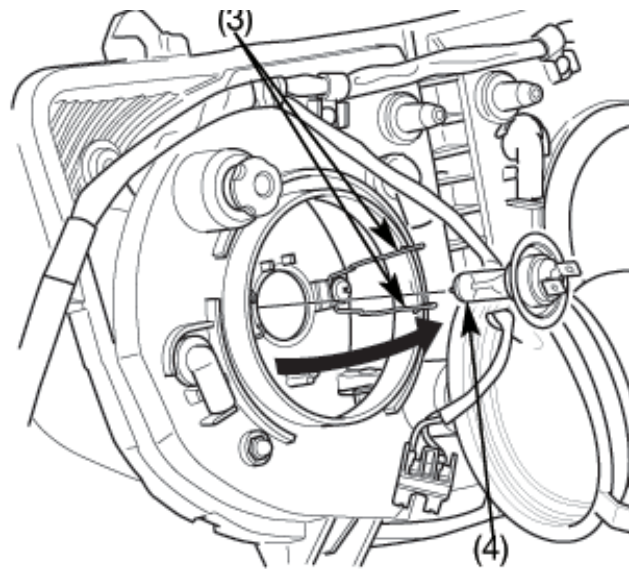

- (3) Держатели лампы фары
(4) Лампа фары

6. Замените лампу и произведите сборку в обратном порядке.

ПРИМЕЧАНИЕ

- Правильно установите противопылевой колпачек, убедившись, что защелка надлежащим образом зафиксирована в гнезде (5).

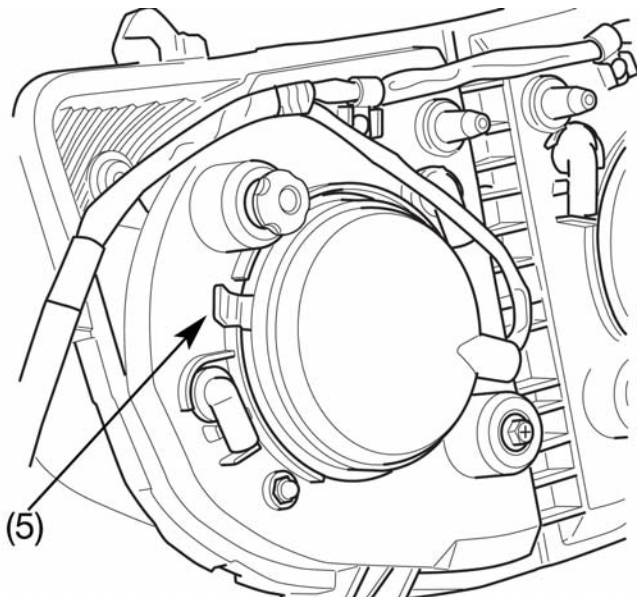

(5) Защелка противопылевого колпачка

Лампа габаритного фонаря

1. Демонтируйте полуобтекатель со стороны фары, в которой будет заменяться лампа (см. стр. 54).
2. Извлеките патрон лампы (1).
3. Извлеките лампу (2), не поворачивая её.
4. Замените лампу и произведите сборку в обратном порядке.

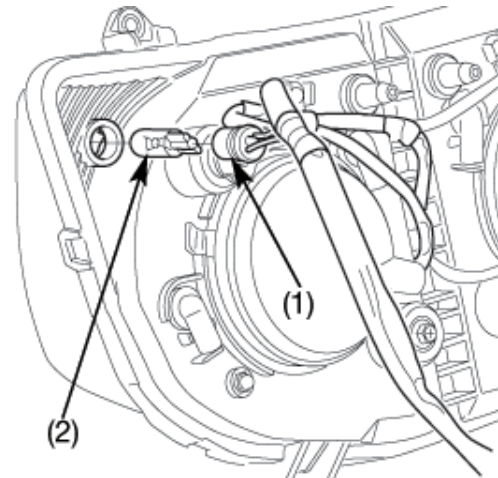

- (1) Патрон
(2) Лампа габаритного фонаря

Лампа стоп-сигнала и заднего фонаря

1. Выверните два винта (1).
2. Снимите рассеиватель (2) заднего фонаря.
3. Извлеките лампу (3).
4. Установите новую лампу, выполняя операции в обратном порядке.

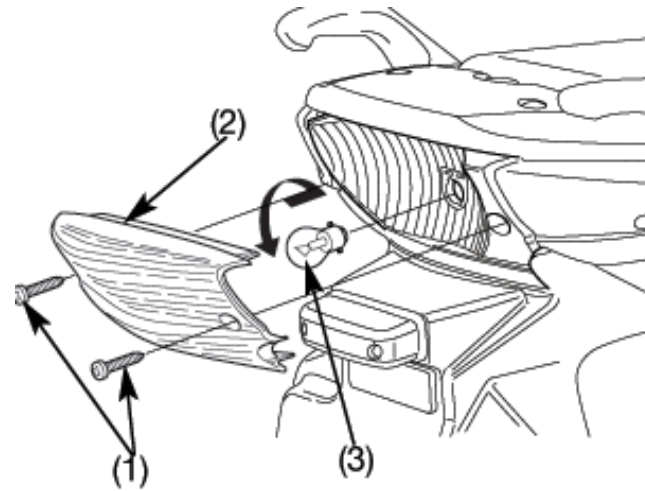

- (1) Винты
(2) Рассеиватель заднего фонаря
(3) Лампа

Лампы передних указателей поворотов

1. Извлеките патрон (1) лампы, как показано на рисунке.
2. Извлеките лампу (2), нажав на нее и повернув против часовой стрелки.
3. Установите новую лампу, проделав процедуру демонтажа в обратном порядке. Проверьте функционирование указателей поворота.

- Используйте только подходящие лампы.

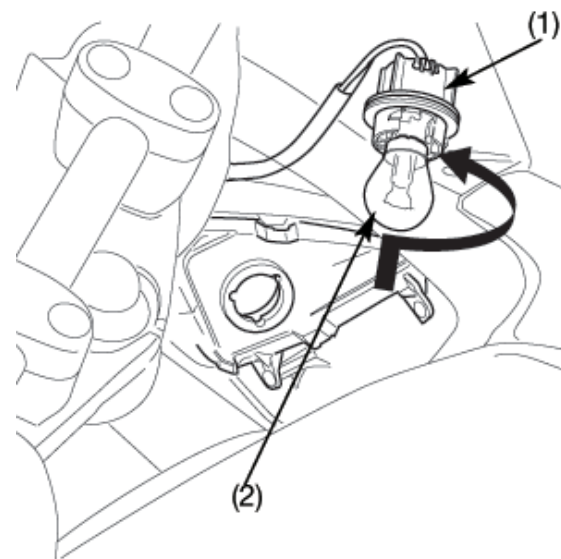
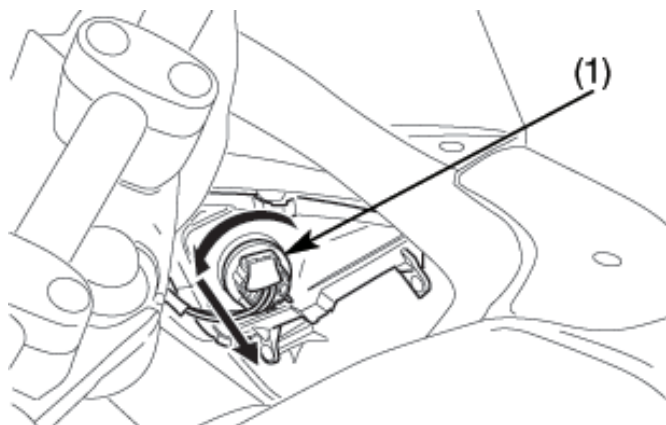

- (1) Патрон лампы
(2) Лампа

Лампы задних указателей поворотов

1. Снимите рассеиватель (стр. 121) заднего фонаря.
2. Открутите винт (1).
3. Снимите рассеиватель (2) указателя поворота.
4. Извлеките лампу (3), нажав на нее и повернув против часовой стрелки.
5. Установите лампу и проверьте функционирование указателей поворота.

- Используйте только подходящие лампы.

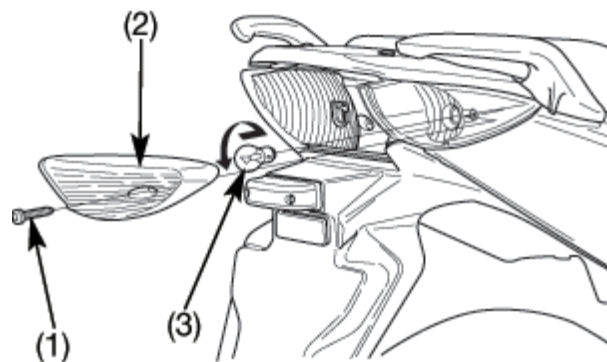

- (1) Винт
(2) Рассеиватели указателей поворота
(3) Лампа

Лампа фонаря освещения регистрационного знака

1. Выверните два винта (1).
2. Снимите плафон (2) фонаря освещения номерного знака.
3. Извлеките лампу (3), не поворачивая её.
4. Установите новую лампу, выполняя операции в обратном порядке.

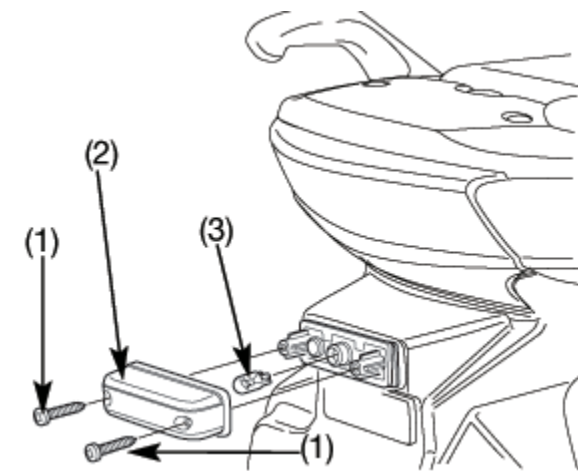

- (1) Винты
(2) Плафон фонаря освещения регистрационного знака
(3) Лампа

124

ОЧИСТКА МОТОЦИКЛА

Регулярно очищайте мотоцикл от грязи, чтобы обеспечить защиту окрашенных поверхностей и своевременно обнаруживать повреждение деталей, износ, утечки масла, охлаждающей жидкости и тормозной жидкости.

Не используйте очистители, которые не предназначены специально для окрашенных поверхностей мотоциклов и автомобилей.

Они могут содержать жёсткие очищающие компоненты и химические растворители, которые способны повредить металл, окрашенные поверхности и пластиковые детали мотоцикла.

Дайте двигателю и системе выпуска остыть. Мы рекомендуем не использовать струю воды под высоким давлением, обычную для коммерческих моек.

ПРИМЕЧАНИЕ

Струя воды под высоким давлением или сжатый воздух могут повредить некоторые детали мотоцикла.

Мойка мотоцикла

1. Тщательно смойте грязь с мотоцикла слабой струей холодной воды.
2. Промойте мотоцикл холодной водой с губкой или мягкой тканью.
Старайтесь не направлять струю воды на выходное отверстие глушителя и электрические компоненты.
3. Очистите пластмассовые детали мотоцикла с помощью ткани или губки, смоченной в водном растворе мягкого моющего средства. Аккуратно протрите загрязненные поверхности, обильно ополаскивая их чистой водой. Предохраняйте поверхности мотоцикла от контакта с тормозной жидкостью или химическими растворителями. Они могут повредить пластик и окрашенные поверхности.

Внутренняя поверхность рассеивателя фары может помутнеть сразу же после мойки мотоцикла. Влага, конденсирующаяся на внутренней поверхности рассеивателя, постепенно исчезнет при включении фары в режиме дальнего света. При включении фары необходимо, чтобы двигатель работал.

4. После очистки тщательно промойте мотоцикл большим количеством чистой воды. Остатки сильнодействующих моющих средств могут привести к коррозии металлических деталей.
5. Протрите мотоцикл, запустите двигатель и дайте ему поработать несколько минут.
6. Перед поездкой на мотоцикле проверьте, как работают тормоза. Для восстановления нормальной работы тормозов может понадобиться произвести несколько циклов торможений.
7. Смажьте приводную цепь немедленно после мойки и просушивания мотоцикла.

Эффективность торможения может временно ухудшиться сразу после мойки мотоцикла. Поэтому будьте готовы к увеличению тормозного пути, чтобы избежать вероятной аварии.

Уход за лакокрасочным покрытием

После мойки мотоцикла мы советуем использовать имеющиеся в коммерческой сети моющие и полировочные спреи или качественную жидкую или кремообразную полировочную пасту в качестве последней операции ухода. Используйте только полировочные пасты, не содержащие абразива и предназначенные для мотоциклов или автомобилей. Применяйте полировочную пасту или воск в соответствии с инструкцией на их упаковке.

Очистка мотоцикла от дорожной соли

Морская вода и вещества, используемые зимой для борьбы с обледенением дорожного покрытия, вызывают коррозию. Вымойте мотоцикл с соблюдением нижеописанной процедуры, если мотоцикл подвергался воздействию таких условий.

1. Промойте мотоцикл чистой водой (стр. 125).

Не используйте теплую воду. Она усиливает воздействие соли.

2. Тщательно просушите мотоцикл и обработайте металлические поверхности защитным воском.

Уход за окрашенными колёсами из алюминиевого сплава

Алюминий может корродировать после контакта с грязью, землёй и дорожной солью. Очищайте колёса после проезда по любому из этих веществ. Используйте влажную губку и мягкое моющее средство. Исключите использование жёстких щёток, металлических губок или очистителей, содержащих абразивные или химические составы.

После мытья сполосните обильно водой и протрите насухо чистой тканью.

Отретушируйте возникшие повреждения на колесах при помощи ремонтной подкраски.

Техническое обслуживание выхлопной трубы

Выхлопная труба и глушитель изготовлены из нержавеющей стали, но могут покрыться пятнами под воздействием грязи и пыли. При необходимости удалите окалину с помощью жидкого бытового моющего средства.

РЕКОМЕНДАЦИИ ПО ХРАНЕНИЮ МОТОЦИКЛА

Продолжительное хранение, как, например, в зимнее время, требует выполнения специальных подготовительных работ, чтобы уменьшить отрицательный эффект длительного хранения. Кроме этого, если необходимо провести ремонт, его следует выполнить ДО постановки мотоцикла на хранение. Иначе к тому времени, когда наступит время снова пользоваться мотоциклом, вы можете забыть про этот ремонт.

ХРАНЕНИЕ

1. Замените масло в двигателе и масляный фильтр.
2. Убедитесь, что система охлаждения заполнена 50 - процентным раствором антифриза.
3. Опустошите топливный бак, слив бензин в подходящую ёмкость, используя ручной сифон (имеется в коммерческой сети) или аналогичным образом. Нанесите на внутреннюю поверхность топливного бака специальное масло с ингибитором коррозии, имеющееся в аэрозольной упаковке.
Установите на место крышку заливной горловины топливного бака.

ПРЕДОСТЕРЕЖЕНИЕ

Бензин исключительно огнеопасен и взрывоопасен. Работая с топливом, вы можете получить серьёзные ожоги и травмы.

- Остановите двигатель и не приближайтесь к топливу с источниками тепла, искр и открытого пламени.
- Производите заправку топливом только на свежем воздухе.
- Немедленно вытирайте брызги или пролитое топливо.

4. Для предотвращения образования коррозии в цилиндрах двигателя обратитесь к официальному дилеру Honda.
5. Снимите аккумуляторную батарею. Храните ее в месте, защищенном от отрицательных температур и прямого солнечного света. Раз в месяц подзаряжайте аккумуляторную батарею в медленном режиме.
6. Вымойте и просушите мотоцикл. Нанесите на все окрашенные поверхности слой защитной мастики. Нанесите на хромированные поверхности смазку, предохраняющую от коррозии.
7. Смажьте приводную цепь (стр. 92).
8. Доведите давление воздуха в шинах до нормального значения. Установите мотоцикл на подставки, чтобы оба колеса оказались вывешенными.
9. Укройте мотоцикл (не используйте пластик или другие материалы, покрытые плёнкой) и установите его в месте, защищённом от влажности с минимумом суточного изменения температуры. Не храните мотоцикл в месте, куда попадает прямой солнечный свет.

РАСКОНСЕРВАЦИЯ ПОСЛЕ ХРАНЕНИЯ

1. Раскройте мотоцикл и очистите его.
2. Если после консервации мотоцикла прошло более 4 месяцев, замените моторное масло.
3. При необходимости зарядите аккумуляторную батарею. Установите аккумуляторную батарею.
4. Удалите избыток аэрозольного специального масла, предохраняющего внутреннюю поверхность топливного бака от коррозии. Заполните топливный бак свежим бензином.
5. Проведите полный осмотр перед поездкой (стр. 58).
Проведите пробную поездку на мотоцикле на малой скорости в безопасном месте, в стороне от дорожного движения.

ТЕХНИЧЕСКИЕ ХАРАКТЕРИСТИКИ МОТОЦИКЛА

РАЗМЕРЫ

Габаритная длина	2156 мм
Габаритная ширина	782 мм
Габаритная высота	1238 мм
Колесная база	1483 мм

МАССА

Сухая масса	222 кг версия CBF1000A
	220 кг версия CBF1000

ЗАПРАВочНЫЕ ЁМКОСТИ

Моторное масло	
При замене масла	2,7 л
При замене масла и масляного фильтра	3,5 л
После капитального ремонта	3,6 л
Топливный бак	19,3 л
Топливный резерв	4,0 л
Заправочная ёмкость системы охлаждения	2,71 л
Пассажировместимость	Водитель и один пассажир
Максимальная грузоподъёмность	195 кг

ДВИГАТЕЛЬ

Диаметр цилиндра и ход поршня

75,0 x 56,5 мм

Степень сжатия

11,0:

Рабочий объем

1998,4 см³

Свеча зажигания

Стандартные

CR8EH-9 (NGK) или
U24FER9 (DENSO)

Зазор между электродами свечи зажигания

0,80 - 0,90 мм

ШАССИ И ПОДВЕСКА

Угол продольного наклона вилки

26° 00'

Вылет

111 мм

Размерность шины, переднее колесо

120/70ZR17M/C(58W)

BRIDGESTONE BT57F RADIAL U

MICHELIN Pilot ROAD B

Размерность шины, заднее колесо

160/60ZR17M/C(69W)

BRIDGESTONE BT57R RADIAL E

MICHELIN Pilot ROAD A

Тип

РАДИАЛЬНЫЕ - БЕСКАМЕРНЫЕ

ТРАНСМИССИЯ

Первичная понижающая ступень

1,604

Передаточное число

1-я передача

2,714

2-ая передача

1,941

3-я передача

1,578

4-я передача

1,363

5-я передача

1,217

6-я передача

1,115

Главная передача

2,687

ЭЛЕКТРООБОРУДОВАНИЕ

Аккумуляторная батарея

12 В - 8,6 А-ч

Генератор

0,371 кВт при 5000 об/мин

ПРИБОРЫ ОСВЕЩЕНИЯ

Фара

12 В 55/55 Вт

Стоп-сигнал/Задний фонарь

12 В - 21/5 Вт

Указатель поворотов

Передний

12 В - 21 Вт x 2

Задний

12 В - 21 Вт x 2

Подсветка панели приборов

СВЕТОДИОД

Индикатор нейтральной передачи

СВЕТОДИОД

Индикатор указателей поворота

СВЕТОДИОД

Индикатор включения дальнего света

СВЕТОДИОД

Индикатор низкого давления масла

СВЕТОДИОД

Габаритный фонарь

12 В 5Вт x 2

Фонарь освещения регистрационного знака

12 В - 5 Вт

ПРЕДОХРАНИТЕЛИ

Главный предохранитель

30 А

Предохранитель АБС

10 А - 30 А (СВФ1000А)

Предохранитель системы впрыска топлива

20 А

Другие предохранители

10 А - 20 А

Предохранитель фары

20 А

КАТАЛИТИЧЕСКИЙ НЕЙТРАЛИЗАТОР

Данная модель мотоцикла оснащена каталитическими нейтрализатором.

Каждый каталитический нейтрализатор содержит редкие металлы, которые служат катализаторами, ускоряя химические реакции преобразования отработавших газов без воздействия на металлы.

Каталитический нейтрализатор воздействует на HC, CO и NOx. При замене должны использоваться оригинальные запасные части Honda или эквивалентные по качеству.

Каталитический нейтрализатор должен работать при высокой температуре, чтобы химические реакции протекали нормально. При этом любые горючие материалы, оказавшиеся рядом с каталитическим нейтрализатором, могут воспламениться. Останавливайте ваш мотоцикл в стороне от высокой травы, сухих листьев и других горючих материалов.

Неисправный каталитический нейтрализатор увеличивает выброс токсичных веществ в атмосферу и может ухудшить характеристики работы двигателя. Для защиты каталитического нейтрализатора вашего мотоцикла соблюдайте следующие рекомендации.

- Всегда используйте неэтилированный бензин. Даже небольшое количество этилированного бензина может засорить поры каталитического нейтрализатора, снизив эффективность его работы.
- Правильно регулируйте двигатель.
- Проводите диагностику мотоцикла, заменяя узлы, вызывающие нарушение сгорания топлива, перебои в работе двигателя и другие нарушения в работе.