

HONDA
The Power of Dreams



МOMCBR650F

Напечатано в России

CBR650F

РУКОВОДСТВО ПО ЭКСПЛУАТАЦИИ



RU

 **HONDA**

CBR650F



Данное Руководство (Вместе с Сервисной книжкой) является неотъемлемой частью мотоцикла и должно оставаться с ним во время всего периода эксплуатации.

Все сведения в данном Руководстве соответствуют состоянию выпускаемой продукции на дату подписания документа в печать. Honda Motor Co., Ltd. оставляет за собой право вносить изменения в конструкцию или спецификации изделия без каких-либо предупреждений или обязательств со своей стороны.

Любая часть данной публикации не может быть воспроизведена без письменного разрешения.

Внешний вид и характеристики транспортного средства, опубликованные на иллюстрациях к данному Руководству, могут отличаться от Вашей модели мотоцикла.

Приветствие

Поздравляем с приобретением нового мотоцикла Honda.

Становясь владельцем мотоцикла Honda, Вы вливаетесь во всемирную счастливую семью клиентов, которые ценят компанию Honda за высокое качество производимой продукции.

Для обеспечения Вашей полной безопасности и удовольствия от управления данным мотоциклом:

- Внимательно прочитайте данное Руководство по эксплуатации.
- Неукоснительно соблюдайте все рекомендации и процедуры, изложенные в данном Руководстве.
- Особое внимание уделите информации о безопасности, содержащейся в данном Руководстве и на мотоцикле.

- Следующими кодами, указанными ниже, обозначаются страны и регионы поставки.

Коды стран и регионов поставки:

| Код | Страна/регион |
|-----------|----------------------------------|
| RU, II RU | Российская Федерация, Украина |

- * Спецификации мотоцикла могут отличаться в зависимости от страны поставки.

Несколько слов о безопасности

Ваша безопасность и безопасность окружающих исключительно важны. Как водитель мотоцикла, Вы ответственны как за собственную безопасность, так и за безопасность других участников дорожного движения.

Для того чтобы Вы принимали осознанные решения, в настоящем Руководстве размещены предупредительные сообщения и другая информация, касающаяся безопасности. Данная информация призвана предупредить об угрозах для здоровья и жизни как для Вас, так и для окружающих.

Конечно, невозможно предостеречь обо всех рисках, связанных с управлением или обслуживанием мотоцикла. Поэтому всегда сами проявляйте здравый смысл, осмотрительность и осторожность.

Важная информация, относящаяся к безопасности, будет встречаться Вам в различном виде, включая:

- Таблички безопасности на мотоцикле.
- Информацию, относящуюся к безопасности, перед которой помещен предупреждающий символ и одно из трех сигнальных слов: ОПАСНОСТЬ, ПРЕДУПРЕЖДЕНИЕ или ВНИМАНИЕ. Эти сигнальные слова означают следующее:

ОПАСНОСТЬ

Вы **ПОГИБНЕТЕ** или **ПОЛУЧИТЕ ТЯЖЕЛЫЕ ТРАВМЫ**, если не будете следовать инструкциям.

ПРЕДУПРЕЖДЕНИЕ

Вы можете **ПОГИБНУТЬ** или **ПОЛУЧИТЬ ТЯЖЕЛЫЕ ТРАВМЫ**, если не будете следовать инструкциям.

ВНИМАНИЕ

Вы можете **ПОЛУЧИТЬ ТРАВМЫ**, если не будете следовать инструкциям.

Другая важная информация по безопасности может быть оформлена следующими заголовками:

ПРИМЕЧАНИЕ Эта информация поможет избежать повреждения мотоцикла и причинения ущерба чужой собственности и окружающей среде.

Содержание

Безопасность эксплуатации стр. 2

Управление и функции стр. 18

Техническое обслуживание стр. 41

Поиск и устранение неисправностей стр. 81

Информация стр. 101

Технические характеристики стр. 117

Алфавитный указатель стр. 120

БЕЗОПАСНОСТЬ ЭКСПЛУАТАЦИИ

В данном разделе содержится информация о мерах безопасности при эксплуатации Вашего мотоцикла. Пожалуйста, внимательно прочитайте данный раздел.

| | |
|---|----|
| Меры обеспечения безопасности..... | 3 |
| Предупреждающие таблички | 6 |
| Важные правила техники безопасности.... | 11 |
| Меры предосторожности при вождении.... | 12 |
| Дополнительное оборудование и модификация мотоцикла..... | 15 |
| Перевозка грузов..... | 16 |

Меры обеспечения безопасности

Соблюдение этих правил является крайне важным условием Вашей безопасности:

- Выполняйте все проверки и процедуры, описанные в данном Руководстве.
- Перед заправкой топливом остановите двигатель и следите, чтобы рядом не было источников искр и открытого пламени.
- Не запускайте двигатель в местах с ограниченной или частично ограниченной вентиляцией. Оксид углерода, содержащийся в выхлопных газах, смертельно опасен для человека.

Всегда надевайте шлем

Это доказанный факт: шлемы и специальная мотоэкипировка существенно снижают количество и тяжесть травм. Всегда пользуйтесь сертифицированным шлемом и мотоэкипировкой. ➤стр.11

Перед поездкой

Убедитесь, что Ваше самочувствие и состояние здоровья позволяют Вам садиться за руль.

Убедитесь в том, что Вы и Ваш пассажир надели сертифицированные шлемы и мотоэкипировку.

Объясните своему пассажиру, что при езде он должен держаться за специальные поручни или за Вашу талию, наклоняясь вместе с Вами на поворотах, и всегда держать ноги на подножках, даже если мотоцикл остановился.

Не жалейте времени на практику

Даже если у Вас есть опыт вождения других мотоциклов, необходимо попрактиковаться в безопасном месте в управлении именно этого мотоцикла, чтобы привыкнуть к его поведению, размерам, весу и расположению органов управления.

Будьте осторожны во время езды

Всегда внимательно отслеживайте движение транспортных средств рядом с Вами. Не надейтесь на то, что другие водители видят Вас. Будьте готовы к экстренному торможению или маневрированию для ухода от столкновения.

Меры обеспечения безопасности

Будьте заметны на дороге

Ваш мотоцикл должен быть хорошо виден на дороге. Надевайте одежду со светоотражающими элементами и занимайте такое положение на дороге, чтобы другие водители могли Вас увидеть, сигнализируйте перед поворотом или смелой полосы движения и при необходимости пользуйтесь звуковым сигналом.

Передвигайтесь с безопасной скоростью

Независимо от установленных ограничений, скорость и манера движения должны соответствовать Вашим собственным возможностям и условиям движения. Усталость и недостаток внимания ухудшают Вашу способность адекватно оценивать ситуацию, а как результат — безопасность вождения.

Никогда не ездите в нетрезвом виде

Алкоголь и езда на мотоцикле несовместимы. Даже небольшая доза алкоголя существенно снижает способность реагировать на изменения дорожной обстановки и ухудшает реакцию.

Ни при каких обстоятельствах не садитесь за руль и не позволяйте водить своим друзьям в нетрезвом состоянии.

Следите за состоянием Вашего мотоцикла

Очень важно содержать мотоцикл в полностью исправном техническом состоянии, обеспечивающем необходимую безопасность его эксплуатации. Необходимо проводить визуальный осмотр мотоцикла перед каждой поездкой и соблюдать регламент технического обслуживания. Никогда не превышайте предельную массу груза (➤ стр.16) и не вносите изменения в конструкцию мотоцикла, а также не устанавливайте аксессуары, которые могут повлиять на безопасность управления (➤ стр.15).

Если Вы стали участником ДТП

В случае аварии высший приоритет имеет Ваша личная безопасность. Если в результате аварии Вы или кто-то еще получили травмы, необходимо оценить степень тяжести полученных травм и решить, есть ли возможность

продолжать движение. При необходимости вызовите скорую помощь. Если пострадали другие люди или транспортные средства, соблюдайте действующее местное законодательство, касающееся поведения в таких ситуациях.

Если Ваше состояние позволяет продолжить движение, то, прежде чем ехать, проверьте состояние Вашего мотоцикла. Если двигатель не заглох, выключите его. Проверьте, нет ли утечек жидкостей. Проверьте надежность затяжки резьбовых соединений, а также органы управления, тормоза и колеса. Двигайтесь медленно, соблюдая осторожность. Ваш мотоцикл мог получить повреждения, которые проявляются не сразу. Как можно скорее доставьте мотоцикл в сервисный центр официального дилера Honda для проверки.

Опасность отравления оксидом углерода

Отработавшие газы содержат токсичный монооксид углерода (бесцветный газ без запаха). Вдыхание монооксида углерода может привести к потере сознания и к летальному исходу.

При работе двигателя в закрытом или даже в частично закрытом помещении воздух может содержать опасную концентрацию монооксида углерода. Никогда не держите двигатель работающим в гараже или других помещениях.



ПРЕДУПРЕЖДЕНИЕ

Монооксид углерода является токсичным газом. Вдыхание монооксида углерода может вызвать потерю сознания и привести к летальному исходу.

Избегайте находиться в замкнутом, непроветриваемом помещении или производить работы, при которых Вы вынуждены дышать воздухом, содержащим монооксид углерода.

Предупреждающие таблички

Ниже приведены расшифровки значений пиктограмм. Некоторые из этих наклеек предупреждают Вас о потенциальной опасности получения серьезных травм. Другие предоставляют важную информацию о безопасности. Внимательно изучите содержание данных табличек и наклеек, и никогда не удаляйте их.

Если таблички или наклейки отклеились, или текст на них стал трудночитаем, обратитесь к дилеру компании Honda для их замены.

На каждой из них нанесен специальный символ. Расшифровки значений пиктограмм и наклеек даны ниже.



Внимательно прочитайте соответствующие указания и предостережения данного Руководства по эксплуатации.



Внимательно ознакомьтесь с руководством по ремонту. В целях безопасности рекомендуется доверить выполнение сервисных операций авторизованному дилеру Honda.



ОПАСНОСТЬ (на КРАСНОМ фоне)

Вы **ПОГИБНЕТЕ** или **ПОЛУЧИТЕ ТЯЖЕЛЫЕ УВЕЧЬЯ**, если не будете следовать инструкциям.

ПРЕДУПРЕЖДЕНИЕ (на ОРАНЖЕВОМ фоне)

Вы можете **ПОГИБНУТЬ** или **ПОЛУЧИТЬ СЕРЬЕЗНЫЕ ТРАВМЫ**, если не будете следовать инструкциям.

ВНИМАНИЕ (на ЖЕЛТОМ фоне)

Вы можете **ПОЛУЧИТЬ ТРАВМЫ**, если не будете следовать инструкциям.

**ТАБЛИЧКА НА АККУМУЛЯТОРНОЙ БАТАРЕЕ:
ОПАСНОСТЬ!**



- Не приближайте к аккумуляторной батарее источники открытого пламени или искр. Аккумуляторная батарея выделяет горючий газ, который может стать причиной взрыва.
- При работе с аккумуляторной батареей всегда надевайте защитные очки и резиновые перчатки, иначе Вы можете получить химические ожоги или лишиться зрения при контакте с электролитом.
- Не позволяйте детям и другим людям прикасаться к аккумуляторной батарее, если они не понимают опасности, связанной с ней или не умеют с ней обращаться.
- Аккумуляторная батарея содержит серную кислоту (электролит), которая является чрезвычайно ядовитым веществом. При попадании электролита на кожу или в глаза Вы можете получить химические ожоги или лишиться зрения.
- Внимательно прочитайте данное Руководство и убедитесь, что понимаете его, прежде чем начинать работу с аккумуляторной батареей. Пренебрежение данными правилами может привести к травмам и повреждению мотоцикла.
- Запрещается использовать аккумуляторную батарею при низком уровне электролита. Это может привести к взрыву аккумуляторной батареи и тяжелым травмам.

продолжение на следующей странице 7

Предупреждающие таблички



ТАБЛИЧКА НА КРЫШКЕ РАДИАТОРА: ОПАСНОСТЬ!

НЕ ОТКРЫВАТЬ, КОГДА ДВИГАТЕЛЬ ГОРЯЧИЙ.

Высокая температура: риск ожогов кожи.

Редукционный клапан открывается при давлении в **108 кПа**.



Наклейка на заднем амортизаторе:

ЗАПОЛНЕНО ГАЗОМ ПОД ДАВЛЕНИЕМ.

Не разбирать. Не нагревать.

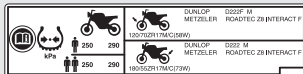

НАКЛЕЙКА С ИНФОРМАЦИЕЙ О ШИНАХ:

Давление воздуха в холодных шинах:

[Только водитель]

Передняя **250 кПа (2,50 кгс/см², 36 psi)**

Задняя **290 кПа (2,90 кгс/см², 42 psi)**

[Водитель и пассажир]

Передняя **250 кПа (2,50 кгс/см², 36 psi)**

Задняя **290 кПа (2,90 кгс/см², 42 psi)**

Размер шины:

Передняя **120/70ZR17M/C (58W)**

Задняя **180/55ZR17M/C (73W)**

Марка шин: **DUNLOP METZELER**

Передняя **D222F M ROADTEC Z8 INTERACT F**

Задняя **D222M ROADTEC Z8 INTERACT F**

Предупреждающие таблички

**Наклейка напоминания об опасности:**

Для Вашей безопасности всегда одевайте мотоциклетный шлем и защитную одежду.

Рекомендуемое топливо:

Только неэтилированный автомобильный бензин.

**Наклейка с информацией о приводной цепи:**

Следите за тем, чтобы приводная цепь всегда была правильно натянута и смазана.

Прогиб цепи после натяжения: **25 – 35 мм**

Важные правила техники безопасности

- Будьте внимательны и осторожны во время езды. Всегда держите руки на руле, а ноги на подножках.
- Во время движения пассажир должен держаться руками за ручки, а ноги ставить на подножки.
- Всегда помните о безопасности пассажира и других участников дорожного движения.

Мотоэкипировка

Вы и Ваш пассажир должны обязательно надевать мотоциклетные шлемы с защитой глаз, а также мотоэкипировку или защитную одежду со светоотражающими вставками. Одежда должна быть безопасной и соответствовать погодным и дорожным условиям.

Шлем

Сертифицированный в соответствии со стандартами безопасности, хорошо заметный, соответствующий Вашему размеру.

- Шлем должен быть удобным и плотно сидеть на голове с застегнутым ремешком.

- Шлем должен иметь прозрачное, не искажающее видимость забрало, или иную защиту для глаз.



ПРЕДУПРЕЖДЕНИЕ

Отсутствие шлема повышает риск серьезной травмы или летального исхода в случае ДТП. Водитель и пассажир во время движения должны быть в шлемах и мотоэкипировке.

Перчатки

Полнопалые кожаные с высокой стойкостью к истиранию.

Ботинки или мотоботы

Прочные мотоботы или ботинки с подошвой, препятствующей скольжению, и с защитой лодыжек.

Куртка и штаны

Хорошо заметная куртка с длинными рукавами и защитными элементами и прочные мотоштаны (или мотокомбинезон).

Меры предосторожности при вождении

Период обкатки

На протяжении первых 500 км пробега нового мотоцикла рекомендуется соблюдать указанные ниже ограничения и рекомендации, чтобы обеспечить мотоциклу надежность и сохранение рабочих характеристик в дальнейшей эксплуатации.

- Избегайте резких разгонов и не трогайтесь с места с полностью открытой дроссельной заслонкой.
- Избегайте резких торможений и быстрого переключения передач.
- Езьте спокойно и обдуманно.

Тормоза

Соблюдайте следующие рекомендации:

- Избегайте резких торможений и быстрого переключения на пониженную передачу.
 - ▶ Резкое торможение может существенно ухудшить устойчивость мотоцикла.
 - ▶ По возможности заблаговременно уменьшайте скорость перед поворотом, чтобы предотвратить занос.
- Будьте особо внимательны на скользкой дороге.
 - ▶ Скользкая или влажная поверхность повышает риск блокирования колес и увеличивает тормозной путь.
- Избегайте длительного торможения.
 - ▶ Оно может стать причиной перегрева тормозных механизмов и снизить эффективность их работы. Используйте торможение двигателем совместно с прерывистым использованием тормозов для максимально эффективного замедления движения мотоцикла.

■ Антиблокировочная система (ABS)

Ваш мотоцикл оборудован антиблокировочной системой (ABS), которая предотвращает полное блокирование колес и помогает избежать непредвзятого движения в случае резкого торможения.

- Антиблокировочная система не сокращает тормозной путь. При определенных обстоятельствах тормозной путь может быть даже длиннее, чем у мотоцикла без ABS.
- Антиблокировочная система не функционирует на скоростях менее 10 км/ч.
- При срабатывании ABS на рычаге или педали тормоза может ощущаться сопротивление. Это нормальное явление.

Меры предосторожности при вождении

- Всегда используйте только рекомендуемые шины, чтобы обеспечить корректную работу антиблокировочной системы.

■ Торможение двигателем

Торможение двигателем при отпущенной рукоятке акселератора помогает замедлить Ваш мотоцикл. Для более эффективного снижения скорости по мере замедления переключайтесь на пониженные передачи. Используйте торможение двигателем совместно с прерывистым использованием тормозов для замедления мотоцикла на затяжных спусках.

■ Езда в дождливую погоду

Поверхность дороги при намокании становится скользкой, кроме того, мокрые тормозные механизмы менее эффективны, чем сухие. Будьте предельно внимательны при торможении на мокрой дороге.

Если тормоза намокли, просушите их, притормозив несколько раз на небольшой скорости.

Меры предосторожности при вождении

Стоянка

- Установите мотоцикл на ровной горизонтальной площадке.
- Паркуя мотоцикл на склоне или неровной поверхности, устанавливайте его так, чтобы он не мог сдвинуться или упасть.
- Убедитесь, что нагретые части мотоцикла не контактируют с горючими материалами.
- Не прикасайтесь к двигателю, выхлопной трубе с глушителем, тормозам и другим нагретым агрегатам, пока они не остынут.
- Чтобы снизить вероятность угона Вашего мотоцикла, всегда запирайте рулевую колонку и забирайте с собой ключ, когда оставляете мотоцикл без присмотра.
- Рекомендуется использовать дополнительное противоугонное устройство.

Постановка мотоцикла на боковой упор

1. Остановите двигатель.
2. Толкните боковой упор вниз.
3. Медленно наклоните мотоцикл влево, пока он полностью не обопрется на упор.

4. Поверните руль влево до упора.
 - ▶ Если Вы повернете руль вправо, устойчивость мотоцикла снизится, и это может привести к падению.
5. Установите ключ в замке зажигания в положение LOCK и выньте его из замка. ➤ стр.35

Заправка топливом и выбор топлива

Для защиты двигателя и каталитического нейтрализатора Вашего мотоцикла соблюдайте следующие рекомендации:

- Применяйте только неэтилированный бензин.
- Используйте только топливо с рекомендуемым октановым числом. Использование топлива с более низким октановым числом может привести к снижению мощности двигателя.
- Не используйте топливо с высоким содержанием спирта. ➤ стр. 105
- Запрещается использовать загрязненный бензин или смесь бензина с маслом.
- Не допускайте попадания в топливный бак грязи, пыли или воды.

Дополнительное оборудование и модификация мотоцикла

Мы настоятельно не рекомендуем Вам использовать дополнительное оборудование, которое не было специально разработано компанией Honda для Вашего мотоцикла, равно как и вносить изменения в конструкцию мотоцикла. В противном случае мотоцикл может стать небезопасным. Изменение конструкции мотоцикла также может привести к отмене действия гарантии производителя на данный мотоцикл, кроме того, внесенные изменения могут сделать незаконным использование мотоцикла на дорогах общего пользования. Прежде чем установить какое-либо дополнительное оборудование на Ваш мотоцикл, убедитесь, что оно безопасно и соответствует требованиям законодательства.



ПРЕДУПРЕЖДЕНИЕ

Несоответствующие аксессуары или модификации могут привести к аварийной ситуации с тяжелыми последствиями или летальным исходом.

Соблюдайте все указания относительно дополнительного оборудования, изложенные в данном Руководстве.

Запрещается эксплуатировать мотоцикл с прицепом или коляской. Конструкция Вашего мотоцикла не предусматривает эксплуатации с прицепом или коляской, и их использование серьезно нарушит управляемость мотоцикла.

Перевозка грузов

- Перегрузка мотоцикла ухудшает его управляемость, эффективность торможения и устойчивость. Всегда поддерживайте безопасную скорость мотоцикла, соответствующую массе перевозимого на нем груза.
- Не превышайте ограничение по массе груза.
➤ **Максимальная допустимая нагрузка/ Максимальная масса груза** стр. 117
- Надежно закрепите груз так, чтобы он находился ближе к центру масс мотоцикла, и надежно зафиксируйте его.
- Не размещайте груз возле глушителя и не загромождайте грузом приборы освещения.



ПРЕДУПРЕЖДЕНИЕ

Перегрузка или неправильное размещение груза может привести к аварии с серьезными последствиями, травмами или смертельным исходом.

Необходимо строго соблюдать ограничения по весу груза и неукоснительно выполнять рекомендации данного Руководства.

Расположение узлов и механизмов

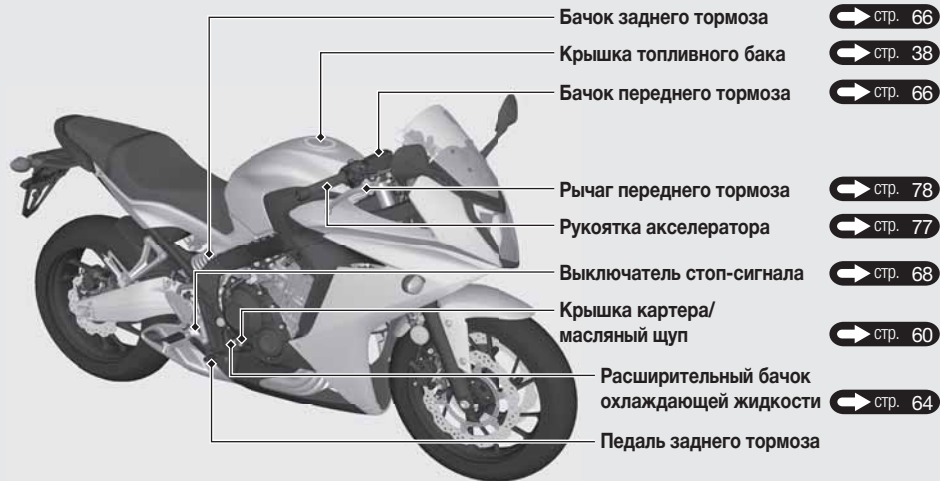



Приборная панель



Проверка работы приборов

При повороте ключа зажигания в положение ON все сегменты цифрового дисплея включатся на несколько секунд, а затем погаснут. Если какой-либо сегмент дисплея не включается в установленном режиме, обратитесь к официальному дилеру Honda для проведения проверки.

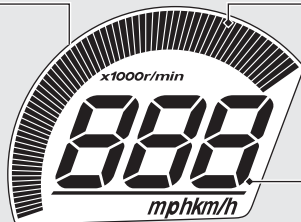

Тахометр

ПРИМЕЧАНИЕ

Следите, чтобы показатели тахометра не доходили до уровня «красной» зоны. Превышение максимально допустимой частоты вращения коленчатого вала отрицательно сказывается на ресурсе двигателя.

Спидометр

Указатель уровня топлива

Левый сегмент («E») мигает, когда остаток топлива в баке: меньше 4 литров.



Одновременно дисплей переключится на показатели расхода резерва топлива. ➡ стр. 25

Если указатель постоянно мигает или выключается: ➡ стр. 86

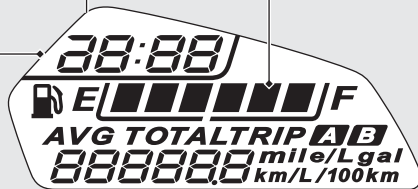

Часы (12-часовой или 24-часовой режим)

Настройка часов: ➡ стр. 27

Приборная панель (продолжение)



Одометр [TOTAL], счетчик пробега за поездку [A/B], указатели мгновенного и среднего расхода топлива.

С помощью кнопки **[SEL]** Вы можете переключать данный сегмент между показаниями одометра, счетчиками пробега за поездку «А» и «В», мгновенным и средним расходом топлива.

▶ Чтобы сбросить счетчик пробега за поездку: ➔ стр. 24

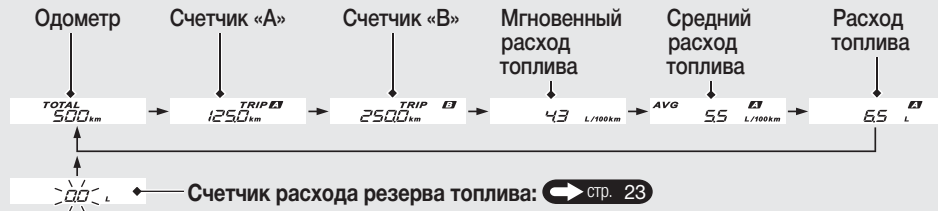

Средний расход топлива высчитывается согласно данным счетчика пробега «А».

- **Мгновенный расход топлива:**
Показывает текущее потребление топлива. Когда скорость движения меньше 7 км/ч, дисплей показывает «---.---». Если дисплей показывает «---.---» в других случаях, обратитесь к официальному дилеру Honda.
- **Средний расход топлива:**
Показывает среднее потребление топлива с момента последнего сброса счетчика «А». Если дисплей показывает «---.---», обратитесь к официальному дилеру Honda.
- **Общий расход топлива:**
Показывает общий объем потребленного топлива с момента последнего сброса счетчика «А». Если дисплей показывает «---.---», обратитесь к официальному дилеру Honda.
- **Расход резерва топлива:**
Когда аварийный выключатель двигателя находится в положении  (OFF) (ВЫКЛ), дисплей показывает «---.---». Если дисплей показывает «---.---» в других случаях, обратитесь к официальному дилеру Honda.

► **Как сбросить показания счетчиков пробега за поездку, среднего и общего расхода топлива:**  стр. 24

Приборная панель *(продолжение)*

Чтобы сбросить показания счетчиков пробега за поездку, среднего и общего расхода топлива:

- 1 Чтобы одновременно сбросить показания счетчика пробега за поездку «А» и счетчиков среднего и общего расхода топлива, нажмите и удерживайте кнопку **SET**, пока данные показатели отображены на дисплее.



- 2 После сброса дисплей поочередно покажет «0,0» для всех показателей.



- 3 Потом дисплей вернется к последним выбранным показателям.



- 4 Чтобы сбросить показания счетчика пробега за поездку «В», нажмите и удерживайте кнопку **SET**, пока данные показатели отображены на дисплее.



Вы также можете сбросить показания счетчика пробега за поездку «А» и счетчиков среднего и общего расхода топлива, заправив бак выше резервной емкости и проехав более 0,1 км.

Чтобы включить или выключить автоматический сброс показателей после заправки: ➡ стр. 29

Индикатор расхода резерва топлива

Когда левый сегмент («E») указателя уровня топлива мигает, счетчики пробега, указатели расхода топлива и объема потребленного топлива будут заблокированы, и включится индикатор расхода резерва топлива. В таком случае нужно как можно быстрее заправить топливный бак.

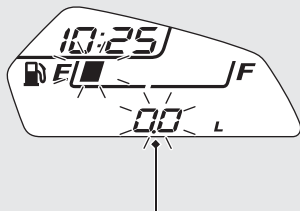

Индикатор расхода резерва топлива

- Когда включается индикатор расхода резерва топлива, нижний сегмент дисплея показывает «0,0».
 - ▶ Когда объем потребленного резерва топлива превышает 2,1 л, показатели мигают чаще.
 - ▶ Если Вы переключите дисплей на счетчик пробега за поездку, указатель мгновенного или среднего расхода топлива, объема потребленного топлива и т.д.  стр. 22, дисплей автоматически вернется к индикатору расхода резерва топлива, если Вы не нажмете никакой кнопки в течение 10 сек.

Дисплей автоматически вернется к штатному режиму индикации, когда Вы проедете приблизительно 100 м после заправки топливного бака свыше резервного объема.

Приборная панель *(продолжение)*

Настройка дисплея

Вы можете настроить следующие параметры:

- Режим часов
- Настройка часов
- Яркость подсветки дисплея.
- Автоматический сброс счетчика пробега за поездку «А», среднего расхода топлива и потребленного топлива после заправки топливного бака.
- Индикатор HISS.
Изменение единиц измерения скорости и расстояния.
- Изменение единиц измерения расхода топлива.

➡ Нажмите и удерживайте кнопки **[SEL]** и **[SET]**.

⇨ Нажмите кнопку **[SET]**.

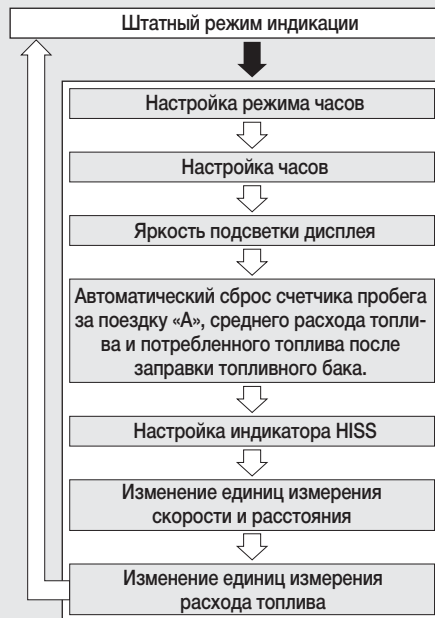

Дисплей переходит из режима настройки в штатный режим индикации, если:

- Вы не нажали ни одной кнопки в течение 30 сек.;
- Вы повернули ключ зажигания в положение OFF, а потом — снова в ON.

Настройка режима часов:

Вы можете включить 12-часовой или 24-часовой режим часов.

- 1 Установите ключ зажигания в положение ON (ВКЛ).
- 2 Нажмите и удерживайте кнопки **[SEL]** и **[SET]**: показатели часов на дисплее начнут мигать.



- 3 Нажмите кнопку **[SEL]** и выберите 12-часовой или 24-часовой режим часов.



- 4 Нажмите кнопку **[SET]**, чтобы сохранить выбранный режим и перейти к настройкам часов.

Настройка часов:

- 1 Несколько раз нажмите кнопку **[SEL]**, пока дисплей не покажет нужный час текущего времени.
 - ▶ Чтобы быстро изменить показатели часов, нажмите и удерживайте данную кнопку.



Приборная панель *(продолжение)*

- 2 Нажмите кнопку **[SET]**. Показатели минут на дисплее начнут мигать.



- 3 Несколько раз нажмите кнопку **[SEL]**, пока дисплей не покажет нужные минуты текущего времени.

► Чтобы быстро изменить показатели минут, нажмите и удерживайте данную кнопку.



- 4 Нажмите кнопку **[SET]**, чтобы запустить часы. Дисплей перейдет в режим настройки яркости подсветки.

Яркость подсветки дисплея:

Можно выбрать один из трех уровней яркости.

- 1 Нажмите кнопку **[SEL]**, чтобы изменить уровень яркости.



- 2 Нажмите кнопку **[SET]**, чтобы сохранить выбранный уровень и перейти к настройкам автоматического сброса счетчика пробега за поездку «А», среднего расхода топлива и потребленного топлива.

Автоматический сброс счетчика пробега за поездку «А», среднего расхода топлива и потребленного топлива после заправки топливного бака:

Чтобы включить или отключить функцию автоматического сброса счетчиков (стандартные заводские настройки — ВЫКЛ):

- 1 Нажмите кнопку **[SEL]**, чтобы выбрать «**ON**» (включено) или «**OFF**» (выключено).



- 2 Нажмите кнопку **[SET]**, чтобы завершить настройки и перейти к настройкам индикатора иммобилайзера (HISS) (сам индикатор иммобилайзера также включится).

Приборная панель (продолжение)

Настройка индикатора HISS:

Вы можете настроить отображение индикатора HISS.

- 1 Нажмите кнопку **[SEL]**, чтобы настроить отображение индикатора HISS: «**On**» (индикатор мигает) или «**OFF**» (индикатор выключен).



- 2 Нажмите кнопку **[SET]**, чтобы сохранить настройки. Дисплей перейдет к режиму выбора единиц измерения скорости и расстояния.

Изменение единиц измерения скорости и расстояния

- 1 Нажмите кнопку **[SEL]**, чтобы выбрать «km» и «km/h» (км и км/ч) или «mile» и «mph» (миль и миль/ч).
- 2 Нажмите кнопку **[SET]**, чтобы задать единицы измерения скорости и расстояния.



Изменение единиц измерения расхода топлива

- 1 Нажмите кнопку **[SEL]**, чтобы выбрать «km/L» (километров на литр) или «L/100 km» (литров на сто километров).



Если единицами измерения скорости и расстояния выбраны «mph» и «mile», расход топлива измеряется в милях на галлон — «mile/gal» или милях на литр — «mile/l»



- 2 Нажмите кнопку **[SET]**, чтобы завершить настройки.

Вы также можете сохранить заданные настройки, повернув ключ зажигания в положение OFF.

Если Вы не нажали ни одной кнопки за 30 сек, дисплей автоматически выйдет из режима настройки, а настройки будут сохранены.

Индикаторы



Индикатор дальнего света





Сигнализатор падения давления масла

Включается при повороте ключа зажигания в положение ON и выключается при пуске двигателя.

Если включился во время работы двигателя: ➡ стр. 84



Сигнализатор нарушения работы PGM-FI (программированного впрыска топлива)

Включается на короткое время при повороте ключа зажигания в положение ON при аварийном выключателе в положении RUN . Включается при повороте ключа зажигания в положение ON при аварийном выключателе двигателя в положении OFF .

Если включился во время работы двигателя: ➡ стр. 84



Сигнализатор высокой температуры охлаждающей жидкости

Включается на короткое время при повороте ключа зажигания в положение ON.

Если включился во время движения: ➡ стр. 83



- Включается на короткое время при повороте ключа зажигания в положение ON. Выключается, если ключ имеет соответствующий код.
- Мигает каждые 2 секунды в течение 24 часов после выключения зажигания.

Кнопки и переключатели

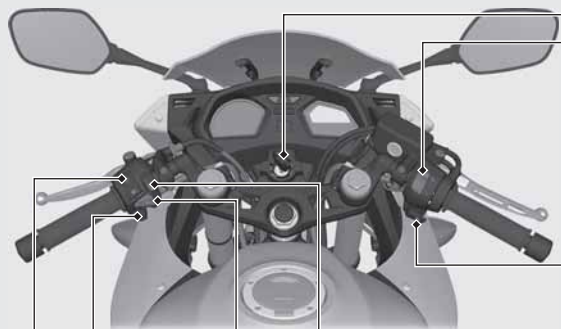

Переключатель указателей поворота

- ▶ Чтобы выключить, нажмите на переключатель.

Переключатель режимов фары

- : Дальний свет
- : Ближний свет
- : Сигнал дальним светом фары



Звуковой сигнал

Аварийный выключатель двигателя

При нормальных условиях работы должен оставаться в положении RUN

- ▶ Чтобы остановить двигатель в экстренной ситуации, переведите в положение OFF



Кнопка запуска



Выключатель сигнала аварийной остановки

Можно включить, когда ключ зажигания находится в положении ON. Можно выключить независимо от положения выключателя зажигания.

- ▶ Сигнал остается включенным даже после поворота ключа в положение OFF или LOCK.

Выключатель зажигания

Включает и выключает электрическую систему, блокирует руль.

- ▶ Ключ можно извлечь только в положениях OFF или LOCK.

Как заблокировать рулевую колонку:

Блокируя руль на стоянке, Вы защищаете свой мотоцикл от угона.

Также рекомендуется использовать U-образный противоугонный блокиратор колеса или подобное устройство.



ON

Включает электрическую систему для запуска и движения.

OFF

Выключает двигатель.

LOCK

Блокирует рулевую колонку.

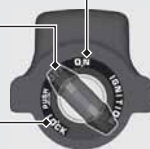

Блокировка:

- 1 Поверните руль влево до упора.
- 2 Нажмите на ключ замка зажигания и установите его в положение LOCK.
 - ▶ Если ключ не поворачивается, слегка покачайте руль из стороны в сторону.
- 3 Выньте ключ зажигания из замка.

Разблокировка:

Вставьте ключ в замок зажигания, нажмите на него и поверните в положение OFF.

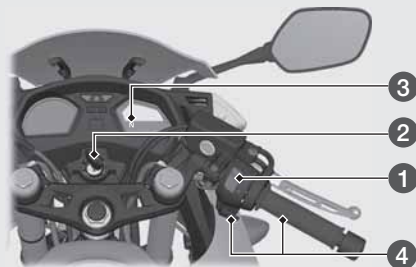

Запуск двигателя

Запускайте двигатель согласно этим указаниям независимо от его температуры.





ПРИМЕЧАНИЕ

- Если двигатель не запустился в течение 5 секунд, поверните ключ в положение OFF и подождите не менее 10 секунд до следующей попытки пуска.
- Длительная работа на холостом ходу и езда на повышенных оборотах могут повредить двигатель и выпускную систему.
- Перегазовка или работа двигателя на холостом ходу более 5 минут может повредить покрытие выпускной трубы.

- 1 Переведите аварийный выключатель двигателя в положение RUN .
- 2 Установите ключ зажигания в положение ON.
- 3 Включите нейтральную передачу (загорится индикатор ). Можно запустить двигатель и при включенной передаче, подняв боковой упор и выжав рычаг сцепления.
- 4 При полностью закрытой дроссельной заслонке нажмите кнопку стартера .

Если Вам не удалось запустить двигатель:

- 1 Откройте дроссельную заслонку, нажмите и удерживайте кнопку стартера 5 секунд.
- 2 Повторите обычную процедуру запуска.
- 3 Если холостой ход неустойчив, немного приоткройте дроссельную заслонку.
- 4 Если двигатель не запускается, подождите 10 секунд и повторите этапы  и .

Если двигатель не заводится  стр. 82

Переключение передач

Данный мотоцикл оснащен шестиступенчатой коробкой передач, с переключением первой передачи вниз, а пяти следующих — вверх.



Если Вы включите передачу при откинута боковом упоре, то двигатель автоматически остановится.

Топливо



Не заполняйте топливный бак выше пластины в заправочной горловине (см. схему выше).

Тип топлива: Только неэтилированный бензин.

Октановое число: 92 или выше (по исследовательскому методу).

Емкость топливного бака: 17,3 л

Заправка и требования к топливу

← стр. 14

Чтобы открыть топливный бак:

Откиньте крышку замка, вставьте ключ зажигания в замок и поверните его по часовой стрелке.

Чтобы закрыть топливный бак:

- 1 Установите крышку на горловину и прижмите ее, чтобы зафиксировать.
- 2 Извлеките ключ и накройте замок крышкой.
 - ▶ Вы не сможете извлечь ключ из замка, если крышка бака не зафиксирована.

⚠ ПРЕДУПРЕЖДЕНИЕ

Бензин огнеопасен и взрывоопасен. Работая с топливом, Вы можете получить серьезные ожоги и травмы.

- Заглушите двигатель. Не подносите близко к открытой горловине раскаленные или искрящие предметы, а также открытое пламя.
- Все операции с бензином выполняйте только на открытом воздухе.
- Немедленно вытирайте потеки бензина.

Дополнительное оборудование

Держатель шлема находится под седлом. Тросик держателя входит в комплект инструментов. Там же предусмотрено место для укладки U-образного противоугонного блокиратора колеса.

Комплект инструментов

Блокиратор колеса

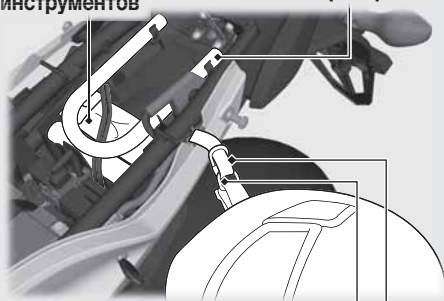

Тросик крепления шлема

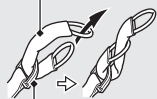

Пряжка на ремешке шлема

Держатель шлема



Тросик крепления шлема

- ▶ U-образный противоугонный блокиратор колеса можно зафиксировать резиновой лентой над задним крылом.
- ▶ Не оставляйте шлем в держателе во время движения.
- ▶ Блокираторы большого размера и нестандартной формы могут не поместиться в отсеке.

⚠ ПРЕДУПРЕЖДЕНИЕ

При езде на мотоцикле со шлемом, закрепленным в держателе, шлем может попасть в колесо или в подвеску и вызвать ДТП, в котором Вы можете получить серьезные травмы или погибнуть.

Используйте держатель шлема только во время стоянки. Запрещается двигаться на мотоцикле со шлемом, закрепленным в держателе.

Дополнительное оборудование *(продолжение)*

Пакет для документов и крепление для багажа расположены с нижней стороны седла.

Пакет для документов

Крепление



Крепление

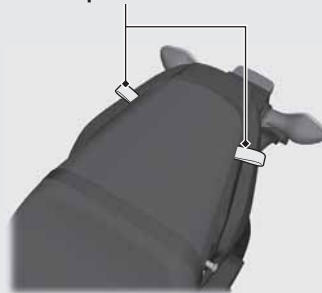

Никогда не используйте крепления для буксировки или подъема мотоцикла.

Чтобы снять седло → стр. 58

ТЕХНИЧЕСКОЕ ОБСЛУЖИВАНИЕ

Прежде чем выполнять какие-либо сервисные работы, обязательно внимательно прочтите разделы «Важность технического обслуживания» и «Основы правильного обслуживания» данного Руководства. Технические данные, касающиеся обслуживания, приведены в разделе «Технические характеристики».

| | | | |
|--|----|---------------------------------------|----|
| Важность технического обслуживания | 42 | Тормоза | 66 |
| Регламент технического обслуживания | 43 | Боковой упор | 69 |
| Основы правильного обслуживания | 46 | Приводная цепь | 70 |
| Комплект инструментов | 57 | Сцепление | 74 |
| Снятие/установка элементов корпуса | 58 | Рукоятка акселератора | 77 |
| Седло..... | 58 | Другие регулировки | 78 |
| Аккумуляторная батарея..... | 59 | Рычаг тормоза..... | 78 |
| Моторное масло | 60 | Задняя подвеска..... | 79 |
| Охлаждающая жидкость | 64 | Регулировка светового пучка фары..... | 80 |

Важность технического обслуживания

Важность технического обслуживания

Необходимо содержать мотоцикл в исправном состоянии, прежде всего в целях безопасности. Также это поможет сэкономить деньги, достичь максимальных технических характеристик, избежать поломок и уменьшить загрязнение окружающей среды. Владелец несет полную ответственность за техническое состояние своего мотоцикла. Обязательно выполняйте осмотр мотоцикла перед каждой поездкой и проводите все проверки, указанные в разделе «Регламент технического обслуживания». ➤стр.43

ПРЕДУПРЕЖДЕНИЕ

Ненадлежащее техническое обслуживание или неисправность, оставленная без внимания, могут стать причиной аварии, в которой Вы можете получить серьезные травмы или погибнуть. Всегда следуйте рекомендациям по осмотру и техническому обслуживанию, а также регламенту технического обслуживания, приведенному в Руководстве по эксплуатации.

Безопасность технического обслуживания

Всегда читайте указания по выполнению работ, прежде чем приступить к ним. Убедитесь, что у Вас есть все инструменты и запасные части, и что Вы владеете соответствующими навыками. Невозможно предостеречь от всех рисков, которые могут возникнуть в связи с проведением техобслуживания. Только Вы сами можете определить, в состоянии Вы справиться с тем или иным видом работ или нет.

При выполнении технического обслуживания мотоцикла следуйте нижеприведенным правилам:

- Заглушите двигатель и выньте ключ зажигания.
- Установите мотоцикл на твердой ровной горизонтальной площадке, используя штатный боковой упор или подставку для технического обслуживания.
- Прежде чем начинать работы, дайте двигателю, выпускной трубе с глушителем, тормозам и другим нагретым агрегатам остыть. В противном случае Вы можете получить ожоги.
- Запускайте двигатель, только если это требуется по инструкции, и в хорошо проветриваемых зонах.

Регламент технического обслуживания

Регламент технического обслуживания содержит требования, необходимые для обеспечения безопасности, полной реализации возможностей мотоцикла и его экологичности.

Работы по техническому обслуживанию должны выполняться в соответствии со стандартами и спецификациями Honda персоналом, имеющим надлежащий инструмент и соответствующую квалификацию. Авторизованный дилер Honda соответствует всем этим требованиям. Ведение записей о техническом обслуживании является залогом правильного технического обслуживания мотоцикла. Обязательно удостоверьтесь, что при проведении технического обслуживания ведется вся необходимая документация.

Все работы, связанные с проведением регулярного технического обслуживания, являются платными и подлежат оплате владельцем. Сохраняйте все квитанции. При продаже мотоцикла передавайте их новому владельцу.

Компания Honda рекомендует, чтобы авторизованный дилер Honda после каждого периодического технического обслуживания проводил дорожные испытания мотоцикла.

Регламент технического обслуживания

| Категория работ | Осмотр перед поездкой ☑ с.46 | Показатели одометра*1 (× 1000 км) | | | | | Ежегодная проверка | Регулярная замена | См. стр. |
|----------------------------------|---------------------------------|-------------------------------------|----|----|----|----|--------------------|-------------------|----------|
| | | 1 | 12 | 24 | 36 | 48 | | | |
| Топливопровод | 🔧 | | П | П | П | П | П | | — |
| Уровень топлива | П | | | | | | | | 38 |
| Рукоятка акселератора | 🔧 | П | П | П | П | П | П | | 77 |
| Воздушный фильтр*2 | 🔧 | | | ③ | | ③ | | | 56 |
| Свечи зажигания | 🔧 | | | ③ | | ③ | | | — |
| Зазоры клапанов | 🔧 | | | П | | П | | | — |
| Моторное масло | П | ③ | ③ | ③ | ③ | ③ | ③ | | 60 |
| Масляный фильтр | | ③ | ③ | ③ | ③ | ③ | ③ | | 62 |
| Частота холостого хода | 🔧 | П | П | П | П | П | П | | — |
| Охлаждающая жидкость*3 | П | | П | П | П | П | П | 3 года | 64 |
| Система охлаждения | 🔧 | | П | П | П | П | П | | — |
| Вторичная система подачи воздуха | 🔧 | | П | П | П | П | П | | — |

Уровень технического обслуживания:

🔧 : ОБЩИЙ. Если у Вас нет специальных инструментов и соответствующей квалификации, обратитесь к дилеру Honda. Описание каждой процедуры содержится в *Руководстве по ремонту и обслуживанию* для данной модели.

🔧 : ПРОФЕССИОНАЛЬНЫЙ. В целях безопасности обслуживание этих узлов должен проводить лишь официальный дилер Honda.





Условные обозначения:

П : Проверить (при необходимости очистить, отрегулировать, нанести смазку или заменить)

М : Смазать

③ : Заменить

Регламент технического обслуживания

| Категория работ | Осмотр перед поездкой ☞с.46 | Показатели одометра*1 (× 1000 км) | | | | | Ежегодная проверка | Регулярная замена | См. стр. |
|---|---|-------------------------------------|----|----|----|----|--------------------|-------------------|----------|
| | | 1 | 12 | 24 | 36 | 48 | | | |
| Приводная цепь | П | Каждые 1000 км: П М | | | | | | | 70 |
| Направляющая приводной цепи | | | П | П | П | П | | | 73 |
| Тормозная жидкость*3 | П | | П | П | П | П | П | 2 года | 66 |
| Тормозные колодки | П | | П | П | П | П | П | | 67 |
| Тормозная система | | П | П | П | П | П | П | | 46 |
| Выключатель стоп-сигнала | | | П | П | П | П | П | | 68 |
| Регулировка светового пучка фары | | | П | П | П | П | П | | 80 |
| Осветительные приборы/ звуковой сигнал | П | | | | | | | | — |
| Аварийный выключатель двигателя | П | | | | | | | | — |
| Система сцепления | П | П | П | П | П | П | П | | 74 |
| Боковой упор | П | | П | П | П | П | П | | 69 |
| Подвеска |  | | П | П | П | П | П | | — |
| Болты, гайки, прочий крепеж |  | | П | П | П | П | П | | — |
| Колеса и шины |  | П | | П | П | П | П | | 53 |
| Подшипники рулевой колонки |  | | | П | П | П | П | | — |

Примечания:

*1 : При пробеге, превышающем максимальные указанные значения, выполняйте работы через указанные промежутки времени.

*2 : Выполняйте обслуживание чаще, если эксплуатируете мотоцикл в условиях повышенной влажности или запыленности.

*3 : Замена должна производиться квалифицированным механиком.

продолжение на следующей странице 45

Основы правильного обслуживания

Осмотр перед поездкой

Для обеспечения безопасности перед каждой поездкой необходимо проводить тщательный визуальный осмотр мотоцикла и в обязательном порядке устранять обнаруженные неисправности. Предварительный визуальный осмотр перед поездкой обязателен, поскольку неисправности, обнаруженные в пути, устранить гораздо сложнее, и даже спущенное колесо способно причинить значительные трудности.

Перед каждой поездкой необходимо проводить следующие виды проверок:

- **Уровень топлива** — при необходимости долейте топливо в топливный бак. ➤стр.38
- **Дроссельная заслонка** — проверьте плавность ее открывания и полноту закрывания во всех положениях руля. ➤стр.77
- **Уровень моторного масла** — при необходимости долейте масло в двигатель. Убедитесь в отсутствии утечек. ➤стр. 60
- **Охлаждающая жидкость** — проверьте уровень, долейте при необходимости. Убедитесь в отсутствии утечек. ➤стр. 64
- **Приводная цепь** — проверьте состояние и натяжение. Отрегулируйте и нанесите смазку при необходимости. ➤стр.70
- **Тормоза** — проверьте работу, уровень тормозной жидкости и состояние тормозных колодок. ➤стр.66, 67.
- **Осветительные приборы и звуковой сигнал** — убедитесь в исправности осветительных приборов и звукового сигнала.
- **Аварийный выключатель двигателя** — проверьте работу.
- **Сцепление** — проверьте работу, при необходимости отрегулируйте. ➤стр.74
- **Система выключения зажигания при откидывании бокового упора**— проверьте работу. ➤стр.69
- **Шины** — проверьте состояние и давление воздуха. ➤стр.53

Запасные части

Всегда используйте для замены только оригинальные запасные части производства компании Honda или аналогичные по качеству детали, чтобы обеспечить надежность и безопасность. При заказе окрашенных деталей указывайте название модели, цвет и код, указанный на табличке с кодом краски. Табличка с кодом окраски прикреплена к раме под седлом.

➤ стр.58

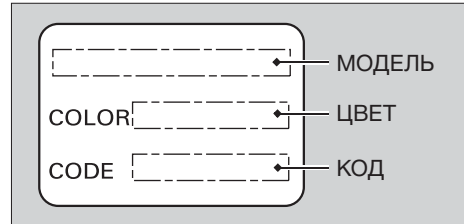

⚠ ПРЕДУПРЕЖДЕНИЕ

Установка на мотоцикл неоригинальных деталей может сделать его небезопасным и стать причиной аварии с серьезными последствиями или смертельным исходом. Всегда используйте только оригинальные запасные части, произведенные компанией Honda, или эквивалентные им по качеству детали, одобренные для применения на данном мотоцикле.

Основы правильного обслуживания

Аккумуляторная батарея

Ваш мотоцикл оснащен необслуживаемой аккумуляторной батареей. Поэтому нет необходимости проверять уровень электролита либо доливать дистиллированную воду. Очистите клеммы аккумуляторной батареи, если они загрязнены или окислены. Не открывайте пробки аккумуляторной батареи. При зарядке аккумуляторной батареи открывать пробки не нужно.

ПРИМЕЧАНИЕ

Не пытайтесь снять крышку аккумуляторной батареи, иначе Вы можете нанести ей непоправимые повреждения.



ПРЕДУПРЕЖДЕНИЕ

Аккумуляторная батарея при работе выделяет взрывоопасный водород.

Искра или пламя могут вызвать взрыв батареи, сила которого достаточна для причинения серьезных травм или летального исхода.

При работах с батареей следует носить защитную одежду и защиту для лица либо доверить эти работы квалифицированному механику.

Очистка клемм аккумуляторной батареи

1. Снимите аккумуляторную батарею. ➔ стр.59
2. Если контактные выводы начали окисляться и на них присутствует вещество белого цвета, промойте их теплой водой и вытрите насухо.

3. Если выводы сильно окислены, очистите их при помощи металлической щетки или наждачной бумаги с мелкой абразивной крошкой. При выполнении работ надевайте защитные очки.

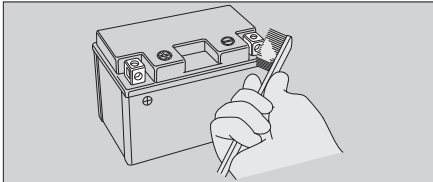

4. После очистки установите батарею на место.

Аккумуляторная батарея имеет ограниченный срок службы. Проконсультируйтесь с авторизованным дилером по поводу периодичности замены батареи. Для замены используйте необслуживаемую аккумуляторную батарею такого же типа.

ПРИМЕЧАНИЕ

Установка неоригинальных электрических компонентов может привести к перегрузке электрооборудования мотоцикла, разряду аккумуляторной батареи и поломке электрической системы.

Плавкие предохранители

Предохранители защищают электрические цепи мотоцикла. Если какой-либо электрический компонент перестал работать, прежде всего проверьте сохранность предохранителей и замените сгоревшие предохранители. ➤ стр. 99

Проверка и замена предохранителей

Обязательно выключите зажигание. Найдите перегоревший предохранитель, замените его предохранителем такого же номинала. См. раздел «Технические характеристики». ➤ стр.119

Перегоревший предохранитель

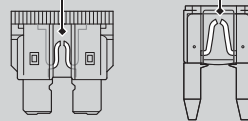

ПРИМЕЧАНИЕ

Использование запасного предохранителя с большим значением номинального тока существенно повышает риск повреждения электрооборудования.

Основы правильного обслуживания

Если предохранитель перегорел снова, то это означает, что электрооборудование мотоцикла неисправно. Обратитесь к авторизованному дилеру для проверки мотоцикла.

Моторное масло

Расход моторного масла и срок его службы зависят от условий продолжительности эксплуатации. Регулярно проверяйте уровень масла в двигателе и при необходимости доливайте его. Если масло загрязнено или истек срок его службы, масло необходимо в ближайшее время заменить.

Как выбрать моторное масло

Рекомендуемое моторное масло см. в разделе «Технические характеристики». ➔ стр. 118

Если Вы используете неоригинальное моторное масло, убедитесь, что оно полностью соответствует всем требуемым стандартам:

- Стандарт JASO T 903*1: MA;
- Стандарт SAE*2: 10W-30;
- Классификация API*3: SG или выше.

*1: Стандарт JASO T 903 определяет выбор моторных масел для 4-тактных мотоциклетных двигателей. По этому стандарту предусмотрено два класса: MA и MB. Например, на этикетке ниже показана маркировка масла класса MA.



*2: Стандарт SAE делит моторные масла на классы в зависимости от их вязкости.

*3: Используйте моторное масло не ниже SG, кроме маркированных как «Energy Conserving» (энергосберегающие) или «Resource Conserving» (ресурсосберегающие) на этикетке API.

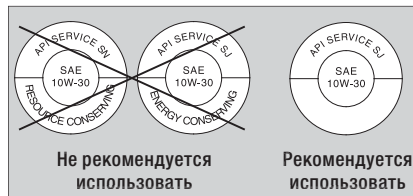

Основы правильного обслуживания

Тормозная жидкость

Запрещается доливать или менять тормозную жидкость за исключением экстренных ситуаций.

ПРИМЕЧАНИЕ

Попадание тормозной жидкости на окрашенные или пластиковые поверхности может их повредить. Немедленно вытрите пролитую жидкость и тщательно промойте места, на которые она попала.

Рекомендуемая жидкость:

Honda DOT 4 или ее аналог

Приводная цепь

Регулярно проверяйте и смазывайте приводную цепь. Если Вы ездите по плохим дорогам, на высокой скорости или с частыми резкими ускорениями, проверять состояние цепи следует чаще.

Если во время движения цепь скрипит или заедает, если на некоторых ее звеньях повреждены ролики, выпадают оси или отсутствуют резиновые кольца, обязательно обратитесь к дилеру Honda для ремонта или замены приводной цепи.

Проверьте также обе звездочки. Если звездочки повреждены или изношены, обратитесь к официальному дилеру Honda для их замены.

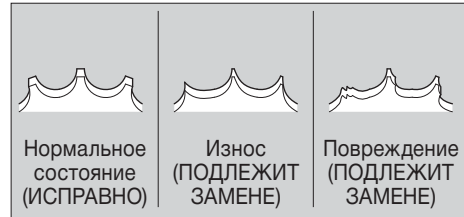

ПРИМЕЧАНИЕ

Изношенные звездочки способствуют быстрому износу новой приводной цепи.

Основы правильного обслуживания

Очистка и смазка

После проверки натяжения цепи очистите ее и звездочки от грязи, вращая заднее колесо. Для очистки используйте сухую ткань и очиститель цепей или нейтральное моющее средство. Если цепь очень грязная, воспользуйтесь мягкой щеткой. После очистки вытрите цепь насухо и смажьте ее рекомендуемой смазкой.

Рекомендуемая смазка:

Специальная смазка для цепей с резиновыми герметизационными кольцами. Если у Вас нет специальной смазки, используйте трансмиссионное масло SAE 80 или 90.

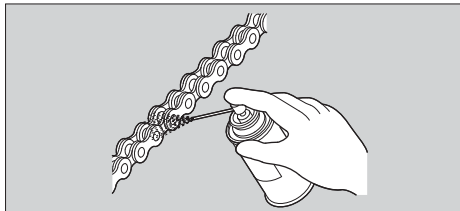

Не используйте для очистки цепи пароочистители, мойки высокого давления, проволочные щетки, растворители (в том числе и бензин), абразивные чистящие средства и очистители, а также масла для цепей, не предназначенные для применения на цепях с резиновыми герметизационными кольцами, поскольку они могут повредить резиновые уплотнители звеньев цепи. Не допускайте попадания смазки на тормозные механизмы и шины. Не наносите на цепь слишком много смазки, иначе она запачкает Вашу одежду и мотоцикл.

Рекомендуемая охлаждающая жидкость

Pro Honda HP — это готовая смесь антифриза и дистиллированной воды.

Процентное содержание:

50% антифриза и
50% дистиллированной воды

Содержание антифриза в смеси меньше 40% не обеспечивает надлежащей защиты от коррозии. Содержание свыше 60% лучше защищает двигатель в условиях холодного климата.

ПРИМЕЧАНИЕ

Использование охлаждающей жидкости, не предназначенной для двигателей из алюминиевого сплава, или простой водопроводной воды может привести к коррозии двигателя.

Шины: проверка и замена

■ Проверка давления воздуха в шинах

Рекомендуем каждый день проводить осмотр шин. Как минимум раз в месяц или если шина выглядит спущенной, проверяйте давление воздуха, используя манометр. Измеряйте давление воздуха в шинах, когда они холодные.

■ Проверка состояния шин

Убедитесь, что на шинах нет порезов, трещин и других повреждений, обнажающих каркас шины. Удостоверьтесь, что в боковинах и протекторе нет гвоздей или других посторонних предметов. Также внимательно осмотрите шины на предмет наличия выпуклостей или вздутий на боковинах.

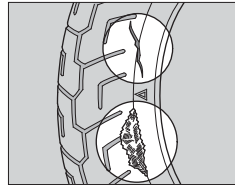

■ Проверка характера износа шин

На поверхностях шин, контактирующих с дорогой, не должно быть следов ненормального износа.

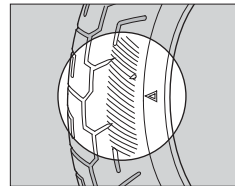

Основы правильного обслуживания

Индикаторы износа протектора

Проверьте индикаторы предельного износа протектора шины. Они показывают, что толщина рисунка протектора уменьшилась до минимально допустимого значения. В таком случае срочно замените шину новой.

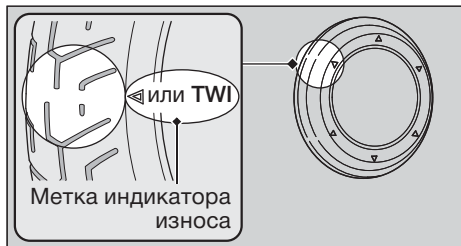

ПРЕДУПРЕЖДЕНИЕ

Эксплуатация мотоцикла с чрезмерно изношенными шинами или с неправильным давлением воздуха в шинах может стать причиной ДТП, в котором Вы можете получить серьезные травмы или погибнуть.

Следуйте всем инструкциям данного Руководства, относящимся к уходу за шинами и поддержанию в них штатного давления.

Обратитесь к дилеру для замены шин.

Рекомендуемый тип шин, рекомендованное давление в шинах и минимально допустимую глубину протектора см. в разделе «Технические характеристики». ➤ стр. 118

При замене шин соблюдайте следующие требования:

- Используйте рекомендуемые модели шин или их аналоги с таким же размером, конструкцией, индексом скорости и допустимой нагрузкой.
- Для балансировки колес используйте специальные оригинальные балансировочные грузики Honda или аналогичные им.
- Запрещается установка бескамерных шин со вставленными в них камерами. Постепенный разогрев камеры во время езды может вызвать ее внезапный разрыв.

- Используйте на данном мотоцикле только бескамерные шины. Обода колес сконструированы для установки бескамерных шин, и при интенсивном разгоне или торможении шина камерного типа может провернуться на ободе, что вызовет резкую потерю давления в шине.



ПРЕДУПРЕЖДЕНИЕ

Установка на мотоцикл неподходящих шин может вызвать ухудшение управляемости и стать причиной ДТП, в котором Вы можете получить серьезные травмы или погибнуть.

Всегда используйте шины размера и типа, рекомендованных в данном Руководстве по эксплуатации.

Основы правильного обслуживания

Воздушный фильтр

Ваша модель мотоцикла оснащена бумажным фильтрующим элементом. Продувка такого фильтрующего элемента сжатым воздухом или любой другой способ очистки могут привести к повреждению фильтрующего элемента и проникновению грязи в двигатель. Не пытайтесь чистить засорившийся фильтрующий элемент. Эту процедуру следует поручить авторизованному дилеру.

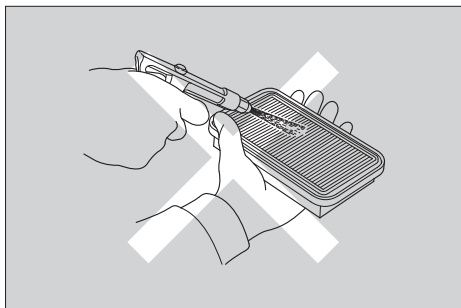

Комплект инструментов

Комплект инструментов находится под седлом. ➔стр.58

С помощью инструмента из комплекта можно выполнить некоторые операции ремонта в дороге, несложную регулировку и замену деталей.

- Тросик крепления шлема
- Гаечный ключ 10×14 мм;
- Отвертка с плоским жалом/
крестообразная отвертка;
- Удлинитель;
- Рукоятка отвертки;
- Шестигранный ключ 5 мм;
- Рожковый ключ;
- Пинцет для извлечения предохранителей;
- Гаечный ключ 8×12 мм;
- Гаечный ключ 12×14 мм.

Снятие/установка элементов корпуса

Седло

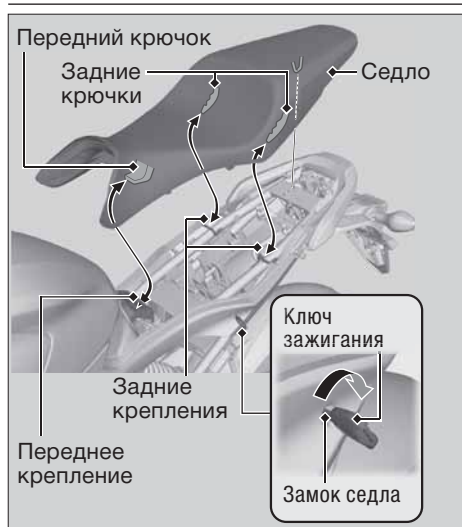

Чтобы снять седло

1. Вставьте ключ зажигания в замок седла. Поверните ключ по часовой стрелке и удерживайте его, чтобы отпереть седло.
2. Потяните седло назад и вверх.

Чтобы установить седло

1. Вставьте передний крючок в переднее крепление на раме.
 2. Вставьте задние крючки в задние крепления.
 3. Чтобы зафиксировать седло, толкните его вперед и прижмите книзу заднюю часть. Установив седло, обязательно проверьте надежность его фиксации.
- Механизм замка срабатывает автоматически. Перед тем как устанавливать седло, убедитесь, что не Вы оставили ключ зажигания в подседельном отсеке.

Аккумуляторная батарея

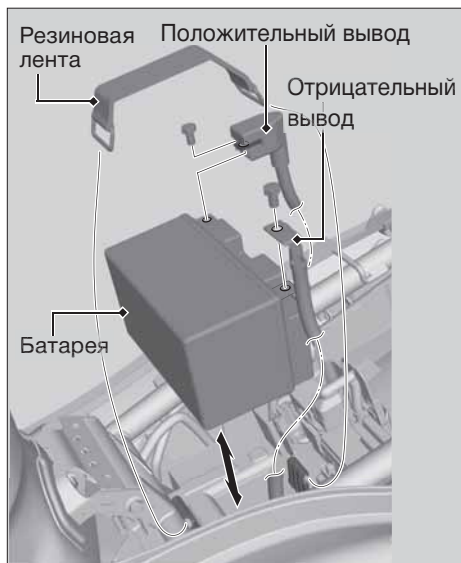

Снятие

Обязательно выключите зажигание.

1. Снимите седло. ►стр.58
2. Отсоедините резиновую ленту.
3. Отсоедините клемму от отрицательного \ominus вывода аккумуляторной батареи.
4. Отсоедините клемму от положительного вывода \oplus аккумуляторной батареи.
5. Осторожно выньте батарею, чтобы не потерять гайки крепления ее выводов.

Установка

Проведите указанные операции в обратном порядке. Положительный \oplus вывод батареи всегда подключайте первым, а отсоединяйте последним. Надежно затяните болты и гайки. После отсоединения батареи нужно снова настроить часы.

Рекомендации по правильному обращению с батареей. ►стр.48

Разряжена батарея. ►стр.95

Моторное масло

Проверка уровня масла

1. Если двигатель холодный, запустите его и прогрейте в течение 3–5 минут.
2. Выключите зажигание, остановите двигатель и подождите 2–3 минуты.
3. Открутите крышку картера с масляным щупом и вытрите щуп лоскутом чистой сухой ткани.
4. Установите мотоцикл вертикально на ровной горизонтальной площадке.
5. Полностью вставьте щуп в горловину, но не закручивайте крышку. Снова вытяните щуп. Убедитесь, что уровень масла находится между метками максимального и минимального уровня на щупе.
6. Плотнo закрутите крышку картера.

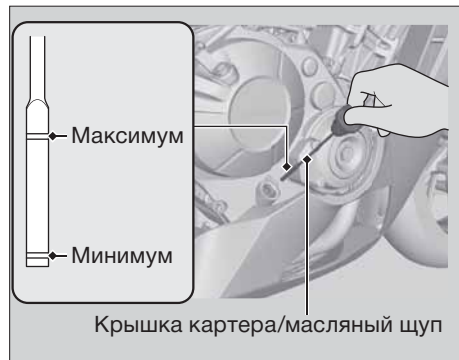

Долив моторного масла

Если уровень масла находится на метке минимального уровня или ниже ее, необходимо долить рекомендуемое моторное масло в картер двигателя. ➤стр. 50

1. Долейте масло с рекомендуемыми характеристиками до метки максимального уровня.
 - ▶ При проверке уровня масла установите мотоцикл вертикально на ровной горизонтальной площадке.
 - ▶ Не заливайте моторное масло выше метки максимального уровня.
 - ▶ Не допускайте попадания посторонних материалов в горловину.
 - ▶ Немедленно вытирайте пролитое масло.
2. Надежно установите на место крышку картера с масляным щупом.

Моторное масло ▶ Долив моторного масла

ПРИМЕЧАНИЕ

Работа двигателя при недостаточном или избыточном уровне моторного масла может привести к поломке двигателя. Запрещается смешивать моторные масла разных марок и сортов. Это может отрицательно сказаться на смазке и эффективности работы сцепления.

Рекомендации по выбору моторного масла см. в разделе «Основы правильного обслуживания». ➤стр. 50

Моторное масло ► Замена моторного масла и масляного фильтра

Замена моторного масла и масляного фильтра

Замена масла и масляного фильтра требует применения специальных инструментов. Для проведения данных работ рекомендуем обращаться к официальному дилеру Honda.

Используйте только новые оригинальные масляные фильтры Honda, предназначенные для мотоцикла Вашей модели.

ПРИМЕЧАНИЕ

Использование неподходящего масляного фильтра может привести к серьезной поломке двигателя.

1. Если двигатель холодный, запустите его и прогрейте в течение 3–5 минут.
2. Выключите зажигание, остановите двигатель и подождите 2–3 минуты.
3. Установите мотоцикл на боковой упор на ровной горизонтальной площадке.

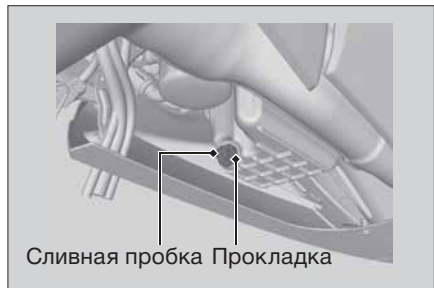

4. Расположите под сливным отверстием подходящую емкость для сбора масла.
5. Для слива масла открутите крышку картера и сливную пробку с прокладкой.
6. С помощью специального ключа для фильтра открутите масляный фильтр и дайте стечь остаткам масла. Убедитесь, что старое уплотнение не осталось в двигателе.
 - Сдайте отработанное моторное масло и масляный фильтр в пункт утилизации.

Моторное масло ► Замена моторного масла и масляного фильтра

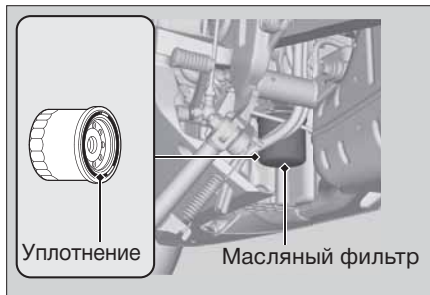

7. Нанесите тонкий слой моторного масла на уплотнение нового фильтра.
8. Установите новый масляный фильтр двигателя и затяните его.

Момент затяжки: 26 Н·м (2,7 кгс·м)

9. Наденьте новую прокладку на сливную пробку. Затяните сливную пробку.

Момент затяжки: 30 Н·м (3,1 кгс·м)

10. Залейте в картер масло с рекомендуемыми характеристиками (►стр.50) и установите на место крышку картера.

Емкость картера:

- при замене масла и фильтра: 2,9 л
- при замене только масла: 2,6 л

11. Проверьте уровень масла. ►стр.60
12. Убедитесь в отсутствии протечек.

Охлаждающая жидкость

Проверка уровня жидкости

1. Установите мотоцикл вертикально на ровной горизонтальной площадке.
2. Удерживайте мотоцикл в вертикальном положении.
3. Проверьте уровень охлаждающей жидкости: он должен находиться между отметками максимального («UPPER») и минимального («LOWER») уровней на стенке расширительного бачка системы охлаждения.

Если уровень охлаждающей жидкости очень мал или расширительный бачок пуст, значит, в системе присутствует серьезная протечка. Обратитесь к дилеру Honda для диагностики системы.

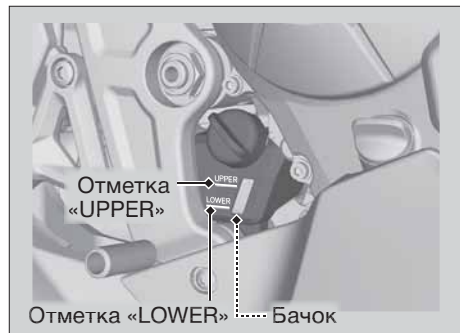

Долив жидкости

Если уровень жидкости ниже метки минимального уровня, долейте рекомендуемую охлаждающую жидкость (☛стр.52) до отметки максимального уровня. Доливайте охлаждающую жидкость только через заливную горловину в расширительном бачке. Не открывайте крышку радиатора.

1. Откройте крышку расширительного бачка и долейте жидкость, одновременно следя за ее уровнем.
 - Не заливайте жидкость выше отметки максимального уровня.
 - Не допускайте попадания посторонних предметов в расширительный бачок.
2. Установите на место крышку расширительного бачка.

⚠ ПРЕДУПРЕЖДЕНИЕ

Если снять крышку радиатора, пока двигатель еще горячий, охлаждающая жидкость может выплеснуться и причинить серьезные ожоги. Дайте двигателю и радиатору остыть, прежде чем снимать крышку радиатора.

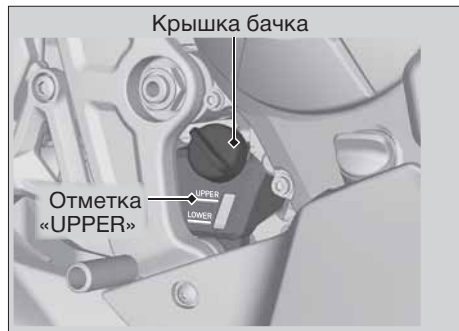

Замена жидкости

Замену охлаждающей жидкости должен выполнять квалифицированный механик на сервисной станции сертифицированного дилера Honda.

Тормоза

Проверка уровня жидкости

1. Установите мотоцикл вертикально на ровной горизонтальной площадке.
2. Убедитесь, что крышка тормозного бачка расположена горизонтально, а уровень тормозной жидкости находится **Передний тормоз** выше отметки «LOWER», **Задний тормоз** между отметками «LOWER» и «UPPER» на стенке бачка.

Если уровень тормозной жидкости в любом из бачков ниже отметки минимального уровня, а рычаг переднего и педаль заднего тормоза имеют чрезмерный свободный ход, проверьте износ тормозных колодок. Если колодки не изношены, то, скорее всего, в тормозной системе имеется протечка. Обратитесь к официальному дилеру Honda для диагностики и ремонта.

Передний



Задний

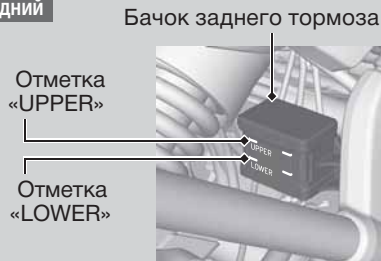

Тормоза ► Проверка тормозных колодок

Проверка тормозных колодок

Проверьте состояние канавок-индикаторов износа тормозных колодок

Замените колодки, если они стерлись до индикаторов.

1. **Передний тормоз** Осмотрите колодки с нижней стороны тормозного суппорта.
 - Тщательно осматривайте каждую колодку обоих суппортов — правого и левого.

2. **Задний тормоз** Осмотрите колодки с задней правой стороны мотоцикла.

При необходимости замены тормозных колодок обратитесь к официальному дилеру Honda. Всегда меняйте левые и правые тормозные колодки одновременно.

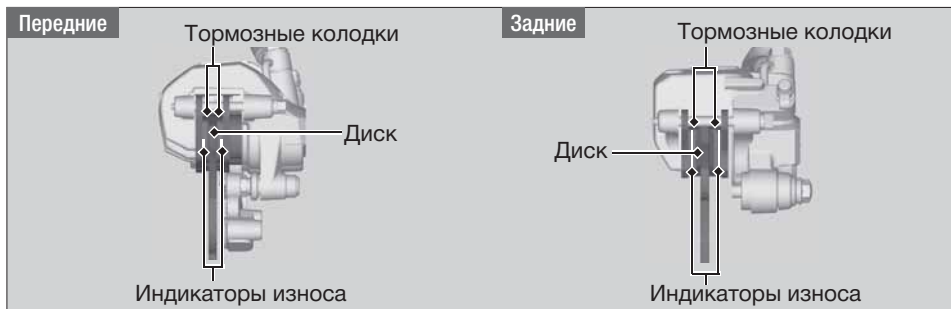

Регулировка выключателя стоп-сигнала

Проверьте работу выключателя стоп-сигнала. Поворачивайте регулировочную гайку в направлении (А), если стоп-сигнал включается слишком поздно, или в направлении (Б), если включение стоп-сигнала происходит слишком рано.

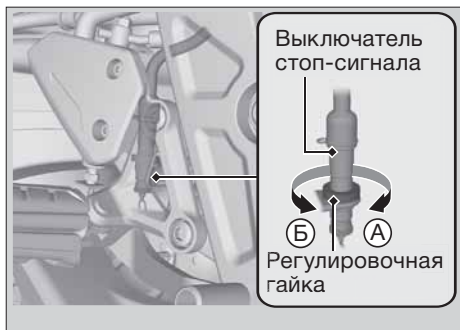

Боковой упор

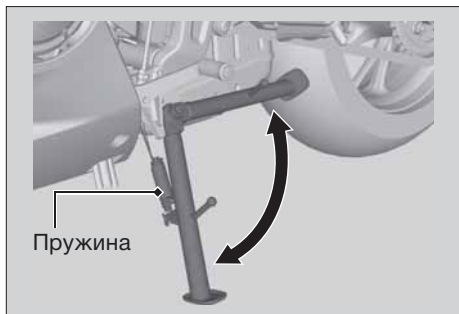

1. Убедитесь, что боковой упор двигается плавно. Если боковой упор перемещается с трудом или скрипом, очистите поверхности вокруг шарнира и нанесите чистую смазку на болт шарнира.
2. Убедитесь в отсутствии повреждений и потери упругости пружины бокового упора.
3. Сядьте в седло мотоцикла, включите нейтральную передачу и поднимите боковой упор.
4. Запустите двигатель, нажмите рычаг сцепления и включите любую передачу.
5. Опустите до конца боковой упор. Двигатель должен остановиться. Если же двигатель продолжает работать, обратитесь к дилеру Honda для диагностики и ремонта.

Приводная цепь

Проверка натяжения

Прогиб цепи проверяется в нескольких участках цепи. Если прогиб увеличен только в некоторых секторах цепи, это означает, что несколько звеньев сместились или заедают.

В таком случае сертифицированный дилер Honda должен проверить состояние приводной цепи.

1. Остановите двигатель. Переключите трансмиссию на нейтральную передачу.
2. Установите мотоцикл на боковой упор на ровной горизонтальной площадке.
3. Проверьте прогиб нижней петли цепи посередине между звездочками.

Прогиб приводной цепи 25–35 мм

► Не пользуйтесь мотоциклом, если прогиб цепи превышает 50 мм.

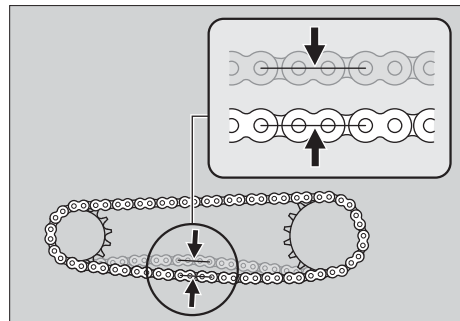

4. Прокатите мотоцикл вперед и убедитесь, что цепь движется плавно.
5. Проверьте звездочки. ►стр.51
6. Выполните очистку и смазку приводной цепи. ►стр.52

Регулировка натяжения

Для регулировки прогиба приводной цепи требуются специальные инструменты. За исключением экстренных ситуаций, эту процедуру должен проводить сертифицированный дилер Honda.

При регулировке прогиба цепи будьте осторожны, чтобы не повредить датчик частоты вращения колеса и импульсное кольцо датчика.

1. Остановите двигатель и переведите трансмиссию на нейтраль.
2. Установите мотоцикл на боковой упор на ровной горизонтальной площадке.
3. Ослабьте гайку задней оси.
4. Ослабьте стопорные гайки с обеих сторон маятника.

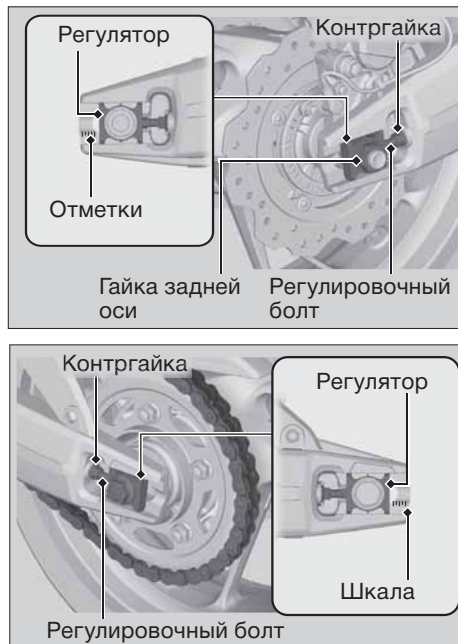

продолжение на следующей странице 71

Приводная цепь ► Регулировка натяжения

5. Поворачивайте регулировочные болты с обеих сторон на одинаковое число оборотов до получения правильного прогиба приводной цепи. Для увеличения натяжения цепи вращайте регулировочные болты против часовой стрелки. Для уменьшения натяжения вращайте их против часовой стрелки, толкая заднее колесо вперед. Регулируйте прогиб в средней точке между ведущей звездочкой и звездочкой заднего колеса. Проверьте прогиб приводной цепи. ➤ стр. 71
6. Выровняйте задние края обоих регуляторов с соответствующими отметками шкалы с обеих сторон задней вилки. Края обоих регуляторов должны быть расположены на одинаковых отметках. Если ось перекошена, поворачивайте левый или правый регулировочные болты до совпадения меток и еще раз проверьте прогиб цепи.

7. Затяните гайку задней оси.

Момент затяжки: 98 Н·м (10,0 кгс·м)

8. Затяните контргайки, удерживая регулировочные болты гаечным ключом.
9. Еще раз проверьте прогиб цепи.

Момент затяжки: 27 Н·м (2,8 кгс·м)

Если при регулировке не использовался динамометрический ключ, как можно скорее обратитесь к официальному дилеру Honda для проверки правильности затяжки. Неправильная затяжка может ухудшить эффективность торможения.

Проверка износа приводной цепи

Проверьте табличку износа цепи при ее регулировке. Если красная зона находится напротив контрольной отметки на пластине регулятора на маятниковом рычаге после того, как цепь была отрегулирована до правильного прогиба, то это означает, что цепь чрезмерно изношена и подлежит замене.

Цепь DID 525V11 или RK 525KRW



Направляющая приводной цепи

Направляющая приводной цепи подлежит замене, если ее износ достиг линии предельного износа. При необходимости замены направляющей обратитесь к официальному дилеру Honda.

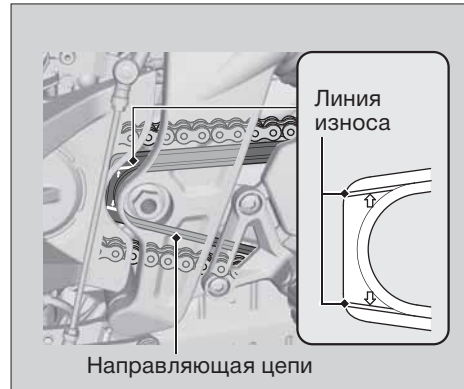

Сцепление

Рычаг сцепления

Проверка свободного хода рычага сцепления

Проверьте свободный ход на конце рычага сцепления.

Свободный ход: 10–20 мм

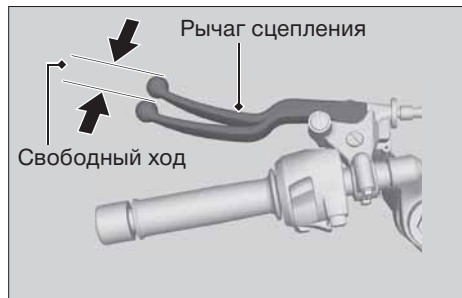

Осмотрите трос сцепления на предмет отсутствия повреждений и признаков износа. При необходимости замены обратитесь к Вашему дилеру Honda.

Смазывайте трос смазкой для тросов, имеющейся в торговой сети, чтобы не допустить его преждевременного износа или коррозии.

Регулировка свободного хода

Верхний регулятор

Сначала отрегулируйте положение верхнего конца троса сцепления.

1. Ослабьте верхнюю контргайку.
2. Поворачивайте верхнюю контргайку, пока свободный ход рычага сцепления не достигнет 10–20 мм.
3. Затяните верхнюю контргайку и еще раз проверьте величину свободного хода рычага сцепления.

Сцепление ► Регулировка свободного хода

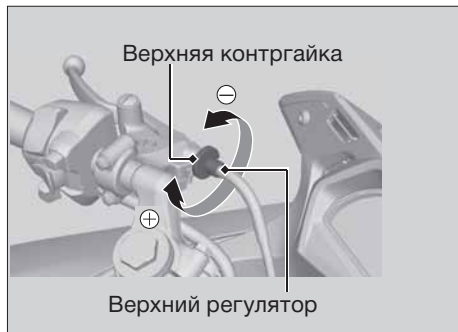

Нижняя регулировочная гайка

Если верхний регулятор вывернут почти до предела или если достигнуть правильного свободного хода не удастся, отрегулируйте положение нижнего конца троса сцепления с помощью нижней регулировочной гайки.

Сцепление ► Регулировка свободного хода

1. Ослабьте верхнюю стопорную гайку и полностью затяните верхний регулятор троса сцепления, что обеспечит максимальный свободный ход рычага сцепления. Затяните верхнюю контргайку.
2. Ослабьте нижнюю контргайку.
3. Поворачивайте нижнюю регулировочную гайку, пока свободный ход рычага сцепления не достигнет 10–20 мм.
4. Затяните нижнюю контргайку и перепроверьте величину свободного хода рычага сцепления.
5. Запустите двигатель, нажмите рычаг сцепления и включите передачу. Убедитесь, что двигатель не глохнет, а движение не замедляется. Постепенно отпустите рычаг сцепления и набирайте скорость. Мотоцикл должен двигаться плавно и постепенно ускоряться.

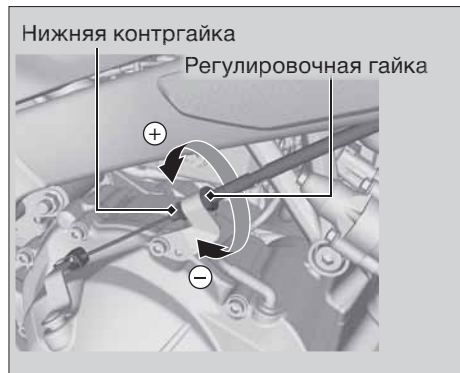

Если правильно отрегулировать величину свободного хода не удастся, или сцепление все еще работает некорректно, обратитесь к официальному дилеру Honda.

Рукоятка акселератора

Проверка дроссельной заслонки

При выключенном двигателе проверьте плавность работы рукоятки акселератора при ее вращении от упора до упора во всех положениях руля. Проверьте свободный ход рукоятки акселератора и состояние передаточного троса. Если рукоятка акселератора вращается с заеданиями, или если поврежден передаточный трос, обратитесь к дилеру Honda для ремонта мотоцикла.

Свободный ход рукоятки: 2–6 мм

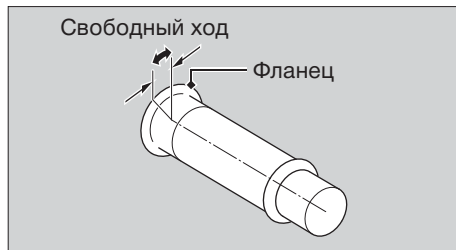

Другие регулировки

Рычаг тормоза

При необходимости Вы можете отрегулировать расстояние между трубой руля и рычагом тормоза.

Настройка

Поворачивайте дисковый регулятор, передвигая рычаг вперед. Расположите номер выбранного положения точно напротив контрольной отметки на основании рычага тормоза.

После настройки проверьте работу рычага переднего тормоза, прежде чем садиться на мотоцикл.

ПРИМЕЧАНИЕ

Не выкручивайте регулятор свыше установленных пределов.

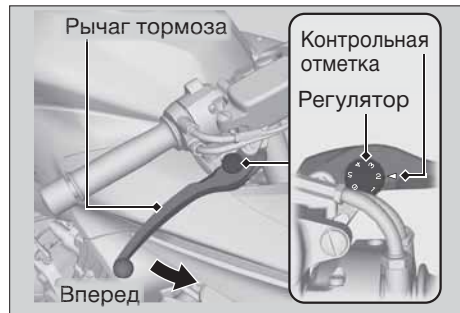

Задняя подвеска

Преднатяг пружины

Вы можете отрегулировать преднатяг пружины задней подвески согласно весовым и дорожным условиям. Для регулировки преднатяга пружины задней подвески нужен рожковый ключ и удлинитель из комплекта инструментов. ► стр. 57

Поверните регулятор с помощью рожкового ключа. В положении 1 устанавливается минимальная нагрузка пружины (мягкая подвеска), а положения 3—7 дают возможность увеличить нагрузку (жесткая подвеска). Положение 2 является стандартным.

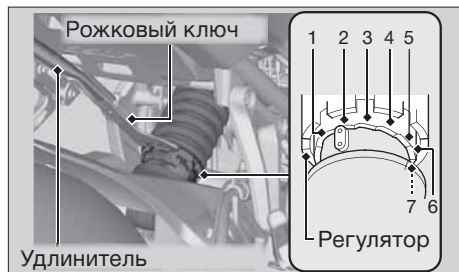

Попытка переключить регулятор из положения 1 сразу в положение 7 или наоборот может повредить задний амортизатор.

ПРИМЕЧАНИЕ

Не пытайтесь самостоятельно разбирать, проводить обслуживание или утилизировать амортизатор. Это необходимо поручить специалисту официального дилера Honda.

Регулировка светового пучка фары

Для осуществления регулировки вращайте шестерню по часовой или против часовой стрелки при помощи крестообразной отвертки из набора инструментов (☞ стр.57). Соблюдайте требования местного законодательства.

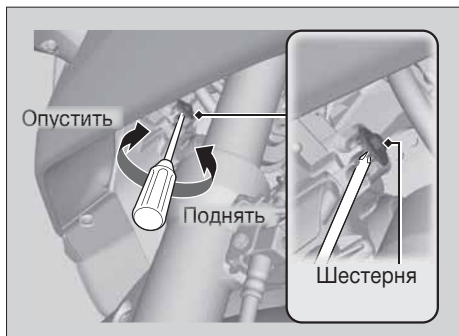

ПОИСК И УСТРАНЕНИЕ НЕИСПРАВНОСТЕЙ

| | |
|--|-----------|
| Двигатель не запускается | |
| (индикатор HISS включен) | 82 |
| Перегрев двигателя (горит сигнализатор) | 83 |
| Горит или мигает сигнализатор..... | 84 |
| ...падения давления масла | 84 |
| ...нарушения работы (MIL) системы програм- мированного впрыска топлива (PGM-FI) | 84 |
| ...ABS (антиблокировочной системы) | 85 |
| Прочие сигнализаторы | 86 |
| Неисправность указателя уровня топлива | 86 |
| Прокол шины в дороге..... | 87 |
| Неисправности электрооборудования | 95 |
| Разряжена аккумуляторная батарея | 95 |
| Перегорела лампа | 95 |
| Перегорел предохранитель | 99 |

Двигатель не заводится (индикатор HISS включен)

■ Электростартер работает, но двигатель не заводится

Проверьте следующее:

- Проверьте правильность последовательности пуска двигателя. ➤стр.36
- Убедитесь, что в баке достаточно топлива.
- Не горит ли сигнализатор (MIL) PGM-FI?
 - ▶ Если сигнализатор горит, при первой же возможности обратитесь к авторизованному дилеру.
- Проверьте, не горит ли индикатор системы иммобилайзера.
 - ▶ Поверните ключ в замке зажигания в положение OFF (ВЫКЛ) и выньте его из замка. Снова вставьте ключ в замок зажигания и установите его в положение ON (ВКЛ). Если индикатор продолжает гореть и после пуска двигателя, проверьте, нет ли рядом с замком зажигания другого ключа системы иммобилайзера (включая запасной ключ), нет ли на ключе посторонних металлических частиц или наклеек.

Если после устранения вышеприведенных помех индикатор системы иммобилайзера продолжает гореть, обратитесь к дилеру для проверки мотоцикла.

■ Электростартер не работает

Проверьте следующее:

- Убедитесь, что выключатель двигателя находится в положении  (RUN). ➤стр.34
- Не перегорел ли предохранитель. ➤стр.99
- Не ослабло ли крепление клемм на аккумуляторной батарее, и нет ли на клеммах и выводах окислов. ➤стр.59
- Проверьте состояние аккумуляторной батареи. ➤стр.95

Если проблема не исчезла, обратитесь к дилеру для проверки мотоцикла.

Перегрев двигателя (горит сигнализатор)

О перегреве двигателя свидетельствует следующее:

- Включение сигнализатора высокой температуры охлаждающей жидкости;
- Вялая реакция двигателя на поворот ручки акселератора.

Если такое произошло, остановитесь в безопасном месте на обочине дороги или у края проезжей части и проделайте описанные ниже действия. Продолжительная работа двигателя на повышенных холостых оборотах может привести к перегреву и включению сигнализатора.

ПРИМЕЧАНИЕ

Эксплуатация двигателя при чрезмерной температуре охлаждающей жидкости может привести к выходу двигателя из строя.

1. Остановите двигатель, выключив зажигание, а затем снова включите зажигание, переведя ключ в замке зажигания в положение ON (ВКЛ).

2. Убедитесь, что вентилятор радиатора работает, после чего установите ключ в замке зажигания в положение OFF (ВЫКЛ).

Если вентилятор не работает:

Возможно, мотоцикл неисправен.

Не запускайте двигатель. Доставьте мотоцикл к официальному дилеру Honda.

Если вентилятор работает:

Дайте двигателю остыть, установив ключ в замке зажигания в положение OFF (ВЫКЛ).

3. После того как двигатель остынет, осмотрите шланг радиатора и проверьте, нет ли утечек в системе охлаждения. ➔ стр.64

В случае обнаружения утечки:

Не запускайте двигатель. Доставьте мотоцикл к авторизованному дилеру Honda.

4. Проверьте уровень охлаждающей жидкости в расширительном бачке и при необходимости долейте жидкость. ➔ стр.64
5. Если пункты 1–4 выполнены, Вы можете продолжить движение, но при этом должны внимательно следить за показаниями указателя перегрева двигателя.

Горит или мигает сигнализатор...

...падения давления масла

Если сигнализатор низкого давления масла включился на ходу, остановитесь в безопасном месте на обочине дороги или у края проезжей части и заглушите двигатель.

ПРИМЕЧАНИЕ

Эксплуатация мотоцикла с низким давлением моторного масла может привести к серьезным повреждениям двигателя.

1. Проверьте уровень моторного масла и долейте при необходимости. ➤стр.60
2. Запустите двигатель.
 - ▶ Вы можете продолжить движение, только убедившись, что сигнализатор низкого давления масла не горит.

Резкое ускорение может вызвать включение сигнализатора низкого давления масла, особенно если уровень масла находится вблизи минимальной отметки.

Если сигнализатор низкого давления масла продолжает гореть при рекомендованном уровне масла, остановите двигатель и свяжитесь с официальным дилером.

Если уровень масла в двигателе начал быстро снижаться, это означает, что в системе смазки появилась утечка или другая серьезная неисправность. Обратитесь к Вашему дилеру для проверки мотоцикла.

...неисправности (MIL) системы впрыска (PGM-FI)

Если сигнализатор загорелся на ходу, это означает, что в системе впрыска появилась серьезная неисправность. Снижьте скорость и доставьте мотоцикл в сервисный центр дилера для проверки.

...антиблокировочной системы

Если сигнализатор антиблокировочной системы ведет себя, как описано ниже, это указывает на серьезную неисправность тормозной системы.

Снизьте скорость и доставьте мотоцикл в сервисный центр дилера для проверки.

- Сигнализатор загорается или начинает мигать во время движения.
- Сигнализатор не загорается при установке ключа в замке зажигания в положение ON (ВКЛ).
- Сигнализатор не гаснет при достижении скорости выше 10 км/ч.

Если сигнализатор антиблокировочной системы продолжает гореть, тормоза Вашего мотоцикла сохраняют работоспособность, но без антиблокировочной функции.

Сигнализатор антиблокировочной системы может мигать в результате проворачивания заднего колеса при его отрыве от земли.

В данном случае поверните ключ зажигания в положение OFF (ВЫКЛ), а затем в положение ON (ВКЛ).

Сигнализатор антиблокировочной системы погаснет, когда скорость мотоцикла достигнет 30 км/ч.

Прочие сигнализаторы

Неисправность указателя уровня топлива

При неисправности топливной системы на дисплее указателя уровня топлива отобразятся индикаторы, показанные на рисунках.

Если это произошло, обратитесь к официальному дилеру Honda.

Поиск и устранение неисправностей

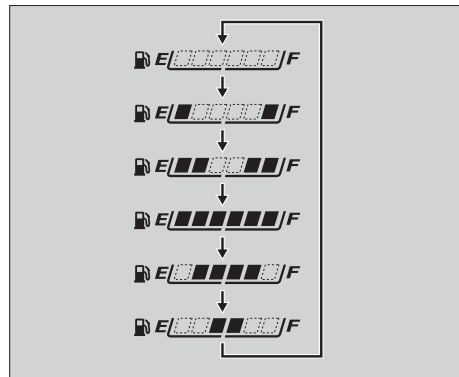
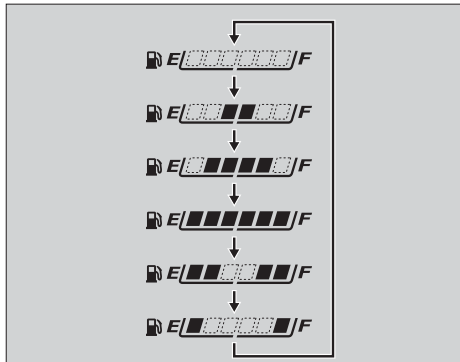

Прокол шины в дороге

Ремонт проколотой шины и снятие колеса требуют специальных инструментов и навыков. Рекомендуется поручить выполнение этих сервисных операций дилеру Honda.

Если был проведен аварийный ремонт шины, в дальнейшем обязательно доставьте мотоцикл к авторизованному дилеру Honda для проверки/замены шины.

Аварийный ремонт шины при помощи ремонтного комплекта

Если шина получила мелкий прокол, можно воспользоваться ремонтным комплектом для бескамерных шин. Для выполнения аварийного ремонта следуйте прилагаемым к ремонтному комплекту инструкциям.

Езда на отремонтированной в аварийном порядке шине небезопасна. Если шина подверглась аварийному ремонту, запрещается движение со скоростью более 50 км/ч. Незамедлительно доставьте мотоцикл в сервисный центр дилера для замены шины.



ПРЕДУПРЕЖДЕНИЕ

Постоянная езда на отремонтированной в аварийном порядке шине опасна. Если аварийная заплатка вылетит, Вы можете попасть в серьезную аварию, получить тяжелые увечья или погибнуть.

Если все же необходимо ехать на отремонтированной шине, едьте осторожно и не превышайте скорость 50 км/ч, пока отремонтированная шина не будет заменена новой.

Снятие колес

Если Вам необходимо снять колесо для ремонта прокола шины, следуйте следующим указаниям.

Прокол шины в дороге ► Снятие колес

При снятии и установке колеса будьте осторожны, чтобы не повредить датчик частоты вращения колеса и импульсное кольцо датчика.

Переднее колесо

Снятие колеса:

1. Установите мотоцикл на ровной горизонтальной площадке.

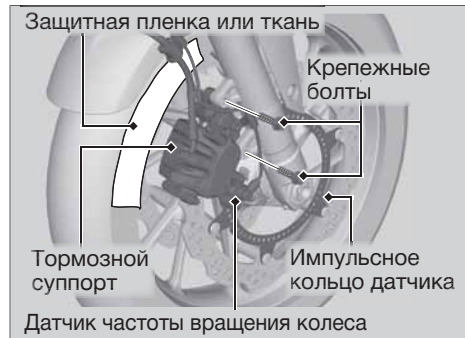

2. С обеих сторон накройте переднее колесо и тормозные суппорты защитной пленкой или тканью.
3. С левой стороны выкрутите крепежные болты и снимите тормозной суппорт.
4. С правой стороны выкрутите крепежные болты и снимите тормозной суппорт.
 - Прежде чем снимать колесо, подвяжите или положите тормозной суппорт так, чтобы он не висел на тормозном шланге. Не перекручивайте тормозной шланг.
 - Не допускайте попадания смазки, масла или грязи на тормозные диски или тормозные колодки.
 - Не нажимайте на рычаг тормоза при снятом тормозном суппорте.
 - Будьте аккуратны, чтобы при снятии колеса не поцарапать его о суппорт.

5. Ослабьте стяжной болт передней оси на правом пере передней вилки.
6. Открутите болт передней оси.
7. Надежно закрепите мотоцикл и поднимите переднее колесо с помощью специальной подставки или лебедки.



Прокол шины в дороге ► Снятие колес

8. Ослабьте стяжной болт на левом пере.
9. Вытяните переднюю ось с левой стороны, снимите боковые втулки и переднее колесо.

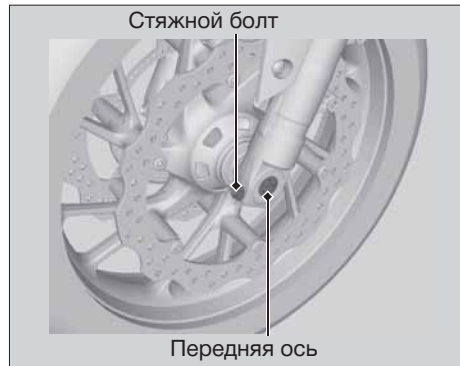

Поиск и устранение неисправностей

Прокол шины в дороге ► Снятие колес

Установка колеса:

1. Установите боковые втулки на колесо.
2. Поместите колесо между перьями вилки, нанесите немного смазки на переднюю ось и вставьте ее через левое перо вилки с левой стороны.
3. Выровняйте конец передней оси с поверхностью пера вилки.
4. Затяните стяжной болт оси на левом пере вилки.

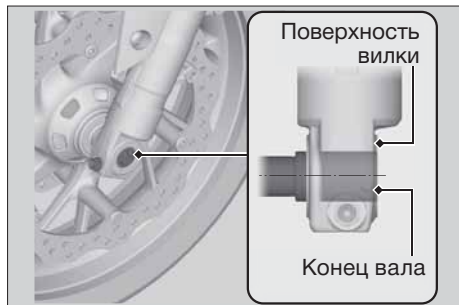

5. Затяните болт оси.

Момент затяжки: 59 Н·м (6,0 кгс·м)

6. Ослабьте стяжной болт на левом пере.
7. Затяните стяжной болт оси на правом пере передней вилки.

Момент затяжки: 22 Н·м (2,2 кгс·м)

8. Зафиксируйте кабель датчика частоты вращения колеса на креплении. Установите правый тормозной суппорт на место и затяните крепежные болты.

Момент затяжки: 30 Н·м (3,1 кгс·м)

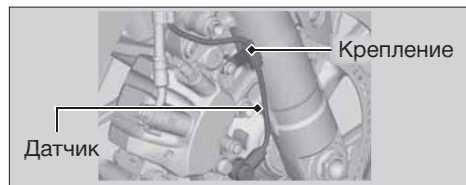

- Установите левый тормозной суппорт на место и затяните крепежные болты.

Момент затяжки: 30 Н·м (3,1 кгс·м)

- Будьте осторожны, чтобы при установке колеса не поцарапать его о тормозной суппорт.
- При установке тормозного суппорта используйте только новые болты.

ПРИМЕЧАНИЕ

Чтобы не повредить тормозные колодки при установке тормозных суппортов, будьте внимательны, заводя тормозной диск между колодок.

- Опустите переднее колесо на землю.
- Несколько раз нажмите на рычаг тормоза. Затем несколько раз надавите на руль, чтобы сжать переднюю вилку.

- Затяните стяжной болт оси на левом пере передней вилки.

Момент затяжки: 22 Н·м (2,2 кгс·м)

- Снова поднимите переднее колесо над землей и проверьте, свободно ли оно вращается при отпущенном тормозе.
- Снимите защитную пленку с колеса.

Если при сборке не использовался динамометрический ключ, в кратчайшее время обратитесь к официальному дилеру Honda для проверки правильности сборки и затяжки резьбовых соединений до указанного момента. Неправильная затяжка может существенно ухудшить эффективность торможения.

Прокол шины в дороге ► Снятие колес

Заднее колесо**Снятие колеса:**

1. Надежно закрепите мотоцикл и поднимите заднее колесо с помощью подставки для технического обслуживания или лебедки.
2. Ослабьте гайку задней оси и контргайки и открутите регулировочные болты натяжителя цепи, чтобы можно было передвинуть заднее колесо до упора вперед.
3. Снимите приводную цепь с ведомой звездочки, сдвинув заднее колесо максимально вперед.
4. Снимите гайку и шайбу задней оси.
5. Вытяните заднюю ось и снимите регуляторы натяжения приводной цепи.

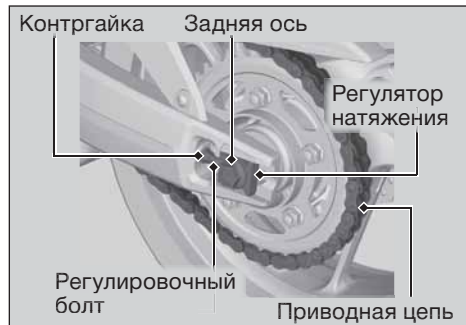
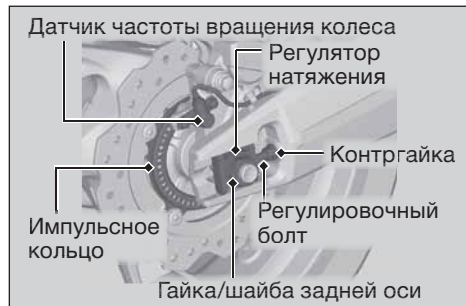

6. Снимите кронштейн тормозного суппорта, заднее колесо и боковые втулки.
 - Прежде чем снимать колесо, зафиксируйте тормозной суппорт так, чтобы он не висел на тормозном шланге.
 - Не перекручивайте тормозной шланг.
 - Не допускайте попадания смазки, масла или грязи на тормозные диски или тормозные колодки.
 - Не нажимайте педаль тормоза, пока тормозной суппорт снят с дисков.

Установка колеса:

1. При установке заднего колеса выполните указанные выше операции в обратном порядке.
 - Будьте осторожны, чтобы при установке колеса не поцарапать его о тормозной суппорт.

ПРИМЕЧАНИЕ

Чтобы не повредить тормозные колодки при установке тормозного суппорта, будьте внимательны, заводя тормозной диск между колодок.

Прокол шины в дороге ► Снятие колес

2. Обеспечьте попадание выступа маятника в паз кронштейна тормозного суппорта.

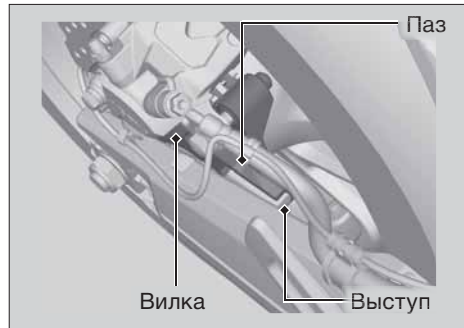

3. Отрегулируйте натяжение приводной цепи. ► стр.70
4. Затяните гайку задней оси.

Момент затяжки: 98 Н·м (10,0 кгс·м)

5. Затяните обе контргайки, удерживая регулировочные болты гаечным ключом.

Момент затяжки: 27 Н·м (2,8 кгс·м)

6. После установки колеса несколько раз нажмите на педаль тормоза и проверьте, свободно ли вращается колесо. Если колесо не вращается свободно, или тормозные колодки трутся по диску, перепроверьте колесо.

Если при сборке не использовался динамометрический ключ, в кратчайшее время обратитесь к официальному дилеру Honda для проверки правильности сборки и затяжки резьбовых соединений до указанного момента. Неправильная затяжка может существенно ухудшить эффективность торможения.

Разряжена аккумуляторная батарея

Зарядите батарею, используя специальное зарядное устройство для мотоциклетных аккумуляторных батарей.

Перед зарядкой снимите аккумуляторную батарею с мотоцикла.

Не используйте зарядные устройства, предназначенные для автомобильных аккумуляторных батарей. Зарядные устройства такого типа могут вызвать перегрев и необратимые повреждения мотоциклетной аккумуляторной батареи.

Если батарея не заряжается, обратитесь к официальному дилеру Honda.

ПРИМЕЧАНИЕ

Запрещено запускать двигатель от внешней автомобильной батареи, иначе Вы можете повредить электрические цепи Вашего мотоцикла.

Перегорела лампа

Чтобы заменить перегоревшую лампу в любом из приборов освещения, соблюдайте процедуры, указанные в соответствующем разделе, а также общих предостережениях, изложенных ниже.

- Установите ключ зажигания в положение OFF (ВЫКЛ) или LOCK (Блокировка).
- Прежде чем менять лампу, подождите, пока она остынет.
- Не используйте лампы, отличающиеся от рекомендованных.
- После замены проверьте функционирование лампы.

Мощность ламп для приборов освещения см. в разделе «Технические характеристики». ➡ стр.119

Фара



1. Вытащите разъем, не откручивая его.
2. Снимите противопылевой колпачок.
3. Отцепите проволочный держатель и вытяните лампу, не откручивая ее.
4. Установите новую лампу и соберите фару, выполняя операции в обратном порядке.
 - Установите противопылевой колпачок стрелкой вверх.

Не прикасайтесь пальцами к колбе новой лампы. Царапины, следы жира и пота на поверхности колбы могут вызвать ее перегрев и разрушение. Если Вы касались колбы голыми руками, протрите ее ветошью, смоченной в растворе денатурированного спирта.

Передние габаритные фонари



Передние габаритные фонари представляют собой комбинированные фонари на светодиодных элементах.
Для замены светодиодных ламп обратитесь к официальному дилеру Honda.

Стоп-сигнал/задний фонарь



Функцию стоп-сигнала и заднего фонаря выполняет комбинированный фонарь на светодиодных элементах.
Для замены светодиодных ламп обратитесь к официальному дилеру Honda.

Указатели поворота

1. Выкрутите винт и вытащите втулку.
2. Снимите рассеиватель.
3. Слегка надавите на лампу и поверните ее против часовой стрелки.

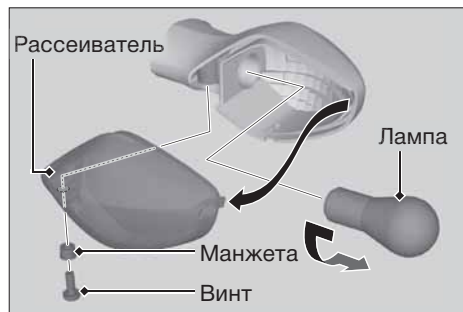

4. Установите новую лампу и соберите указатель, выполняя операции в обратном порядке.
► Используйте только лампы с янтарным светом.

Лампа освещения номерного знака

1. Открутите винт, снимите рассеиватель фонаря освещения номерного знака с уплотнительной прокладкой.
2. Вытяните лампу, не открывая ее.

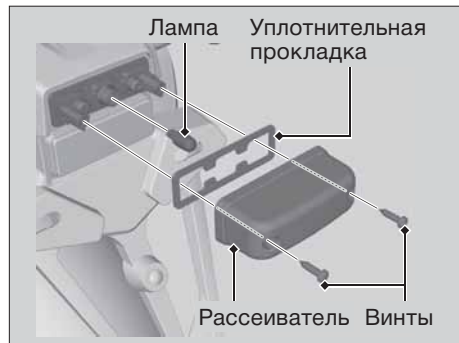

3. Вставьте в патрон новую лампу и соберите фонарь, выполняя операции в обратном порядке.

Перегорел предохранитель

Прежде чем проводить действия с предохранителями, внимательно прочтите раздел «Проверка и замена предохранителей».

➤ стр.49

➤ Наклейка блока предохранителей стр.116

Блок предохранителей

1. Снимите седло. ➤ стр.58
2. Откройте блок предохранителей.
3. При помощи пинцета из комплекта инструментов выньте предохранители по очереди и проверьте исправность каждого из них. Замените перегоревший предохранитель запасным с аналогичной номинальной силой тока.
4. Закройте крышку блока предохранителей.
5. Установите на место седло.

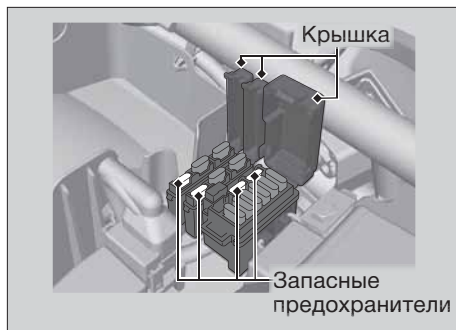

Главный предохранитель



Поиск и устранение неисправностей

1. Снимите седло. ► стр.58
2. Отсоедините контактный разъем электромагнитного выключателя стартера.
3. Выньте главный предохранитель и проверьте, не перегорел ли он. Замените перегоревший предохранитель запасным с аналогичной номинальной силой тока.
 - Запасной предохранитель хранится на корпусе электромагнитного выключателя стартера.
4. Соберите остальные детали, выполнив операции снятия в обратном порядке.

ПРИМЕЧАНИЕ

Если предохранитель снова перегорел, это означает, что в электрооборудовании Вашего мотоцикла появилась неисправность. Обратитесь к авторизованному дилеру для проверки мотоцикла.

ИНФОРМАЦИЯ

| | |
|---|-----|
| Ключи | 102 |
| Приборы, органы управления и другое оборудование | 103 |
| Спиртосодержащие виды топлива | 105 |
| Каталитический нейтрализатор | 106 |
| Уход за мотоциклом | 107 |
| Хранение мотоцикла | 110 |
| Перевозка мотоцикла | 111 |
| Вы и окружающая среда | 112 |
| Серийные номера | 113 |
| Другие наклейки и таблички | 114 |

Ключи

Ключи

Ключ зажигания

В комплект поставки мотоцикла входят два ключа и пластина с номером и штрих-кодом.

В ключ зажигания встроен специальный запрограммированный чип, распознаваемый системой иммобилайзера (HISS) в момент пуска двигателя. При повреждении этого микрочипа система HISS сделает невозможным запуск двигателя, поэтому советуем Вам соблюдать следующие предостережения.

- Не подвергайте ключ изгибу и другим недопустимым механическим нагрузкам.
- Не оставляйте ключ под прямыми солнечными лучами или в зонах с повышенной температурой.
- Не подпиливайте ключи, не просверливайте в них отверстия и не пытайтесь иным образом изменить их оригинальную форму.

- Не оставляйте ключи рядом с источниками электромагнитного излучения.

Если утрачены все ключи и табличка с номером ключа, блок управления системой впрыска/зажигания подлежит замене на сервисной станции дилера Honda. Чтобы избежать такой ситуации, советуем Вам заказать запасной ключ и хранить его в безопасном месте.

Если Вы потеряли основной ключ, незамедлительно закажите его дубликат.

Для изготовления нового ключа и его регистрации в системе HISS Вашего мотоцикла Вам необходимо передать официальному дилеру Honda запасной ключ, табличку с номером ключей и мотоцикл.

► Храните пластину с номером ключей в надежном и безопасном месте.

Металлический брелок на ключе зажигания может вызвать повреждение зоны вокруг замка зажигания.



Приборы, органы управления и другое оборудование

Замок зажигания

Фара всегда включена, когда ключ в замке зажигания находится в положении ON (ВКЛ).

Оставление мотоцикла с включенным зажиганием и выключенным двигателем приведет к разряду аккумуляторной батареи. Запрещается поворачивать ключ зажигания во время езды.

Выключатель двигателя

Используйте выключатель двигателя только в экстренных случаях. Его использование при езде приведет к внезапной остановке двигателя, что может стать причиной возникновения аварийной ситуации.

Если для остановки двигателя Вы воспользовались выключателем двигателя, обязательно выключите зажигание. В противном случае произойдет постепенный разряд аккумуляторной батареи.

Приборы, органы управления и другое оборудование

Одометр

При превышении пробега в 999 999, одометр будет всегда показывать «999,999».

Счетчик пробега

При превышении пробега в 9999,9 км счетчики расстояния «А» и «В» меняют показания на «0,0» и начинают отсчет расстояния сначала.

HISS

Система HISS (охранная система зажигания Honda) блокирует систему зажигания при попытке запуска двигателя незарегистрированным ключом. После выключения зажигания система иммобилайзера HISS всегда находится в рабочем состоянии, даже если индикатор системы не мигает. При установке ключа в замке зажигания в положение ON с выключателем двигателя, находящимся в положении  (Run), индикатор системы HISS загорится и выключится, когда система распознает код ключа.

 **Индикатор HISS не выключается.** стр.82

Если ключ в замке зажигания находится в положении OFF, индикатор будет мигать каждые 2 секунды в течение 24 часов. При необходимости Вы можете отключить данную функцию.  стр.30

Пакет для документов

Пакет с Руководством по эксплуатации, сервисной книжкой, прочими регистрационными и страховыми документами находится под сидлом.  стр.40

Система отключения зажигания

При падении мотоцикла датчик наклона дает команду на автоматическую остановку двигателя и отключение топливного насоса. Перед перезапуском двигателя необходимо установить ключ в замке зажигания в положение OFF (Выкл), а затем снова в положение ON (Вкл).

Спиртосодержащие виды топлива

В некоторых странах для снижения токсичности выхлопных газов в качестве топлива используется смесь традиционного бензина и спирта. Если Вы планируете использовать такое топливо, убедитесь, что оно неэтилированное и его октановое число соответствует рекомендуемому для Вашего мотоцикла.

Для использования на Вашем мотоцикле подходят топливные смеси, содержащие не более 10% этанола (этилового спирта) по объему.

- ▶ Топливо, содержащее этанол, может продаваться под названием «газоголь».

Использование топлива, содержащего более 10% этанола, может привести к следующим неисправностям:

- Повреждению лакокрасочного покрытия топливного бака.
- Повреждению резиновых шлангов топливной магистрали.
- Коррозии топливного бака.
- Снижению эксплуатационных показателей мотоцикла.

ПРИМЕЧАНИЕ

Использование топлива с содержанием спирта, превышающим рекомендуемые значения, может привести к повреждению металлических, пластиковых и резиновых деталей топливной системы.

Если Вы заметили признаки нарушения работы двигателя при использовании бензина, который содержит или может содержать спирт, немедленно перейдите на бензин, который гарантированно не содержит спирта.

Каталитический нейтрализатор

Каталитический нейтрализатор

Данная модель мотоцикла оснащена трехкомпонентным каталитическим нейтрализатором. Каталитический нейтрализатор содержит драгоценные металлы, являющиеся катализаторами при высокотемпературном химическом процессе, преобразующем углеводороды (HC), оксид углерода (CO) и оксид азота (NOx), содержащиеся в выхлопных газах, в безопасную газовую смесь.

Неисправный каталитический нейтрализатор увеличивает выброс токсичных веществ в атмосферу и может ухудшить эффективность работы двигателя. Всегда используйте только оригинальные запасные части, произведенные компанией Honda, или эквивалентные им по качеству детали, одобренные для применения на Вашем мотоцикле.

Для защиты каталитического нейтрализатора мотоцикла придерживайтесь следующих рекомендаций:

- Всегда используйте только неэтилированный бензин. Использование этилированного бензина приводит к выходу из строя каталитического нейтрализатора отработавших газов.
- Поддерживайте двигатель в исправном состоянии.
- Если двигатель пропускает зажигание, форсирует, часто глохнет или проявляет любые другие признаки нарушения работы, немедленно остановите мотоцикл и выключите двигатель. Обратитесь к официальному дилеру Honda для диагностики и ремонта.

Уход за мотоциклом

Регулярная мойка и полировка важны для увеличения срока службы Вашего мотоцикла. Кроме того, на чистом мотоцикле легче заметить мелкие повреждения и признаки коррозии.

Морская вода и смеси против обледенения, которыми посыпают дороги зимой, содействуют коррозии поверхностей мотоцикла.

Всегда тщательно мойте мотоцикл после езды на прибрежных или обработанных дорогах.

Мойка

Прежде чем мыть мотоцикл, дайте двигателю, выпускной трубе с глушителем, тормозам и другим нагретым частям остыть.

1. Тщательно смойте грязь с мотоцикла, используя садовый шланг.
2. Если нужно, используйте губку или полотенце для удаления сильных загрязнений.
 - ▶ Осторожно мойте ветровой щиток, фары, наружные панели облицовки и другие пластиковые детали, чтобы не поцарапать их.

Не направляйте струю воды на воздухозаборник, выходное отверстие глушителя и электрические компоненты.

3. Тщательно вымойте мотоцикл чистой водой и вытрите его чистой мягкой тканью.
4. После мытья смажьте все движущиеся части.
 - ▶ Убедитесь, что смазка не попала на шины или тормоза. Это снижает эффективность тормозов, что может привести к ДТП.
5. Смажьте приводную цепь сразу после мойки и просушивания мотоцикла.
6. Нанесите специальный состав на основе воска, чтобы защитить детали от коррозии.
 - ▶ Запрещается применять составы с агрессивными добавками и растворителями. Они могут повредить лакокрасочное покрытие, а также металлические или пластиковые детали. Не допускайте попадания воска на тормоза и шины.
 - ▶ Если наружные панели мотоцикла окрашены матовой краской, не применяйте для их обработки восковые полироли.

Уход за мотоциклом

Меры предосторожности при мойке

Следуйте приведенным ниже правилам:

- Не используйте мойки высокого давления:
 - ▶ Мойки высокого давления могут повредить детали мотоцикла.
- Не направляйте струю воды на глушитель:
 - ▶ Вода в глушителе может мешать запуску двигателя и стать причиной коррозии.
- Просушите тормоза:
 - ▶ Вода ухудшает работу тормозов. После мытья проедьте немного на малой скорости, периодически нажимая тормоза, чтобы просушить их.
- Не направляйте струю воды под сидло:
 - ▶ Вода в служебном отсеке может испортить Ваши документы и другие вещи.
- Не направляйте воду на воздухоочиститель:
 - ▶ Вода, попавшая в воздухоочиститель, может препятствовать пуску двигателя.
- Не направляйте струю воды на фару:
 - ▶ Конденсат внутри фары должен рассеяться после нескольких минут работы двигателя.

- Не используйте полироли на основе воска на матовых окрашенных поверхностях:
 - ▶ Мойте матовые поверхности мягкой тканью или губкой с большим количеством воды.
 - ▶ Используйте нейтральные средства.

Компоненты из алюминиевого сплава

Алюминий корродирует при контакте с грязью и солью. Регулярно очищайте алюминиевые детали и следуйте приведенным ниже указаниям, чтобы избежать появления на них царапин:

- Не используйте жесткие щетки, металлические губки или абразивные очистители.
- Избегайте дорог, покрытых гравием, а также контактов с бордюрами, не переезжайте через них.

Панели облицовки

Следуйте приведенным ниже указаниям, чтобы избежать появления царапин и других дефектов:

- Для мойки мотоцикла используйте мягкую губку и большое количество воды.
- Избегайте попадания бензина, тормозной жидкости и моющих средств на приборы, ветровой щиток, панели облицовки и фару.

Для удаления пятен используйте раствор нейтрального моющего средства, а затем смойте его большим количеством чистой воды.

Ветровой щиток

Тщательно сполосните ветровой щиток большим количеством чистой воды и насухо вытрите его чистой мягкой тканью. Не используйте агрессивные моющие средства или другие химические вещества для мытья ветрового щитка.

ПРИМЕЧАНИЕ

Чтобы не повредить ветровой щиток во время мойки и предотвратить царапины, используйте только воду и мягкую губку или ткань.

Для удаления пятен используйте раствор нейтрального моющего средства, которое необходимо тщательно смыть после удаления загрязнения большим количеством воды. Убедитесь, что на ветровом щитке не осталось моющего средства, поскольку это может стать причиной появления трещин в будущем.

Если после мойки на щитке остались видимые царапины, замените ветровой щиток новым. Следите, чтобы на ветровой щиток и его крепления не попали электролит, тормозная жидкость или другие технические вещества. Это может повредить пластиковую поверхность крепления щитка или других частей мотоцикла.

Хранение мотоцикла

Уход за выхлопной трубой и глушителем

Выхлопная труба и глушитель изготовлены из нержавеющей стали, но могут покрыться пятнами под воздействием грязи и пыли. Для удаления грязи и пыли используйте влажную губку и жидкое кухонное моющее средство, затем сполосните чистой водой. Вытрите замшей или мягкой салфеткой. Чтобы удалить нагар, используйте качественные очистительные средства, имеющиеся в розничной продаже. Затем ополосните и вытрите, как после удаления грязи и пыли.

ПРИМЕЧАНИЕ

Несмотря на то, что выпускная труба изготовлена из нержавеющей стали, грязь может въестись в ее поверхность. Удаляйте все загрязнения по мере их появления.

Хранение мотоцикла

Если Вы храните мотоцикл на улице, то желательно использовать специальный чехол, закрывающий весь мотоцикл.

Если Вы собираетесь ставить мотоцикл на длительное хранение, следуйте нижеприведенным указаниям:

- Вымойте мотоцикл и обработайте его специальными защитными средствами (кроме поверхностей, окрашенных матовой краской). Нанесите на хромированные поверхности смазку, предохраняющую от коррозии.
- Смажьте приводную цепь. ➔ стр.52
- Установите мотоцикл на подставку для технического обслуживания, чтобы колеса не касались земли.
- После дождя снимите чехол и дайте мотоциклу высохнуть.

- Снимите аккумуляторную батарею (☞стр.59). Зарядите батарею в затененном, хорошо проветриваемом помещении.
 - ▶ Если Вы не снимаете аккумуляторную батарею с мотоцикла, то отсоедините провод от отрицательного \ominus полюсного вывода, чтобы избежать ее разряда.

При расконсервации мотоцикла после длительного хранения выполните все пункты, указанные в разделе «Регламент технического обслуживания». ☞стр.43

Перевозка мотоцикла

Если мотоцикл нуждается в транспортировке, то он должен быть погружен на специальный трейлер для перевозки мотоциклов, эвакуатор или на грузовой автомобиль с платформой и подъемным механизмом. В любом случае он должен быть надежно закреплен. Запрещается буксировать мотоцикл, даже способом частичной погрузки.

ПРИМЕЧАНИЕ

Буксировка мотоцикла может вызвать серьезные повреждения коробки передач.

Вы и окружающая среда

Вы и окружающая среда

Обладание мотоциклом может доставлять удовольствие от его вождения, но нельзя забывать об охране окружающей среды.

Используйте неагрессивные средства

Для очистки мотоцикла применяйте мощные средства, которые разлагаются естественным путем под воздействием микроорганизмов. Не используйте очистители аэрозольного типа, в состав которых входит хлорфтороуглерод, наносящий вред озоновому слою.

Утилизируйте отходы

Сливайте масло и другие токсичные вещества в отдельные емкости и сдавайте их на пункты утилизации. Чтобы получить информацию о ближайшем пункте переработки, а также рекомендации относительно правил утилизации неперерабатываемых отходов, обратитесь в ближайшее государственное или муниципальное учреждение, которое занимается вопросами экологии.

Не выбрасывайте отработанное масло в контейнеры для бытового мусора и не выливайте его на землю или в дренажные стоки. Отработанное масло, топливо, охлаждающая жидкость и растворители имеют в своем составе ядовитые вещества, которые не только могут нанести вред здоровью работников коммунальных служб, но и отравить питьевую воду в ближайших водоемах.

Серийные номера

Серийные номера рамы и двигателя служат для идентификации мотоцикла и необходимы при его регистрации. Они могут также потребоваться при заказе запасных частей. Номер рамы выштампован на правой стороне рулевой колонки. Номер двигателя выбит на верхней части картера.

Для удобства запишите эти номера и храните запись в безопасном месте.

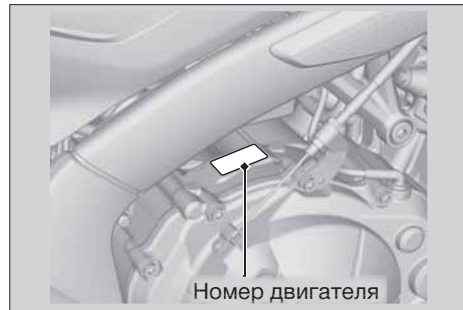
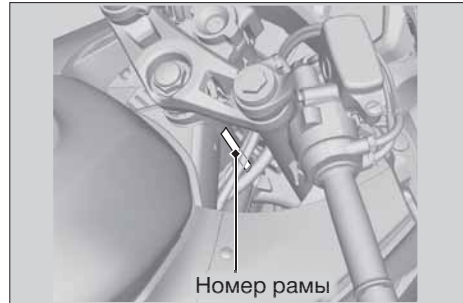

Таблички

Таблички

Идентификационный номер мотоцикла

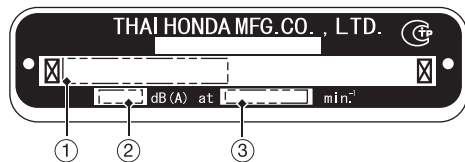

- ① Идентификационный номер мотоцикла (VIN)
- ② Уровень шума в дБ(А) при ③ об/мин двигателя

Аккумуляторная батарея

この電池は、注液充電済みなので開路電圧が
12.4V未満の場合充電をしてください。
This battery is filled with acid. If the stabilized open
circuit voltage is below 12.4V, this needs charging.

Данная батарея содержит электролит (серную кислоту). Если стабилизированное напряжение в разомкнутой электрической цепи меньше, чем 12,4 В, аккумуляторную батарею необходимо зарядить.

Бачки с тормозной жидкостью

Передний

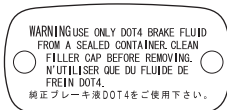

Задний

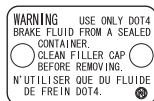

ПРЕДУПРЕЖДЕНИЕ

ИСПОЛЬЗУЙТЕ ТОЛЬКО ТОРМОЗНУЮ ЖИДКОСТЬ HONDA DOT 4. ДОЛИВАЙТЕ ЖИДКОСТЬ ИЗ ГЕРМЕТИЧНО ЗАПЕЧАТАННОЙ ОРИГИНАЛЬНОЙ ЕМКОСТИ. ПЕРЕД СНЯТИЕМ ПРОТРИТЕ КРЫШКУ.

Таблички

Блок предохранителей

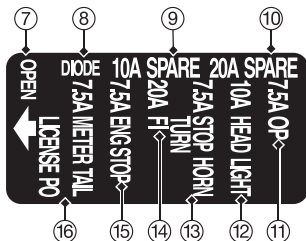
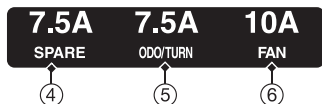
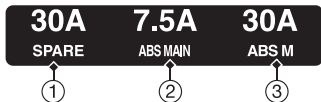

- ① Запасной
- ② Главный ABS
- ③ Мотор ABS
- ④ Запасной
- ⑤ Одометр/указатели поворота
- ⑥ Вентилятор
- ⑦ Открыт
- ⑧ Диод
- ⑨ Запасной
- ⑩ Запасной
- ⑪ OP
- ⑫ Фара
- ⑬ Стоп-сигнал/звуковой сигнал/указатели поворота
- ⑭ Инжектор
- ⑮ Выключатель двигателя
- ⑯ Счетчик/задний фонарь/освещение регистрационного знака/PO

Технические характеристики

Основные компоненты

| | |
|--|-----------------------|
| Тип | RC74 |
| Габаритная длина | 2 110 мм |
| Габаритная ширина | 755 мм |
| Габаритная высота | 1 145 мм |
| Колесная база | 1 450 мм |
| Минимальный дорожный просвет | 130 мм |
| Угол продольного наклона оси поворота колеса | 25° 30' |
| Вылет | 101 мм |
| Снаряженная масса | 211 кг |
| Максимальная грузоподъемность*1 | 188 кг |
| Вместимость | водитель и 1 пассажир |
| Минимальный радиус поворота | 3,0 м |

*1 Означает максимальный совокупный вес установленных на мотоцикл аксессуаров, багажа и водителя с пассажиром.

| | |
|--|---|
| Рабочий объем двигателя | 649 см ³ |
| ∅ цилиндра× ход поршня | 67,0×46,0 мм |
| Степень сжатия | 11,4:1 |
| Топливо | неэтилированный бензин с октановым числом не менее 92 |
| Емкость топливного бака | 17,3 л |
| Аккумуляторная батарея | FTZ10S – 12 В 8,6 А·час (10 час) |
| | YTZ10S – 12 В 9,1 А·час (20 час) |
| Передаточные числа передач | 1-я 3,071 |
| | 2-я 2,235 |
| | 3-я 1,777 |
| | 4-я 1,520 |
| | 5-я 1,333 |
| | 6-я 1,214 |
| Передаточное число (моторная/главная передачи) | 1,690/2,800 |

Технические характеристики

■ Сервисные данные

| | | |
|---|--|---|
| Размер шин | передняя | 120/70ZR17M/C (58W) |
| | задняя | 180/55ZR17M/C (73W) |
| Тип шин | радиальные бескамерные | |
| Рекомендуемые марки шин | передняя | DUNLOP D222F M METZELER ROADTEC Z8 INTERACT F |
| | задняя | DUNLOP D222 M METZELER ROADTEC Z8 INTERACT F |
| Давление воздуха | передняя | 250 кПа (2,50 кгс/см ²) |
| | задняя | 290 кПа (2,90 кгс/см ²) |
| Минимальная глубина протектора | передняя | 1,5 мм |
| | задняя | 2,0 мм |
| Свечи зажигания | (стандарт) | CR9EH-9 (NGK) или U27FER9 (DENSO) |
| Зазор между электродами свечи зажигания | 0,80–0,90 мм | |
| Частота холостого хода | 1250 ± 100 об/мин | |
| Рекомендуемое моторное масло | моторное масло Honda для 4-тактных мотоциклетных двигателей; класса SG или выше по классификации API, за исключением моторных масел, маркированных как «Энергосберегающие» или «Ресурсосберегающие»; класс вязкости SAE 10W-30, класс MA по стандарту JASO T 903 | |

| | | |
|--|--|----------------|
| Емкость картера для моторного масла | замена моторного масла | 2,6 л |
| | замена масла и масляного фильтра после разборки | 2,9 л 3,5 л |
| Рекомендованная тормозная жидкость | Honda DOT 4 | |
| Заправочная емкость системы охлаждения | 2,50 л | |
| Охлаждающая жидкость | «Pro Honda HP» или ее аналог | |
| Смазка для приводной цепи | Специальная смазка для цепей с резиновыми герметизационными кольцами. Если у Вас нет специальной смазки, используйте трансмиссионное масло SAE 80 или 90. | |
| Прогиб приводной цепи | 25–35 мм | |
| Стандартная приводная цепь | DID 525V11 или RK 525KRW | |
| | количество звеньев | 118 |
| Звездочки | ведущая (двигатель) | 15T |
| | ведомая (заднее колесо) | 42T |

■ Лампы

| | |
|--|----------------------|
| Фара | 12 В – 60/55 Вт |
| Стоп-сигнал/ Задний габаритный фонарь | светодиоды (LED) |
| Передние указатели поворота | 12 В – 21 Вт × 2 шт. |
| Задние указатели поворота | 12 В – 21 Вт × 2 шт. |
| Передний габаритный фонарь | светодиоды (LED) |
| Лампа освещения номерного знака | 12 В – 5 Вт |

■ Плавкие предохранители

| | |
|---------------------------|-------------------------|
| Главный предохранитель | 30 А |
| Другие предохранители | 30 А, 20 А, 10 А, 7,5 А |

■ Номинальные моменты затяжки

| | |
|---|--------------------|
| Масляный фильтр | 26 Н·м (2,7 кгс·м) |
| Сливная пробка моторного масла | 30 Н·м (3,1 кгс·м) |
| Гайка задней оси | 98 Н·м (10 кгс·м) |
| Контргайки регуляторов цепи | 27 Н·м (2,8 кгс·м) |
| Болт передней оси | 59 Н·м (6,0 кгс·м) |
| Стяжной болт передней оси | 22 Н·м (2,2 кгс·м) |
| Крепежные болты передних тормозных суппортов | 30 Н·м (3,1 кгс·м) |

| | |
|---|--------|
| ABS (антиблокировочная система)..... | 13 |
| Индикатор..... | 33, 85 |
| HISS, индикатор..... | 33, 82 |
| PGM-FI (программированного впрыска топлива), индикатор | 32, 84 |

А

| | |
|--|--------|
| Аварийный выключатель двигателя.... | 34, 36 |
| Аварийный выключатель топливной системы | |
| Датчик наклона..... | 104 |
| Упор, боковой..... | 69 |
| Аккумуляторная батарея | |
| Обслуживание | 48 |
| Разряжена | 95 |
| Снятие..... | 59 |
| Акселератора, рукоятка..... | 77 |
| Аксессуары | 15 |

Б

| | |
|----------------------|---------|
| Бензин | 38, 105 |
| Блокировка руля..... | 35 |
| Боковой упор | 69 |

В

| | |
|--|---------|
| Весовые ограничения..... | 16, 117 |
| Важные предостережения..... | 11 |
| Выключатель сигнала аварийной остановки | 34 |
| Выключатель стоп-сигнала..... | 68 |

Г

| | |
|----------------|-----|
| Газоголь | 105 |
|----------------|-----|

Д

| | |
|--------------------------------|-------------|
| Дальнего света, индикатор..... | 32 |
| Двигатель | |
| Аварийный выключатель | 34, 36, 103 |
| Запуск | 36 |
| Масло, моторное | 50, 60 |
| Масляный фильтр..... | 62 |
| Номер..... | 113 |
| Остановка | 103 |
| Перегрев..... | 83 |
| Держатель шлема..... | 39 |
| Дисплея, настройка..... | 26 |
| Документация | 104 |

З

| | |
|------------------------------|--------|
| Задняя подвеска | 79 |
| Зажигания, выключатель | 35, 36 |
| Заправка | 38 |
| Запуск двигателя | 36 |
| Звуковой сигнал | 34 |

И

| | |
|--------------------------------------|----|
| Индикатор нейтральной передачи | 33 |
| Индикаторы указателей поворота | 33 |
| Индикаторы | 32 |
| Инструментов, комплект | 57 |

К

| | |
|------------------------------|--------|
| Ключ зажигания | 102 |
| Кнопка запуска | 34, 36 |
| Кнопки и переключатели | 34 |
| Колеса | |
| Заднее | 92 |
| Переднее | 88 |
| Проверка шин | 53 |

Л

| | |
|---|----|
| Лампы | 95 |
| Освещение номерного знака | 98 |
| Указатели поворота, передние/задние | 98 |
| Фара | 96 |

М

| | |
|--|--------|
| Масло, моторное | 50, 60 |
| Меры предосторожности при вождении | 12 |
| Модификации | 15 |
| Мойка мотоцикла | 107 |
| Мотоэкипировка | 11 |

Н

| | |
|------------------------------|---------|
| Нагрузка, максимальная | 16, 117 |
| Настройка часов | 27 |

Алфавитный указатель ► от О до С

О

| | |
|--|---------|
| Оборудование, дополнительное | |
| Документация | 104 |
| Комплект инструментов | 39, 57 |
| Обслуживание | |
| Важность технического обслуживания ... | 42 |
| Основы правильного обслуживания | 46 |
| Правила безопасности | 42 |
| Регламент технического обслуживания .. | 43 |
| Одометр | 22, 104 |
| Остановка двигателя | 104 |
| Охлаждающая жидкость | 52, 64 |

П

| | |
|----------------------------------|-------------|
| Перевозка грузов | 16 |
| Перевозка мотоцикла | 111 |
| Перегрев двигателя | 32, 83 |
| Переключатель режимов фары | 34 |
| Переключение передач | 37 |
| Предохранители, плавкие | 49, 99, 116 |
| Приборная панель | 20 |

Р

| | |
|--|-----|
| Рамы, серийный номер | 113 |
| Расположение узлов и механизмов | 18 |
| Регулировка светового пучка фары | 80 |
| Рекомендации | |
| Моторное масло | 50 |
| Охлаждающая жидкость | 52 |
| Топливо | 38 |
| Ремонтный комплект для шин | 87 |
| Рукоятка акселератора | 77 |
| Рычаг переднего тормоза, регулировка ... | 78 |

С

| | |
|--|--------|
| Седло | 58 |
| Серийные номера | 113 |
| Сигнал фарой | 34 |
| Сигнализатор, включается или мигает | 84 |
| Сигнализатор падения давления масла | 32, 84 |
| Снятие | |
| Аккумуляторная батарея | 59 |
| Седло | 58 |

| | |
|------------------------------------|---------|
| Спиртосодержащие виды топлива..... | 105 |
| Спидометр..... | 21 |
| Стоянка..... | 14 |
| Сцепление | 74 |
| Счетчик пробега за поездку | 22, 104 |

Т

| | |
|---------------------------------|--------|
| Таблички..... | 6, 114 |
| Таблички-предупреждения | 6 |
| Тахометр..... | 21 |
| Технические характеристики..... | 117 |
| Топливо | |
| Емкость бака | 38 |
| Остаток | 21, 22 |
| Рекомендуемое топливо..... | 38 |
| Указатель уровня..... | 21 |
| Торможение | 12 |
| Тормоза | |
| Колодки..... | 67 |
| Жидкость | 51, 66 |
| Приводная цепь | 51, 70 |

У

| | |
|--------------------------------|-----|
| Устранение неисправностей..... | 81 |
| Уход за мотоциклом | 107 |

Х

| | |
|-------------------------|-----|
| Хранение мотоцикла..... | 110 |
|-------------------------|-----|

Ц

| | |
|---------------------------|----|
| Цвет, табличка кода | 47 |
|---------------------------|----|

Ш

| | |
|------------------------|--------|
| Шины | |
| Замена | 53, 87 |
| Проколы..... | 87 |
| Давление воздуха | 53 |

Э

| | |
|--|-----|
| Экология, защита окружающей среды... .. | 112 |
| Электрооборудование, неисправность | 95 |



A series of ten horizontal dotted lines, evenly spaced, extending across the width of the page, providing a guide for handwriting practice.



A series of 12 horizontal dotted lines spaced evenly down the page, providing a guide for handwriting practice.

