

HONDA
The Power of Dreams

MOMGL1800B

НАПЕЧАТАНО В РОССИИ

2013



РУКОВОДСТВО
ПО ЭКСПЛУАТАЦИИ



GL1800B
GoldWing F6B

 **HONDA**

Данное руководство должно рассматриваться как неотъемлемая часть мотоцикла и передаваться следующему владельцу при его продаже.

На иллюстрациях данного руководства изображена версия, оснащенная спинкой седла, подогревом рукояток руля, центральной опорой и системой автоматического отключения указателей поворота.

Все сведения в данном руководстве соответствуют состоянию выпускаемой продукции на дату подписания документа в печать. Компания Honda Motor Co., Ltd оставляет за собой право в любое время вносить любые изменения без предварительного предупреждения и без каких-либо обязательств со своей стороны.

Запрещается воспроизводить данное издание полностью или частично без письменного разрешения правообладателя.

Рисунки, представленные в данном руководстве, могут не совпадать с вашим мотоциклом.

2013

Honda GL1800B

Gold Wing F6B

РУКОВОДСТВО ПО ЭКСПЛУАТАЦИИ

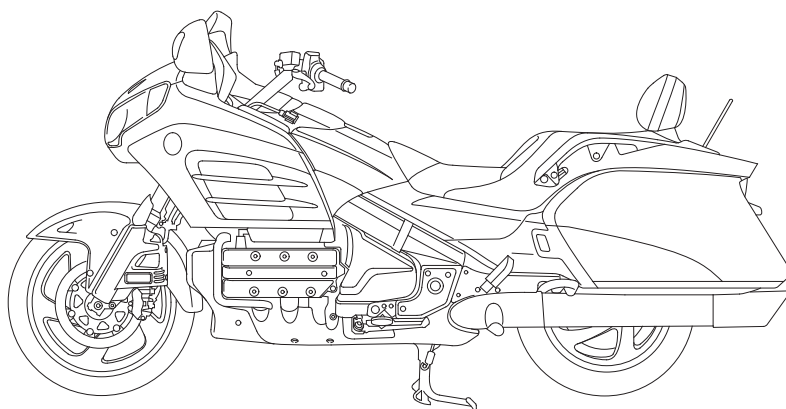

Введение

Поздравляем с приобретением мотоцикла GL1800 Gold Wing F6B.

Становясь владельцем транспортного средства Honda, вы вливаетесь во всемирную счастливую семью людей, имеющих возможность в полной мере насладиться всеми преимуществами продукции компании Honda, которая имеет репутацию производителя товаров исключительно высокого качества.

Ваш мотоцикл Gold Wing F6B заслуженно пользуется репутацией роскошного туристического мотоцикла. Приобретая данный мотоцикл, вы обретаете исключительную мощность, непревзойденные возможности по перевозке багажа, передовую аудиосистему и множество иных уникальных систем, призванных обеспечить максимальный комфорт и удобство пользования.

Перед началом эксплуатации необходимо внимательно ознакомиться с устройством мотоцикла и всеми его органами управления. Настоятельно рекомендуется бережно относиться к мотоциклу, осуществляя его техническое обслуживание в полном соответствии с рекомендациями компании - производителя. Неукоснительно соблюдайте регламент технического обслуживания. Кроме того, необходимо в точности выполнять рекомендации, касающиеся обкатки, а также в полном объеме выполнять рекомендации по проведению контрольного осмотра перед поездкой и иные виды обслуживания.

Рекомендуется тщательно изучить данное руководство перед началом эксплуатации. В руководстве содержится масса информации, рекомендации по правильному использованию машины, сведения по безопасности, а также полезные подсказки. Чтобы максимально упростить изучение руководства, в нем приводится оглавление, а в начале каждого раздела приводится подробный перечень тем. Также имеется оглавление и алфавитный указатель.

Во время чтения данного Руководства вам встретится информация, предваряемая символом **ПРИМЕЧАНИЕ**. Эта информация поможет избежать повреждения изделия Honda и причинения ущерба чужой собственности и окружающей среде.

Рекомендуется внимательно ознакомиться с объемом и условиями гарантии (стр. 231), с тем, чтобы вы в полной мере представляли себе границы ответственности изготовителя (дилера), а также свои права и обязанности.

При возникновении любых вопросов или необходимости проведения технического обслуживания или ремонтных работ, помните, что лучше всего с устройством изделия знаком официальный дилер Honda, который готов выполнить все необходимые виды работ с наилучшим качеством.

В случае изменения места жительства или перепродажи изделия просьба уведомлять об этом дилерский центр, чтобы его специалисты могли связаться с владельцем по поводу важной информации, касающейся изделия.

Вы можете посетить наш Интернет-сайт в США:

www.powersports.honda.com.

Канада: www.honda.ca.

Счастливого пути!

Постановление штата Калифорния 65 Предупреждение

ПРЕДУПРЕЖДЕНИЕ: Данное изделие может содержать либо выбрасывать в атмосферу химические вещества, которые штат Калифорния причисляет к разряду токсичных веществ, способных вызывать онкологические заболевания, приводить к нарушениям в протекании беременности и наносить иной вред репродуктивной системе человека.

Предупреждения об опасности

Ваша безопасность и безопасность окружающих исключительно важны. Поэтому управление мотоциклом в полном соответствии с правилами безопасности является вашей прямой обязанностью.



Соответствующая информация по мерам предосторожности, размещенная на предупреждающих табличках на самом транспортном средстве и в руководстве по эксплуатации, призвана облегчить задачу обеспечения безопасности вождения. Эта информация служит для предупреждения о ситуациях, в которых существует опасность причинения вреда вам и окружающим людям.

Конечно, невозможно предостеречь обо всех рисках, связанных с управлением или обслуживанием мотоцикла. Поэтому в своих действиях в первую очередь необходимо руководствоваться здравым смыслом.

Важная информация, относящаяся к безопасности, будет встречаться вам в различном виде, включая:

- **Предупреждающие таблички** — на самом мотоцикле.
- **Информация, относящаяся к безопасности** — перед которой помещен символ  внимания А и одно из трех сигнальных слов: **ОПАСНОСТЬ**, **ПРЕДУПРЕЖДЕНИЕ** или **ВНИМАНИЕ**.

Эти сигнальные слова означают следующее:

 ОПАСНОСТЬ	Вы ПОГИБНЕТЕ или ПОЛУЧИТЕ ТЯЖЕЛЫЕ УВЕЧЬЯ , если будете игнорировать данное предупреждение.
 ПРЕДУПРЕЖДЕНИЕ	Вы можете ПОГИБНУТЬ или ПОЛУЧИТЬ СЕРЬЕЗНЫЕ ТРАВМЫ , если не будете следовать инструкциям.
 ВНИМАНИЕ	Вы можете ПОЛУЧИТЬ ТРАВМЫ , если не будете следовать инструкциям.

- **Заголовки, относящиеся к безопасности** - такие, как важные предостережения или требования осторожности.
- **Раздел «Безопасность»** — относящийся к безопасности, связанной с мотоциклом.
- **Инструкции** — объясняющие, как правильно и безопасно пользоваться данным мотоциклом.

Все Руководство по эксплуатации насыщено важной информацией, имеющей отношение к безопасности, поэтому, пожалуйста, прочтите его внимательно.

На следующих страницах приводится информация о содержании данного руководства. На первой странице каждого раздела приводятся все темы, входящие в данный раздел.

Безопасность мотоцикла.....	1
Важная информация, касающаяся безопасности, а также обзор предупреждающих табличек, размещенных на мотоцикле.	
Приборы и органы управления	11
Места расположения и функции индикаторов, указателей, органов управления и многофункционального дисплея на мотоцикле, а также инструкции по применению различных систем и функций.	
Перед поездкой.....	35
Важность применения шлема и иного защитного снаряжения, правила подготовки мотоцикла и водителя к поездке, важная информация, касающаяся загрузки мотоцикла.	
Общие сведения по управлению и вождению	51
Пуск и остановка двигателя, переключение передач, торможение. Также меры предосторожности при вождении и важная информация касательно езды с пассажиром или багажом.	
Аудиосистема	69
Расположение, функции и управление компонентами аудиосистемы мотоцикла.	
Обслуживание изделия Honda	113
Причины, обуславливающие необходимость технического обслуживания. Знания, необходимые для проведения технического обслуживания мотоцикла. Регламент технического обслуживания и инструкции по проведению специфических операций по техническому обслуживанию или настройкам мотоцикла.	

Оглавление

Полезные подсказки	181
Правила хранения и перевозки мотоцикла. Информация по охране окружающей среды.	
Действия при непредвиденных обстоятельствах	187
Действия при проколе колеса, незапускающемся двигателе и т.д.	
Информация технического характера	213
Идентификационные номера, технические данные и иная информация технического характера.	
Информация для клиентов.....	229
Информация по гарантии, системам контроля токсичности, получению руководств по эксплуатации и т.п.	
"Уведомление о дефектах, влияющих на безопасность".....	236
Алфавитный указатель	238
Быстрая ссылка	
Полезная информация о топливе, моторном масле, типоразмерах шин и давлении воздуха в шинах.	

Безопасность мотоцикла

В данном разделе приведена наиболее важная информация и рекомендации, касающиеся обеспечения безопасности эксплуатации мотоцикла. Обязательно найдите время для тщательного изучения данного раздела. В этом разделе также приведена информация о местах расположения предупреждающих табличек на мотоцикле.

Сведения по мерам безопасности	2
Дополнительное оборудование и внесение изменений в конструкцию мотоцикла	4
Предупреждающие таблички.....	6

Сведения по мерам безопасности

Мотоцикл будет служить и доставлять удовольствие в течение многих лет, если владелец в полной мере осознает ответственность за собственную безопасность и понимает опасности, которые могут встретиться на дороге.

Вы можете сделать очень многое, чтобы обеспечить собственную безопасность при управлении транспортным средством. В данном руководстве по эксплуатации имеется много полезных рекомендаций. Ниже приводится несколько наиболее важных таких рекомендаций.

Всегда используйте шлем

Это доказанный факт: шлемы существенно снижают количество и тяжесть травм головы. Поэтому обязательно надевайте мотоциклетный шлем и следите за тем, чтобы пассажир поступил так же. Также рекомендуется использовать защитные очки, прочную обувь, перчатки и иное защитное снаряжение (стр. 36).

Уделите необходимое время для изучения мотоцикла и практики вождения

Даже если вы прежде эксплуатировали мотоциклы, уделите необходимое время для изучения устройства данного мотоцикла и способов управления им. Рекомендуется попрактиковаться в безопасном месте до получения необходимых навыков вождения и адаптации к весу и габаритам мотоцикла.

Поскольку виновниками многих аварий становятся неопытные водители либо водители с недостаточной подготовкой, мы настоятельно рекомендуем пройти курс подготовки мотоциклистов по методике, одобренной Фондом безопасности мотоциклистов (MSF). См. стр. 38.

Проявляйте осмотрительность при езде

К наиболее частым авариям относится случай, когда автомобиль поворачивает влево перед мотоциклом. Также к числу типичных относится случай, когда автомобиль неожиданно перестраивается в полосу движения, по которой движется мотоцикл.

Внимательно отслеживайте движение транспортных средств рядом с вами. Не надейтесь на то, что другие водители видят вас. Будьте готовы к экстренному торможению и маневрированию для ухода от столкновения. Для получения иной полезной информации по вождению смотрите руководство *"Полезная информация по вождению мотоцикла"*, прилагаемое к мотоциклу (только для США).

Сделайте так, чтобы вы были заметны на дороге

Некоторые водители не замечают мотоциклистов, потому что не обращают на них внимания. Чтобы сделать себя более заметным, надевайте яркую светоотражающую одежду, занимайте такое положение на дороге, чтобы другие водители могли вас увидеть, сигнализируйте перед поворотом или сменной полосы движения и пользуйтесь звуковым сигналом, если это поможет другим заметить вас.

Двигайтесь с учетом своих возможностей

Превышение предела собственных возможностей – это одна из главных причин аварий с мотоциклистами. Управляйте мотоциклом в рамках своих возможностей и не двигайтесь быстрее, чем позволяют дорожные условия. Запомните, что алкоголь, некоторые лекарственные препараты, утомление и невнимательность могут существенно снизить способность правильно оценивать обстановку и безопасно управлять транспортным средством.

Не управляйте транспортным средством после употребления алкоголя

Алкоголь абсолютно несовместим с вождением. Даже небольшая доза алкоголя существенно снижает способность человека реагировать на изменения дорожной обстановки и ухудшает реакцию. Поэтому не управляйте мотоциклом после принятия алкоголя и не разрешайте делать это друзьям.

Не отпускайте руки во время движения

Управление мотоциклом недопустимо одной рукой. Недопустима также езда вообще без рук. Даже в очень коротком временном промежутке. Важнейшие органы управления находятся именно на руле. Дорожная ситуация или качество дорожного полотна могут измениться очень быстро, и вы не сможете быстро отреагировать на изменения.

Содержите мотоцикл в полностью исправном состоянии

Очень важно содержать мотоцикл в полностью исправном состоянии, обеспечивающем необходимую безопасность его эксплуатации. Во избежание возникновения любого рода поломок необходимо проводить визуальный осмотр мотоцикла перед каждой поездкой и соблюдать регламент технического обслуживания. Никогда не превышайте предельную массу груза (стр. 42) и не вносите изменения в конструкцию мотоцикла. Не устанавливайте дополнительное оборудование, если это делает мотоцикл небезопасным (стр. 4).

Дополнительное оборудование и внесение изменений в конструкцию мотоцикла

Внесение изменений в конструкцию мотоцикла или использование неоригинального дополнительного оборудования может отрицательно сказаться на безопасности мотоцикла. До внесения в конструкцию мотоцикла любых изменений или приобретения дополнительного оборудования ознакомьтесь со следующей информацией.

⚠ ПРЕДУПРЕЖДЕНИЕ

Установка нерекомендованного дополнительного оборудования или внесение в конструкцию мотоцикла недопустимых изменений может послужить причиной аварии с серьезными последствиями или летальным исходом.

Необходимо следовать всем требованиям данного руководства, относящимся к использованию дополнительного оборудования и внесению в конструкцию мотоцикла каких бы то ни было изменений.

Дополнительное оборудование

Настоятельно рекомендуется использовать только оригинальное дополнительное оборудование Honda, предназначенное, одобренное или испытанное для данного мотоцикла. Компания Honda не имеет возможности испытать все представленные на рынке аксессуары, поэтому персональная ответственность за выбор, установку или использование неоригинальных аксессуаров лежит исключительно на владельце. Обратитесь за помощью к официальному дилеру и всегда следуйте приведенным ниже рекомендациям:

- Убедитесь, что аксессуары не заслоняют приборы освещения, не уменьшают дорожный просвет и угол въезда, не уменьшают ход подвески или угол поворота управляемого колеса, не изменяют рабочую посадку и не создают помех для доступа к органам управления.
- Не используйте дополнительные устройства, мощность которых превышает возможности электрической системы мотоцикла (стр. 219). Выход из строя плавкого предохранителя может привести к отключению приборов освещения или потере мощности двигателя (стр. 206).
- Запрещается эксплуатировать мотоцикл с прицепом или боковой коляской. Конструкцией мотоцикла не предусмотрено его использование с прицепом или с коляской, и их использование серьезно ухудшит управляемость мотоцикла.
- Принимайте во внимание массу аксессуаров и перевозимого в них груза во избежание превышения максимально разрешенной массы.
- Дополнительная информация дана в разделе *"Максимальная допустимая нагрузка"* на стр. 42.

Дополнительное оборудование и внесение изменений в конструкцию мотоцикла

Внесение изменений в конструкцию мотоцикла

Настоятельно не рекомендуется демонтировать оригинальное оборудование с мотоцикла и не производить модификации, вызывающие изменения его конструкции или эксплуатационных характеристик. Такие изменения приведут к серьезному ухудшению управляемости, устойчивости и тормозных качеств, и сделают мотоцикл опасным для использования.

Демонтаж или изменение конструкции приборов освещения, системы выпуска, системы контроля токсичности отработавших газов сделают эксплуатацию мотоцикла незаконной.

Предупреждающие таблички

Размещенные на мотоцикле предупреждающие таблички либо информируют о потенциальных опасностях, чреватых травмированием, либо содержат важную информацию по безопасности. Внимательно изучите эти таблички и никогда не удаляйте их.

Если таблички отклеились, или текст на них стал трудночитаем, обратитесь к дилеру компании Honda для замены табличек.

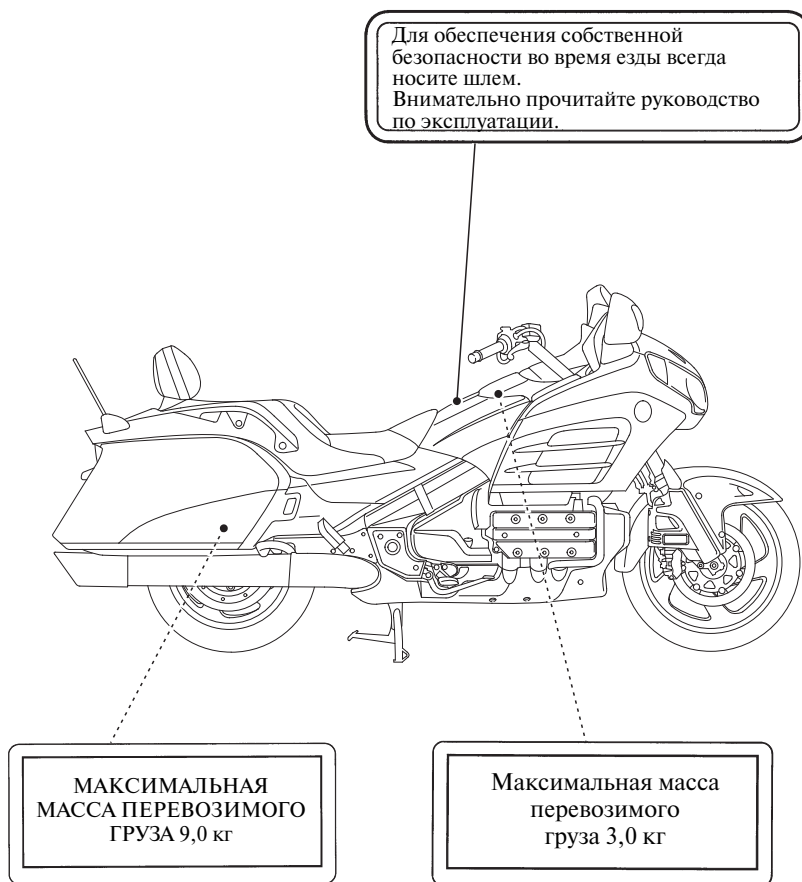

Предупреждающие таблички

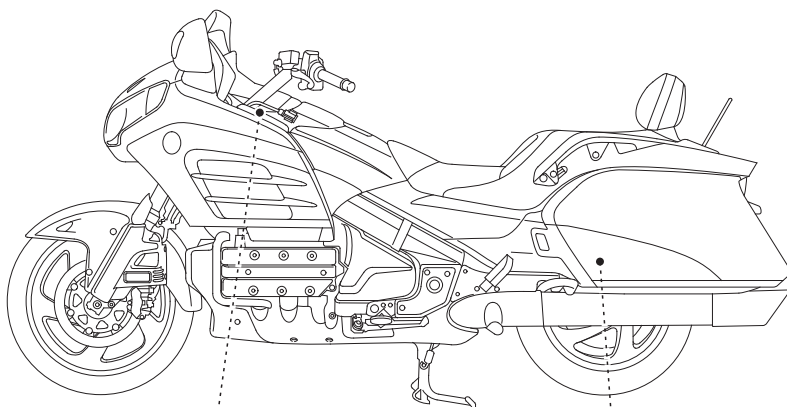

МАКСИМАЛЬНАЯ
МАССА ПЕРЕВОЗИМОГО
ГРУЗА 2,0 кг

МАКСИМАЛЬНАЯ
МАССА ПЕРЕВОЗИМОГО
ГРУЗА 9,0 кг

Предупреждающие таблички

⚠ ПРЕДУПРЕЖДЕНИЕ

Неправильное размещение груза может привести к аварии с серьезными последствиями, травмами или смертельным исходом. Полная информация указана в разделе "Максимальная допустимая нагрузка и рекомендации".

ПРИМЕЧАНИЕ

Не размещайте тяжелые предметы на открывающейся крышке. Это может привести к повреждению крышки кофра и его самого.

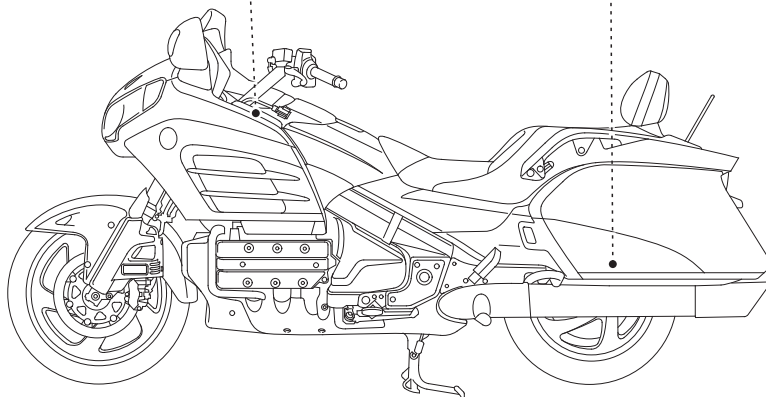

Предупреждающие таблички

TIRE INFORMATION	
Cold tire pressures:	Tire brand Front Rear
[Up to maximum weight capacity]	BRIDGESTONE G709 RADIAL G704 RADIAL
Front 250kPa 2.50kgf/cm 36psi	Min. recommend tire center tread depth:
Rear 280kPa 2.80kgf/cm 41psi	Front 1.5mm(0.06in.) Rear 2.0mm(0.08in.)
[Up to 90kg(200lbs) load]	Read owner's manual.
Front 250kPa 2.50kgf/cm 36psi	This motorcycle is equipped with tubeless tires.
Rear 280kPa 2.80kgf/cm 41psi	
Maximum weight capacity: 186kg(410lbs)	
Tire size: Front 130/70R18M/C 83H	
Rear 180/60R16M/C 74H	

ПРИМЕЧАНИЕ

Не размещайте тяжелые предметы на открывающейся крышке. Это может привести к повреждению крышки кофра и его самого.

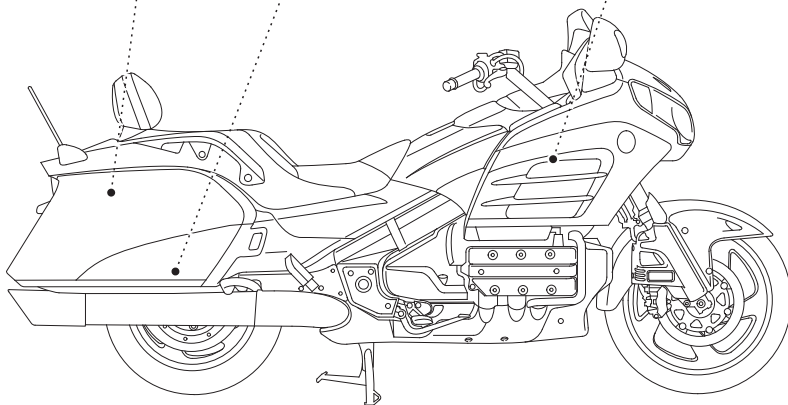

Приборы и органы управления

Данный раздел содержит информацию о расположении всех приборов, указателей, индикаторов и органов управления, которые необходимы до или во время вождения мотоцикла.

В данном разделе рассматриваются все устройства, перечисленные на этой странице. Инструкции по использованию иных устройств приведены на страницах других разделов, там, где они наиболее необходимы и полезны.

Расположение частей и механизмов	12
Приборы, указатели и индикаторы	15
Многофункциональный информационный дисплей	20
Процедура начала/завершения сеанса работы.....	21
Процедура начала/завершения сеанса работы-Включения/Выключения	22
Специальное сообщение для процедуры начала/завершения сеанса работы	23
Одометр/Счетчик пробега за поездку	25
Цифровые часы	27
Указатель температуры воздуха	28
Индикатор открытого кофра	29
Выбор режимов работы информационного дисплея.....	30
Органы управления и функции	31
Замок зажигания	31
Выключатель двигателя.....	32
Кнопка стартера	33
Выключатель аварийной сигнализации	33
Переключатель света фар.....	34
Выключатель указателей поворота	34
Кнопка звукового сигнала	34
Органы управления аудиосистемой.....	34

Расположение частей и механизмов

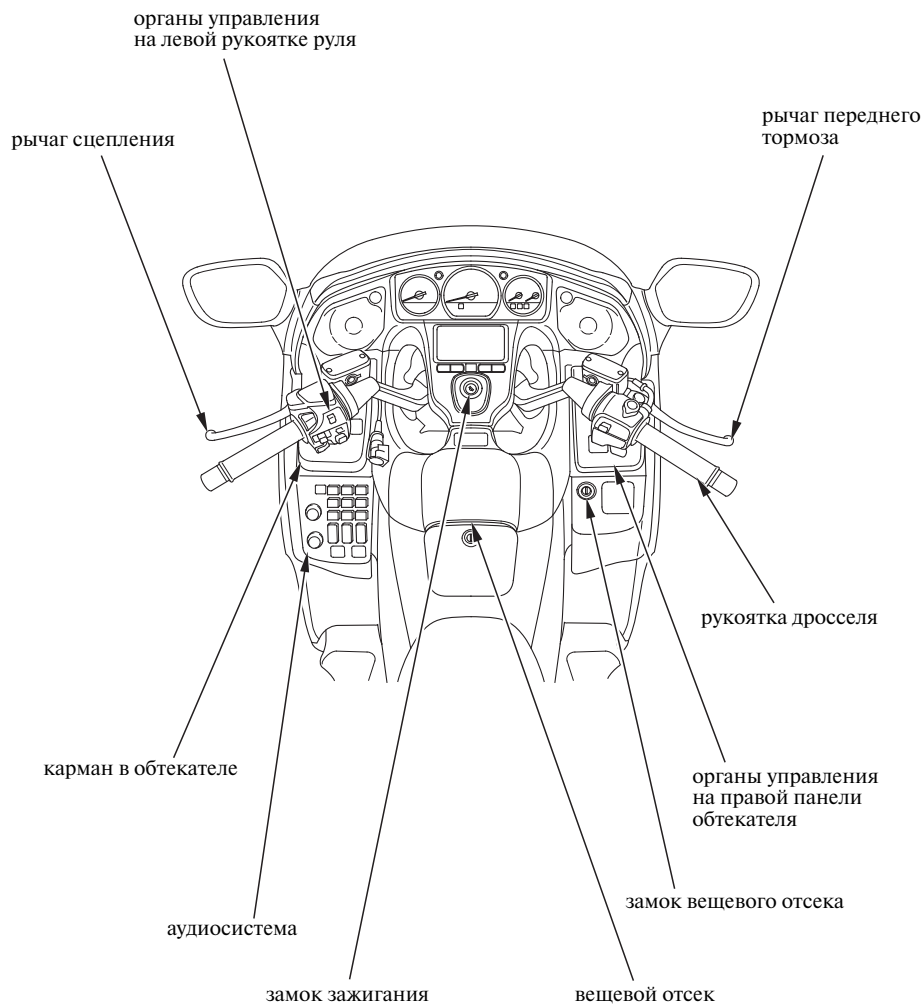

Расположение частей и механизмов

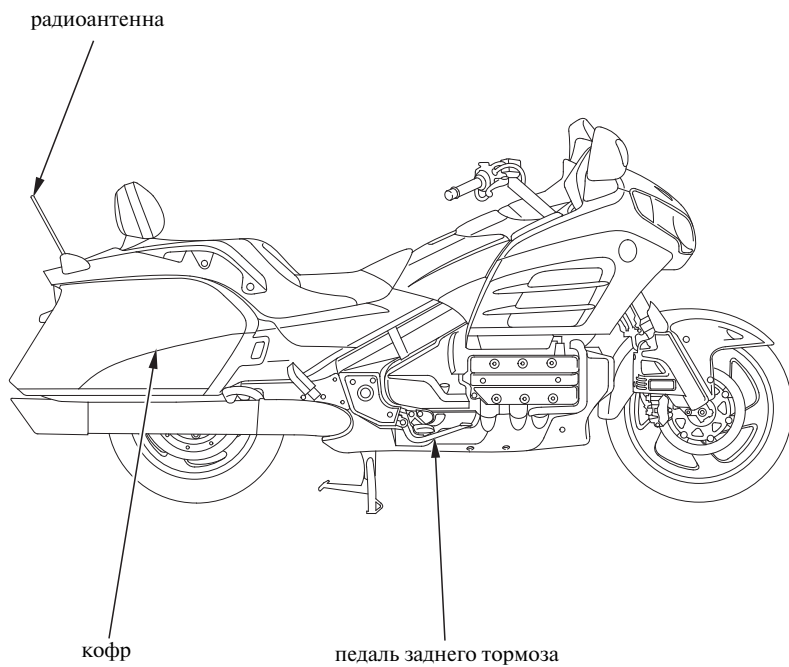

Расположение частей и механизмов

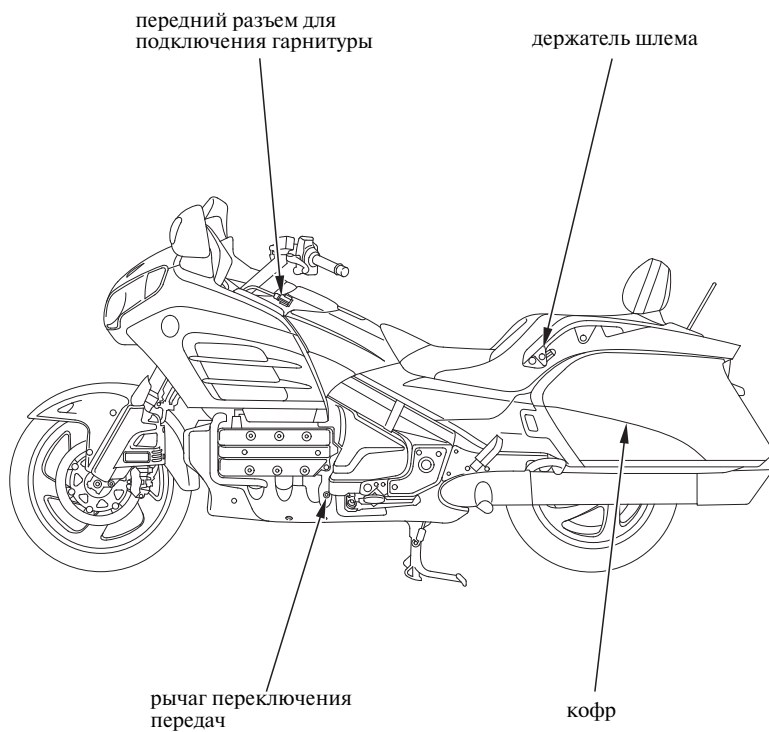

Приборы, указатели и индикаторы

Данные указатели, приборы, сигнализаторы и индикаторы служат для информирования о состоянии узлов и механизмов мотоцикла, предупреждения о наличии возможных неисправностей. Кроме того, они делают поездки безопаснее и комфортнее. Регулярно считывайте показания приборов, указателей и индикаторов. Их назначение рассматривается на последующих страницах.

США: Показания спидометра, одометра и счетчика пробега за поездку отображаются в милях.

Канада: Показания спидометра, одометра и счетчика пробега за поездку отображаются в километрах.

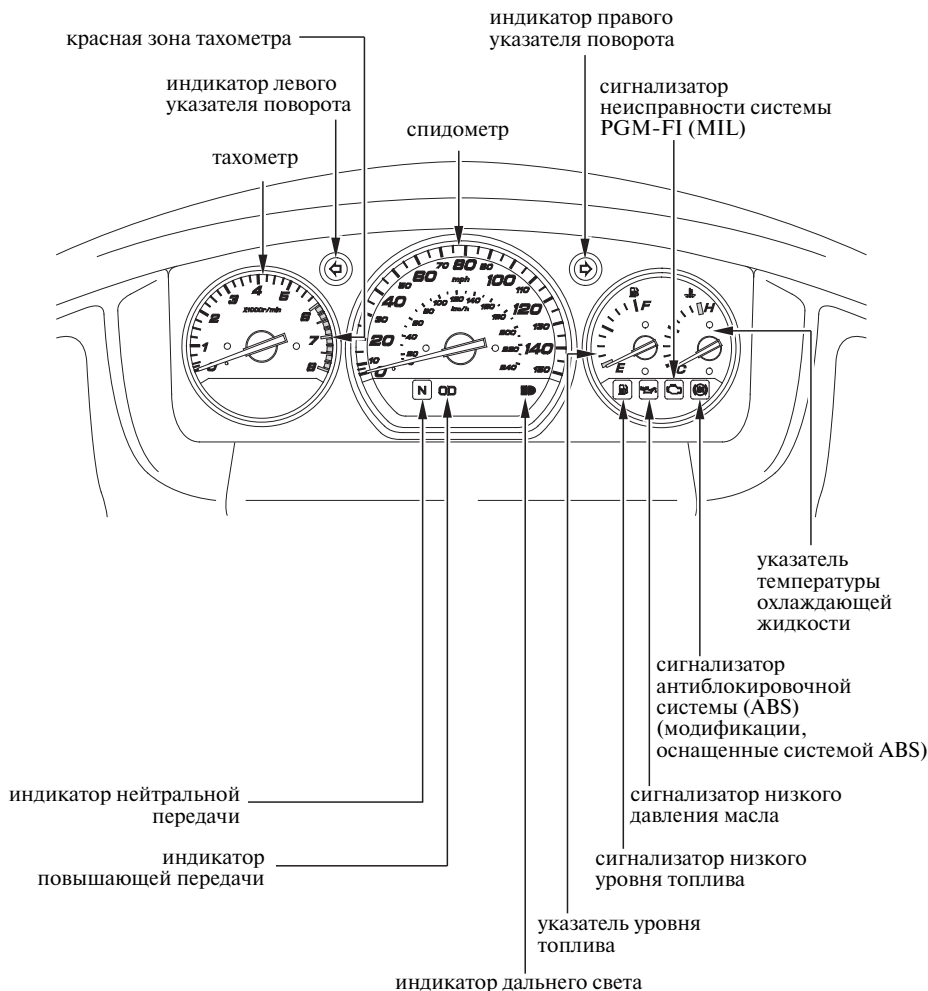

Приборы, указатели и индикаторы

Проверка ламп

Большинство индикаторов включаются при повороте ключа в замке зажигания в положение ON (ВКЛ) для проверки их исправности. Некоторые индикаторы через несколько секунд выключаются; другие индикаторы выключаются во время или после пуска двигателя. Индикатор ABS выключается после того как скорость мотоцикла превысит 10 км/ч. Все индикаторы и сигнализаторы описаны на следующих страницах со словами: *Проверка ламп*.

Индикаторы нейтральной передачи и дальнего света включаются при включении зажигания и горят до тех пор, пока не будет включена другая передача или ближний свет.

Если какой-либо индикатор не включается в установленном режиме, обратитесь к официальному дилеру для его проверки.



спидометр

Показывает скорость в километрах в час (Канада) или милях в час (США).



тахометр

Показывает частоту вращения коленчатого вала двигателя в оборотах в минуту (об/мин).



красная зона тахометра

Показывает недопустимый диапазон оборотов двигателя (от начала красной зоны), работа двигателя в котором чревата выходом его из строя. Не допускайте захода стрелки тахометра в красную зону.

Приборы, указатели и индикаторы



индикатор указателей поворота (зеленый)

Мигает при включении указателей поворота.



индикатор нейтрали (зеленый)

Загорается при включении нейтральной передачи.



индикатор повышающей передачи (янтарный)

Загорается при включении повышающей (5-ой) передачи.



сигнализатор низкого давления масла (красный)

Включается при низком давлении моторного масла, чревато выходом двигателя из строя. Если сигнализатор низкого давления масла включается в процессе эксплуатации, остановите мотоцикл на обочине, если это позволяют условия движения. Предупреждения и инструкции указаны на стр. 203. *Проверка ламп.*



сигнализатор неисправности системы PGM-FI (MIL) (янтарный)

Загорается, если нарушена работа системы электронного впрыска топлива (PGM-FI). Также должен включаться на несколько секунд, а затем гаснуть при включении зажигания, если выключатель двигателя находится в положении RUN (РАБОТА). При включении данного сигнализатора в любой другой ситуации снизьте скорость и как можно скорее доставьте мотоцикл к официальному дилеру. *Проверка ламп.*

Приборы, указатели и индикаторы

(Модификации, оснащенные системой ABS)



Индикатор антиблокировочной системы (ABS) (янтарный)

Включается при неисправности антиблокировочной системы (ABS). При исправной системе сигнализатор включается при выключателе зажигания в положении ON (ВКЛ) и гаснет при достижении мотоциклом скорости выше 10 км/ч. Если при движении мотоцикла сигнализатор включается или мигает, остановите мотоцикл в безопасном месте и остановите двигатель. См. раздел "*Сигнализатор ABS*", стр. 61. Для получения информации об ABS, см. стр. 60. *Проверка ламп.*



индикатор дальнего света (синий)

Включается при включении дальнего света фары.

Приборы, указатели и индикаторы



сигнализатор низкого уровня топлива (янтарный)

Включается для информирования о необходимости заправки топливом. Загорается при низком уровне топлива в баке (около 4,4 литра). *Проверка ламп.*



указатель уровня топлива

Показывает приблизительный остаток топлива, если мотоцикл стоит на горизонтальной поверхности.

В положении F (Полный) в бак вмещается около 25 литров, включая резервный запас. Когда стрелка указателя достигает красной зоны, это указывает на низкий уровень топлива в баке и необходимость скорейшей заправки. Когда стрелка указателя достигает красной зоны, остаток топлива в баке составляет приблизительно 3,0 л.



указатель температуры охлаждающей жидкости

Показывает температуру охлаждающей жидкости двигателя. Когда стрелка указателя заходит за метку С (холодный), это показывает, что двигатель прогрет и можно начинать движение. Если стрелка указателя достигает метки Н (горячий), следует немедленно съехать на обочину. Предупреждения и инструкции указаны на стр. 204.

Многофункциональный информационный дисплей

Данный мотоцикл оснащен многофункциональным информационным дисплеем, имеющим различные режимы индикации. В данном разделе разъясняются функции и принципы работы дисплея.

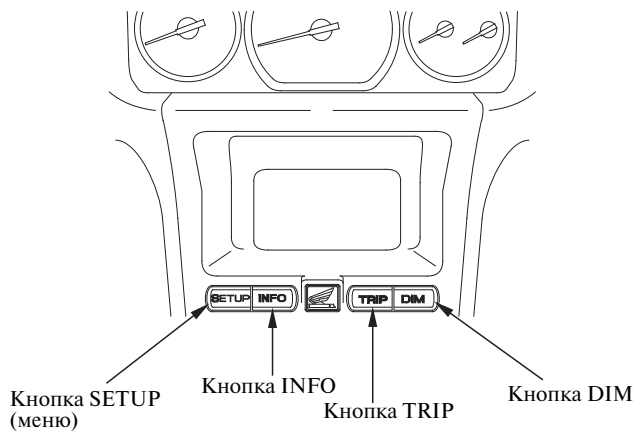

Многофункциональный информационный дисплей

Процедура начала/завершения сеанса работы

Когда ключ зажигания поворачивают в положение ON (ВКЛ) или ACC (АКС), дисплей проходит процедуру индикации начала работы.

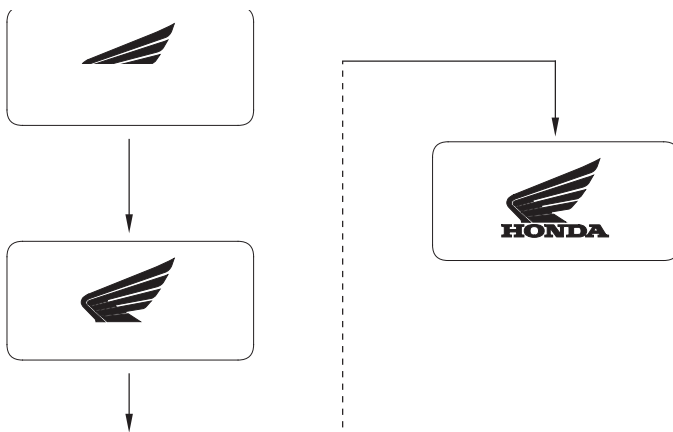

При установке ключа в замке зажигания в положение OFF (ВЫКЛ), дисплей проходит процедуру индикации завершения работы.

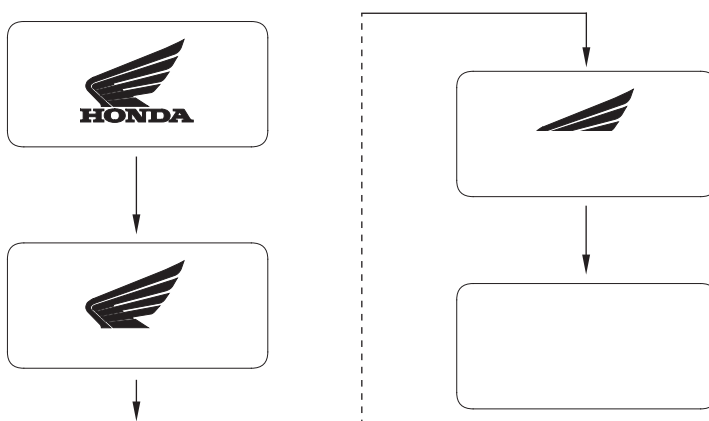

Многофункциональный информационный дисплей

Процедура начала/завершения сеанса работы-Включения/Выключения

Процедуру индикации начала/завершения сеанса работы можно отключить.

1. Для вызова меню CLOCK ADJUST (установка времени) нажмите кнопку SETUP (настройка) (стр. 27).
2. Нажмите кнопку DIM для вызова меню OPENING/ENDING CEREMONY (процедура индикации начала/завершения работы).
3. Для включения или отключения нажмите кнопку TRIP (пробег) или INFO (информация).
4. Для подтверждения своего выбора нажмите кнопку SETUP (меню).

Дисплей автоматический вернется в прежний режим работы, если после вызова меню OPENING/ENDING CEREMONY (процедура индикации начала/завершения работы) в течение приблизительно пяти секунд не была нажата ни одна кнопка.

дисплей процедуры начала/завершения работы ВКЛ

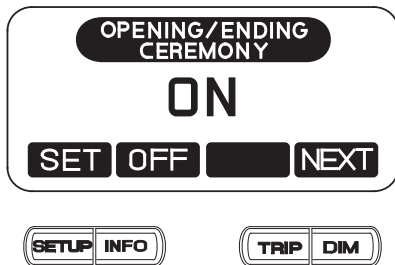

дисплей процедуры начала/завершения работы ВЫКЛ

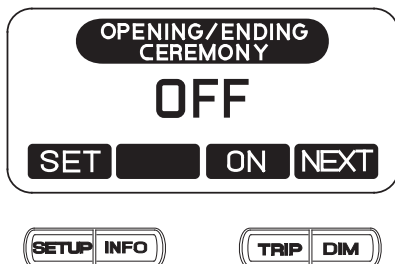

Многофункциональный информационный дисплей

Специальное сообщение для процедуры начала/завершения сеанса работы

1. В меню "OPENING/ENDING CEREMONY (процедура индикации начала/завершения работы)" выберите ON (ВКЛ) (стр. 22).
2. Нажмите и удерживайте нажатой кнопку TRIP. Нажмите и удерживайте нажатой кнопку INFO. Затем нажмите кнопку SETUP.

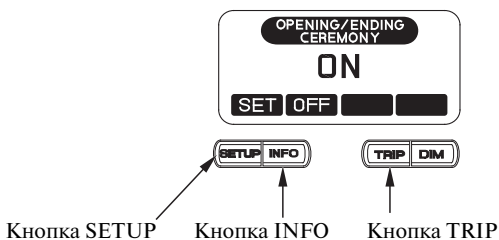

3. В средней строке дисплея будет отображаться "STANDARD" (стандарт).
4. Воспользуйтесь кнопкой TRIP для выбора функции "SPL".
В средней строке дисплея будет отображаться "SPECIAL!" (специальное сообщение).

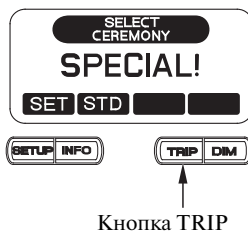

5. Нажмите кнопку SETUP для выбора функции "SET".
В средней строке дисплея будет отображаться "CHANGE OK?" (изменить?).
6. Нажмите кнопку SETUP для выбора функции "YES" (да).

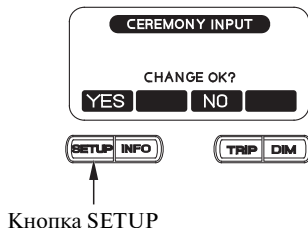

Многофункциональный информационный дисплей

7. Используйте кнопки INFO и TRIP для перехода по алфавиту, номерам и символам.

Прописные буквы

ABCDEFGHIJKLMNOPQRSTUVWXYZ

Номера

0123456789

Символы

!" # \$%&' () * + , -./ > = <?

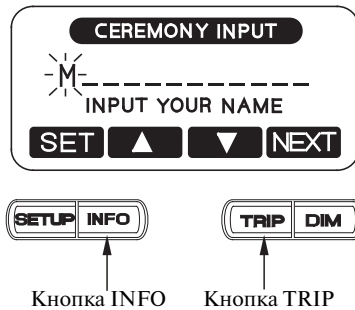

8. После ввода текста сообщения нажмите кнопку SETUP для выбора функции "SET", которая сохранит специальное сообщение в памяти для дальнейшего его использования во время процедуры начала/окончания работы.

Если в течение пяти секунд ни одна кнопка не будет нажата, то дисплей вернется в прежний режим работы.

Многофункциональный информационный дисплей

Одометр/Счетчик пробега за поездку

- ODO (Одометр) — показывает общий пробег в милях (США) или километрах (Канада)
- TRIP (Счетчик пробега за поездку) — показывает пробег в милях (США) или километрах (Канада) с момента последнего обнуления указателя.

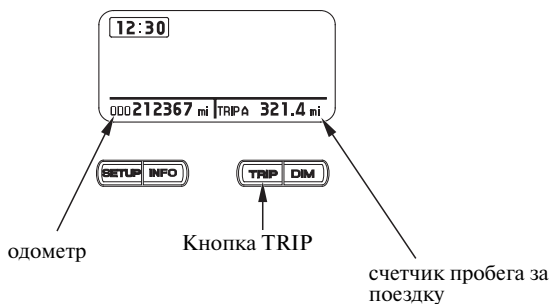

Дисплей счетчика пробега за поездку имеет два режима работы TRIP A (пробег А) и TRIP B (пробег В).

Для выбора режима TRIP A или TRIP B воспользуйтесь кнопкой TRIP.



Для сброса показаний счетчика пробега за поездку нажмите и удерживайте нажатой кнопку TRIP, когда дисплей находится в режиме TRIP A или TRIP B.



Многофункциональный информационный дисплей

Регулировка интенсивности подсветки дисплея

Для регулировки интенсивности подсветки дисплея:

Однократно нажмите кнопку DIM. На дисплее отобразится надпись DIMMER.

- Чтобы увеличить интенсивность подсветки дисплея — нажмите кнопку TRIP (+).
- Чтобы уменьшить интенсивность подсветки дисплея — нажмите кнопку INFO (-).
(Диапазоны увеличения и уменьшения интенсивности подсветки имеют по шесть ступеней регулировки каждый).
- Для активации выбранной настройки — нажмите кнопку SETUP.

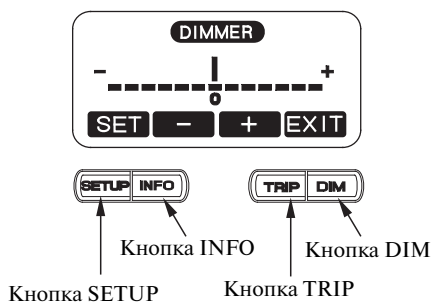

Многофункциональный информационный дисплей

Цифровые часы

На дисплее отображается индикация часов и минут. Для настройки времени:

1. Поверните ключ в замке зажигания в положение ON или ACC.
2. Однократно нажмите кнопку SETUP. На дисплее отобразится надпись "CLOCK ADJUST".
3. Для установки индикации часов нажмите и удерживайте кнопку INFO до достижения желаемого результата.
 - Для быстрой установки показаний часов — нажмите и удерживайте кнопку INFO до появления на индикаторе желаемого значения часов.
4. Для установки индикации минут нажимайте и отпускайте кнопку TRIP до достижения желаемого результата.
 - Для быстрой установки показаний часов — нажмите и удерживайте кнопку TRIP до появления на индикаторе желаемого значения минут.
5. После установки времени нажмите кнопку SETUP, чтобы сохранить изменения.

Дисплей автоматически вернется в прежний режим работы, если после вызова меню CLOCK ADJUST (установка времени) в течение приблизительно пяти секунд не будет нажата ни одна кнопка.

Поэтому после установки времени не забудьте нажать кнопку SETUP, чтобы сохранить произведенные изменения.

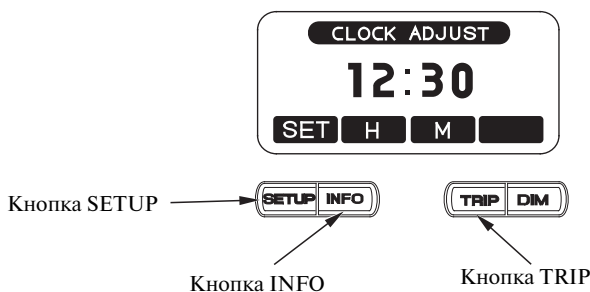

Многофункциональный информационный дисплей

Указатель температуры воздуха

Однократно нажмите кнопку INFO для перехода в режим индикации температуры воздуха. Через пять секунд дисплей вернется в прежний режим.

США: Градусы Фаренгейта (°F)

Канада: Градусы Цельсия (°C)

Индикация температуры

При температуре ниже -11°C	Отображаются символы «- -»
Диапазон температур: - 10°C - 50°C	отображается действительная величина температуры воздуха.
При температуре выше 50°C	Постоянно высвечиваются мигающие показания "50°C".

Датчик температуры воздуха расположен в верхнем обтекателе. Следовательно, на измеренное значение температуры может повлиять тепловая радиация от поверхности дороги, тепло, излучаемое двигателем, а также теплота отработавших газов автомобилей, участвующих в дорожном движении. Всё это может послужить причиной погрешности показаний температуры воздуха, если скорость движения ниже 30 км/ч.

Для США

83 °F



Кнопка INFO

Для Канады

23 °C

Многофункциональный информационный дисплей

Индикатор открытого кофра

Этот индикатор загорается, когда при установленном в положение ON ключе в замке зажигания происходит открытие кофров мотоцикла.

Если незакрты все кофры, на дисплее будет мигать сообщение OPEN (открыт) с указанием незакрытого кофра (кофров).

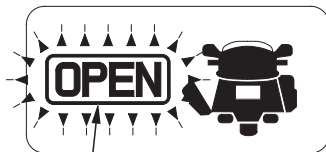

индикатор открытия

Кюфр открыт



Многофункциональный информационный дисплей

Выбор режимов работы информационного дисплея

При каждом нажатии кнопки INFO режим работы информационного дисплея изменяется следующим образом:

Если в течение пяти секунд ни одна кнопка не будет нажата, то дисплей вернется в прежний режим работы.

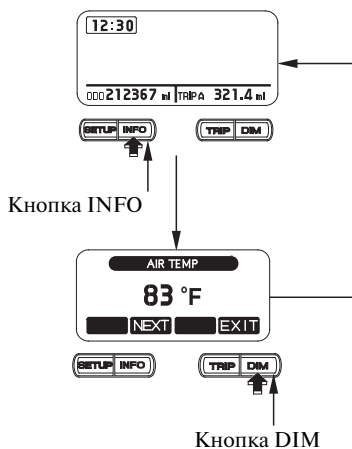

Замок зажигания

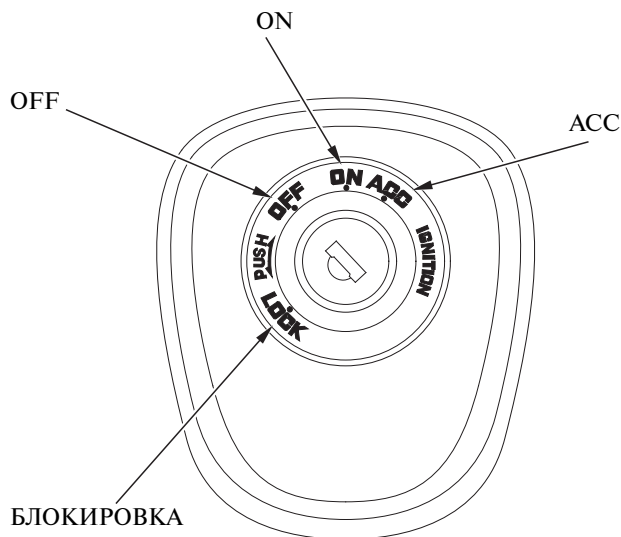

Замок зажигания служит для запуска и остановки двигателя (стр. 53) и блокировки руля для защиты от угона (стр. 63). Вставьте ключ и поверните его по часовой стрелке в положение ON (ВКЛ) и ACC (аксессуары).

Нажмите на ключ и поверните его против часовой стрелки в положение LOCK (блокировка руля).

Положения ключа зажигания	Функция	Извлечение ключа
ACC	Действуют только цепи питания дополнительного оборудования.	в этом положении ключ нельзя извлечь из замка
ON	Питание подается во все электрические цепи.	в этом положении ключ нельзя извлечь из замка
OFF	Электрические цепи не действуют.	в этом положении ключ можно извлечь из замка
ЗАПИРАНИЕ (блокировка руля)	Электрические цепи не действуют. Задействована блокировка руля.	в этом положении ключ можно извлечь из замка

Для разблокировки руля вставьте ключ и возьмите его, затем поверните его по часовой стрелке в положение OFF (ВЫКЛ).

Органы управления и функции

Выключатель двигателя



ПРАВАЯ РУКОЯТКА

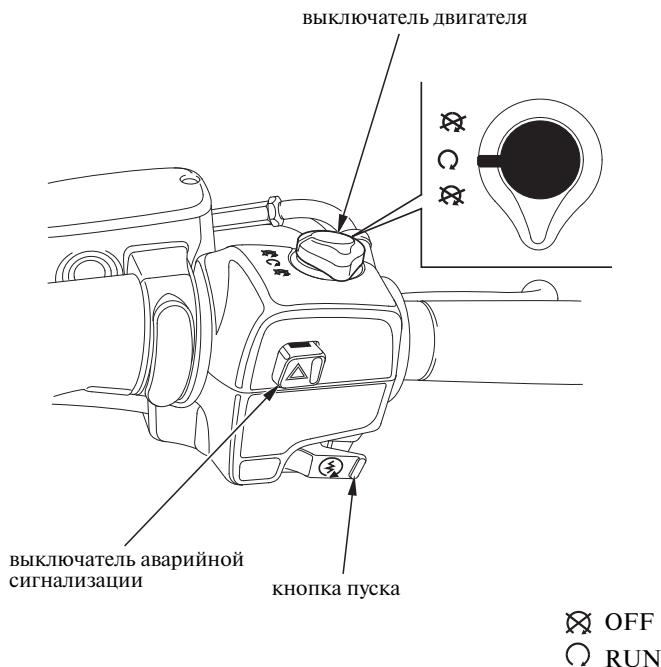

Выключатель двигателя служит для экстренной остановки двигателя. Для остановки двигателя поверните выключатель в положение OFF (ВЫКЛ). Двигатель не запустится, если выключатель двигателя будет находиться в положении OFF (ВЫКЛ). Во всех штатных режимах, даже при остановленном двигателе, данный выключатель должен находиться в положении RUN (РАБОТА).

Если двигатель остановится при включённом зажигании и выключателе двигателя в положении OFF (ВЫКЛ), фара и задний фонарь останутся включены, приведя к разряду аккумуляторной батареи.

Кнопка стартера



Кнопка стартера используется для пуска двигателя. Двигатель запускается нажатием на кнопку. Процедуру пуска см. на стр. 53.

При нажатии на кнопку пуска стартер начинает проворачивать вал двигателя; фара автоматически выключается, но задний фонарь остаётся включённым.

Стартер не будет работать, если при нажатии на кнопку пуска выключатель двигателя находится в положении OFF (ВЫКЛ).

Выключатель аварийной сигнализации



Выключатель аварийной сигнализации включает аварийную сигнализацию мотоцикла в случаях, когда необходимо остановиться в условиях интенсивного движения или неисправности мотоцикла.

Для включения сигнализации переведите ключ зажигания в положение ON или ACC и нажмите выключатель аварийной сигнализации. Передние и задние указатели поворота будут мигать одновременно до повторного нажатия выключателя.

Если предполагается использовать аварийную сигнализацию в течение продолжительного времени, используйте положение ACC и выключите все ненужное дополнительное оборудование для экономии заряда аккумуляторной батареи.

Обязательно выключите аварийную сигнализацию, если она более не требуется, иначе сигналы поворота не будут подаваться должным образом, что может дезориентировать других водителей.

Органы управления и функции

Переключатель света фар



Переключатель света фар служит для переключения ближнего и дальнего света фар. Нажмите кнопку в положение HI, которое соответствует дальнему свету фар; положение LO соответствует ближнему свету фар.

Выключатель указателей поворота



Выключатель указателей поворота используется для сигнализации о выполнении поворота или перестроении. Для включения переведите выключатель полностью в нужное положение, затем отпустите его. Соответствующие указатели поворота начнут мигать. Для выключения нажмите выключатель.

(Модификации с функцией автоматического выключения указателей поворота)

Указатели поворота автоматически выключаются после выполнения поворота. Для включения переведите выключатель полностью вправо или влево, затем отпустите его. Указатели поворота автоматически выключаются через 7 секунд или после пробега в 120 метров.

Кнопка звукового сигнала

Звуковой сигнал служит для подачи звуковых сигналов другим участникам дорожного движения. Для включения нажмите кнопку.

Органы управления аудиосистемой



Органы управления аудиосистемой установлены на левой рукоятке над заправочным отсеком и используются для управления радиоприемником. Информация по особенностям и управлению см. раздел "Аудиосистемы", стр. 69.

ЛЕВАЯ РУКОЯТКА

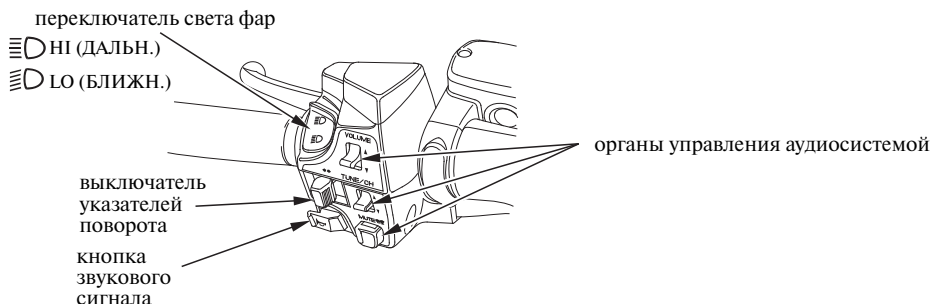

Перед началом движения убедитесь, что вы и транспортное средство готовы к поездке. Чтобы помочь пользователю в подготовке к поездке, в данном разделе помещена информация о том, как правильно оценить степень готовности к поездке, приведен перечень операций, подлежащих выполнению в рамках обязательного осмотра перед поездкой и объясняется, как правильно настроить мотоцикл, чтобы обеспечить комфорт, удобство и безопасность езды. В данном разделе также помещена информация, касающаяся правильной загрузки.

Информация по регулировке подвески транспортного средства Honda указана на стр. 156.

Вы готовы к поездке?	36
Защитная экипировка	36
Практические занятия	38
Готовность мотоцикла к поездке	39
Осмотр перед поездкой	39
Максимальная допустимая нагрузка и рекомендации	41
Перевозка грузов	41
Максимальная допустимая нагрузка	42
Перевозка грузов	43
Багажное отделение	44
Кофры	44
Карман в обтекателе/Вещевой отсек	46
Регулировка система обеспечения комфорта и удобства пользования	47
Электроподогрев руля	48
Дополнительное оборудование	50
Клемма для подключения дополнительного оборудования	50

Вы готовы к поездке?

Перед первой поездкой на мотоцикле рекомендуется:

- Внимательно прочитать руководство по эксплуатации.
- Убедиться в том, что вы поняли и усвоили прочитанное.
- Ознакомиться с тем, как функционируют все органы управления.

Перед каждой поездкой убедитесь в том, что:

- Вы здоровы и находитесь в хорошей физической и психической форме.
- Вы используете мотоциклетный шлем установленного образца (ремешок шлема должен быть застегнут должным образом), а также средства для защиты глаз и иное защитное снаряжение.
- Вы не употребляли алкоголь либо наркотические средства.

Также убедитесь в том, что пассажир также готов к поездке и использует мотоциклетный шлем установленного образца.

Если пользователь не перевозит пассажира, но хочет взять с собой дополнительный шлем, можно воспользоваться имеющимся в продаже эластичным шнуром, ремнем или сеткой для крепления шлема на седле.

Защитная экипировка

В целях безопасности настоятельно рекомендуется при управлении данным транспортным средством надевать мотоциклетный шлем установленного образца, защитные очки, сапоги, длинные брюки, рубашку или куртку с длинными рукавами.

Хотя полностью обеспечить защиту невозможно, соответствующая защитная одежда может снизить вероятность травмирования.

При выборе надлежащего защитного снаряжения руководствуйтесь рекомендациями следующего характера.

Шлемы и средства защиты глаз

Мотоциклетный шлем является наиболее важным элементом защитной экипировки, поскольку он обеспечивает наилучшую защиту головы. Шлем должен соответствовать размеру головы, быть удобным, но не болтаться. Шлем, окрашенный в яркие цвета, делает вас более заметным в уличном движении, так же как светоотражающие полосы.

Шлем, не закрывающий лицо, обеспечивает определенную защиту, но лучше использовать более безопасный интегральный шлем, обеспечивающий защиту всей головы. В общем случае, вне зависимости от конструкции шлема приобретайте шлемы, имеющие наклейку DOT (Министерство транспорта) (Только для США). Защищайте глаза от ветра, пыли и осадков прозрачным щитком или очками.

П ПРЕДУПРЕЖДЕНИЕ

Управление мотоциклом без шлема повышает риск серьезной травмы или смертельного исхода при дорожно-транспортном происшествии.

Водитель и пассажир должны надевать шлем, защитные очки и другие элементы защитного снаряжения во время поездки.

Дополнительные предметы защитного снаряжения

В дополнение к шлему и защитным очкам или прозрачному щитку рекомендуется надевать:

- Прочные сапоги или ботинки с подошвой, препятствующей скольжению, для защиты ступней и лодыжек.
- Кожаные перчатки для защиты рук.
- Мотоциклетный комбинезон или куртку, обеспечивающие удобство и защиту. Одежда яркого цвета со светоотражающими элементами делает мотоциклиста более заметным в транспортном потоке. Не надевайте слишком свободные вещи, которые могут попасть в движущиеся части мотоцикла.

Вы готовы к поездке?

Практические занятия

Приобретение навыков вождения - это длительный процесс. Даже если вы прежде эксплуатировали мотоциклы, уделите необходимое время для изучения устройства данного мотоцикла и способов управления им. Практические занятия для получения навыков проводите в безопасных местах. Не выезжайте на дорогу до того, как сможете уверенно обращаться со всеми органами управления и не привыкните к габаритам и весу мотоцикла.

Всем водителям настоятельно рекомендуется пройти курс подготовки мотоциклистов по методике, одобренной Фондом безопасности мотоциклистов (MSF). Новичкам следует начать с базового курса; даже опытным водителям будет полезен курс повышения квалификации. Информацию о ближайших центрах обучения MSF можно получить, позвонив по бесплатному номеру: (800) 446-9227.

Иная полезная информация по вождению указана в руководстве *"Полезная информация по вождению мотоцикла"*, прилагаемом к мотоциклу (только для США).

Готовность мотоцикла к поездке

Перед каждой поездкой необходимо проводить тщательный визуальный осмотр мотоцикла и в обязательном порядке устранять обнаруженные неисправности. Предварительный визуальный осмотр перед поездкой обязателен, поскольку неисправности, обнаруженные в пути, устранить гораздо сложнее, и даже спущенное колесо способно причинить значительные трудности.

ПРЕДУПРЕЖДЕНИЕ

Ненадлежащее техническое обслуживание или оставленная перед поездкой без внимания неисправность могут стать причиной аварии, чреватой серьезными травмами или смертью.

Обязательно выполняйте осмотр перед каждой поездкой и устраняйте любые обнаруженные неисправности.

Осмотр перед поездкой

Перед началом движения выполняйте следующие проверки:

Колеса и шины

Осмотрите шины. Если шина выглядит спущенной, воспользуйтесь манометром для проверки давления. Также ищите признаки чрезмерного износа (стр. 165) или повреждения колес и шин.

Утечки рабочих жидкостей, незакрепленные части и механизмы

Обойдите вокруг мотоцикла и осмотрите его на предмет всего, что выглядит нештатно (утечек рабочих жидкостей, ослабших соединений и т.п.).

Приборы освещения

Убедитесь в исправности фары, стоп-сигнала, заднего фонаря и указателей поворота.

Готовность мотоцикла к поездке

При перевозке пассажира или груза проверяйте следующее:

<i>Максимальная допустимая нагрузка</i>	Убедитесь, что максимальная грузоподъемность транспортного средства не превышена (стр. 42).
<i>Груз</i>	Убедитесь, что груз надежно закреплен.
<i>Регулировки</i>	Отрегулируйте заднюю подвеску (стр. 156) в зависимости от загрузки.

Перед началом движения на мотоцикле выполните следующие проверки:

<i>Дроссель</i>	Поверните рукоятку дросселя, чтобы проверить, что она вращается плавно, без заеданий.
<i>Тормоза</i>	Выжмите рычаг тормоза и нажмите педаль тормоза для проверки их работоспособности.
<i>Индикаторы</i>	Включите зажигание и проверьте функционирование индикаторов (стр. 15).
<i>Указатели</i>	Проверьте указатель уровня топлива и прочие указатели (стр. 15).

Если мотоцикл не эксплуатировался более недели, следует проверить и иное - например, уровень моторного масла и иных рабочих жидкостей. См. раздел "*Техническое обслуживание*" (стр. 119). Техническое обслуживание должно выполняться не реже одного раза в месяц вне зависимости от частоты поездок.

Помните о необходимости устранения перед поездкой всех обнаруженных неисправностей. При невозможности устранения обнаруженных неисправностей собственными силами обратитесь к официальному дилеру.

Максимальная допустимая нагрузка и рекомендации

Данный мотоцикл предназначен для перевозки водителя и одного пассажира. При езде с пассажиром можно почувствовать, что мотоцикл при ускорениях и торможениях ведет себя по-другому. Если мотоцикл правильно обслуживается, а шины и тормоза находятся в исправном состоянии, допускается перевозить пассажира или груз в пределах заданных ограничений и при соблюдении рекомендаций.

Однако превышение максимально допустимой нагрузки или не сбалансированная нагрузка способны существенно ухудшить управляемость, тормозные качества и устойчивость мотоцикла. Использование неоригинального дополнительного оборудования, внесение недопустимых изменений в конструкцию мотоцикла, ненадлежащее техническое обслуживание также снизят безопасность эксплуатации мотоцикла.

Перевозка грузов

Безопасность пользователя существенно зависит от массы груза и того, как он размещен на мотоцикле. Каждый раз при перевозке пассажира или груза необходимо учитывать следующее.

П ПРЕДУПРЕЖДЕНИЕ

Перегрузка транспортного средства или неправильное размещение груза может привести к аварии с серьезными последствиями, травмами или смертельным исходом.

Необходимо строго соблюдать ограничения по весу груза и неукоснительно выполнять рекомендации данного руководства.

Максимальная допустимая нагрузка и рекомендации

Максимальная допустимая нагрузка

Ниже приводятся значения максимально допустимой нагрузки для данного мотоцикла:

максимальная грузоподъёмность:

включает массу водителя, пассажира, груза,
инструмента и дополнительного оборудования. = 186 кг

максимальная масса перевозимого груза:

включает массу груза в следующих багажных
отделениях: = 23 кг

каждый кофр = 9,0 кг

карман в обтекателе = 2,0 кг

вещевой отсек = 3,0 кг

Вес дополнительного оборудования уменьшает максимальную массу перевозимого груза на соответствующую величину.

Максимальная допустимая нагрузка и рекомендации

Перевозка грузов

Неправильная загрузка мотоцикла приведет к ухудшению его устойчивости и управляемости. Даже если нагрузка мотоцикла находится в пределах ограничений, при перевозке груза необходимо двигаться с пониженной скоростью и не превышать скорость 130 км/ч.

При движении с пассажиром или с грузом необходимо соблюдать следующие правила:

- Убедитесь, что давление в шинах обоих колес соответствует норме (стр. 164).
- При изменении загрузки мотоцикла по сравнению с обычной может потребоваться провести регулировку задней подвески (стр. 156).
- Чтобы незакрепленные вещи не стали причиной дорожно-транспортного происшествия, перед началом поездки убедитесь, что весь груз надежно закреплен.
- Размещайте груз как можно ниже и ближе к центру мотоцикла.
- Груз должен равномерно распределяться по правой и левой сторонам.
- Надежно закрывайте все багажные отделения.
- Перед изменением загрузки проверяйте регулировку фары.
- Не закрепляйте большие или тяжёлые предметы (такие как спальный мешок или палатка) на руле, вилке или переднем крыле.

Багажное отделение

Данный мотоцикл оснащается карманом в переднем обтекателе, запираемым вещевым отсеком и двумя кофрами.

Инструкции по открыванию, закрыванию и запираению багажных отсеков приведены далее.

Кoffры

Кoffры предназначены для перевозки лёгких предметов.

Загрузка кофров не должна превышать:

9,0 кг в каждом

Однако, вне зависимости от пределов загрузки отсеков, не превышайте максимально допустимый предел по загрузке транспортного средства (стр. 42).

Запираение и отпираение багажных кофров

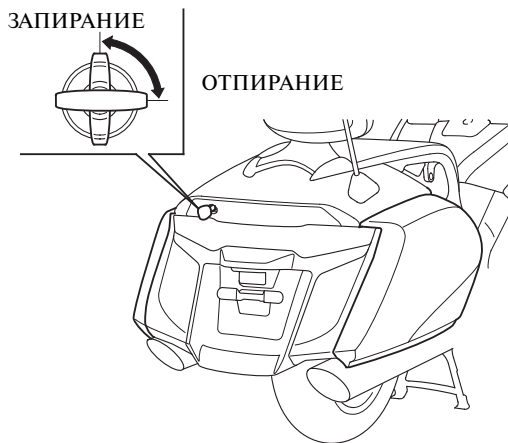

Кoffры можно запираять и отпираять ключом зажигания.

Для отпираения:

Вставьте ключ зажигания и поверните его по часовой стрелке.

Для запираения:

Вставьте ключ зажигания и поверните его против часовой стрелки.

Открывание и закрывание багажного кофра

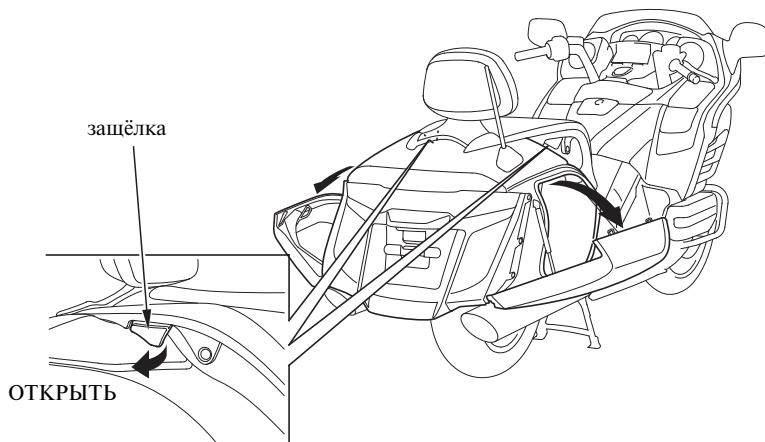

Чтобы открыть правый или левый кофр, потяните рычаги правой или левой защелок.

ДЛЯ ЗАКРЫВАНИЯ:

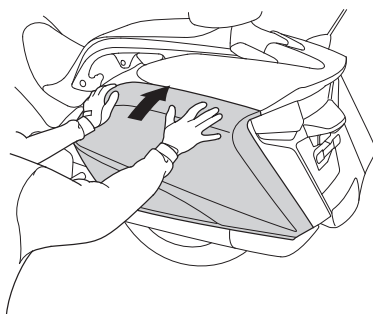

Для закрытия любого из кофров положите ладони рук на края крышки и нажмите до ее полного закрытия. Убедитесь, что не горит индикатор незакрытого кофра.

Для запираения кофра используйте ключ зажигания. Если кофр не открывается, обратитесь к официальному дилеру.

Багажное отделение

Карман в обтекателе/Вещевой отсек

ЛЕВАЯ СТОРОНА

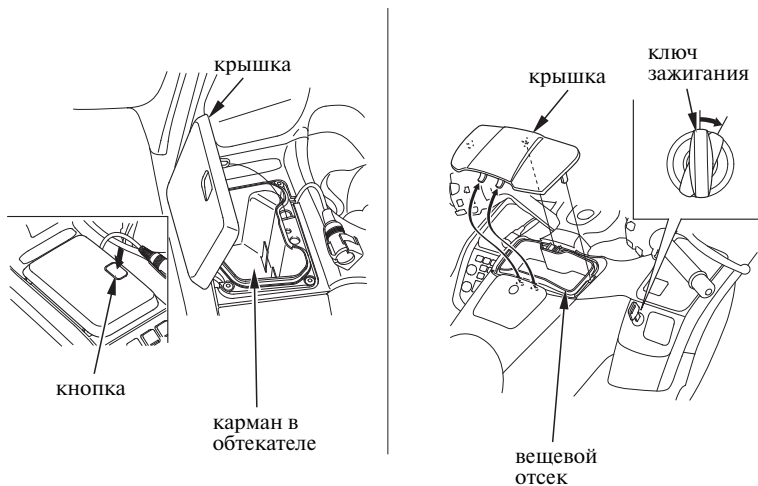

Карман в обтекателе и вещевой отсек предназначены для размещения легких предметов. Масса перевозимого груза не должна превышать следующие значения:

- в кармане обтекателя 2,0 кг
- в вещевом отсеке 3,0 кг

Чтобы открыть карман в обтекателе, нажмите кнопку.

Чтобы открыть вещевой отсек, вставьте ключ зажигания и поверните его по часовой стрелке.

Чтобы закрыть карман обтекателя и/или вещевой отсек, положите ладони на края крышки и нажмите до полного закрытия.

Убедитесь в полном закрытии кармана обтекателя и вещевого отсека перед началом движения.

Старайтесь не заливать эту зону водой при мойке мотоцикла.

Предохраняйте поверхности крышек кофров от контакта с топливом, тормозной жидкостью и химическими растворителями.

Эти вещества повреждают поверхность крышек кофров.

Не храните ценности в кармане обтекателя и вещевом отсеке.

Регулировка система обеспечения комфорта и удобства ПОЛЬЗОВАНИЯ

Предусмотрена возможность настройки по своему желанию некоторых из параметров указателей и приборов мотоцикла для повышения комфорта и удобства пользования.

Рекомендуется уделять время для проверки следующего и выполнять регулировку перед каждой поездкой:

(Модификации, оснащенные подогревом руля)

*Электроподогрев
руля*

Интенсивность подогрева руля можно регулировать (стр. 48).

Регулируйте интенсивность подогрева перед поездкой
(при работающем двигателе).

Регулировка система обеспечения комфорта и удобства пользования

Электроподогрев руля

(Модификации, оснащенные подогревом руля)

Электроподогрев служит для подогрева правой и левой рукоятки руля, что обеспечивает комфорт управления даже в холодную погоду.

Кнопка управления подогревом руля расположена на панели правого обтекателя.

Для управления подогревом воспользуйтесь кнопкой при работающем двигателе.

ПАНЕЛЬ ПРАВОГО ОБТЕКАТЕЛЯ

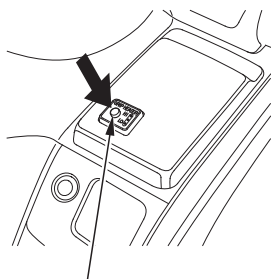

кнопка подогрева руля

Индикатор подогрева руля

- Вкл
- Выкл
- Вкл (низк. интенсивность)

OFF Высок.—Температура—Низк.

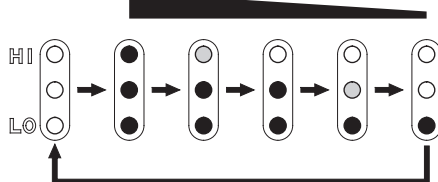

Отрегулируйте температуру, последовательно нажимая кнопку.

Предусмотрено пять степеней регулировки температуры.

При высокой температуре воздуха не оставляйте переключатель в положении максимального нагрева на продолжительное время.

Используйте перчатки как средство защиты от нагретых рукояток.

Не используйте подогрев в течение продолжительного времени, если двигатель работает на холостом ходу. Это может привести к разряду батареи.

Регулировка система обеспечения комфорта и удобства ПОЛЬЗОВАНИЯ

Если индикатор мигает, это может указывать на разряд аккумуляторной батареи. Если индикатор продолжает мигать после непродолжительной поездки, зарядите или замените аккумуляторную батарею.

Индикатор выключён



Индикатор мигает

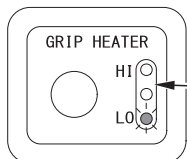

индикатор подогрева руля

Во время временной остановки или движения на низкой скорости напряжение аккумуляторной батареи может упасть. Это может привести к автоматическому отключению подогрева руля. Подогрев автоматически возобновляет работу, когда напряжение аккумуляторной батареи вернется к нормальному уровню.

В случае обнаружения иных причин нарушения работы, обратитесь к официальному дилеру.

Если все три индикатора мигают, выключите зажигание и вновь включите его.

Индикатор выключён



Индикатор мигает

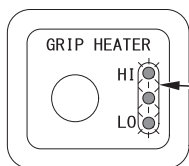

индикатор подогрева руля

Если индикаторы продолжают мигать или выявлены иные причины нарушения работы, обратитесь к официальному дилеру

Дополнительное оборудование

Клемма для подключения дополнительного оборудования

клемма для подключения
дополнительного
оборудования

блок предохранителей

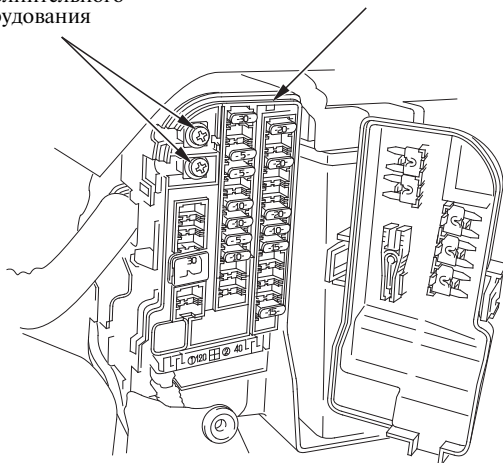

Для обеспечения удобства пользования данный мотоцикл оснащается гнездом подключения дополнительного оборудования и клеммой для подключения опций. Клемма и дополнительная розетка служат для подачи напряжения 12 В постоянного тока для питания дополнительного оборудования. Если одновременно используются и вывод, и дополнительная розетка, суммарная потребляемая мощность не должна превышать 60 Вт (5 А). Перед установкой аксессуаров ознакомьтесь с разделом *"Установка дополнительного оборудования и внесение изменений в конструкцию"* на стр. 4.

Если устанавливается дополнительное электрооборудование, регулярно проверяйте степень заряда аккумуляторной батареи. Потребление больших токов может привести к сгоранию плавких предохранителей или разряду аккумуляторной батареи. Более подробная информация указана в разделах *"Аккумуляторная батарея"* на стр. 171 и *"Перегоревший предохранитель"* на стр. 206.

Надежно подсоединяйте провода питания дополнительного электрооборудования, обеспечьте их изоляцию, а также исключите их контакт с горячими деталями и острыми краями.

Общие сведения по управлению и вождению

В данном разделе содержится информация по вождению, включая пуск и остановку двигателя, а также использование акселератора, сцепления и тормозов. Также в разделе содержится важная информация касательно перевозки пассажира или груза.

Для обеспечения максимально продолжительной и полноценной службы двигателя следуйте рекомендациям, приведенным в разделе "Обкатка" (стр. 222).

Для защиты каталитического нейтрализатора системы выпуска мотоцикла избегайте чрезмерной работы двигателя на режиме холостого хода или использования этилированного бензина.

Правила безопасного вождения	52
Пуск и остановка двигателя	53
Подготовка к пуску	53
Процедура пуска двигателя	54
Заливание свечей зажигания топливом	54
Система отсечки подачи топлива с датчиком крена	55
Процедура остановки двигателя	55
Переключение передач	56
Во время движения	57
Торможение	58
Комбинированная антиблокировочная система	60
Сигнализатор антиблокировочной системы (ABS)	61
Стоянка	63
Советы по предотвращению угона	65
Информация касательно перевозки пассажира или груза	66
Рекомендации по вождению в неблагоприятных погодных условиях	67

Правила безопасного вождения

Перед началом эксплуатации внимательно ознакомьтесь с содержанием раздела *"Безопасность"*, который начинается со стр.1, и раздела *"Перед поездкой"*, который начинается со страницы 35.

Даже если вы прежде эксплуатировали мотоциклы, уделите необходимое время для изучения устройства данного мотоцикла и способов управления им. Рекомендуется попрактиковаться в безопасном месте до получения необходимых навыков вождения и адаптации к весу и габаритам мотоцикла.

Убедитесь, что воспламеняющиеся материалы, такие как сухая трава и листья, не контактируют с системой выпуска мотоцикла во время движения, работы на холостом ходу или при стоянке мотоцикла.

Пуск и остановка двигателя

Всегда следуйте правильной процедуре пуска двигателя, рассматриваемой ниже.

В целях безопасности воздержитесь от пуска и работы двигателя в закрытых помещениях, таких как гараж. В отработавших газах содержится ядовитый газ оксид углерода, который обладает способностью быстро накапливаться в закрытых помещениях, вызывая нарушения самочувствия и даже смерть.

Пуск двигателя мотоцикла может производиться на включенной передаче, если сцепление выключено (рычаг выжат).

Данный мотоцикл оснащен системой автоматического выключения зажигания, связанной с положением бокового упора. Если боковой упор опущен, двигатель невозможно запустить, пока в коробке передач не будет включена нейтральная передача. Если боковой упор поднят, двигатель может быть запущен на нейтральной передаче или любой передаче с выключенным сцеплением. После того как двигатель запущен, а боковой упор не поднят, двигатель автоматически выключится, если в коробке передач включить передачу раньше, чем будет поднят боковой упор.

Подготовка к пуску

Перед пуском двигателя вставьте ключ в замок зажигания, установите его в положение ON (ВКЛ) и убедитесь в следующем:

- В коробке передач включена нейтральная передача (горит индикатор включения нейтральной передачи).
- Выключатель двигателя находится в положении RUN (РАБОТА).
- Горит сигнализатор низкого давления масла.
- Не горит сигнализатор неисправности системы PGM-FI.
- Горит сигнализатор антиблокировочной системы ABS (модификации с ABS).

Сигнализатор низкого давления масла должен выключиться через несколько секунд после запуска двигателя. Если сигнализатор низкого давления масла загорелся во время работы двигателя, немедленно остановите двигатель и проверьте уровень моторного масла.

Пуск и остановка двигателя

Процедура пуска двигателя

Двигатель данного мотоцикла оснащен системой впрыска топлива с автоматическим регулированием оборотов холостого хода. Следуйте указанной ниже процедуре.

Независимо от температуры окружающего воздуха

- При полностью закрытой дроссельной заслонке нажмите кнопку стартера.

Двигатель не запустится при полностью открытой дроссельной заслонке (по причине отсечки подачи топлива электронным блоком управления).

Резкая работа дроссельной заслонкой или работа двигателя на увеличенной частоте холостого хода более 5 минут при нормальной температуре воздуха может вызвать изменение цвета выпускной трубы.

Заливание свечей зажигания топливом

Если двигатель не удается запустить после нескольких попыток, это может означать, что камеры сгорания залиты избытком топлива. Для очистки камеры сгорания:

1. Оставьте выключатель двигателя в рабочем положении RUN (РАБОТА).
2. Полностью откройте дроссельную заслонку.
3. Нажмите кнопку стартера на 5 секунд.
4. Следуйте обычной процедуре запуска.
5. Если холостой ход после запуска двигателя нестабилен, немного приоткройте дроссельную заслонку.

Если двигатель таким образом запустить не удастся, подождите 10 секунд, после чего повторите операции 1 - 4.

Если двигатель не запускается, обратитесь к разделу "*Двигатель не запускается или самопроизвольная остановка двигателя*" на стр. 189.

Пуск и остановка двигателя

Система отсечки подачи топлива с датчиком крена

Система отсечки подачи топлива с датчиком крена автоматически останавливает двигатель в случае переворачивания мотоцикла.

Перед пуском двигателя необходимо повернуть ключ в замке зажигания в положение OFF, а затем опять в положение ON. Без выполнения этой процедуры пуск двигателя будет невозможен.

Процедура остановки двигателя

Остановка двигателя в штатном режиме

Для остановки двигателя включите нейтраль и переведите ключ зажигания в положение OFF (ВЫКЛ).

Выключатель двигателя во всех штатных режимах, и даже при остановленном двигателе, должен находиться в положении RUN (РАБОТА).

Если двигатель остановится при включённом зажигании и выключателе двигателя в положении OFF (ВЫКЛ), фара и задний фонарь останутся включены, приведя к разряду аккумуляторной батареи.

Аварийная остановка двигателя

Для остановки двигателя в экстренных ситуациях используйте выключатель двигателя. Для остановки двигателя поверните выключатель в положение OFF (ВЫКЛ).

Переключение передач

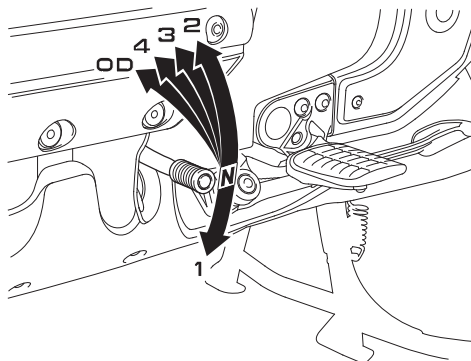

Данный мотоцикл оснащен пятью передачами (алгоритм переключения - включение первой передачи перемещением вниз и включение четырех передач перемещением вверх), переключение которых осуществляется системой сцепления с гидравлическим приводом.

С опытом приходит знание того, когда следует переключать передачи. Помните следующее:

- Главное правило - переключение передач осуществляется при прямолинейном движении.
- Перед переключением передач обязательно закрывайте дроссельную заслонку и выжимайте рычаг сцепления. Неправильное переключение передач может привести к выходу из строя двигателя, трансмиссии или ходовой части.
- Научитесь чувствовать момент замыкания сцепления при отпускания рычага. В этот момент мощность начинает передаваться на заднее колесо.
- До того как обороты двигателя превысят допустимое значение, переключайтесь на повышенную передачу, либо уменьшайте степень открывания дроссельной заслонки. Через практический опыт научитесь узнавать достижение оптимальной точки переключения по звуку двигателя.
- Переключайтесь на пониженную передачу до того, как обороты двигателя упадут ниже допустимого предела (двигатель начнет "дергаться").
- Избегайте переключения на пониженные передачи при работе на оборотах, близких к максимально допустимым (возле красной зоны тахометра). В такой ситуации блок управления двигателем может не справиться с ограничением максимальных оборотов двигателя, что выведет двигатель из строя.
- Для предотвращения выхода из строя трансмиссии не двигайтесь "накатом" в течение продолжительного времени при остановленном двигателе и не буксируйте мотоцикл на большие расстояния.

Переключение передач

Рекомендованная для переключения передач скорость

Двигайтесь на самой повышенной передаче, которая позволяет двигателю плавно и легко разгонять транспортное средство. Движение в таком режиме обеспечивает наилучшую экономичность и наименьшую токсичность отработавших газов. При переключении передач в обычных условиях используйте следующие рекомендованные точки переключения:

Повышение передачи:

С 1-ой на 2-ую: 20 км/ч

С 2-ой на 3-тью: 30 км/ч

С 3-ей на 4-ую: 40 км/ч

С 4-ой на повышающую: 50 км/ч

Понижение передачи:

С повышающей на 4-ую: 35 км/ч

С 4-ой на 3-тью: 25 км/ч

Выжмите рычаг сцепления при падении скорости движения ниже 20 км/ч, если двигатель начинает работать неустойчиво или проявляет признаки самопроизвольной остановки; переключайтесь на 1-ю передачу для разгона.

Во время движения

Во время движения регулярно считывайте показания указателей и индикаторов. Продолжение движения при включенном сигнализаторе низкого давления масла (красного цвета) или при находящейся стрелке указателя температуры охлаждающей жидкости на метке Н (перегрев) может привести к выходу двигателя из строя. Также следите за указателем уровня топлива и сигнализатором низкого уровня топлива.

Торможение

Данный мотоцикл оснащен двойной комбинированной тормозной системой (CBS). Воздействие на рычаг переднего тормоза активирует передний тормоз и частично задний тормоз. Воздействие на педаль заднего тормоза активирует задний тормоз и частично передний тормоз. Для обеспечения полной эффективности торможения используйте одновременно рычаг и педаль, как и в случае с традиционной тормозной системой.

Для снижения скорости или остановки плавно нажимайте на рычаг и педаль тормоза, одновременно последовательно переходя на пониженные передачи для обеспечения соответствия оборотов двигателя скорости движения.

В зависимости от интенсивности замедления постепенно наращивайте усилие на рычаге и педали тормозов. Торможение двигателем при понижении передач способствует более быстрой остановке мотоцикла.

Чтобы избежать остановки двигателя, выжмите рычаг сцепления перед полной остановкой. Для удержания мотоцикла сначала опустите левую ногу, а после отпускания педали тормоза, правую ногу.

По возможности снижайте скорость и завершайте торможение до входа в поворот. При прохождении поворотов избегайте резких торможений и резкого изменения частоты оборотов двигателя. Эти действия могут вызвать скольжение одного или нескольких колес и привести к потере управления.

Важными составляющими водительского мастерства являются умение грамотно тормозить при прохождении поворотов и умение резко тормозить в экстренной ситуации. Для овладения этими навыками настоятельно рекомендуется пройти курс подготовки мотоциклистов по методике, одобренной Фондом безопасности мотоциклистов (стр. 38).

При движении по мокрому покрытию, в дождь или по сыпучей поверхности маневренность и тормозные свойства существенно снижаются. В этих условиях движения управляющие воздействия должны быть плавными. Резкий разгон, торможение или крутой поворот могут привести к потере управления.

Для обеспечения безопасности проявляйте максимум внимания при торможениях, разгоне и прохождении поворотов.

При движении по длинному или крутому спуску применяйте торможение двигателем с периодическим торможением обоими тормозами. Длительное использование тормозов может привести к перегреву тормозных механизмов, что снизит интенсивность торможения.

Если во время движения держать ногу на педали тормоза, а руку на рычаге тормоза, то может включаться стоп-сигнал, что будет вводить в заблуждение других участников движения. При этом тормозные механизмы могут перегреться, что снизит эффективность торможения.

(Модификации, не оснащенные системой ABS)

Как и в случае с традиционной тормозной системой, слишком интенсивное торможение может привести к блокировке колеса, что затруднит управление мотоциклом.

Приложение избыточного усилия к педали и рычагу тормозов способно вызвать блокировку и занос, что может привести к потере управления. Если это произошло, слегка отпустите органы управления тормозами, выполните корректирующие действия рулем до полного восстановления управления, после чего возобновите торможение.

Торможение

Комбинированная антиблокировочная система

(Модификации, оснащенные системой ABS)

Данная модель также оснащена антиблокировочной системой (ABS), сконструированной для предотвращения блокировки колеса при интенсивном торможении на неровных и других некачественных поверхностях во время прямолинейного движения. Хотя колесо и не заблокируется, но при интенсивном торможении в повороте мотоцикл может потерять сцепление с дорогой, что приведет к потере контроля.

В некоторых ситуациях мотоциклу с антиблокировочной системой (ABS) может потребоваться более длинный тормозной путь на рыхлых и неровных поверхностях, чем мотоциклу без антиблокировочной системы (ABS).

Антиблокировочная система (ABS) не в состоянии компенсировать плохие дорожные условия, ошибки управления или неправильное функционирование тормозов. При выборе скоростного режима следует руководствоваться погодными и дорожными условиями, избегая езды в предельных режимах.

Антиблокировочная система (ABS) обладает функцией самодиагностики и всегда находится во включенном состоянии.

Антиблокировочная система (ABS) может активироваться во время торможения на резких понижениях или повышениях уровня дороги.

Очень важно соблюдать рекомендации, касающиеся шин (см. стр. 169). Блок управления антиблокировочной системой использует в своей работе сравнение частот вращения колес.

Нестандартные шины могут послужить причиной изменения частоты вращения колес и некорректной работы блока управления антиблокировочной системой.

Антиблокировочная система (ABS) не функционирует на малых скоростях (приблизительно 8 км/ч или ниже).

Антиблокировочная система (ABS) не функционирует при разряде аккумуляторной батареи.

Сигнализатор антиблокировочной системы (ABS)

(Модификации, оснащенные системой ABS)

Этот сигнализатор обычно высвечивается при включении зажигания и гаснет при начале движения. При неисправности антиблокировочной системы (ABS) данный сигнализатор продолжает высвечиваться или мигает. Антиблокировочная система (ABS) не функционирует, если сигнализатор антиблокировочной системы (ABS) высвечивается или мигает.

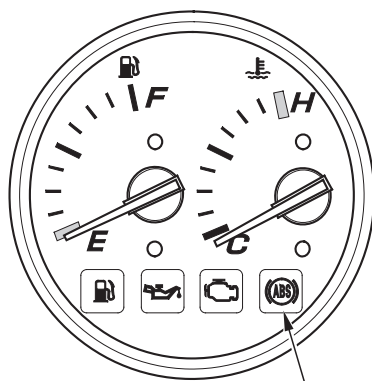

Сигнализатор антиблокировочной системы (ABS)

Торможение

Если при движении мотоцикла сигнализатор антиблокировочной системы (ABS) высвечивается или мигает, остановите мотоцикл в безопасном месте и выключите двигатель. Вновь включите зажигание, повернув ключ в положение ON (ВКЛ). Сигнализатор должен высветиться и затем погаснуть при начале движения. Если сигнализатор не выключается или опять начинает мигать, антиблокировочная система не работает.

Однако комбинированная тормозная система (CBS) сохранит работоспособность, однако необходимо как можно скорее доставить мотоцикл к дилеру для проверки.

Индикатор антиблокировочной системы может мигать при установке мотоцикла на центральную опору и проворачивании заднего колеса. Это нормальное явление. Для остановки мигания выключите зажигание.

В качестве сигнализатора антиблокировочной системы используется светодиод янтарного цвета. Убедитесь, что при установке ключа в замке зажигания в положение ON светодиод загорается. Если светодиод не загорелся, доставьте мотоцикл для проверки к официальному дилеру.

1. Для стоянки выбирайте участки с ровной горизонтальной поверхностью. Если нет возможности припарковаться на поверхности с твердым покрытием, убедитесь в твердости выбранной опорной поверхности.

Если требуется припарковаться на склоне, оставьте трансмиссию на передаче и установите мотоцикл задней шиной под углом 45 градусов к обочине.

Убедитесь, что легковоспламеняющиеся материалы, такие как сухая трава и листья, не контактируют с системой выпуска во время движения, работы на холостом ходу или стоянки мотоцикла. См. раздел *"Каталитические нейтрализаторы"* на стр. 227.

2. Используйте центральную опору или боковой упор для удержания мотоцикла на стоянке.
 - Для опускания боковой опоры используйте ногу. Помните, что опускание боковой опоры при включенной передаче трансмиссии приводит к автоматической остановке двигателя, даже если рычаг сцепления выжат. Это нормальное функционирование системы отсечки подачи топлива, связанной с боковой опорой.
 - Опуская центральную опору, стойте с левой стороны мотоцикла. Держитесь за пассажирский поручень на сидле. Нажмите вниз на край опоры правой ногой и одновременно потяните вверх и назад за пассажирский поручень.
3. Используйте блокировку руля для его фиксации. Поверните руль влево или вправо до упора. Нажмите на ключ зажигания и переведите его в положение LOCK (блокировка). Извлеките ключ.

(Для разблокировки руля вставьте ключ и возьмите его, затем поверните его по часовой стрелке в положение OFF (ВЫКЛ).)

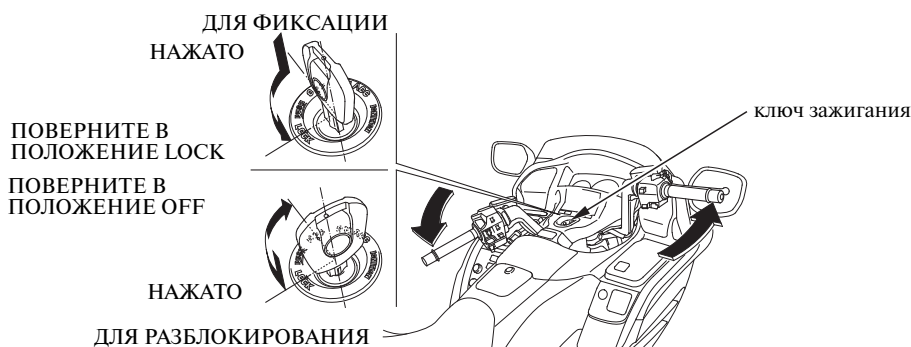

Стоянка

4. Используйте тросик держателя шлема, хранящийся в кармане обтекателя, и держатель шлема для крепления шлема (шлемов) на мотоцикле:

Проденьте любой конец тросика держателя шлема через пряжку шлема. Вставьте ключ зажигания и поверните его против часовой стрелки для отпирания держателя. Проведите петли тросика в палец держателя. Нажмите на палец держателя. Извлеките ключ.

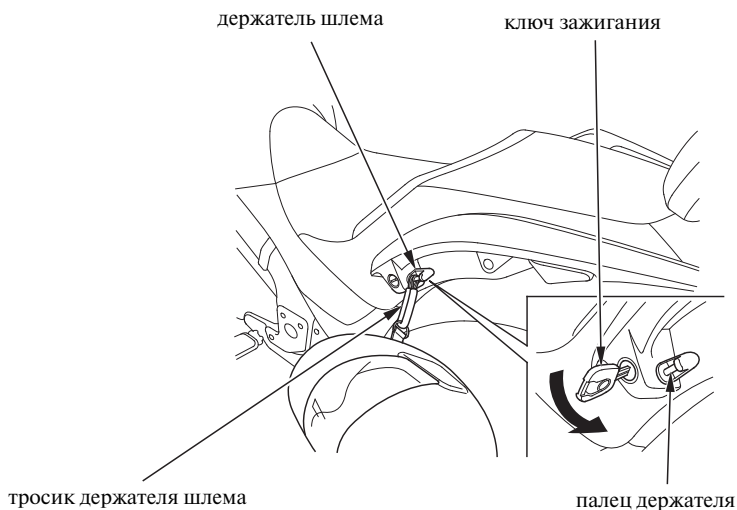

ПРИМЕЧАНИЕ

Движение с закрепленным в держателе шлемом может послужить причиной его повреждения, либо повреждения шлема или элементов отделки мотоцикла.

Советы по предотвращению угона

- По возможности храните мотоцикл в запираемом гараже. Если гараж отсутствует, паркуйте мотоцикл в укрытом от посторонних глаз месте либо хорошо освещенном месте, где прохожие могут отпугнуть преступника.
- Всегда забирайте ключ зажигания с собой.
- Всегда блокируйте руль (стр. 63), даже если паркуете мотоцикл всего на несколько минут. Угонщики могут без труда оттолкать мотоцикл с незаблокированным рулем в грузовик.
- В дополнение к блокировке руля используйте качественное противоугонное устройство, предназначенное для приковывания мотоцикла к другим объектам.
- Приняв решение о покупке, выбирайте только качественное противоугонное устройство и следуйте всем инструкциям производителя.
- Держите руководство по эксплуатации, регистрационные документы и страховку на мотоцикле. Это позволит правоохранительным органам быстрее найти вас в случае угона или эвакуации мотоцикла.

Информация касательно перевозки пассажира или груза

Данный мотоцикл предназначен для перевозки водителя и одного пассажира. При движении с пассажиром или с грузом не следует превышать максимальную загрузку данного транспортного средства (*Максимальная допустимая нагрузка*, стр. 42). Надлежащим образом крепите груз (*Перевозка грузов*, стр. 43).

При перевозке дополнительного груза регулируйте подвеску (стр. 156).

Помните, что перевозка пассажира или тяжелого груза может отрицательно сказаться на управляемости, устойчивости, тормозных характеристиках.

Перед перевозкой пассажира убедитесь в том, что он использует надлежащую защитную экипировку (стр. 36).

Проинструктируйте пассажира держаться за пассажирский поручень, наклоняться вместе с вами в поворотах и всегда держать ноги на пассажирских подножках даже когда мотоцикл останавливается на светофорах.

Рекомендации по вождению в неблагоприятных погодных условиях

Будьте осторожны при вождении мотоцикла в дождь, туман и при иных неблагоприятных погодных условиях. На скользких поверхностях сцепление колес снижается, а тормозной путь увеличивается.

Если погода ухудшается во время поездки, примите меры предосторожности.

Избегайте применения водоотталкивающих средств на ветровом стекле. Они могут повредить пластик.

В данном разделе дается информация об органах управления и дисплеях аудиосистемы. Все основные органы управления расположены в зоне досягаемости водителя. Согласно стандарту FCC (только для США):

Это устройство соответствует части 15 Правил FCC для радиоприемников. Функционирование устройства не должно сопровождаться излучением вредных помех. Изменение или модификация аудиосистемы, могут привести к лишению пользователя права эксплуатации данного оборудования.

Торговая марка: Panasonic

Номер модели: Для США CR- LH01E0AJ
Для Канады CR-LH01E1AJ

Ответственная организация: Panasonic Corporation of
North America One
Panasonic Way, Secaucus,
NJ 07094

Аудиосистема.....	71
Функции рукоятки/кнопки MODE	71
Функции рукоятки/кнопки регулировки громкости.....	72
Расположение дисплеев	73
Расположение органов управления	74
Расположение элементов аудиосистемы	75
Управление системой	76
Переключение выхода.....	77
Регулирование уровня громкости.....	78
Регулировка тембра звука	79
Регулировка баланса фронт/тыл.....	81
SRS	82
Настройка зуммера.....	83
Автоматическая регулировка уровня громкости (AVC)	84
Отключение звука	85
Радиоприемник AM/FM.....	86
Радиоантенна.....	86
Выбор диапазона	87
Выбор радиостанции.....	88
Предварительная настройка радиостанций	89
Автоматический выбор	90

Аудиосистема

Прогноз погоды	91
Погодный диапазон (WB).....	91
Функции внешнего источника сигнала.....	92
Вход для внешнего источника сигнала (AUX)	92
Установка входного разъема внешнего источника сигнала.....	93
Устройство iPod®/USB.....	95
Устройство iPod®/USB.....	95
Поддерживаемые форматы аудиофайлов	97
Кабель USB	99
Воспроизведение аудиофайлов с iPod®.....	100
Воспроизведение аудиофайлов с устройства USB	105
Сообщения об ошибках устройства USB.....	108
Система интеркома (I-COM)	109
Управление системой.....	109
Регулирование уровня громкости	110
Отключение звука интеркома	111

Функции рукоятки/кнопки MODE

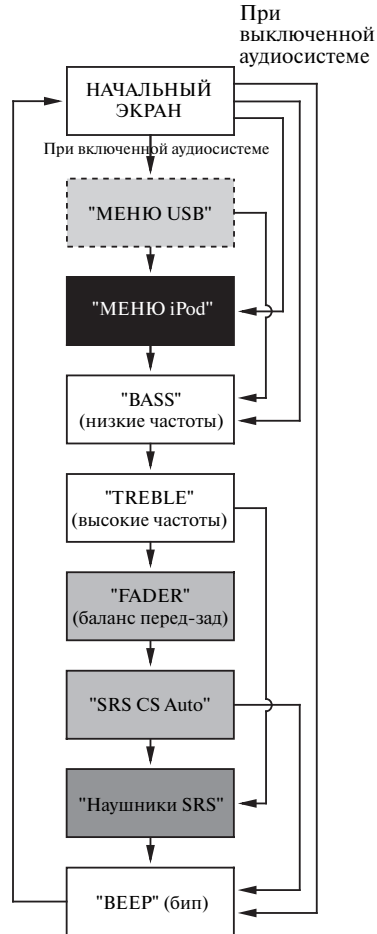



• —————> Один раз нажмите рукоятку/кнопку MODE

- При использовании динамика
- При использовании гарнитуры

- При использовании устройства USB
- При использовании iPod®

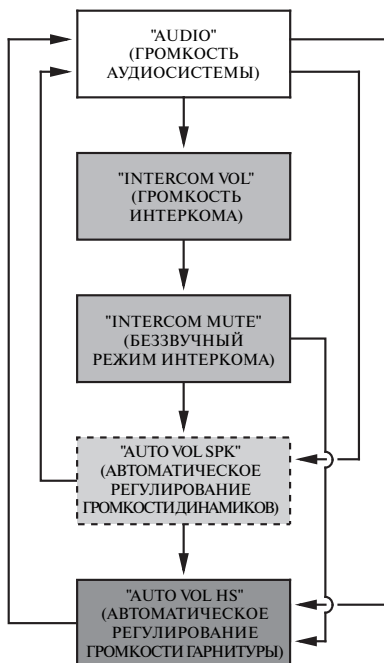
Функции рукоятки/кнопки регулировки громкости

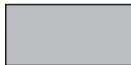

- —————> Один раз нажмите рукоятку/кнопку MODE
-  При включенном режиме интеркома
-  При использовании динамика
-  При использовании гарнитуры

Расположение дисплеев



Аудиосистема

Расположение органов управления

ЛЕВАЯ РУКОЯТКА

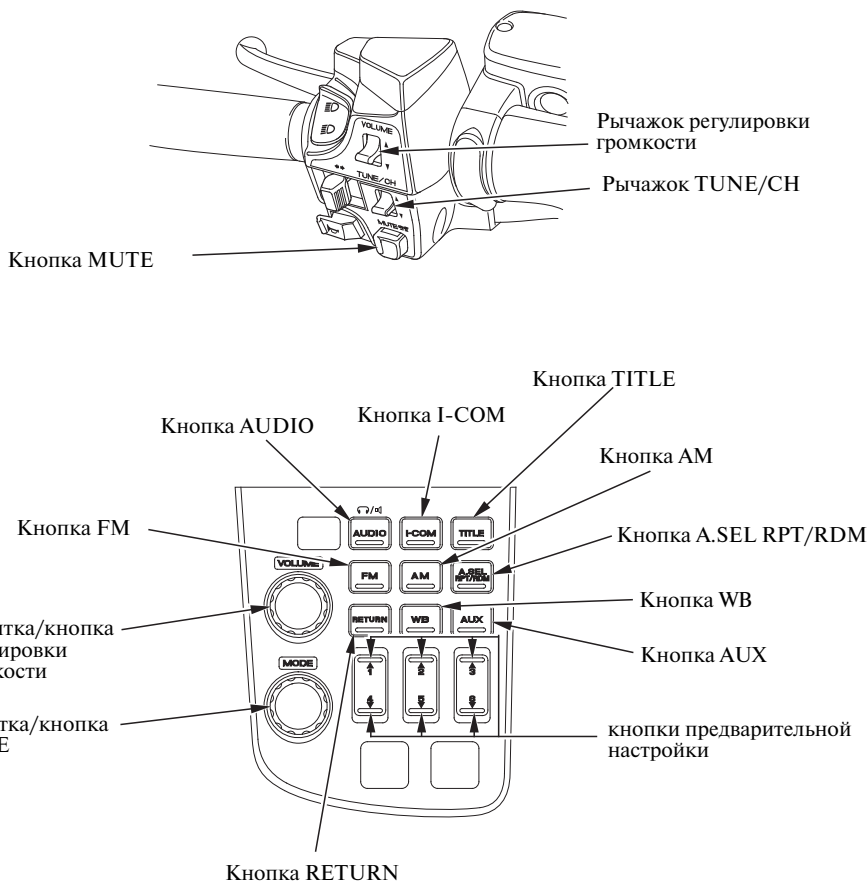

Расположение элементов аудиосистемы

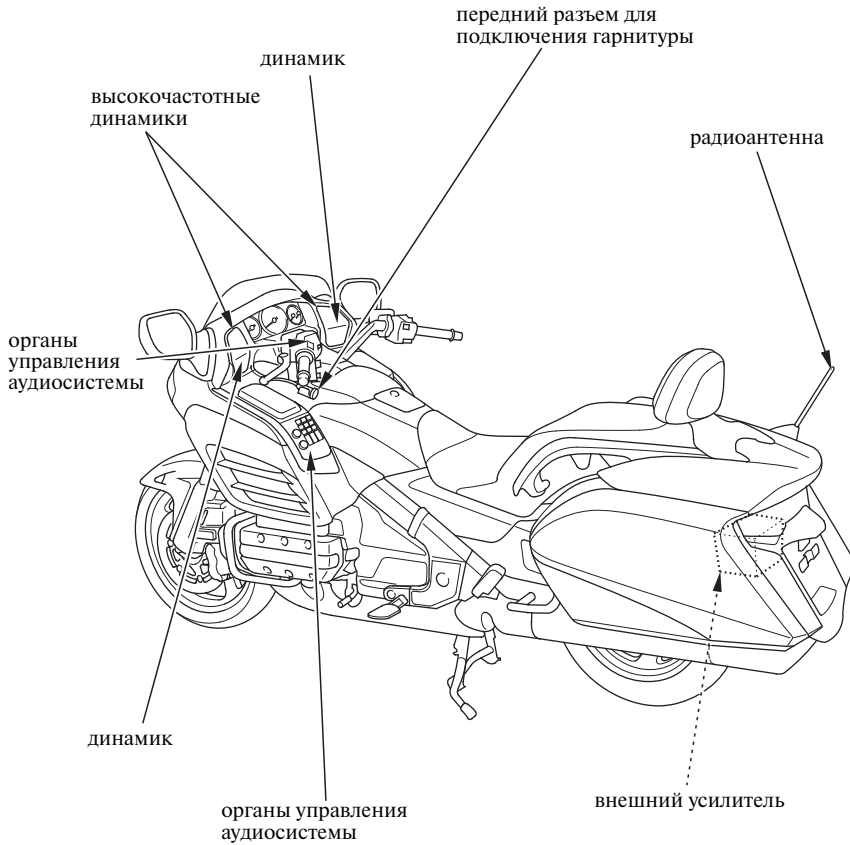

Аудиосистема

Управление системой

Для включения аудиосистемы нажмите кнопку AUDIO.

Кнопка AUDIO

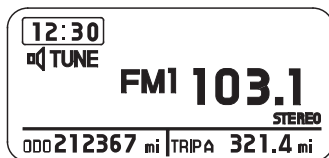
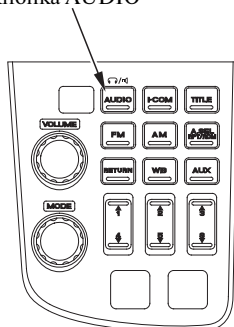

Для выключения аудиосистемы нажмите кнопку AUDIO и удерживайте ее нажатой.

Переключение выхода

Когда аудиосистема включена, вы можете переключать ее выход между динамиками и гарнитурой. (Гарнитура является дополнительным оборудованием.)

- Переключение выхода осуществляется нажатием кнопки AUDIO.

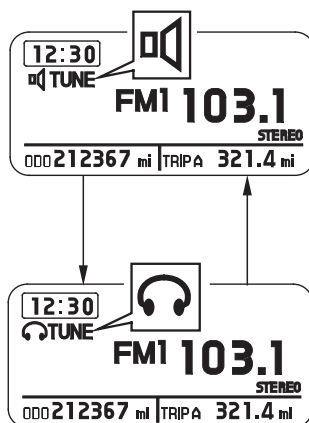

Аудиосистема

Регулирование уровня громкости

- Для увеличения уровня громкости нажмите рычажок регулировки громкости вверх или поверните рукоятку/кнопку регулировки громкости по часовой стрелке.
- Для уменьшения уровня громкости нажмите рычажок регулировки громкости вниз или поверните рукоятку/кнопку регулировки громкости против часовой стрелки.

Для быстрого увеличения или уменьшения громкости нажмите рычажок регулировки громкости вверх или вниз и удерживайте его.
(Диапазон регулировки громкости: от 0 до 30)

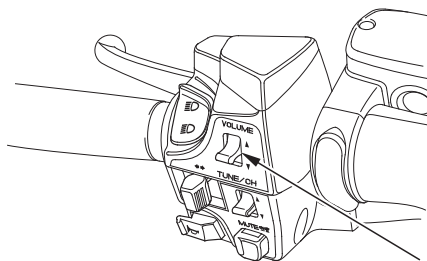

Рычажок регулировки громкости

Рукоятка/кнопка регулировки громкости

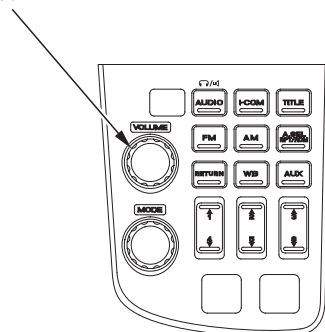

Регулировка тембра звука

Тембр (низкие частоты-высокие частоты) регулируется автоматически, в соответствии со скоростью мотоцикла.

Низкие частоты:

Для перехода в режим регулировки низких частот нажимайте кнопку/регулятор MODE (РЕЖИМ) до отображения на дисплее индикатора "BASS" (низкие частоты) (стр. 71). Затем в течение пяти секунд приступите к регулировке низких частот.

- Для повышения уровня низких частот — поворачивайте регулятор MODE по часовой стрелке.
- Для снижения уровня низких частот — поверните рукоятку/кнопку MODE против часовой стрелки (Диапазон регулировки низких частот: от 6 до -6.)

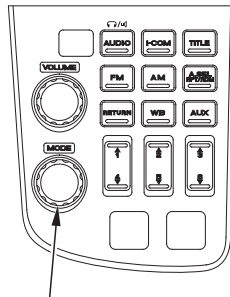

Рукоятка/кнопка MODE

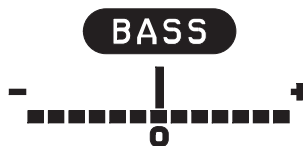

Аудиосистема

Высокие частоты:

Для перехода в режим регулировки высоких частот нажимайте кнопку/регулятор MODE (РЕЖИМ) до отображения на дисплее индикатора "TREBLE" (высокие частоты) (стр. 71). Затем в течение пяти секунд приступите к регулировке высоких частот.

- Для повышения уровня высоких частот — поворачивайте рукоятку/кнопку MODE по часовой стрелке.
- Для снижения уровня низких частот — поворачивайте рукоятку/кнопку MODE против часовой стрелки. (Диапазон регулировки низких частот: от 6 до -6.)

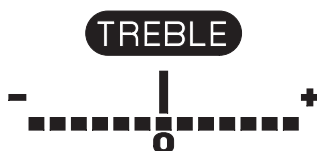

Регулировка баланса фронт/тыл

При регулировке баланса фронт/тыл – нажимайте кнопку/регулятор MODE (РЕЖИМ) до отображения на дисплее индикатора "FADER" (стр. 71). Затем в течение пяти секунд приступите к регулировке баланса фронт/тыл. (При регулировке баланса фронт/тыл в положение F (фронт) громкость динамика увеличивается. При регулировке баланса фронт/тыл в положение R (тыл) громкость динамика увеличивается.)

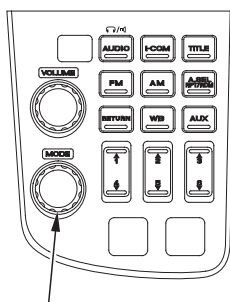

Рукоятка/кнопка MODE

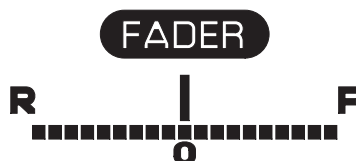

Аудиосистема

SRS

Система SRS CS Auto™ обеспечивает насыщенное низким частотами объемное звучание, создающее яркое акустическое изображение.

Наушники SRS Headphone™ обеспечивают реалистичный трехмерный стереозвук.

srs CS Auto и **srs** Headphone являются торговыми марками SRS Labs, Inc.

Технологии CS Auto и Headphone используются по лицензии SRS Labs, Inc.



- Для использования контура — нажимайте рукоятку/кнопку MODE, пока на дисплее не отобразится индикатор "SRS CS Auto" (стр. 71). Чтобы выбрать систему SRS или гарнитуру, нажимайте рукоятку/кнопку MODE, пока на дисплее не отобразится индикатор "SRS HP". Затем в течение пяти секунд приступите к изменению установок системы SRS.
- Для изменения установок — поворачивайте рукоятку/кнопку MODE. Для режима SRS CS Auto предусмотрено три настройки - HI, LOW, OFF. Для режима SRS HP предусмотрено две настройки - ON, OFF.

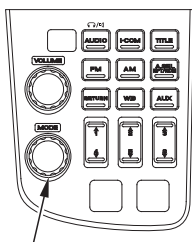

Рукоятка/кнопка MODE



Настройка зуммера

- Для использования контура — нажимайте рукоятку/кнопку **MODE**, пока на дисплее не отобразится индикатор "BEEP" (стр. 71). Затем в течение пяти секунд приступите к изменению установок системы короткого звукового сигнала.
- Для изменения установок — поворачивайте рукоятку/кнопку **MODE**. (ВКЛ или ВЫКЛ)

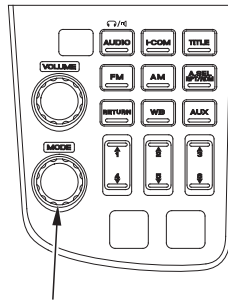

Рукоятка/кнопка **MODE**

BEEP
OFF

Аудиосистема

Автоматическая регулировка уровня громкости (AVC)

Служит для автоматического увеличения громкости с ростом скорости мотоцикла. Нажимайте кнопку/рукоятку MODE до отображения на дисплее индикатора "AUTO VOL SPK" (Автоматическая регулировка уровня громкости) (стр. 72). Для установки уровня громкости наушников нажимайте кнопку/рукоятку VOLUME до отображения на дисплее индикатора "AUTO VOL HS" (Автоматическая регулировка уровня громкости наушников) (стр. 72). Затем в течение пяти секунд приступите к изменению установок системы автоматической регулировки уровня громкости.

Для режима AUTO VOL SPK предусмотрено четыре настройки - HI, MID, LO и OFF.

Для режима AUTO VOL HS предусмотрено три настройки - HI, LO и OFF.

Рукоятка/кнопка регулировки громкости

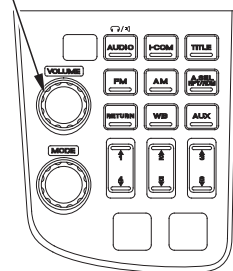

AUTO VOL SPK

MID

AUTO VOL HS

OFF

Отключение звука

Для выключения звука аудиосистемы нажмите кнопку MUTE.

На дисплее отобразится индикатор "MUTE".

Чтобы восстановить прежний уровень громкости, еще раз нажмите кнопку MUTE.

ЛЕВАЯ РУКОЯТКА

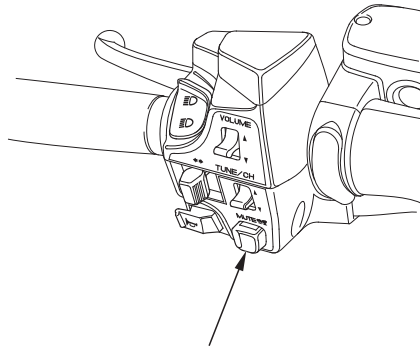

Кнопка MUTE

Индикатор беззвучного режима MUTE



Радиоприемник AM/FM

Радиоантенна

Чтобы снять радиоантенну AM/FM поверните ее против часовой стрелки.

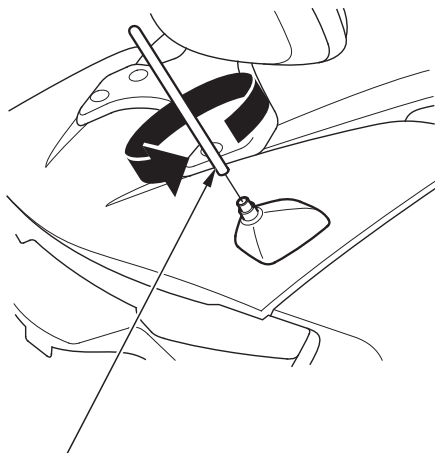

радиоантенна

Радиоприемник AM/FM

Выбор диапазона

Нажмите кнопку FM для переключения между диапазонами FM1/FM2.

Нажмите кнопку AM для переключения в диапазон AM.

Появление на дисплее индикатора STEREO указывает на прием стереосигнала. (Прием стереосигнала возможен только в диапазоне FM). Если интенсивность FM-стереосигнала ослабевает, специальный контур аудиосистемы плавно переводит звук в режим моно для сохранения приемлемого качества звучания, хотя индикатор STEREO при этом продолжает гореть.



Радиоприемник AM/FM

Выбор радиостанции

Для увеличения частоты приема нажмите рычажок TUNE/CH вверх.

Для уменьшения частоты приема нажмите рычажок TUNE/CH вниз.

Для последовательного перебора радиочастот нажимайте рычажок короткими нажатиями. Шаг частот диапазона AM составляет 10 кГц. Шаг частот диапазона FM составляет 0,2 МГц.

Функция SEEK обеспечивает поиск радиостанций с сильным сигналом. Для включения данной функции один раз нажмите рычажок TUNE/CH вверх или вниз и отпустите. Показания частоты приема на дисплее начнут меняться. В зависимости от направления нажатия рычажка, система сканирует диапазон по возрастанию или по убыванию частот, начиная с текущей частоты. Поиск прекращается, как только будет найдена радиостанция с достаточно сильным сигналом.

Когда поиск достигает конца диапазона, он переходит на другой его конец и продолжается в том же направлении.

Для быстрого поиска станции с известной частотой нажмите рычажок TUNE/CH вверх или вниз и продолжайте удерживать его в таком положении, пока не будет достигнута нужная вам частота.

ЛЕВАЯ РУКОЯТКА

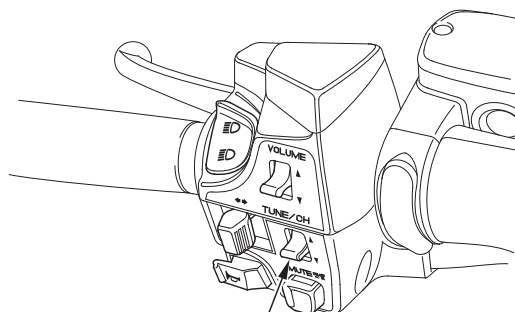

Рычажок TUNE/CH

Предварительная настройка радиостанций

Вы можете сохранить частоты любимых радиостанций на шести кнопках предварительной настройки. Каждая кнопка позволяет запрограммировать по одной радиостанции в диапазоне AM и по две радиостанции в диапазоне FM.

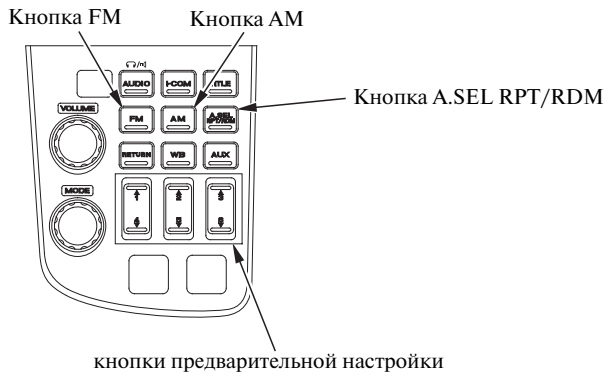

1. Убедитесь, что функция A.SEL RPT/RDM выключена. Если она включена, нажмите кнопку A.SEL RPT/RDM для ее выключения.
2. Выберите желаемый диапазон, AM или FM. Поддиапазоны FM1 и FM2 позволяют сохранить две частоты на каждой кнопке предварительной настройки.
3. Для настройки радиоустановки на желаемую частоту воспользуйтесь кнопками TUNE или SEEK.
4. Выберите кнопку предварительной настройки, которую хотите использовать для сохранения радиостанции. Нажмите и удерживайте кнопку.
5. Повторите шаги с 1 по 3 для сохранения шести станций в диапазоне AM и двенадцати в диапазоне FM.

После того как станция сохранена, для настройки на нее просто коротко нажмите на соответствующую кнопку предварительной настройки. Информация о сохраненных станциях будет утеряна при разрядке или отсоединении аккумуляторной батареи либо при снятии предохранителя аудиосистемы.

Радиоприемник AM/FM

Автоматический выбор

Если вы в дальней поездке удалились от дома и не можете более принимать станции предварительной настройки, можно воспользоваться функцией автоматического выбора станций для поиска станций в зоне, где вы сейчас находитесь.

Для активации функции автовыбора нажмите кнопку A.SEL RPT/RDM. На дисплее появится индикатор A.SEL, и система на несколько секунд перейдет в режим сканирования. Радиоприемник в течение нескольких секунд сканирует все диапазоны и заносит в память частоты станций с наиболее сильным сигналом. Система сохранит на кнопках предварительной настройки шесть станций в диапазоне AM и двенадцать в диапазоне FM (стр. 89). Впоследствии можно выбирать кнопки фиксированной настройки для быстрой настройки на сохраненные в памяти станции.



Если вы находитесь в удаленной зоне, функция автоматического выбора может не найти шесть станций с сильным сигналом в диапазоне AM волн и двенадцать станций с сильным сигналом в диапазоне FM. Если такое случится, на дисплее отобразится «0» при нажатии кнопки предварительной настройки, на которой не сохранена станция.

При включенной функции автоматического выбора нельзя сохранять станции на кнопках предварительной настройки вручную. Если пользователя не устроили станции, найденные в режиме автоматического выбора, можно воспользоваться функциями TUNE и SEEK для поиска других станций.

Функция автоматического выбора не стирает частоты, предварительно сохраненные в памяти. По возвращении домой отключите функцию автоматического выбора нажатием кнопки A.SEL RPT/RDM. После этого первоначальные частоты, присвоенные клавишам фиксированной настройки, восстановятся.

Погодный диапазон (WB)

Для прослушивания погодного диапазона нажмите кнопку WB (Погодный диапазон).

Для отмены прослушивания погодного диапазона нажмите другую кнопку (AM, FM или AUX).

Для выбора каналов 1 - 6 нажмите желаемую кнопку предварительной настройки.

Для выбора канала 7 нажимайте рычажок TUNE/CH вверх или вниз, пока канал 7 не будет выбран.

(Рычажок TUNE/CH может использоваться для выбора любого из 7 каналов. Рычажок должен использоваться для выбора канала 7).

ЛЕВАЯ РУКОЯТКА

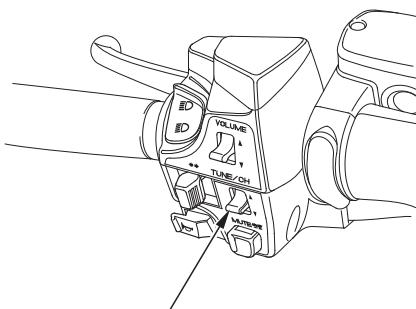

Рычажок TUNE/CH

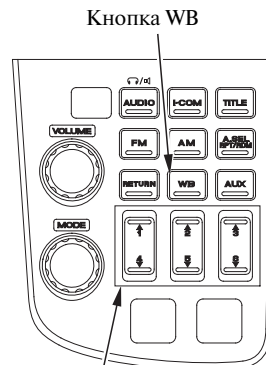

кнопки предварительной настройки

Функции внешнего источника сигнала

Вход для внешнего источника сигнала (AUX)

Воспользуйтесь этой функцией для прослушивания внешнего источника сигнала:

Для прослушивания внешнего источника сигнала необходимо вставить соответствующий штекер в гнездо аудиосистемы.

Для управления и прослушивания устройства iPod®/USB подключите его к кабелю USB (стр. 95).

- Для включения этой функции — нажмите один раз кнопку AUX. (На дисплее появится индикатор AUX).
подключите iPod® к разъему USB с помощью кабеля USB (стр. 101) и дважды нажмите кнопку AUX. (На дисплее появится индикатор iPod® или USB.)
- Для выключения этой функции — нажмите кнопку AM, FM или WB.

Следующие функции работают так же как для AM/FM радио: Переключение выхода, регулировка тембра, регулировка баланса фронт/тыл, SRS, AVC, BEEP, отключение громкости.

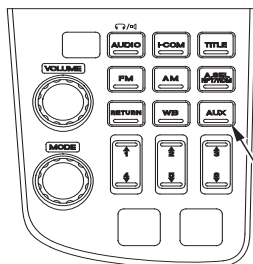

Кнопка AUX

При каждом нажатии кнопки AUX режим работы дисплея изменяется.

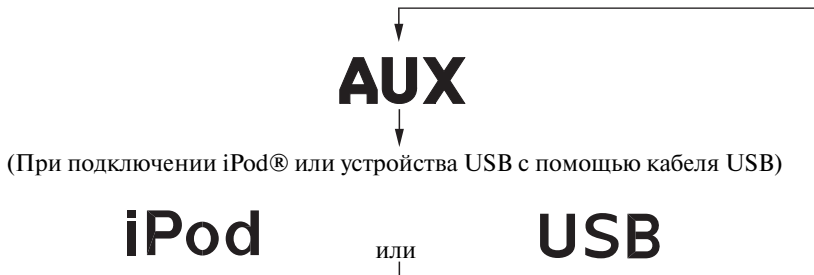

Функции внешнего источника сигнала

Установка входного разъема внешнего источника сигнала

Входной разъем внешнего источника сигнала расположен под левым карманом обтекателя. Чтобы воспользоваться им:

1. Приложите к крышке кусок ветоши и, поддев плоской отверткой, снимите крышку.
2. Откройте крышку левого кармана обтекателя и снимите фиксаторы и уплотняющую втулку А.
3. Снимите карман обтекателя.

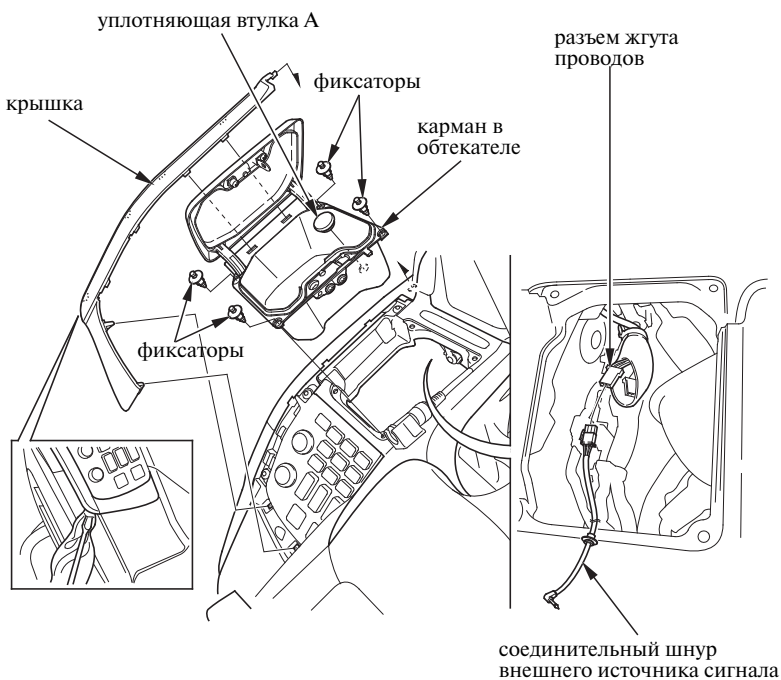

4. Выньте соединительный шнур внешнего источника сигнала из пакета с руководством по эксплуатации.
5. Подключите соединительный шнур внешнего источника сигнала в разъем жгута проводов.

Функции внешнего источника сигнала

6. Проложите соединительный шнур внешнего источника сигнала сквозь отверстие в дне кармана обтекателя.
7. Установите уплотнительную втулку В в левый карман обтекателя.

Не натягивайте соединительный шнур внешнего источника сигнала во избежание повреждения проводов.

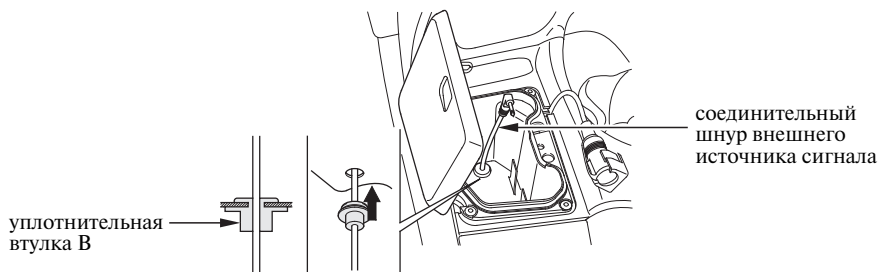

- Система зажигания мотоцикла может генерировать помехи для некоторых портативных устройств.
- Установите громкость портативного устройства примерно на тот же уровень, что и уровень громкости аудиосистемы мотоцикла. Если уровень громкости портативного устройства окажется слишком высоким, то звук, исходящий из динамиков, может быть искажен.

Устройство iPod®/USB

Аудиосистема мотоцикла способна воспроизводить аудиофайлы, записанные на устройстве iPod® или устройстве USB. Для воспроизведения аудиофайлов с устройства iPod® или USB подключите устройство к кабелю USB в левом кофре (стр. 99).

iPod touch®, iPod®, iPod nano® являются торговыми марками Apple Inc. зарегистрированными в США и других странах.

Помните, что вы используете устройства USB и iPod® на свой страх и риск.

Ни при каких условиях компания Honda не будет нести ответственность за повреждения или проблемы при использовании.

Устройство iPod®/USB

Совместимые устройства

Ниже перечислены устройства iPod® и USB, совместимые с аудиосистемой данного мотоцикла:

Устройство	Требования по совместимости
Флэш-накопитель USB	256 Мб или более
Внешний жесткий диск	Не поддерживается
Картридер/устройство для считывания с карт памяти	Не поддерживается
Внешний привод CD/DVD/FD	Не поддерживается
Концентратор USB	Не поддерживается
iPod nano® 1-го поколения	Версии F/W 1.2.0 или выше
iPod nano® 2-го поколения	Версии F/W 1.1.2 или выше
iPod nano® 3-го поколения	Версии F/W 1.0.0 или выше
iPod nano® 4-го поколения	Версии F/W 1.0.0 или выше
iPod nano® 5-го поколения	Версии F/W 1.0.0 или выше
iPod nano® 6-го поколения	Версии F/W 1.0.0 или выше
iPod touch® 1-го поколения	Версии F/W 1.2.0 или выше
iPod touch® 2-го поколения	Версии F/W 1.0.0 или выше
iPod touch® 3-го поколения	Версии F/W 4.2.0 или выше

Устройство iPod®/USB

- Не оставляйте устройство iPod®/USB в транспортном средстве (в левом кофре). От сильного нагрева устройство может выйти из строя.
- Ознакомьтесь с мерами предосторожности, содержащимися в инструкции по эксплуатации устройства iPod®/USB.
- Используйте iPod® с новейшей версией программного обеспечения.
- Некоторые устройства USB (например, устройства с защитной блокировкой) могут не работать с аудиосистемой или иметь ограниченную работоспособность.
- Не используйте жесткий диски, картридеры и устройства для считывания с карт памяти, которые могут нанести вред вашему устройству и содержащимся на нем данным. Если вы по ошибке подключили одно из перечисленных устройств, установите ключ в замке зажигания в положение OFF и отключите устройство.
- Перед воспроизведением данных с устройства рекомендуется сохранить резервную копию данных.
- Устройство iPod® и некоторые устройства USB можно заряжать с помощью кабеля USB при установленном в положение ON или ACC ключе в замке зажигания.
- Зарядка устройства может занять больше времени, чем обычно.
- Для защиты устройства iPod®/USB от повреждений рекомендуется обернуть его мягкой тканью.

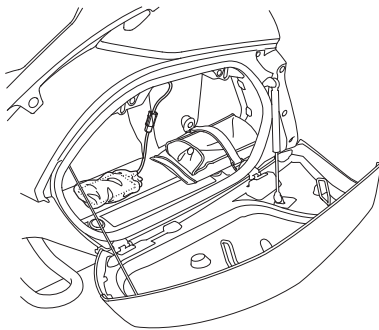

- Будьте осторожны, следите, чтобы влага не попадала в разъем USB.
- Запрещается подключать устройство через концентратор.
- Запрещается подключать несовместимые устройства iPod®/USB.
- Информация о музыкальных композициях может не отображаться. Если используемая кодировка не поддерживается, на дисплее отобразится символ «.».
- Если аудиосистема не распознала iPod®, попробуйте отключить и снова подключить или перезагрузите его.

Поддерживаемые форматы аудиофайлов

В режиме магнитолы аудиосистема способна воспроизводить аудиофайлы формата MP3/WMA, записанные на устройстве USB.

Прежде чем приступить к записи аудиофайлов на устройство USB, ознакомьтесь с приведенными ниже ограничениями.

- Не изменяйте другие расширения файлов. Воспроизведение записанных на устройстве USB файлов с измененным названием или расширением может привести к повреждению аудиосистемы или динамиков.

Аудиофайлы формата MP3/WMA, записанные на устройстве USB, могут быть воспроизведены аудиосистемой, если они отвечают следующим требованиям.

MP3

Пункт	Оглавление
Стандарт	MPEG1 Audio Layer 2,3
	MPEG2 Audio Layer 2,3
	MPEG2.5 Audio Layer 2,3
Частота дискретизации, кГц	MPEG1 32/44.1/48 кГц
	MPEG2 16/22.05/24 кГц
	MPEG2.5 8/11.025/12 кГц
Скорость передачи (кбит/с)	MPEG1 Audio Layer 2: 32-384/VBR/CBR MPEG1 Audio Layer 3: 32-320/VBR/CBR MPEG2 Audio Layer 2: 8-160/VBR/CBR MPEG2 Audio Layer 3: 8-160/VBR/CBR MPEG2.5 Audio Layer 3: 8-160/VBR/CBR
	Файлы с низкой скоростью передачи и/или малым размером могут оказаться невозпроизводимыми.
Файловая система	FAT12/16/32
Используемые каналы	Сtereo/Сведенное stereo/Двойной канал/ Одинарный канал
Максимальная глубина вложений	8 уровней (включая корневой каталог)
Максимальное количество папок	999 папок
Максимальное количество файлов	65025 файлов (по 255 файлов в каждой папке)
Поддержка тэгов	ID3v1(v1.0/v1.1), ID3v2(v2.2/v2.3/v2.4)
Максимальное количество символов	макс.: не более 16 символов (В зависимости от кодировки и номера композиции, могут отображаться не все символы).

Устройство iPod®/USB

WMA

Пункт	Оглавление
Стандарт	Windows Media Audio Version 7/8/9
Частота дискретизации, кГц	32/44.1/48
Скорость передачи (кбит/с)	48-320/VBR
Файловая система	FAT 12/16/32
Используемые каналы	Стерео/Моно
Максимальная глубина вложений	8 уровней (включая корневой каталог)
Максимальное количество папок	999 папок
Максимальное количество файлов	65025 файлов (по 255 файлов в каждой папке)
Поддержка тэгов	WMA: ASF TOP-LEVEL HEADER OBJECT Только название композиции, альбома и имя исполнителя. (Только альбомы, регистрируемые проигрывателем Windows Media Player).
Максимальное количество символов	макс.: не более 16 символов (В зависимости от кодировки и номера композиции, могут отображаться не все символы).

Windows Media является торговой маркой Microsoft Corporation, зарегистрированной в США и других странах.

Кабель USB

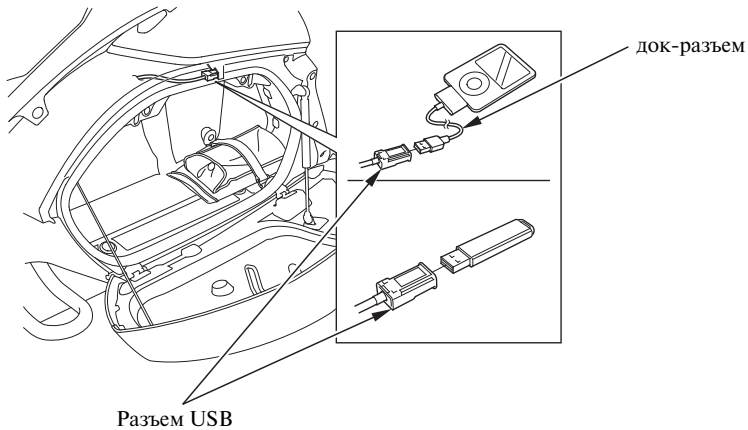

Подключение

1. Откройте левый кофр (стр. 45).
2. Освободите разъем USB.
3. Подключите iPod® (с помощью переходника) или устройство USB к разъему USB.

Отключение

Отключить устройство iPod®/USB можно в любое время. Процедуру отключения переходника iPod® от кабеля USB см. в инструкции по эксплуатации устройства.

При отключении устройства iPod®/USB индикатор USB погаснет.

Устройство iPod®/USB

Воспроизведение аудиофайлов с iPod®

Подключите iPod® к разъему USB с помощью переходника (стр. 99) и дважды нажмите кнопку AUX. Загорится индикатор iPod®. Если на дисплее появилось сообщение об ошибке, см. стр. 108.

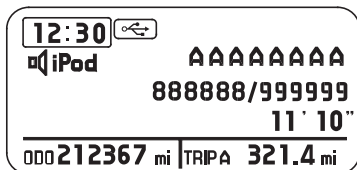

Устройство iPod®/USB

Выберите список воспроизведения, исполнителя, альбом и песню с помощью рукоятки/кнопки MODE. Нажимайте рукоятку/кнопку MODE, пока на дисплей не будет выведено меню iPod®. Затем выберите необходимый список воспроизведения поворотом рукоятки/кнопки MODE. Нажмите рукоятку/кнопку MODE для подтверждения выбора.

На дисплей будут выведены файлы в выбранном списке. Поворотом рукоятки/кнопки MODE выберите файл, затем нажмите рукоятку/кнопку MODE для подтверждения выбора.

Если выбрать ALL, то будут воспроизведены все доступные файлы в выбранном списке воспроизведения. Если выбрать RETURN, система вернется на предыдущий экран.

Нажатие кнопки TITLE позволяет поочередно выводить на дисплей название альбома, композиции и имя исполнителя. Нажмите и удерживайте нажатой кнопку TITLE, чтобы вывести на дисплей текстовые данные названия альбома, композиции и имени исполнителя от первых 8 символов до следующих 8.

При выборе списка воспроизведения, исполнителя, альбома и композиции нажмите кнопку RETURN для возврата в предыдущее меню.

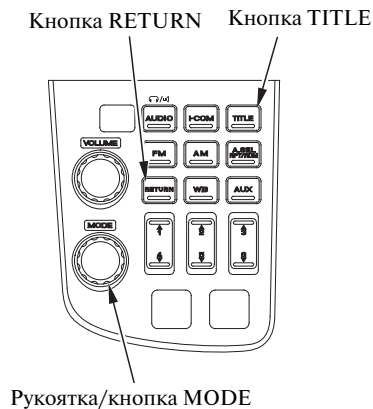

Устройство iPod®/USB

Также можно редактировать и выбирать списки воспроизведения, исполнителей и альбомы в меню iPod® с помощью рычажка TUNE/CH (стр. 103).

Используйте рычажок TUNE/CH при работающем устройстве iPod® для выбора файлов.

Для выбора следующего файла нажмите рычажок TUNE/CH вверх.

Для выбора предыдущего файла нажмите рычажок TUNE/CH вниз.

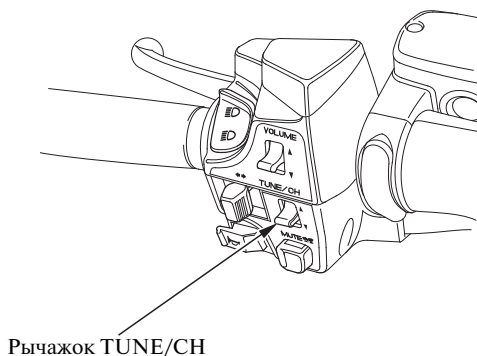

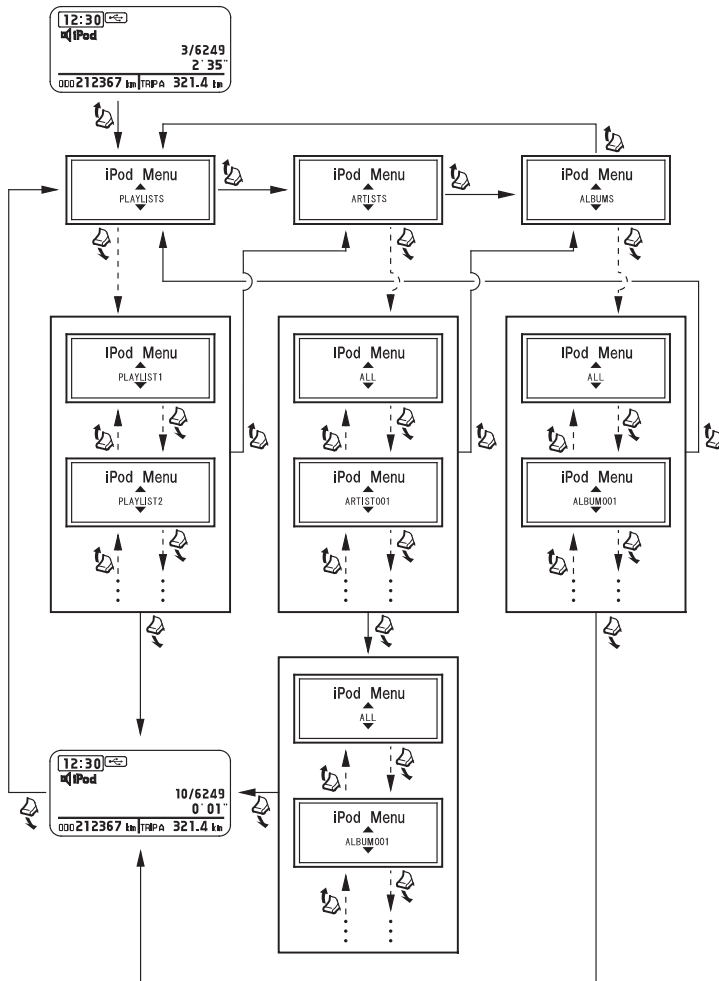

Нажмите рычажок TUNE/CH: 

Нажмите и удерживайте нажатом
рычажок TUNE/CH: 

Нажмите рычажок TUNE/CH вверх: 

Нажмите рычажок TUNE/CH вниз: 

Устройство iPod®/USB

При воспроизведении файла доступны функции повтора и воспроизведения в случайном порядке.

Для выбора режима воспроизведения

Нажимайте A.SEL RPT/RDM, пока на дисплее не появится индикация необходимого режима воспроизведения. При каждом нажатии кнопки A.SEL RPT/RDM режим работы информационного дисплея изменяется следующим образом:

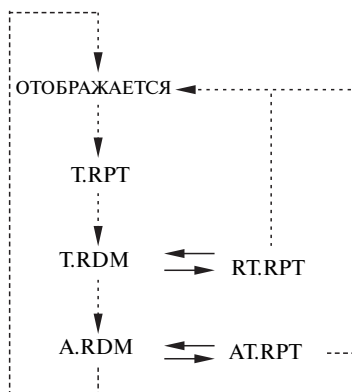

Нажмите кнопку A.SEL RPT/RDM: ----->

Нажмите и удерживайте нажатой кнопку A.SEL RPT/RDM: —————>

Пункты меню воспроизведения

РЕЖИМ	Функция
T.RPT	Повтор текущей композиции.
T.RDM	Воспроизведение в случайном порядке всех файлов в выбранном списке (списки воспроизведения, исполнители, альбомы или композиции).
A.RDM	Воспроизведение всех доступных альбомов в случайном порядке.
RT.RPT	Повтор текущего файла в режиме T.RDM.
AT.RPT	Повтор текущего файла в режиме A.RDM.

Воспроизведение аудиофайлов с устройства USB

Подключите устройство USB к кабелю USB (стр. 99) и дважды нажмите кнопку AUX. Загорится индикатор USB. Если на дисплее появилось сообщение об ошибке, см. стр. 108.



Выберите папку или файл поворотом рукоятки/кнопки MODE. Нажимайте рукоятку/кнопку MODE, пока на дисплее не будет выведено меню USB. Затем выберите необходимая папка или файл поворотом рукоятки/кнопки MODE. Нажмите рукоятку/кнопку MODE для подтверждения выбора. На дисплее будут выведены файлы в выбранном списке. Поворотом рукоятки/кнопки MODE выберите файл, затем нажмите рукоятку/кнопку MODE для подтверждения выбора.

Если выбрать RETURN, система вернется на предыдущий экран.

Файлы на устройстве USB будут воспроизведены в том порядке, в каком они записаны. Этот порядок может отличаться от порядка, в котором файлы отображаются на вашем компьютере или устройстве.

Нажатие кнопки TITLE позволяет поочередно выводить на дисплей название папок, файлов, имен исполнителей, названий альбомов и песен.

Нажмите и удерживайте нажатой кнопку TITLE, чтобы вывести на дисплей текстовые данные от первых 8 символов до следующих 8.

При выборе папки, файла, исполнителя, альбома и песни нажмите кнопку RETURN для возврата в предыдущее меню.

Устройство iPod®/USB

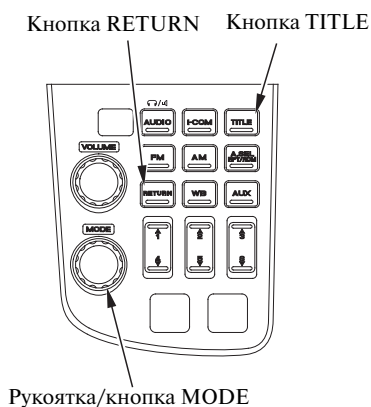

Вы также можете редактировать и выбирать файлы и списки воспроизведения при воспроизведении композиций с устройства USB с помощью рычажка TUNE/CH.

Для выбора следующего файла нажмите рычажок TUNE/CH вверх.

Для выбора предыдущего файла нажмите рычажок TUNE/CH вниз.

Для выбора папок нажимайте рычажок TUNE/CH вверх или вниз.

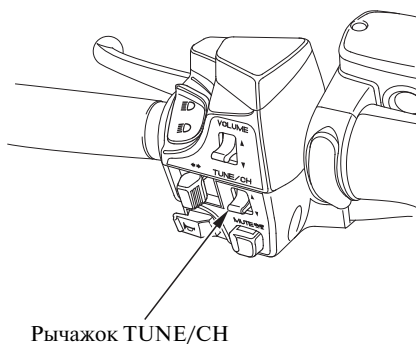

При воспроизведении файла доступы функции повтора и воспроизведения в случайном порядке.

Для выбора режима воспроизведения

Нажимайте A.SEL RPT/RDM, пока на дисплее не появится индикация необходимого режима воспроизведения. При каждом нажатии кнопки A.SEL RPT/RDM режим работы информационного дисплея изменяется следующим образом:

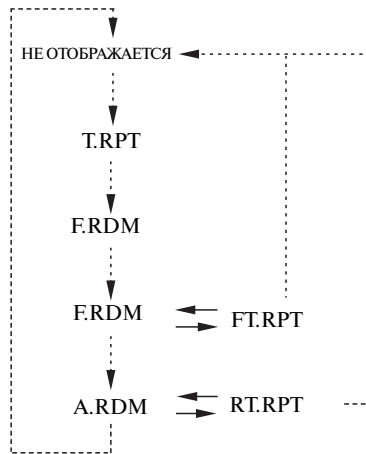

Нажмите кнопку A.SEL RPT/RDM: - - - - ->

Нажмите и удерживайте нажатой кнопку A.SEL RPT/RDM: ———>

Пункты меню воспроизведения

РЕЖИМ	Функция
T.RPT	Повтор текущего файла.
F.RPT	Повтор всех файлов в текущей папке.
F.RDM	Воспроизведение всех файлов в текущей папке в случайном порядке.
A.RDM	Воспроизведение всех файлов в случайном порядке.
FT.RPT	Повтор текущего файла в режиме F.RDM.
RT.RPT	Повтор текущего файла в режиме A.RDM.

Устройство iPod®/USB

Сообщения об ошибках устройства USB

Если при воспроизведении файлов с устройства iPod® или USB возникнет ошибка, вы увидите на дисплее одно из следующих сообщений. Если вам не удастся удалить сообщение об ошибке, доставьте мотоцикл к официальному дилеру Honda.

Сообщение об ошибке	Причина	Решение
BAD USB DEVICE	Неисправность устройства или кабеля USB.	Поверните ключ в замке зажигания в положение OFF, а затем снова в положение ON. Снова подключите устройство. Не подключайте повторно устройство, вызвавшее сообщение об ошибке.
CHECK USB	Неисправность устройства или кабеля USB.	Поверните ключ в замке зажигания в положение OFF, а затем снова в положение ON. Снова подключите устройство. Не подключайте повторно устройство, вызвавшее сообщение об ошибке.
USB ERROR	Неисправность устройства или кабеля USB.	Поверните ключ в замке зажигания в положение OFF, а затем снова в положение ON. Снова подключите устройство. Не подключайте повторно устройство, вызвавшее сообщение об ошибке.
NO SONG	Файлы в устройстве отсутствуют.	Проверьте файлы в устройстве.
UNSUPPORTED	Использование неподдерживаемого устройства.	Обновите программное обеспечение устройства. Используйте поддерживаемое устройство.
UNPLAYABLE	Неисправность аудиосистемы или устройства.	Поверните ключ в замке зажигания в положение OFF, а затем снова в положение ON. Снова подключите устройство.

Система интеркома (I-COM)

Управление системой

Законодательство некоторых стран запрещает использование микрофонно-телефонной гарнитуры. Всегда следуйте требованиям применимого законодательства.

Система внутренней связи может быть использована для связи между водителем и пассажиром. (Чтобы воспользоваться этой системой, вы должны иметь микрофонно-телефонные гарнитуры).

- Для включения системы — нажмите кнопку интеркома I-COM.
(На дисплее появится индикатор I-COM).
- Чтобы выключить систему — нажмите и удерживайте нажатой кнопку интеркома (внутренней связи) (I-COM).
(Индикатор I-COM на дисплее погаснет).

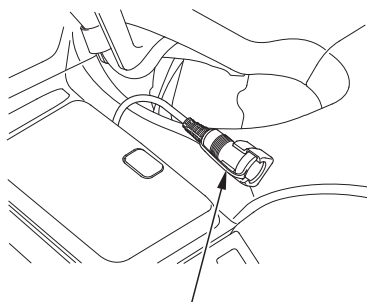

передний разъем для подключения гарнитуры

Кнопка I-COM

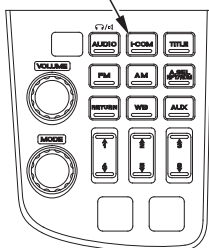

Индикатор режима интеркома I-COM



Система интеркома (I-COM)

Регулирование уровня громкости

Для перехода в режим регулировки уровня громкости нажимайте рукоятку/кнопку регулировки громкости, пока на дисплее не отобразится индикатор "INTERCOM VOL" (стр.72). Затем в течение пяти секунд приступите к регулировке уровня громкости.

- Для увеличения уровня громкости — нажмите рычажок регулировки громкости вверх или поверните рукоятку/кнопку регулировки громкости по часовой стрелке.
- Для уменьшения уровня громкости — нажмите рычажок регулировки громкости вниз или поверните рукоятку/кнопку регулировки громкости против часовой стрелки.

Для быстрого увеличения или уменьшения громкости нажмите рычажок регулировки громкости вверх или вниз и удерживайте его.

(Диапазон регулировки громкости: от 0 до 20)

Рукоятка/кнопка регулировки громкости

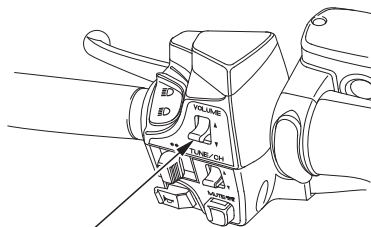
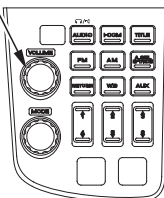

Рычажок регулировки громкости

INTERCOM VOL
VOL 8

Система интеркома (I-COM)

Отключение звука интеркома

Система временного понижения громкости интеркома автоматически снижает (не до нуля) громкость музыки/радиопрограммы во время переговоров по интеркому.

Чувствительность микрофона гарнитуры к голосу и окружающим звукам устанавливает уровень понижения громкости музыки/радиопрограмм.

Для перехода в режим регулировки уровня громкости нажимайте кнопку/регулятор MODE (РЕЖИМ) до отображения на дисплее индикатора "INTERCOM MUTE" (уровень громкости гарнитуры) (стр. 72).

- Для увеличения чувствительности микрофона — поворачивайте рукоятку/кнопку регулировки громкости по часовой стрелке.
- Для уменьшения чувствительности микрофона — поворачивайте рукоятку/кнопку регулировки громкости против часовой стрелки. (Диапазон регулировки временного отключения громкости интеркома: от 0 до 20)

Рукоятка/кнопка регулировки громкости

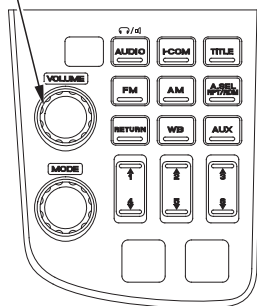

INTERCOM MUTE
VOL **8**

Обслуживание изделия Honda

Данный раздел содержит информацию о регламенте технического обслуживания мотоцикла, а также подробные инструкции по выполнению регулярных операций по техническому обслуживанию. Данная информация призвана облегчить поддержание мотоцикла в исправном состоянии. Кроме того, в данном разделе приведена важная информация о мерах предосторожности, данные по горюче-смазочным материалам, а также рекомендации по уходу.

Информация по стандартам токсичности выхлопа и звукового давления Агентства по защите окружающей среды США (EPA), закону об охране воздушных ресурсов штата Калифорния (CARB), и Агентства по защите окружающей среды Канады (EC), см. стр. 223.

Информация по замене предохранителей приведена на стр. 206.

Только для США

Техническое обслуживание, замена и ремонт элементов и узлов системы снижения токсичности отработавших газов могут выполняться специалистами мотоциклетных сервисных центров с использованием сертифицированными по стандартам EPA компонентов.

Перед техническим обслуживанием изделия Honda

Важность технического обслуживания.....	116
Правила техники безопасности во время технического обслуживания	117
Важнейшие правила обеспечения безопасности	118
Периодическое техническое обслуживание.....	119
Регламент технического обслуживания.....	120
Журнал технического обслуживания.....	124

(продолжение на следующей странице)

Обслуживание изделия Honda

Подготовка к техническому обслуживанию

Техническое обслуживание Расположение частей и механизмов.....	125
Комплект инструментов (Только для Канады)	128
Отделение для хранения руководства по эксплуатации	129
Снятие крышки.....	130
Снятие фиксатора.....	135

Операции по техническому обслуживанию

Рабочие жидкости и фильтры

Топливо.....	136
Моторное масло и масляный фильтр	139
Охлаждающая жидкость.....	146
Вентиляционная трубка картера.....	149
Масло в главной передаче	150

Двигатель

Система сцепления.....	152
Свечи зажигания.....	154

Шасси

Подвеска.....	156
Тормоза.....	158
Шины	163
Боковой упор.....	170

Электрооборудование

Аккумуляторная батарея	171
Уход.....	175

Обслуживание изделия Honda

В следующей таблице сведены три типа рекомендаций по проверкам и обслуживанию мотоцикла. Осмотр перед поездкой и грамотное техническое обслуживание с рекомендованной периодичностью очень важны для обеспечения надежности и безопасности мотоцикла. Регулярные проверки также придают владельцу уверенности в возможностях мотоцикла.

Тип проверки/ Ремонтные размеры	Обратитесь к странице	Когда выполняется	Кем выполняется
Осмотр перед поездкой	39	перед каждой поездкой	пользователь
Периодическое техниче- ское обслуживание	119	ежемесячно*	пользователь
Регламент технического обслуживания	120	периодичность по регламенту	дилерский центр**

* выполняется чаще при интенсивной эксплуатации или поездках на большие расстояния; либо при каждой очистке мотоцикла

** за исключением случаев, когда владелец располагает необходимым инструментом, сервисной литературой и обладает соответствующей квалификацией

Только для США

Также можно приобрести опционный комплект инструментов. Обратитесь в отдел запасных частей официального дилера.

Важность технического обслуживания

Соблюдение правил проведения технического обслуживания мотоцикла является важным условием обеспечения безопасности. Кроме того, это позволяет увеличить срок службы мотоцикла, добиться максимальных рабочих характеристик, избежать поломок и получить максимальное удовольствие от вождения. Правильно обслуживаемый мотоцикл также выбрасывает в атмосферу меньше вредных веществ.

Помните - владелец несет полную ответственность за техническое состояние своего мотоцикла. Обязательно выполняйте осмотр мотоцикла перед каждой поездкой и проводите все периодические проверки, указанные в разделе «Регламент технического обслуживания».

ПРЕДУПРЕЖДЕНИЕ

Ненадлежащее техническое обслуживание или оставленная перед поездкой без внимания неисправность могут стать причиной аварии, в которой вы можете получить серьезные травмы или погибнуть.

Всегда следуйте рекомендациям по осмотру и техническому обслуживанию, а также регламенту технического обслуживания, приведенному в руководстве по эксплуатации мотоцикла.

Помните, что самостоятельное техническое обслуживание возможно только при отсутствии возможности приезда в официальный сервис. Перед проведением работ самостоятельно предупредите об этом своего дилера.

Если мотоцикл опрокинулся или попал в дорожно-транспортное происшествие, обратитесь к официальному дилеру для проведения тщательной проверки всех систем и механизмов, даже если вы сами способны выполнить некоторый ремонт.

Правила техники безопасности во время технического обслуживания

В данный раздел включены инструкции по выполнению некоторых важных операций технического обслуживания. Если вы обладаете необходимыми навыками, то можете самостоятельно осуществлять определенные виды технического обслуживания, используя инструменты, которые входят в комплект инструментов, поставляемый вместе с мотоциклом.

Другие операции более сложны, требуют использования специального инструмента, и лучше поручить их выполнение профессионалам. Демонтаж колес в обычных условиях должен производиться специалистом Honda или иным квалифицированным механиком. В руководстве имеются инструкции по выполнению этих операций в экстренных случаях.

Ниже приводятся некоторые наиболее важные предупреждения, относящиеся к безопасности. Однако невозможно предостеречь о любых возможных рисках, который могут возникнуть в связи с проведением технического обслуживания. Только вы сами можете определить, в состоянии вы справиться с тем или иным видом работ или нет.

⚠ ПРЕДУПРЕЖДЕНИЕ

Невозможность правильно и безопасно выполнить все указания по техническому обслуживанию может стать причиной серьезной травмы или гибели на дороге.

Всегда следуйте указаниям и предостережениям, содержащимся в данном руководстве.

Помните, что самостоятельное техническое обслуживание возможно только при отсутствии возможности приезда в официальный сервис. Перед проведением работ самостоятельно предупредите об этом своего дилера.

Правила техники безопасности во время технического обслуживания

Важнейшие правила обеспечения безопасности

- Перед началом любых работ по обслуживанию или ремонту убедитесь, что двигатель остановлен. Это поможет избежать нескольких возможных рисков.
Отравление угарным газом, содержащимся в отработавших газах двигателя. Если требуется запустить двигатель, то это следует делать в условиях хорошей вентиляции.
Ожоги от контакта с горячими частями двигателя. Перед началом работ дайте двигателю и системе выпуска остыть.
Получение травм от вращающихся деталей двигателя. Не запускайте двигатель, если это не требуется по инструкции для данной операции.
- Прочтите указания по выполнению работ перед тем как приступить к ним и убедитесь, что в наличии имеется необходимый инструмент и вы владеете соответствующими навыками.
- Чтобы исключить риск падения мотоцикла, устанавливайте его на твердой ровной поверхности, используя штатную центральную опору или опору, предназначенную для использования во время проведения технического обслуживания.
- Для снижения риска возникновения пожара или взрыва соблюдайте осторожность при работе с компонентами топливной системы. Для очистки деталей не применяйте бензин. Используйте только негорючий растворитель. Не приближайтесь с сигаретами и открытым пламенем к аккумуляторной батарее и элементам топливной системы.

Помните, что официальный дилер Honda лучше всех знает устройство данного мотоцикла и имеет все необходимое оснащение для его обслуживания и ремонта. Для обеспечения наилучшего качества и надежности при ремонте и замене используйте только новые оригинальные части Honda, или эквивалентные им. Если вы располагаете необходимым инструментом и имеете соответствующие навыки, вы можете приобрести у официального дилера Honda Руководство по ремонту, и самостоятельно выполнять ремонт (стр. 230).

Периодическое техническое обслуживание

В дополнении к регулярному техническому обслуживанию (стр. 120) и осмотру перед поездкой (стр. 39) рекомендуется не реже одного раза в месяц выполнять регулярные проверки, указанные на следующей странице, даже если мотоцикл не эксплуатировался или эксплуатировался один раз в неделю, в том случае, если обычно он эксплуатируется часто или используется для дальних поездок. Имеет смысл выполнять данные сервисные операции при каждой очистке мотоцикла.

Выполняйте требуемые операции по техническому обслуживанию (стр. 120), руководствуясь показаниями одометра. Помните - в тяжелых условиях эксплуатации может понадобиться более частое обслуживание.

Колеса и шины	Проверьте давление воздуха манометром и при необходимости его до штатного (стр. 164). Проверьте протектор шин на износ (стр. 165). Осматривайте шины на предмет гвоздей, внедрившихся в протектор посторонних объектов, порезов и иных типов повреждений (стр. 165). Проворачивайте заднее колесо, чтобы иметь возможность проверить всю шину. Проверьте состояние колес.
Рабочие жидкости	Проверьте уровень моторного масла (стр. 142), охлаждающей жидкости (стр. 147), тормозной жидкости (стр. 159), рабочей жидкости сцепления (стр. 153) и рабочей жидкости главной передачи (стр. 150). При необходимости доведите уровень рабочей жидкости до нормы, а также установите причину падения уровня.
Приборы освещения	Убедитесь в исправности фары, стоп-сигнала, заднего фонаря и указателей поворота.
Предохранители	Возите с собой полный комплект запасных предохранителей.
Гайки и болты	Проверьте весь крепеж; при необходимости затяните.

Регламент технического обслуживания

Регламент технического обслуживания, который приводится ниже, определяет частоту проведения технического обслуживания мотоцикла, а также перечисляет виды технического обслуживания, подлежащие выполнению. Тщательное выполнение Регламента технического обслуживания способствует длительной и безотказной службе мотоцикла, а также его соответствию экологическим стандартам.

Сервисные интервалы определены, исходя из средневзвешенных условий эксплуатации. При эксплуатации транспортного средства в условиях повышенной влажности или запыленности, а также в предельных режимах работы двигателя потребуются более частое проведение технического обслуживания некоторых агрегатов. Проконсультируйтесь с официальным дилером и получите рекомендации по техническому обслуживанию, отвечающие вашим индивидуальным нуждам и режиму эксплуатации транспортного средства.

Некоторые виды технического обслуживания могут выполняться людьми, обладающими основными техническими навыками и располагающими необходимым инструментом. В данном руководстве приводится перечень работ по этим видам технического обслуживания. Для проведения других видов технического обслуживания требуется более высокая квалификация и специальные инструменты и оборудование. Если вы не обладаете необходимыми навыками и не располагаете соответствующим инструментом, рекомендуется доверить выполнение этих операций официальному дилеру. Перечень работ по этим видам технического обслуживания приведен в руководстве по ремонту, которое может быть приобретено у официального дилера Honda (стр. 230).

Регламент технического обслуживания

Если вы не уверены, что сможете надлежащим образом выполнить эти виды технического обслуживания, доверьте эту задачу официальному дилеру Honda, который лучше всех знаком с устройством мотоцикла и обладает всем необходимым для его качественного обслуживания и ремонта. При выполнении технического обслуживания своими силами используйте только качественные и надежные оригинальные запасные части и расходные материалы Honda.

В обязательном порядке выполняйте осмотр перед поездкой (стр 39) и виды технического обслуживания, которые выполняются владельцем (стр. 122) с предписанной регулярностью.

Проведение нижеупомянутых работ требует наличия определённых технических знаний. Для выполнения некоторых видов технического обслуживания (особенно тех, которые отмечены значками * и **) может потребоваться дополнительная информация и специальные инструменты. Обратитесь к дилеру компании Honda.

* Операция должна выполняться официальным дилером Honda, если у вас нет требуемого инструмента, справочных данных и вы не обладаете соответствующей квалификацией. Обратитесь к руководству по ремонту Honda (стр. 230).

** В целях безопасности рекомендуется доверить выполнение этих операций только официальному дилеру.

В заключение

ПРИМЕЧАНИЯ:

1. При километраже, превышающем указанные значения, выполняйте работы через указанные промежутки времени.
2. Выполняйте работы чаще, если мотоцикл эксплуатируется в регионах с повышенной влажностью или запыленностью.
3. Выполняйте работы чаще, если мотоцикл часто эксплуатируется на высоких оборотах или во время дождя.
4. Обслуживайте чаще в случае повышенной шумности.
5. Замените через 2 года или через указанный километраж, что наступит раньше. Замена должна производиться квалифицированным механиком.
6. Заменять при пробеге 6400 км или после 6 месяцев эксплуатации, затем через каждые 12 800 км пробега или 12 месяцев эксплуатации.

Виды работ по техническому обслуживанию:

П: проверка и, при необходимости, очистка, регулировка или замена

О: очистка

Р: регулировка

С: смазка

З: замена

Регламент технического обслуживания

Регламент технического обслуживания

ПЕРИОДИЧНОСТЬ			ПОКАЗАНИЯ ОДОМЕТРА (Примечание 1)							См. стр.		
			х 1000 миль	4	8	12	16	20	24			
ПУНКТ ПРОВЕРКИ		ПРИМЕЧАНИЕ	Х 1000 км	6,4	12,8	19,2	25,6	32,0	38,4			
СИСТЕМЫ СНИЖЕНИЯ ТОКСИЧНОСТИ	*	ТОПЛИВОПРОВОД			П		П		П	-		
	*	ФУНКЦИОНИРОВАНИЕ ДРОССЕЛЬНОЙ ЗАСЛОНКИ			П		П		П	-		
	*	ВОЗДУХООЧИСТИТЕЛЬ	2			3			3	-		
		ВЕНТИЛЯЦИЯ КАРТЕРА	3		О	О	О	О	О	О	149	
		СВЕЧИ ЗАЖИГАНИЯ			КАЖДЫЕ 25600 км						3	154
	*	ЗАЗОРЫ КЛАПАНОВ	4		КАЖДЫЕ 32000 км						П	-
		МОТОРНОЕ МАСЛО	6		3		3		3		139	
		МАСЛЯНЫЙ ФИЛЬТР ДВИГАТЕЛЯ			3		3		3		143	
	*	ЧАСТОТА ХОЛОСТОГО ХОДА ДВИГАТЕЛЯ			П		П		П		-	
		ОХЛАЖДАЮЩАЯ ЖИДКОСТЬ	5			П		П		3	146	
	*	СИСТЕМА ОХЛАЖДЕНИЯ				П		П		П	-	
	*	ВТОРИЧНАЯ СИСТЕМА ПОДАЧИ ВОЗДУХА				П		П		П	-	
	*	СИСТЕМА ОГРАНИЧЕНИЯ ВЫБРОСА ПАРОВ ТОПЛИВА					П			П	-	

- * Операция должна выполняться официальным дилером Honda, если у вас нет требуемого инструмента, справочных данных и вы не обладаете соответствующей квалификацией. Обратитесь к руководству по ремонту Honda (стр. 230).

Регламент технического обслуживания

Регламент технического обслуживания

ПЕРИОДИЧНОСТЬ			ПОКАЗАНИЯ ОДОМЕТРА (Примечание 1)									
			х 1000 миль	4	8	12	16	20	24	См. стр.		
ПУНКТ ПРОВЕРКИ		ПРИМЕЧАНИЕ	х 1000 км	6,4	12,8	19,2	25,6	32,0	38,4			
ПОЗИЦИИ, НЕ ВЛИЯЮЩИЕ НА ЭКОЛОГИЮ		МАСЛО ГЛАВНОЙ ПЕРЕДАЧИ			П		П		3	150		
		ТОРМОЗНАЯ ЖИДКОСТЬ	5		П	П	3	П	П	3	159	
		ИЗНОС ТОРМОЗНЫХ КОЛОДОК			П	П	П	П	П	П	161	
		ТОРМОЗНАЯ СИСТЕМА				П		П		П	162	
	*	КОНЦЕВОЙ ВЫКЛЮЧАТЕЛЬ СТОП-СИГНАЛА				П		П		П	-	
	*	РЕГУЛИРОВКА СВЕТОВОГО ПУЧКА ФАРЫ				П		П		П	-	
		СИСТЕМА СЦЕПЛЕНИЯ				П		П		П	152	
		РАБОЧАЯ ЖИДКОСТЬ ПРИВОДА СЦЕПЛЕНИЯ	5			П	П	3	П	П	3	153
		БОКОВОЙ УПОР				П		П		П	170	
	*	ПОДВЕСКА				П		П		П	-	
	*	КРЕПЕЖ				П		П		П	-	
		ФИКСАТОРЫ										
	**	КОЛЕСА/ШИНЫ				П		П		П	-	
**	ПОДШИПНИКИ РУЛЕВОЙ ГОЛОВКИ				П		П		П	-		

* Операция должна выполняться официальным дилером, если только у вас нет требуемого инструмента, справочных данных и вы не обладаете соответствующей квалификацией. Обратитесь к руководству по ремонту Honda (стр. 230).

** В целях безопасности рекомендуется доверить выполнение этих операций только официальному дилеру.

Журнал технического обслуживания

Ведение журнала технического обслуживания является залогом правильного технического обслуживания мотоцикла. Сохраняйте все документальные подтверждения проведения технического обслуживания. При продаже мотоцикла передавайте их новому владельцу. В обязательном порядке удостоверьтесь, что при проведении технического обслуживания ведется вся необходимая документация. Все работы, связанные с проведением регулярного технического обслуживания, являются платными и подлежат оплате владельцем. Используйте свободное место, предусмотренное под словом "Примечание", для того, чтобы делать необходимые пометки или записи.

км	Одометр	Дата	Выполнено сотрудником:	Примечания
4 000				
8 000				
12 000				
16 000				
20 000				
24 000				
28 000				
32 000				
36 000				
40 000				
44 000				
48 000				
52 000				

Техническое обслуживание Расположение частей и механизмов

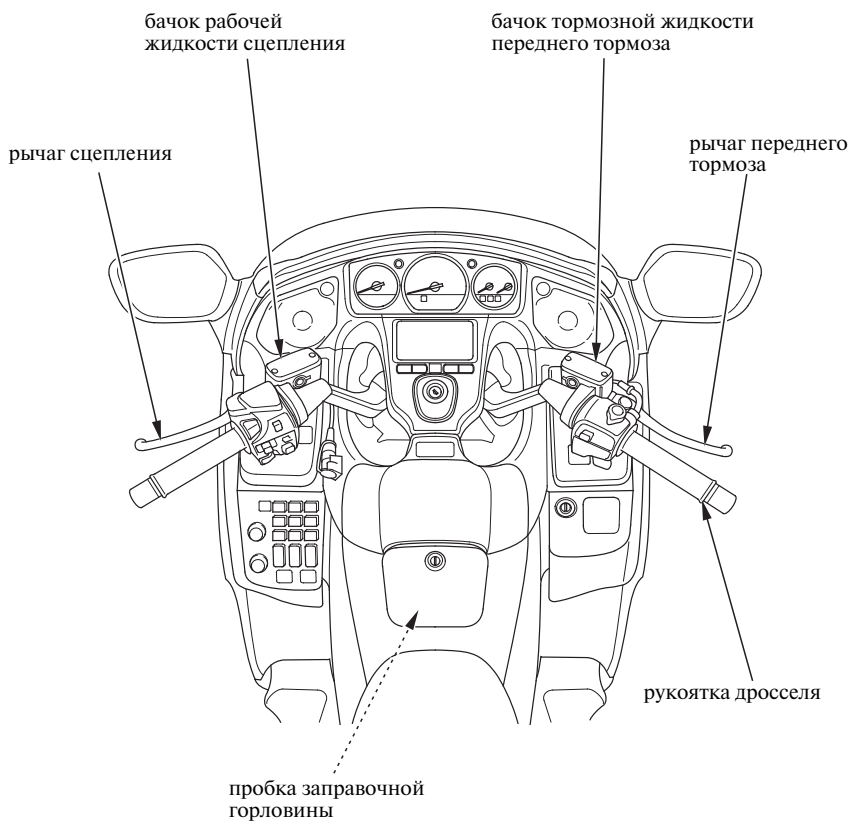

Техническое обслуживание Расположение частей и механизмов

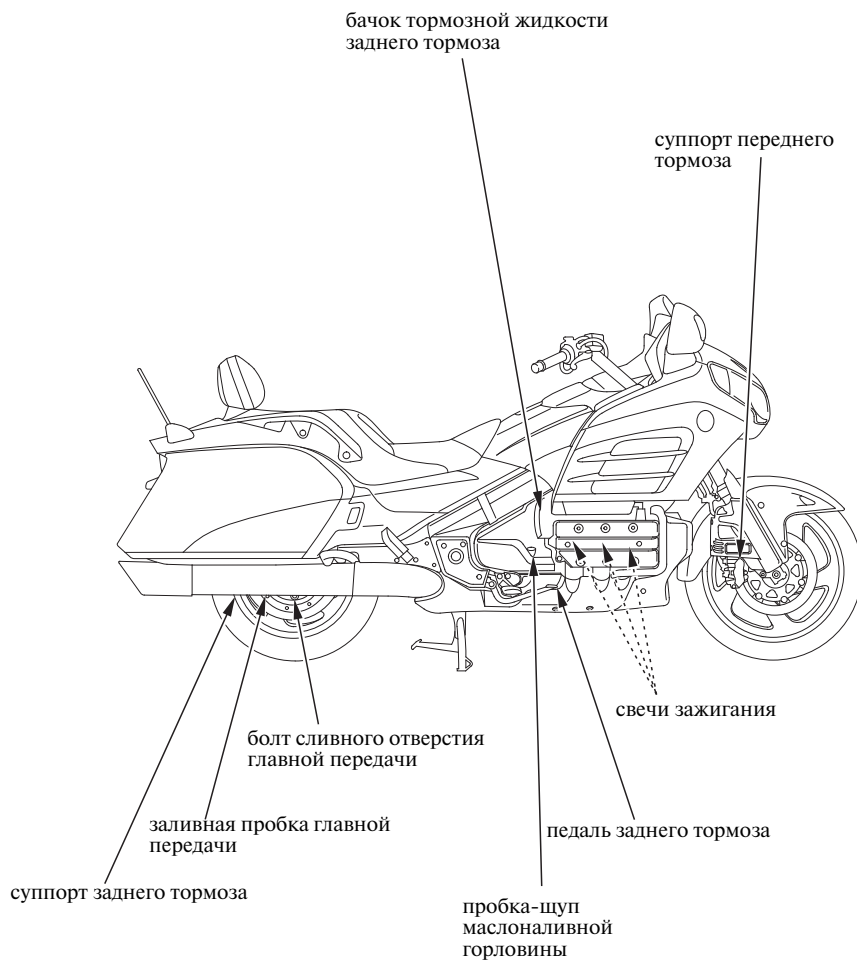

Техническое обслуживание Расположение частей и механизмов

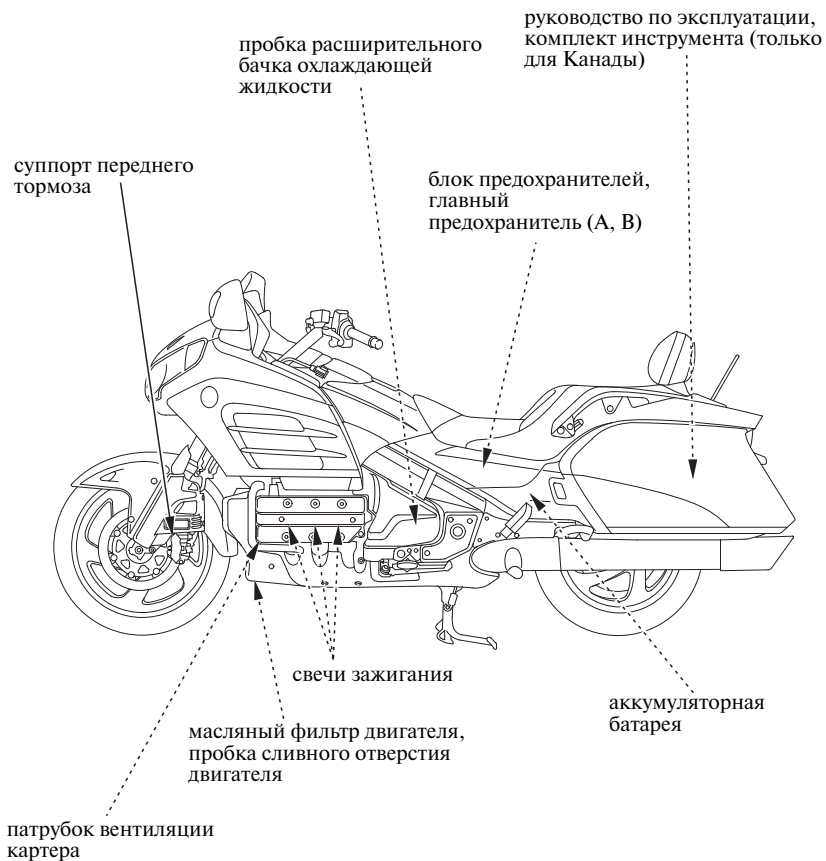

Комплект инструментов (Только для Канады)

Комплект инструмента находится в левом кофре (стр. 44).

Также можно приобрести опционный комплект инструментов. Обратитесь в отдел запасных частей официального дилера.

ЛЕВАЯ СТОРОНА

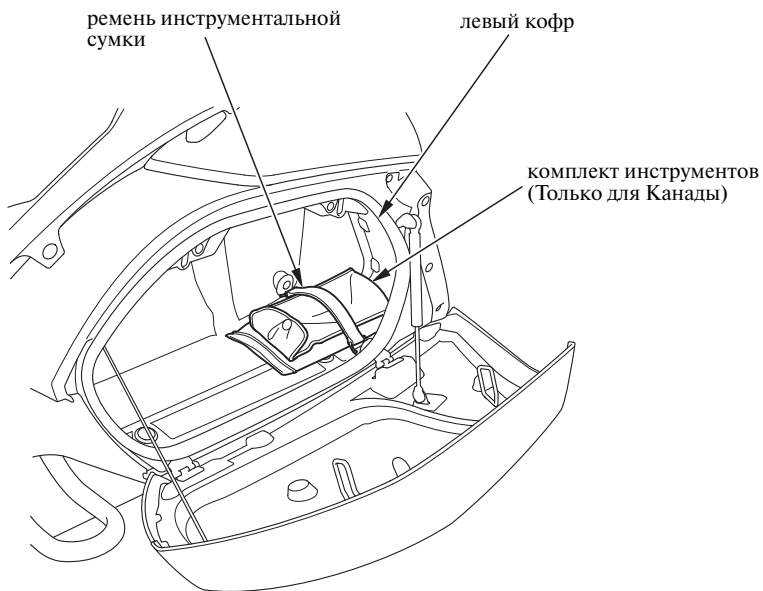

Отделение для хранения руководства по эксплуатации

В мотоцикле предусмотрено место для хранения руководства по эксплуатации, что позволяет всегда иметь его под рукой. Для хранения руководства по эксплуатации (и иных документов) используйте пластиковый пакет в левом кофре (стр. 44).

Старайтесь не заливать эту зону водой при мойке мотоцикла.

ЛЕВАЯ СТОРОНА

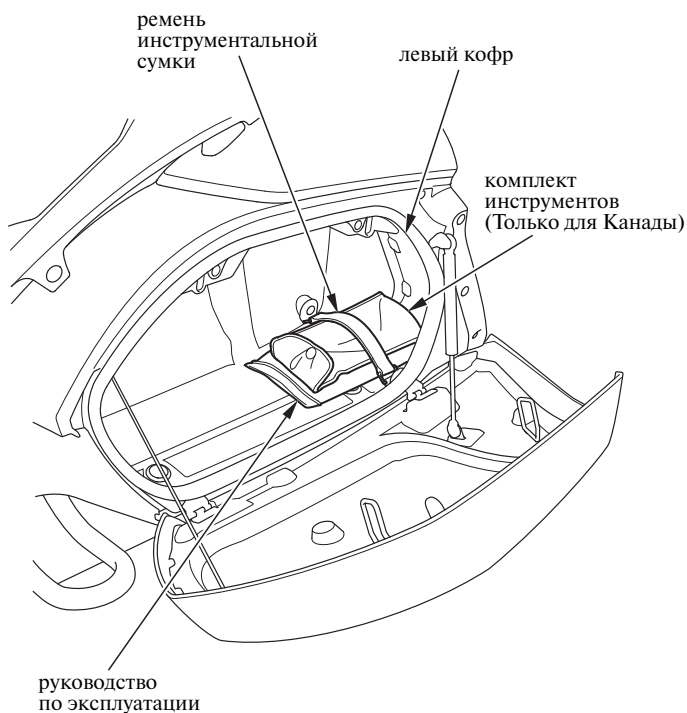

Снятие крышки

Ознакомьтесь с *правилами техники безопасности* на стр. 118.

Показана левая сторона, правая сторона аналогична

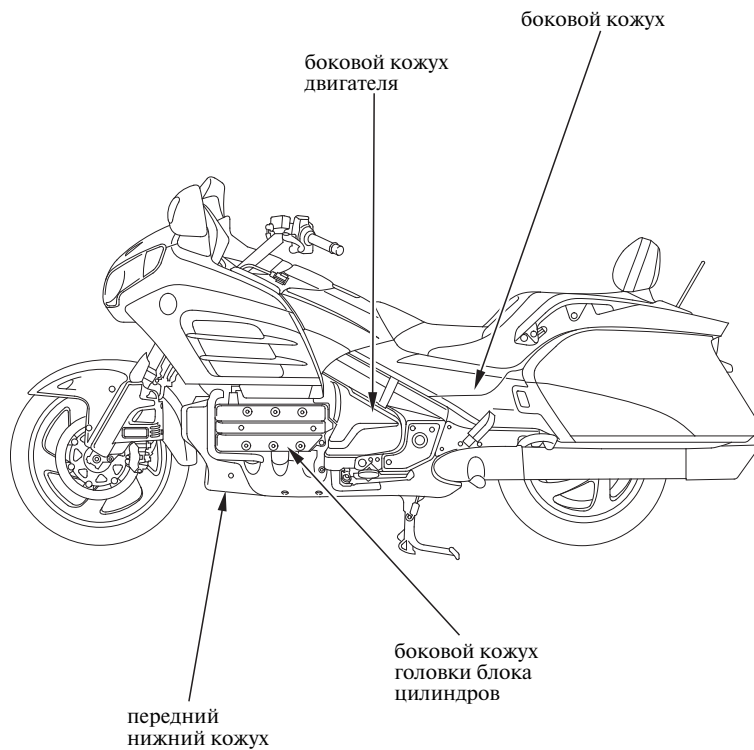

Снятие боковых кожухов

Ознакомьтесь с *правилами техники безопасности* на стр. 118.

Для проведения технического обслуживания аккумуляторной батареи необходимо снять правый боковой кожух.

Для проведения технического обслуживания аккумуляторной батареи и получения доступа к блоку предохранителей необходимо снять левый боковой кожух.

ПРИМЕЧАНИЕ

Неосторожность при снятии или установке боковых кожухов может привести к повреждению выступов бокового кожуха.

Снятие

1. Откройте кофр (стр. 44).
2. Вытяните боковой кожух до выхода выступов А из втулок на раме.
3. Вытяните боковой кожух до выхода выступов В из втулок на раме.
4. Осторожно снимите боковой кожух.

Установка

1. Вставьте верхний край бокового кожуха под седло.
2. Выверните кожух так, чтобы выступы на внутренней стороне кожуха расположились напротив втулок.
3. Нажмите на кожух, чтобы установить его на место.
4. Закройте боковой кофр.

ЛЕВАЯ СТОРОНА

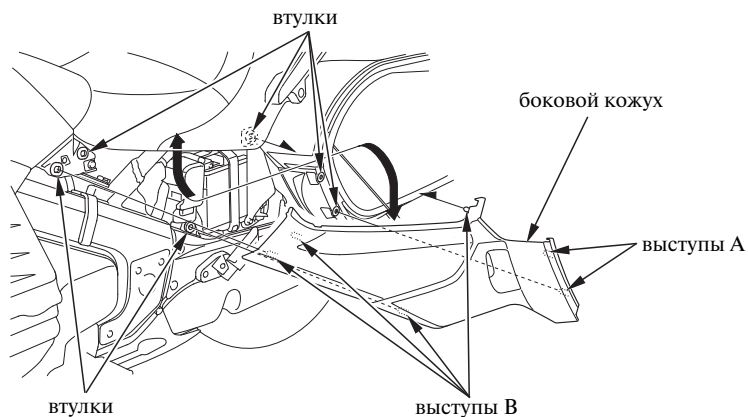

Снятие крышки

Снятие боковых кожухов двигателя

Ознакомьтесь с *правилами техники безопасности* на стр. 118.

Для проведения технического обслуживания системы охлаждения необходимо снять левый боковой кожух.

Для проведения технического обслуживания системы смазки двигателя и тормозной жидкости необходимо снять правый боковой кожух двигателя.

ПРИМЕЧАНИЕ

Неосторожность при снятии или установке боковых кожухов может привести к повреждению выступов бокового кожуха.

Снятие

1. Осторожно потяните за заднюю часть бокового кожуха двигателя, пока выступы не освободятся из втулок.
2. Сдвиньте боковой кожух двигателя назад.

Установка

- Установка выполняется в порядке, обратном процедуре снятия.

ЛЕВАЯ СТОРОНА

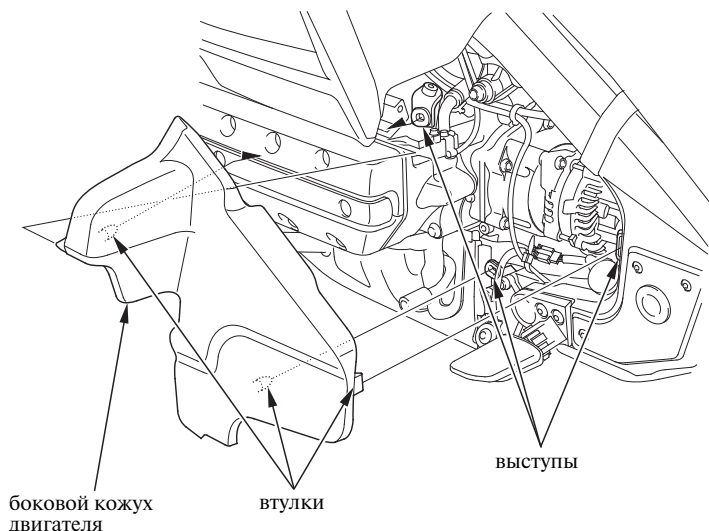

Снятие бокового кожуха головки блока цилиндра

Ознакомьтесь с *правилами техники безопасности* на стр. 118.

Оба боковых кожуха головки блока цилиндров снимаются для обслуживания свечей зажигания. Для проведения технического обслуживания системы вентиляции картера необходимо снять левый боковой кожух головки блока цилиндров.

Снятие

1. Снимите резиновые заглушки.
2. Снимите болты.

Установка

- Установка выполняется в порядке, обратном процедуре снятия.

ЛЕВАЯ СТОРОНА

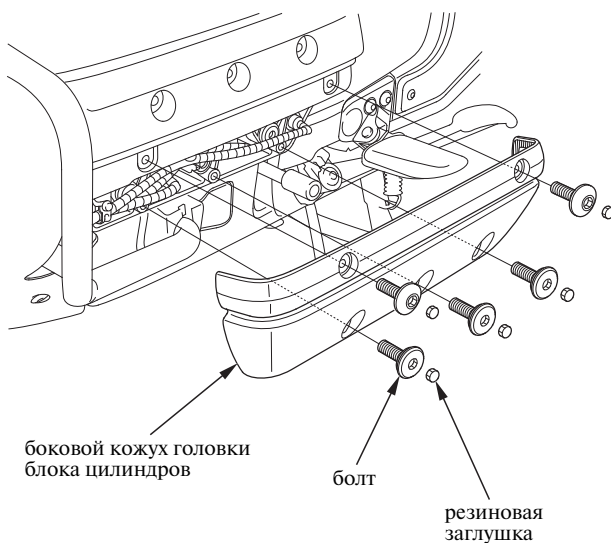

Снятие крышки

Снятие переднего нижнего кожуха

Ознакомьтесь с *правилами техники безопасности* на стр. 118.

Передний нижний кожух снимается в случае обслуживания системы смазки двигателя.

Снятие

1. Снимите фиксаторы.
2. Снимите болты А и В.

Установка

- Установка выполняется в порядке, обратном процедуре снятия.

ПЕРЕД

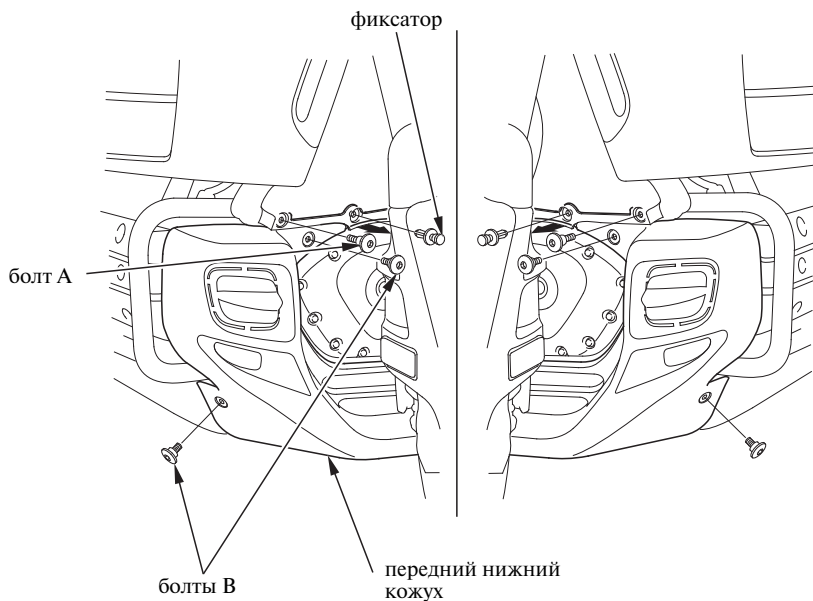

Снятие фиксатора

Снятие

1. Продавите центральный штифт для освобождения фиксатора.
2. Извлеките фиксатор из отверстия.

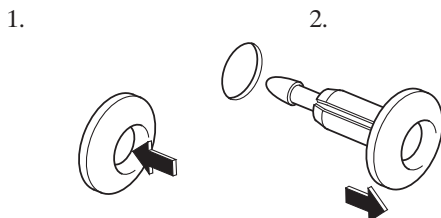

Установка

1. Надавите на низ штифта.
2. Вставьте фиксатор в отверстие.
3. Слегка нажмите на центральный штифт для закрепления фиксатора.

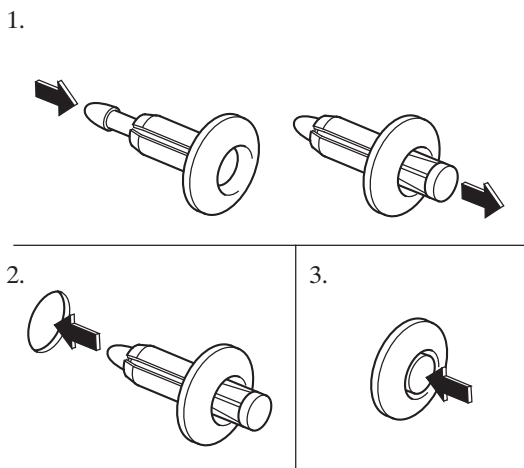

Топливо

Ознакомьтесь с *правилами техники безопасности* на стр. 118.

Рекомендуемое топливо

тип	неэтилированное
октановое число по моторному методу	86 и выше

Использовать только неэтилированный бензин. Использование этилированного бензина может привести к выходу из строя каталитического нейтрализатора (-ов). Эксплуатируя транспортное средство в регионах, где продается этилированный бензин, будьте внимательны во время заправок.

Двигатель данного мотоцикла конструктивно рассчитан на применение неэтилированного бензина с октановым числом по моторному методу от 86 и выше. Октановое число топлива по моторному методу обычно отображается на топливных колонках заправочных станций. Информация по применению кислородосодержащих видов топлива приведена на стр. 228.

Использование низкооктанового топлива может вызвать "прострелы" или появление детонационных стуков (громких хлопков), что может привести к выходу двигателя из строя. Незначительные детонационные стуки, проявляющиеся при высоких нагрузках двигателя, не является поводом для беспокойства.

Если при работе двигателя на постоянных оборотах с нормальной нагрузкой слышны металлические детонационные стуки, поменяйте марку используемого бензина. Если и после этого детонационные стуки не прекратились, обратитесь к официальному дилеру.

Запрещается использовать загрязненный бензин или смесь бензина с маслом. Не допускайте попадания в топливный бак грязи, пыли или воды.

Заправочная емкость топливного бака

Заправочная емкость, включая резерв:
25 л

При заходе стрелки указателя уровня топлива в красную зону необходимо как можно скорее заправить мотоцикл.

Процедура заправки

Ознакомьтесь с *правилами техники безопасности* на стр. 118.

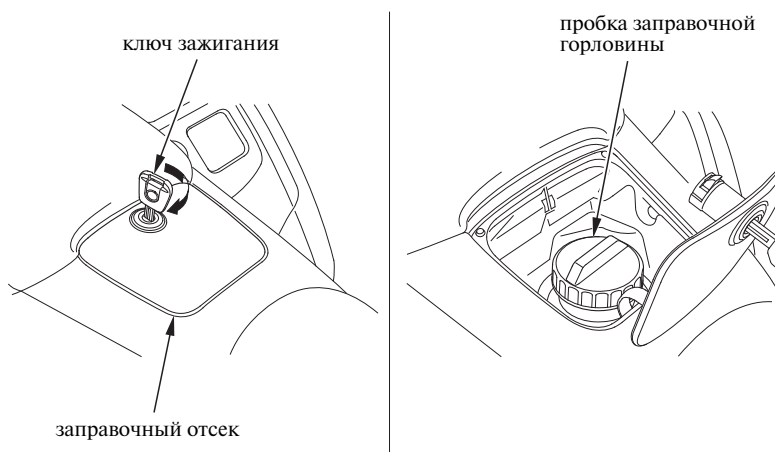

1. Вставьте ключ зажигания в заправочный отсек и поверните его по часовой стрелке.
2. Откройте заправочный отсек.
3. Для снятия пробки топливного бака поверните её против часовой стрелки.

(продолжение на следующей странице)

заправочная горловина

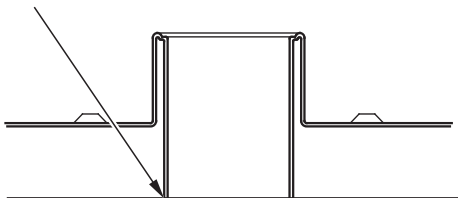

4. Долейте топливо до нижней кромки заливной горловины.
Не переполняйте топливный бак. В заливной горловине топливо должно отсутствовать.

⚠ ПРЕДУПРЕЖДЕНИЕ

Бензин - это легко воспламеняемое и взрывоопасное вещество. Работая с топливом, вы можете получить серьезные ожоги и травмы.

- Остановите двигатель и не приближайтесь к топливу с источниками тепла, искр и открытого пламени.
- Все операции с бензином выполняйте только на открытом воздухе вне помещений.
- Немедленно вытирайте брызги и потеки жидкости.

5. После долива топлива плотно закрутите пробку топливозаливной горловины по часовой стрелке до щелчка.
6. Закройте заправочный отсек.
7. Извлеките ключ из заправочного отсека.

Моторное масло и масляный фильтр

Качество применяемого моторного масла является главным фактором, определяющим технические характеристики и срок службы двигателя.

Используя моторное масло с рекомендованными характеристиками (стр. 140) и оригинальный масляный фильтр Honda, а также регулярно проводя проверку уровня, долив и замену моторного масла, вы сможете добиться максимального срока службы двигателя. Даже самое качественное масло имеет ограниченный срок службы. Замена моторного масла позволяет очистить двигатель от накопившейся грязи и отложений. Эксплуатация двигателя на старом или грязном моторном масле может привести к выходу его из строя. Эксплуатация двигателя при недостаточном уровне масла может привести к выходу из строя двигателя и коробки передач.

Заменяйте моторное масло через интервалы, указанные в регламенте технического обслуживания (стр. 122).

При работе в условиях повышенной запыленности следует менять масло чаще, чем указано в регламенте технического обслуживания.

Моторное масло и масляный фильтр

Рекомендации по выбору масла

Классификация по методике API	SG или выше, исключая масла, маркированные на круглой этикетке API как энергосберегающие
вязкость (вес)	SAE 10W-30
Стандарт JASO T 903	MA
рекомендованное масло*	Масло Pro Honda GN4 для 4-тактных двигателей (США и Канада) или масло Honda для 4-тактных двигателей, а также их аналоги для мотоциклетных двигателей.

- * Рекомендованные масла аналогичны по характеристикам маслам категории SJ, не маркированным на круглой этикетке API как энергосберегающие
- Данный мотоцикл не нуждается в использовании присадок для масла. Используйте рекомендованное масло.
- Не используйте масла с графитовыми или молибденовыми добавками. Их применение может отрицательно сказаться на работе сцепления.
- Не используйте масла классификации API SH или выше, несущие на ёмкости круглую этикетку API "энергосберегающее" или "экологичное". Они могут повлиять на смазку и эффективность работы сцепления.

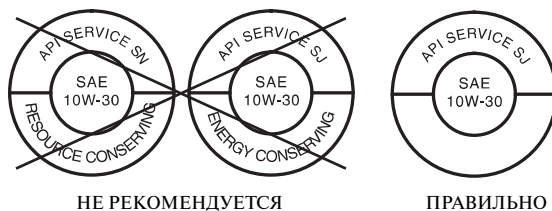

- Не используйте масла, в состав которых не входят моющие присадки, а также растительные масла или касторовые масла для гонок.

Стандарт JASO T 903

Стандарт JASO T 903 определяет выбор моторных масел для 4-тактных мотоциклетных двигателей.

По этому стандарту предусмотрено два класса: MA и MB.

Масло, отвечающее стандарту, имеет соответствующую маркировку на емкости с маслом. Например, на этикетке ниже показана маркировка масла класса MA.

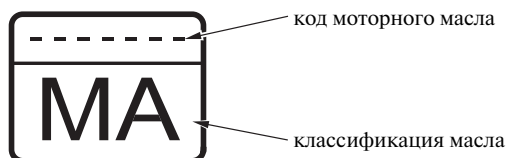

Моторное масло и масляный фильтр

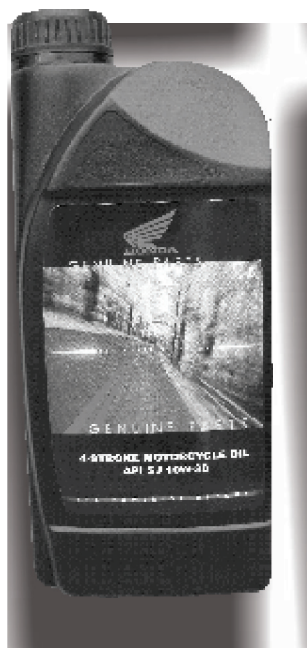

Оригинальное моторное масло Honda высшего качества, разработанное с учётом специфики конструкции и эксплуатации мотоцикла.

Иницированные Honda исследования помогли классифицировать масла, предназначенные для использования только в мотоциклетных двигателях. Масло соответствует международным техническим требованиям стандарта API, SAE и JASO T903.

Компания Honda гарантирует высокое качество своих масел, подтверждённое испытаниями двигателя, коробки передач и сцепления.

Используйте оригинальное масло HONDA для сохранения высоких показателей вашего мотоцикла.



Моторное масло и масляный фильтр

Проверка уровня и долив масла

Ознакомьтесь с *правилами техники безопасности* на стр. 118.

ПРАВАЯ СТОРОНА

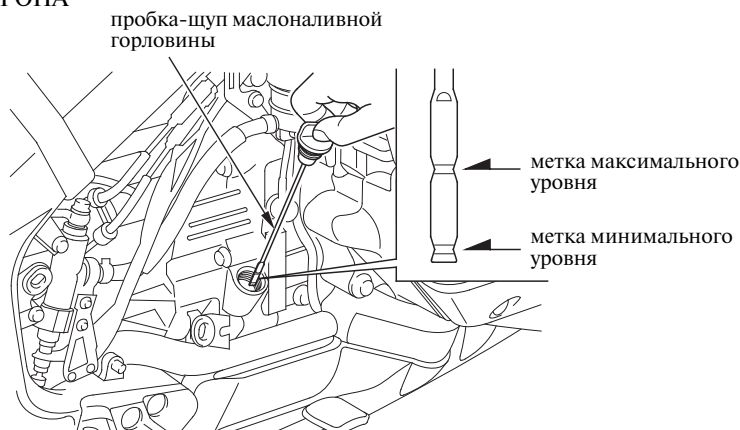

(Мотоцикл, оборудованный центральной опорой)

1. Установите мотоцикл на его центральную опору на твердой ровной поверхности.

(Мотоцикл, не оборудованный центральной опорой)

1. Установите мотоцикл на его боковую опору на твердой ровной поверхности.
2. Снимите правый боковой кожух двигателя (стр. 132).
3. Запустите двигатель и дайте ему 3 - 5 минут поработать на холостом ходу. Убедитесь, что сигнализатор низкого давления масла погас. Если сигнализатор не погас, немедленно остановите двигатель.
4. Остановите двигатель и подождите 2-3 минуты.

(Мотоцикл, не оборудованный центральной опорой)

5. Удерживайте мотоцикл в вертикальном положении.
6. Отверните пробку-щуп маслоналивной горловины и протрите щуп насухо.
7. Полностью вставьте щуп в горловину, но не заворачивайте крышку.
8. Снимите пробку-щуп маслоналивного отверстия и проверьте уровень масла.
 - Если уровень масла достигает или находится рядом с меткой максимального уровня, долива масла не требуется.
 - Если уровень масла находится на метке минимального уровня или ниже ее, необходимо долить рекомендованное масло до метки максимального уровня. (Не допускайте перелива.)
9. Установите на место пробку-щуп маслоналивной горловины.
10. Установите на место правый боковой кожух двигателя.
11. Проверьте, нет ли протечек масла.

Моторное масло и масляный фильтр

Замена моторного масла и масляного фильтра двигателя

Ознакомьтесь с *правилами техники безопасности* на стр. 118.

К масляному фильтру мотоцикла предъявляются особые требования. Используйте только оригинальные масляные фильтры Honda, предназначенные для мотоцикла данной модели, либо эквивалентные им.

ПРИМЕЧАНИЕ

Использование неподходящего масляного фильтра может привести к утечке масла или сокращению срока службы двигателя.

Процедура замены масла требует наличия специального инструмента таких как динамометрический ключ, а также средств для утилизации отработанного масла (стр. 185). Если вы не обладаете соответствующими техническими навыками и не располагаете необходимым инструментом, обратитесь для выполнения этих работ к официальному дилеру.

Слив моторного масла:

(Мотоцикл, оборудованный центральной опорой)

1. Установите мотоцикл на его центральную опору на твердой ровной поверхности.

(Мотоцикл, не оборудованный центральной опорой)

1. Установите мотоцикл на его боковую опору на твердой ровной поверхности.
2. Если двигатель холодный, запустите его и прогрейте в течение 2-3 минут. Заглушите двигатель. Подождите 2-3 минуты.
3. Снимите передний нижний кожух (стр. 134).
4. Расположите под сливным отверстием двигателя емкость для сбора масла.
5. Для слива масла снимите пробку-щуп маслосливной горловины, пробку сливного отверстия и уплотнительную шайбу.

СПЕРЕДИ, ПОД ДВИГАТЕЛЕМ

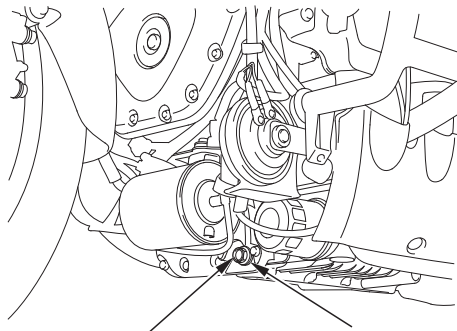

пробка сливного отверстия уплотнительная шайба
двигателя

(продолжение на следующей странице)

Моторное масло и масляный фильтр

Установка нового масляного фильтра двигателя:

- С помощью специального ключа для фильтра отверните масляный фильтр и дайте стечь остаткам масла. Утилизируйте использованный масляный фильтр в соответствии с требованиями действующего законодательства (стр. 185).
- Слейте отработанное масло в подходящую емкость и утилизируйте его в соответствии с требованиями действующего законодательства (стр. 185).

ПРИМЕЧАНИЕ

Неправильная утилизация отработавших рабочих жидкостей ведет к загрязнению окружающей среды.

- Нанесите тонкий слой моторного масла на резиновое уплотнение нового масляного фильтра.

СЛЕВА СПЕРЕДИ, ПОД ДВИГАТЕЛЕМ

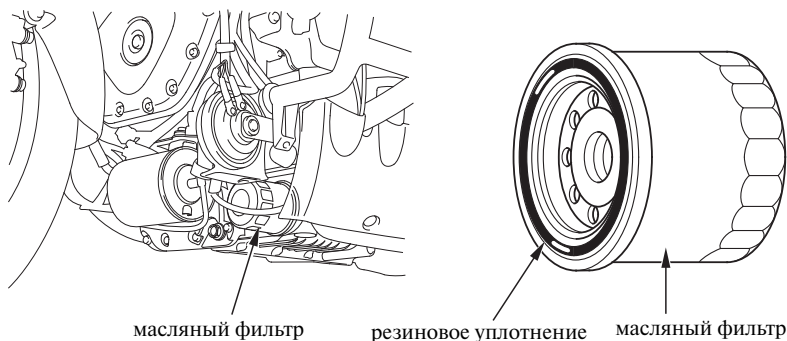

- Установите новый масляный фильтр и затяните его от руки.
- Затяните масляный фильтр рекомендованным моментом при помощи динамометрического ключа и приспособления:
26 Нм (2,7 кгс/м)
- Наденьте новую уплотнительную шайбу на сливную пробку.
Установите на место пробку сливного отверстия и затяните его рекомендуемым моментом:
34 Нм (3,5 кгс-м)

Моторное масло и масляный фильтр

Долив моторного масла:

12. Залейте в картер моторное масло рекомендованного типа (стр. 140), примерно:
3,8 литра
13. Надежно установите на место пробку-щуп маслоналивной горловины.
14. Запустите двигатель и дайте ему 3 - 5 минут поработать на холостом ходу.
15. Остановите двигатель и подождите 2-3 минуты.
16. Убедитесь, что уровень масла находится на верхней отметке пробки-щупа (стр. 142).
17. Проверьте отсутствие протечек.

Если при сборке не использовался динамометрический ключ, как можно скорее обратитесь к официальному дилеру Honda для проверки правильности сборки.

Охлаждающая жидкость

Система охлаждения мотоцикла предназначена для отвода тепла от двигателя с помощью рубашки охлаждения, встроенной в конструкцию блока и головки блока цилиндров.

Грамотное техническое обслуживание будет способствовать безотказной работе двигателя и позволит предотвратить замерзание, перегрев и коррозию двигателя.

Рекомендации относительно охлаждающей жидкости

Используйте охлаждающую жидкость марки Pro Honda HP, или эквивалентную жидкость, приготовленную на основе этиленгликолевого антифриза с содержанием ингибиторов коррозии, и специально предназначенную для использования в алюминиевых двигателях. Необходимая информация об охлаждающей жидкости указана на упаковке.

Для приготовления охлаждающей жидкости используется только дистиллированная вода. Вода с высоким содержанием минералов или солей может нанести вред алюминиевому блоку двигателя.

ПРИМЕЧАНИЕ

Применение охлаждающей жидкости с силикатными ингибиторами коррозии может стать причиной преждевременного износа насоса системы охлаждения или засорения каналов радиатора. Использование водопроводной воды может привести к выходу двигателя из строя.

Система охлаждения мотоцикла заполнена на сборочном предприятии 50-процентным раствором антифриза и дистиллированной воды. Такая охлаждающая жидкость рекомендуется для большинства температурных условий и обеспечивает хорошую защиту от коррозии.

При концентрации антифриза менее 40% невозможно обеспечить достаточную защиту системы охлаждения от коррозии.

Не рекомендуется увеличивать концентрацию антифриза, поскольку это приведет к снижению эффективности системы охлаждения. Охлаждающая жидкость с высокой концентрацией антифриза (до 60%) должна применяться исключительно в условиях минусовых температур. Регулярно проверяйте систему охлаждения, если транспортное средство эксплуатируется в зимнее время в условиях минусовых температур.

Проверка уровня и долив охлаждающей жидкости

Ознакомьтесь с *правилами техники безопасности* на стр. 118.

ЛЕВАЯ СТОРОНА

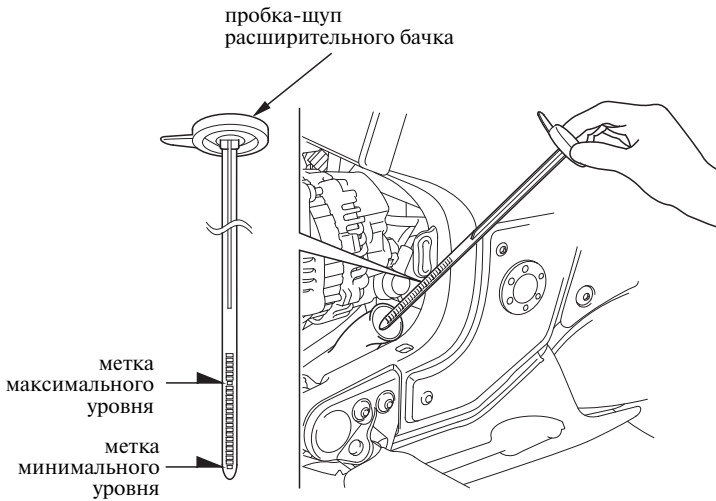

1. Снимите левый боковой кожух двигателя (стр. 132).
(Мотоцикл, не оборудованный центральной опорой)
2. Удерживайте мотоцикл в вертикальном положении.
3. При прогревом до рабочей температуры двигателе снимите пробку-щуп расширительного бачка и проверьте уровень охлаждающей жидкости.
Если расширительный бачок пуст, или имеет место существенная потеря охлаждающей жидкости, проверьте, нет ли протечек охлаждающей жидкости, и обратитесь к официальному дилеру для ремонта.
4. Долейте охлаждающую жидкость в расширительный бачок до метки максимального уровня.
Добавляйте охлаждающую жидкость только в расширительный бачок. Не пытайтесь добавлять охлаждающую жидкость, открыв пробку радиатора.
5. Установите на место левый боковой кожух двигателя.

Охлаждающая жидкость

Замена охлаждающей жидкости

Ознакомьтесь с *правилами техники безопасности* на стр. 118.

Операция должна выполняться официальным дилером, если у вас нет требуемого инструмента, справочных данных и вы не обладаете соответствующей квалификацией. Обратитесь к руководству по ремонту Honda (стр. 230).

ПРЕДУПРЕЖДЕНИЕ

Если снять пробку радиатора на горячем двигателе, охлаждающая жидкость может выплеснуться и причинить серьезные ожоги.

Дайте двигателю и радиатору остыть, прежде чем снимать пробку радиатора.

Правила утилизации охлаждающей жидкости приведены на стр. 185.

ПРИМЕЧАНИЕ

Неправильная утилизация отработавших рабочих жидкостей ведет к загрязнению окружающей среды.

Вентиляционная трубка картера

Ознакомьтесь с *правилами техники безопасности* на стр. 118.

Производите обслуживание системы вентиляции картера более часто, если мотоцикл часто эксплуатируется в дождь или при высокой нагрузке. Обслуживание вентиляционной трубки картера необходимо проводить и в том случае, если в прозрачном контрольном окошке видны отложения.

Слив

ЛЕВАЯ СТОРОНА

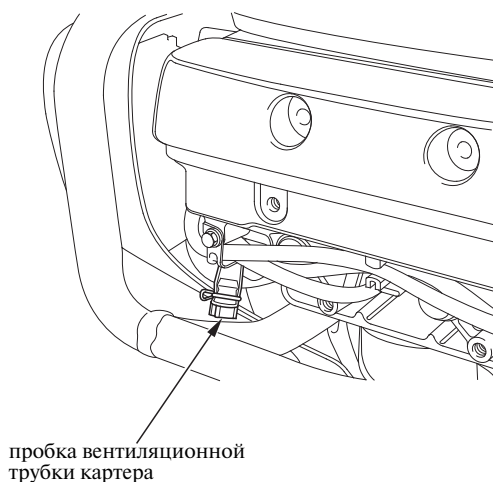

1. Снимите левый боковой кожух головки блока цилиндров (стр. 133).
2. Поместите поддон для слива под пробку вентиляционной трубки.
3. Выверните пробку, чтобы слить отложения из трубки.
4. Установите на место пробку системы вентиляции картера.
5. Установите на место левый боковой кожух головки блока цилиндров.

Масло в главной передаче

Рекомендации по выбору масла

ТИП	ГИПОИДНОЕ МАСЛО
ВЯЗКОСТЬ (ВЕС)	SAE80

Проверка уровня и долив масла

Ознакомьтесь с *правилами техники безопасности* на стр. 118.

СЗАДИ СПРАВА

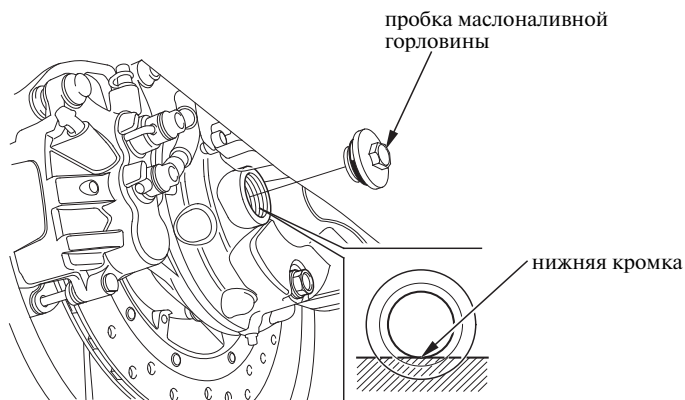

(Мотоцикл, оборудованный центральной опорой)

1. Установите мотоцикл на центральный упор на жесткой ровной поверхности.

(Мотоцикл, не оборудованный центральной опорой)

1. Установите мотоцикл вертикально на твердой ровной поверхности.
2. Снимите пробку маслоналивной горловины.
3. Проверьте уровень масла. Уровень масла должен доходить до нижней кромки заливной горловины.
4. Если уровень масла ниже штатного, проверьте, нет ли протечек масла. Долейте рекомендованное масло в маслоналивную горловину, пока его уровень не достигнет нижней кромки горловины.
5. Установите на место пробку маслоналивного отверстия.

Замена масла

Ознакомьтесь с *правилами техники безопасности* на стр. 118.

СЗАДИ СПРАВА

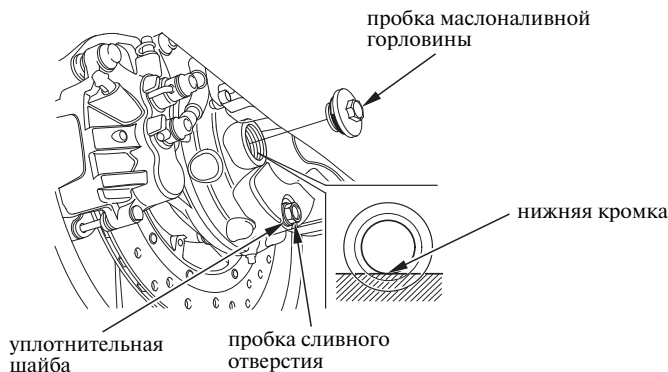

Замену следует производить, когда картер главной передачи нагрет до рабочей температуры. Это обеспечит полный и быстрый слив масла.

(Мотоцикл, оборудованный центральной опорой)

1. Установите мотоцикл на центральный упор на жесткой ровной поверхности.

(Мотоцикл, не оборудованный центральной опорой)

1. Установите мотоцикл вертикально на твердой ровной поверхности.

2. Расположите под сливным отверстием подходящую емкость для сбора масла.

3. Снимите пробку маслоналивной горловины, пробку сливного отверстия и уплотнительную шайбу.

4. После того как масло окончательно стечёт, убедитесь, что уплотнительная шайба находится в удовлетворительном состоянии и заверните сливную пробку. Установите на место пробку сливного отверстия с шайбой (или с новой шайбой, если требуется) и затяните его нормированным моментом:

20 Нм (2,0 кгс/м)

5. Слейте отработанное масло в подходящую емкость и утилизируйте его в соответствии с требованиями действующего законодательства (стр. 185).

ПРИМЕЧАНИЕ

Неправильная утилизация отработавших рабочих жидкостей ведет к загрязнению окружающей среды.

6. Залейте в картер главной передачи масло рекомендованного типа:

120 см³

Убедитесь, что уровень масла достигает нижней кромки отверстия проверки уровня масла.

7. Установите на место пробку маслоналивного отверстия.

Система сцепления

Данный мотоцикл имеет гидравлический привод сцепления. Механизм сцепления не нуждается в регулировке, однако регулярно следует проверять уровень рабочей жидкости и отсутствие ее протечек.

Если при включении передачи мотоцикл начинает перемещаться или глохнет, или если сцепление проскальзывает, вызывая запаздывание разгона мотоцикла относительно разгона двигателя, то, возможно, в систему привода сцепления попал воздух. Для удаления воздуха обратитесь к официальному дилеру.

Регулировка рычага сцепления

Ознакомьтесь с *правилами техники безопасности* на стр. 118.

Зазор между рычагом сцепления и рукояткой может быть отрегулирован.

ЛЕВАЯ РУКОЯТКА

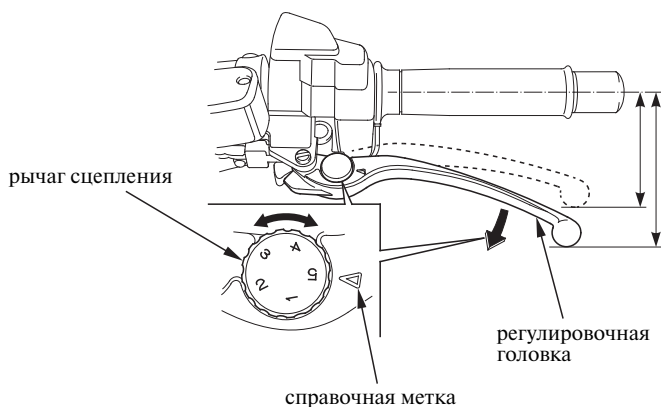

1. Поворачивайте регулировочную головку, одновременно отжимая рычаг сцепления вперед.
2. Совместите метку на рычаге сцепления с цифрой на регулировочной головке.
3. Запустите двигатель, нажмите рычаг сцепления и включите передачу. Убедитесь, что двигатель не глохнет, и мотоцикл не перемещается вперед. Постепенно отпускайте рычаг сцепления и открывайте дроссельную заслонку. Мотоцикл должен плавно тронуться с места и начать разгон.

Проверка уровня рабочей жидкости

Ознакомьтесь с *правилами техники безопасности* на стр. 118.

ЛЕВАЯ РУКОЯТКА

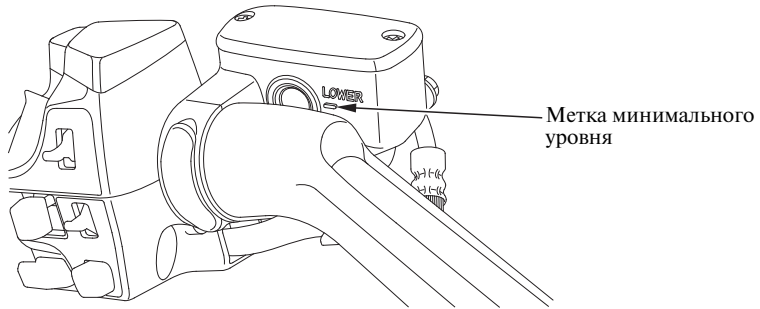

Убедитесь, что уровень рабочей жидкости находится выше метки минимального уровня (LOWER). Если уровень рабочей жидкости находится около метки минимального уровня, это свидетельствует о наличии протечек. Для проведения ремонта обращайтесь к официальному дилеру.

Другие виды осмотра

- Убедитесь в отсутствии протечек рабочих жидкостей.
- Проверьте отсутствие следов износа, трещин и иных повреждений шлангов и соединений.
- Проверьте правильность установки всех компонентов дроссельной заслонки и надежность затяжки всех болтов.

Свечи зажигания

Рекомендации относительно свечей зажигания

рекомендуемая марка свечи зажигания	BKR6E-11 (NGK) или K20PR-U11 (DENSO)
для стран с холодным климатом (ниже 5°C)	BKR5E-11 (NGK) или K16PR-U11 (DENSO)
для продолжительной езды на высокой скорости	BKR7E-11 (NGK) или K22PR-U11 (DENSO)

Используйте только свечи зажигания рекомендованного типа с правильным калильным числом.

ПРИМЕЧАНИЕ

Использование свечей зажигания с неверным калильным числом может привести к выходу двигателя из строя.

Замена свечей зажигания

Ознакомьтесь с *правилами техники безопасности* на стр. 118.

1. Снимите левый и правые боковые кожухи головки блока цилиндров (стр. 133).
2. Удалите загрязнения вокруг оснований свечей зажигания.
3. Снимите наконечники со свечей зажигания. Будьте осторожны, чтобы не повредить провода высокого напряжения при снятии наконечников.
4. Выверните свечи зажигания с помощью свечного ключа, имеющегося в прилагаемом комплекте инструментов (только для Канады).

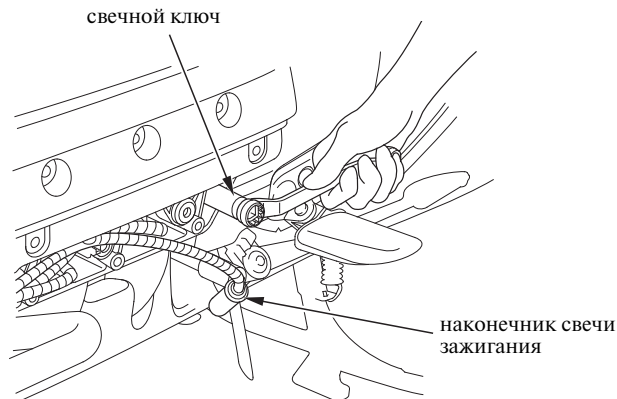

5. Утилизируйте свечи зажигания.
6. Установите шайбы свечей, и, чтобы избежать перекоса, вручную заверните свечи на место.
7. Затяните все свечи зажигания:
 - Если старая свеча в порядке:
 - на 1/8 оборота после посадки.
 - При установке новой свечи ее затяжку следует проводить в два этапа, во избежание отворачивания:
 - а) Во-первых, затяните свечу:
 - NGK: на 3/4 оборота после посадки.
 - DENSO: на 1/2 оборота после посадки.
 - б) Далее ослабьте затяжку свечи.
 - 3) Затем повторно доверните свечу: на 1/8 оборота после посадки.

ПРИМЕЧАНИЕ

Неправильно затянутая свеча может повредить двигатель. При недостаточной затяжке может быть поврежден поршень. При избыточной затяжке может быть повреждена резьба.

8. Установите на место наконечники свечей зажигания. Примите меры к незашемлению проводов и кабелей.
9. Установите на место левый и правый боковые кожухи головки блока цилиндров.

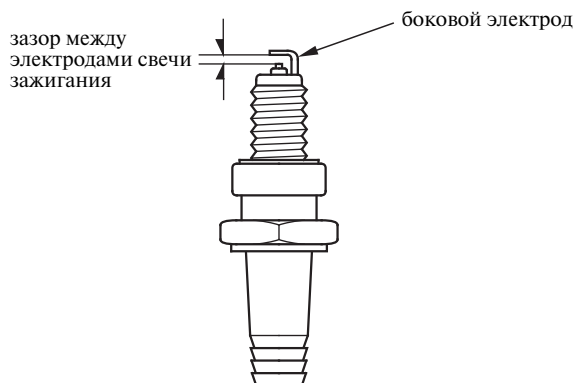

Подвеска

В системах передней и задней подвески используются пружины и гидравлические демпфирующие устройства, которые служат для того, чтобы нести на себе ваш вес и вес мотоцикла.

Регулировка преднатяга пружины задней подвески позволяет регулировать силу, требующуюся для начала сжатия пружины.

Гидравлическая система демпфирования контролирует сжатие и отбой пружины подвески для сцепления с дорожной поверхностью и комфорта при движении.

При изменении загрузки мотоцикла по сравнению с обычной, при перевозке пассажира, груза, добавлении аксессуаров или в зависимости от конкретных дорожных условий может потребоваться провести регулировку преднатяга задней подвески.

Может возникнуть необходимость адаптации характеристик подвески под ваш стиль вождения.

Малая степень преднатяга пружин обеспечивает высокую плавность хода и обычно используется для условий малых нагрузок и дорог с хорошим покрытием. Высокая степень преднатяга пружин обеспечивает сравнительно меньшую плавность хода и обычно используется для условий высокой загрузки, дорог с некачественным покрытием и активной езды.

Регулировка задней подвески

Заднюю подвеску можно настроить под вес водителя (и пассажира) и дорожные условия путем изменения преднатяга пружины.

Не пытайтесь самостоятельно разбирать, ремонтировать или утилизировать амортизаторы. Эти работы должен выполнять официальный дилер. Указания, приводимые в настоящем руководстве по эксплуатации, ограничиваются исключительно регулировкой узла амортизатора.

Регулировка преднатяга пружины задней подвески

Ознакомьтесь с *правилами техники безопасности* на стр. 118.

Регулятор преднатяга пружины имеет 35 и более фиксированных положений (щелчков) для различной нагрузки и условий движения.

Изменение степени преднатяга пружины производится вращением регулятора.

Для установки регулятора в стандартное положение:

1. Поворачивайте регулятор преднатяга против часовой стрелки, пока он не перестанет вращаться (свободная посадка).
Это соответствует установке минимального преднатяга.
2. Поверните регулятор по часовой стрелке на один щелчок. Данное положение является стандартным.

ЛЕВАЯ СТОРОНА

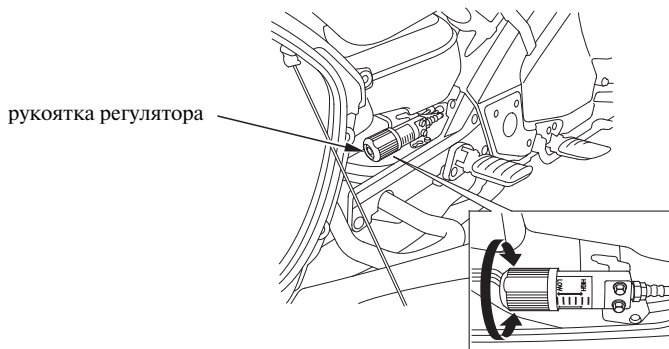

Для уменьшения преднатяга пружины:

При малой нагрузке и хорошей дороге поворачивайте регулятор против часовой стрелки в положение LOW (малый преднатяг).

Для увеличения преднатяга пружины (HIGH):

Для увеличения жесткости подвески и сложных дорожных условий поворачивайте регулятор по часовой стрелке в положение HIGH (высокий преднатяг).

Тормоза

Конструкция гидравлической дисковой тормозной системы данного мотоцикла позволяет отводить тепло, которое генерируется трением тормозных колодок о диски во время торможения.

По мере износа тормозных колодок уровень тормозной жидкости понижается. Понижение уровня тормозной жидкости может быть вызвано и ее протечкой.

Тормозную систему следует регулярно осматривать, чтобы суметь вовремя заметить возможную протечку жидкости. Регулярно проверяйте уровень тормозной жидкости и износ тормозных колодок.

Если величина свободного хода рычага либо педали тормозов увеличилась сверх нормы, проверьте износ тормозных колодок (стр. 161). Изношенные колодки подлежат замене. Если износ колодок не достиг предельного значения, это может означать, что в тормозную систему проник воздух. Для удаления воздуха из системы обратитесь к официальному дилеру.

Регулировка рычага переднего тормоза

Ознакомьтесь с *правилами техники безопасности* на стр. 118.

Зазор между рычагом тормоза и рукояткой может быть отрегулирован.

ПРАВАЯ РУКОЯТКА

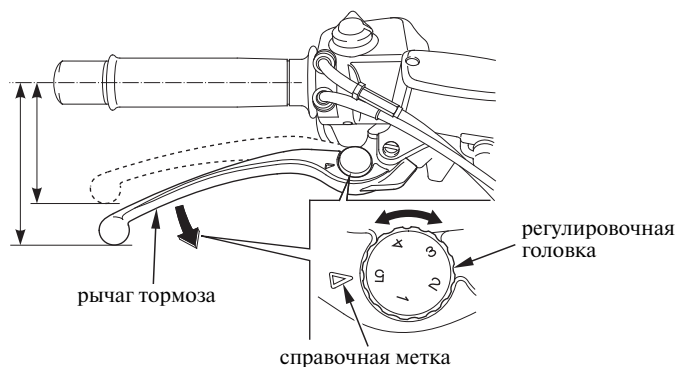

1. Поворачивайте регулировочную головку, одновременно отжимая рычаг тормоза вперед.
2. Совместите отметку на рычаге тормоза с цифрой на регулировочной головке.
3. Выжмите рычаг тормоза, отпустите его, затем раскрутите колесо и убедитесь в его свободном вращении. Повторите эту операцию несколько раз.

Рекомендации по применению тормозной жидкости

тормозная жидкость	Тормозная жидкость Honda DOT 4
--------------------	--------------------------------

Рекомендуется применять тормозную жидкость Honda DOT 4 или другую жидкость равноценного качества с аналогичными характеристиками. Используйте свежую тормозную жидкость, поставляемую в герметично закрытых емкостях. Перед открыванием емкости внимательно прочтите инструкции на упаковке. В открытую емкость может проникнуть грязь, либо жидкость может впитать влагу из атмосферы.

⚠ ПРЕДУПРЕЖДЕНИЕ

Перед снятием протрите пробку. Используйте только тормозную жидкость DOT4, поставляемую в герметично закрытых емкостях.

Проверка уровня рабочей жидкости

Ознакомьтесь с *правилами техники безопасности* на стр. 118.

Если результаты проверки показали низкий уровень жидкости, обратитесь к официальному дилеру Honda для ее долива.

Не доливайте и не меняйте тормозную жидкость самостоятельно, за исключением экстренных случаев. После самостоятельного долива жидкости обратитесь как можно скорее к официальному дилеру для проверки системы.

ПРИМЕЧАНИЕ

Попадание тормозной жидкости на окрашенные или пластиковые поверхности может их повредить. Обращайтесь с тормозной жидкостью осторожно.

Немедленно вытирайте брызги и потеки жидкости. Избегайте контакта тормозной жидкости с кожными покровами тела. Не допускайте попадания ее в глаза. Если тормозная жидкость попала в глаза, тщательно промойте их чистой водой и немедленно обратитесь к врачу. Если тормозная жидкость попала на кожу, промойте ее чистой водой и, если необходимо, обратитесь к врачу.

Тормоза

ПРАВАЯ РУКОЯТКА
(Передний тормоз)

Метка минимального уровня

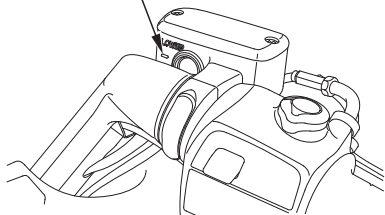

ПРАВАЯ СТОРОНА
(Задний тормоз)

Метка максимального уровня

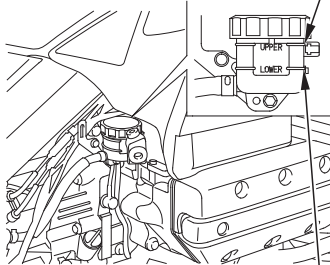

Метка минимального уровня

1. Установите мотоцикл вертикально на ровной горизонтальной площадке.
2. Проверьте уровень рабочей жидкости.

Перед: Он должен быть выше нижней метки (LOWER).

Зад: Он должен находиться между метками максимального (UPPER) и минимального (LOWER) уровня.

Если уровень находится на метке LOWER или ниже, проверьте износ тормозных колодок.

Изношенные колодки подлежат замене. Если износ тормозных колодок не достиг предельно допустимой величины, проверьте тормозную систему на протечки.

Другие виды осмотра

- Убедитесь в отсутствии протечек рабочих жидкостей.
- Проверьте отсутствие следов износа, трещин и иных повреждений шлангов и соединений.

Износ тормозных колодок

Ознакомьтесь с *правилами техники безопасности* на стр. 118.

Износ тормозных колодок зависит от интенсивности торможений, манеры вождения и дорожных условий. Обычно колодки изнашиваются быстрее на влажных и грязных дорогах. Проверяйте состояние тормозных колодок при каждом периодическом техническом обслуживании (стр. 123).

Передний тормоз

СЛЕВА СПЕРЕДИ (аналогично правой стороне)

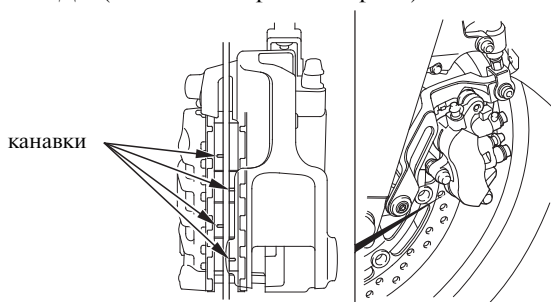

Всегда проверяйте колодки как на правом, так и на левом тормозных суппортах.

Проверьте канавки в каждой тормозной колодке. Если степень износа какой-либо из колодок равна глубине канавки, замените обе тормозных колодки в комплекте. Для выполнения этой операции обращайтесь к официальному дилеру.

Задний тормоз

СЗАДИ СПРАВА

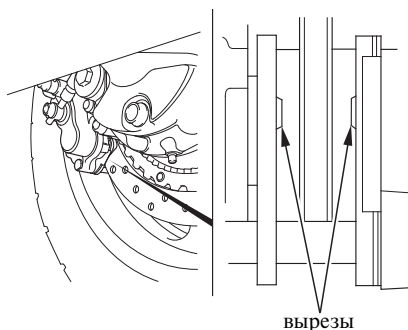

Проверьте вырезы в каждой тормозной колодке. Если степень износа какой-либо из колодок равна глубине выреза, замените обе тормозные колодки комплектом. Для выполнения этой операции обращайтесь к официальному дилеру.

Тормоза

Проверка тормозной системы

Ознакомьтесь с *правилами техники безопасности* на стр. 118.

(Мотоцикл, оборудованный центральной опорой)

1. Установите мотоцикл на его центральную опору, остановите двигатель и включите нейтральную передачу.

(Мотоцикл, не оборудованный центральной опорой)

1. Установите мотоцикл на его боковую опору, остановите двигатель и включите нейтральную передачу.

Надежно зафиксируйте мотоцикл и поднимите заднее колесо над землей.

2. Медленно вращая заднее колесо, переместите левый суппорт в сборе вверх. Если колесо остановится, то тормозная система исправна. Если заднее колесо не останавливается, обратитесь к официальному дилеру Honda.

СЛЕВА СПЕРЕДИ

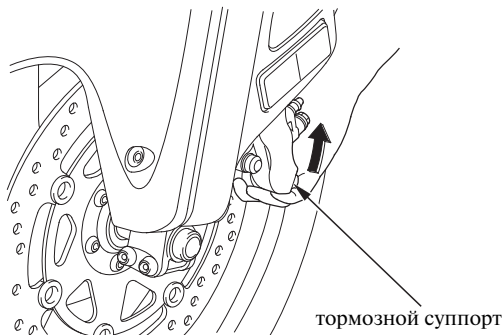

СЛЕВА СЗАДИ

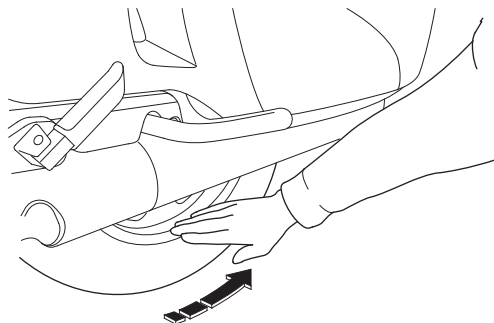

Для обеспечения безопасной езды на мотоцикле шины должны быть правильного типа и размера, находиться в хорошем состоянии, с удовлетворительным состоянием протектора, а давление воздуха в них должно соответствовать нагрузке.

⚠ ПРЕДУПРЕЖДЕНИЕ

Эксплуатация мотоцикла с чрезмерно изношенными шинами или с неправильным давлением в шинах может стать причиной дорожно-транспортного происшествия, в котором вы можете получить серьезные травмы или погибнуть.

Строго следуйте всем инструкциям настоящего руководства по эксплуатации, которые касаются контроля и поддержания номинального давления воздуха в шинах, а также рекомендациям по эксплуатации и уходу за шинами.

На следующих страницах содержится информация о том, как и когда проверять давление воздуха в шинах, как проводить контрольный осмотр шин, а также рекомендации относительно ремонта и замены шин.

Шины

Давление воздуха в шинах

Ознакомьтесь с *правилами техники безопасности* на стр. 118.

Правильное давление в шинах обеспечивает наилучшее сочетание управляемости, срока службы протектора и плавности хода. В общем случае, недостаточное давление вызывает неравномерный износ шин, ухудшение управляемости и быстрый выход шины из строя, благодаря перегреву. Чрезмерное давление в шинах приводит к ухудшению плавности хода, повышает вероятность повреждений, вызываемых дорожными неровностями, и является причиной неравномерного износа шин.

Рекомендуется проводить визуальную проверку шин перед каждой поездкой и проверять давление манометром по крайней мере раз в месяц или при всяком подозрении на падение давления воздуха в шине. Даже в исправных шинах давление за месяц может снижаться, если его регулярно не проверять и не доводить до нормы.

Бескамерные шины в определенной степени обладают свойством самоуплотнения при проколе. Однако поскольку утечка воздуха часто оказывается очень медленной, нужно тщательно отыскивать прокол, если шина оказывается приспущенной.

Проверять давление следует всегда на холодных шинах, когда мотоцикл простоял на месте не менее трех часов. Значения давления воздуха, полученные на горячих шинах, даже после того как мотоцикл проехал всего несколько километров, будут выше штатных. Не следует при этом выпускать воздух из шин. В противном случае давление будет недостаточным.

Рекомендованные значения давления в холодных шинах:

перед	250 кПа (2,50 кгс/см ²)
зад	280 кПа (2,80 кгс/см ²)

Проверка

Ознакомьтесь с *правилами техники безопасности* на стр. 118.

При проверке давления воздуха в шинах осматривайте шины на предмет наличия следующего:

- Выпуклости или вздутия на протекторе или боковинах шины. Шина, на протекторе которой имеются выпуклости или вздутия, подлежит замене.
- Порезы, вырывы или трещины на шине.
- Если в трещине или вырыве видна ткань корда, шину необходимо заменить.
- Гвозди, а также иные посторонние объекты, внедрившиеся в протектор или боковины шины.
- Чрезмерный износ протектора.

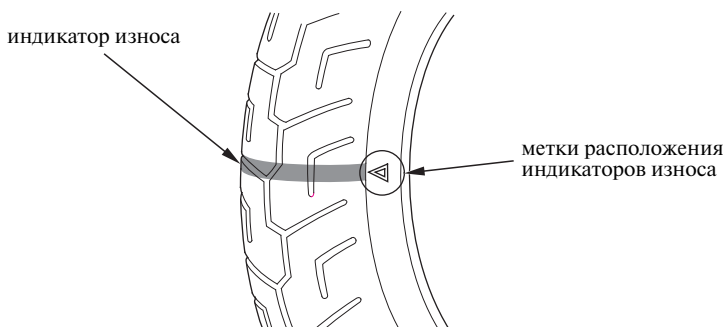

Если мотоцикл попал в выбоину на дороге или произошел наезд на твердый предмет, при первой же возможности остановитесь на обочине и осмотрите шины, чтобы убедиться в отсутствии повреждений.

В целях обеспечения наилучших рабочих качеств шин, рекомендуется производить их замену до того, как остаточная глубина протектора в центре шины составит менее:

перед	1,5 мм
зад	2,0 мм

Если виднеется индикатор износа, шина подлежит замене, дальнейшее ее использование небезопасно.

Шины

Срок службы шин

Срок службы шин зависит от многих факторов, к которым относятся, например, манера вождения, дорожные условия, загрузка транспортного средства, давление шин, история сервисного обслуживания, скорость движения и условия окружающей среды (даже если шины не эксплуатируются).

Рекомендуется ежегодно проверять состояние шин, возраст которых превышает пять лет, в дополнение к обычным регулярным проверкам шин и давления воздуха. Также рекомендуется отказаться от использования шин, с момента производства которых прошло более 10 лет, вне зависимости от их состояния или износа протектора.

Последние четыре цифры номера TIN (идентификационный номер шины) (1) на боковине шины обозначают дату производства.

Идентификационный номер шины (TIN)

Идентификационный номер шины

(TIN) - это код из букв и цифр, который может выглядеть следующим образом.

Номер TIN указывается на боковине шины.

DOT XXXX XXXX 22 07
(2) (3) (4)

DOT – Указывает, что шина соответствует стандартам Министерства транспорта США.

- (2) XXXX – Фабричный код
- (3) XXXX – Кодовое обозначение типа шины
- (4) 22 07 – Дата выпуска
 - └── Год выпуска
 - └── Неделя

ПРИМЕР КОДИРОВКИ ШИНЫ

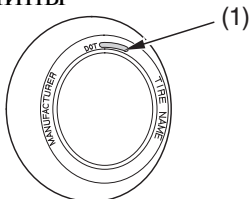

(1) Идентификационный номер шины (TIN)

Ремонт шины

Ознакомьтесь с *правилами техники безопасности* на стр. 118.

Настоятельно рекомендуется заменять, а не ремонтировать проколотые или поврежденные шины. Шина, подвергшаяся ремонту, как временному, так и полноценному, будет иметь пониженные пределы скорости и эксплуатационных характеристик по сравнению с новой шиной.

В экстренных ситуациях допускается проведение временного ремонта. Однако после временного ремонта следует на низкой скорости и, по возможности, без груза и пассажира, доехать до официального дилера Honda для осуществления полноценного ремонта либо замены покрышки.

(Для получения более подробной информации обратитесь к разделу Прокол шины, стр. 192).

Шины

Полноценный ремонт, например, установка внутренней заплатки, допустим только при малой величине пореза. После такого ремонта запрещается превышать скорость 80 км/ч в течение первых 24 часов после ремонта, а также 130 км/ч на протяжении всего использования отремонтированной шины. Однако даже после полноценного ремонта вы не сможете нагружать мотоцикл в той же степени, что и с новой шиной. Если вы всё же решаетесь использовать отремонтированную шину, ремонтируйте ее у профессионалов, а перед поездкой началом эксплуатации обязательно отбалансируйте колесо.

Рекомендуется доверить специалистам официального дилера Honda проверку шины, если она была отремонтирована специалистами других компаний.

Замена шин

Ознакомьтесь с *правилами техники безопасности* на стр. 118.

Шины, установленные на мотоцикл, разработаны с учётом характеристик данного мотоцикла и обеспечивают наилучшее сочетание управляемости, тормозных качеств, долговечности и комфорта.

При замене необходимо устанавливать шины того же размера, той же конструкции и с той же или с более высокой допустимой нагрузкой и скоростной категорией, что и изначально установленные шины.

ПРЕДУПРЕЖДЕНИЕ

Установка не рекомендованных шин приведёт к ухудшению характеристик управляемости и устойчивости мотоцикла. А также послужит причиной аварии, в которой вы получите серьезные травмы или погибнете.

Всегда используйте шины размера и типа, рекомендованных в данном руководстве по эксплуатации.

Для данного мотоцикла рекомендованы шины, указанные ниже:

перед	BRIDGESTONE G709 RADIAL	130/70R18M/C63H
зад	BRIDGESTONE G704 RADIAL	180/60R16M/C74H
тип	радиальная, бескамерная	

При замене шин помните следующее:

- После установки шины колесо следует отбалансировать.
- Обращайтесь к дилеру для замены шин.

Важная информация по безопасности

- Запрещается установка на мотоцикл бескамерных шин со вставленными камерами. Постепенный разогрев камеры при эксплуатации мотоцикла может вызвать ее внезапный разрыв.
- Используйте на данном мотоцикле только бескамерные шины. Обода колёс сконструированы для установки бескамерных шин, и при интенсивном разгоне или торможении шина камерного типа может провернуться на ободе, что вызовет резкую потерю давления шиной.
- Запрещается установка на этот мотоцикл автомобильных шин. Во время установки шина может соскочить с обода с силой, достаточной для причинения серьезных повреждений или смерти.
- При замене шин используйте только рекомендованные шины, указанные выше и на табличке с информацией о шинах. Использование не рекомендованных шин на модели, оснащенной антиблокировочной системой, может нарушить ее работу. Блок управления антиблокировочной системой использует в своей работе сравнение частот вращения колес.
- Нестандартные шины могут послужить причиной изменения частоты вращения колес и некорректной работы блока управления антиблокировочной системой.

Боковой упор

Ознакомьтесь с *правилами техники безопасности* на стр. 118.

ЛЕВАЯ СТОРОНА

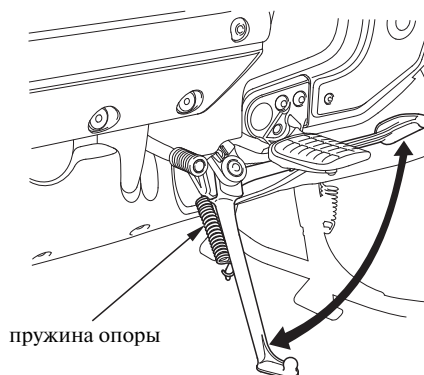

- Убедитесь в работоспособности боковой опоры. Если боковая опора перемещается с трудом или скрипом, проведите чистку поверхностей вокруг шарнира и нанесите чистую смазку на болт шарнира.
- Убедитесь в отсутствии повреждений и потери упругости пружины боковой опоры.
- Проверьте работу системы выключения зажигания при установленной боковой опоре:
 1. Сядьте в седло и включите в трансмиссии нейтраль.
 2. Поднимите боковую опору.
 3. Запустите двигатель.
 4. Выжмите рычаг сцепления.
 5. Включите любую передачу.
 6. Опустите до конца боковую опору.

Двигатель должен остановиться, как только боковая опора будет опущена. Если двигатель не останавливается, обратитесь к официальному дилеру.

Аккумуляторная батарея

Данный мотоцикл оснащен необслуживаемой аккумуляторной батареей. Поэтому нет необходимости проверять уровень электролита либо доливать дистиллированную воду.

ПРИМЕЧАНИЕ

На данном мотоцикле применяется необслуживаемая аккумуляторная батарея. Открытие пробок может привести к выходу аккумуляторной батареи из строя.

Дополнительные устройства могут потреблять электрический ток даже при выключенном зажигании. Также разряд аккумуляторной батареи может вызывать нерегулярная эксплуатация. Рекомендуется регулярно проводить подзарядку аккумуляторной батареи мотоцикла, если он используется редко или оснащен дополнительными устройствами (см. раздел *Подзарядка аккумуляторной батареи* на стр. 174).

Если не предполагается использовать мотоцикл в течение более двух недель, рекомендуется снять на это время аккумуляторную батарею либо отсоединить ее провода (сначала отсоединяется отрицательный провод).

При постановке мотоцикла на хранение руководствуйтесь инструкциями раздела *Хранение аккумуляторной батареи* на стр. 172.

Если характеристики аккумуляторной батареи ухудшились или имеется факт утечки электролита (что выражается в затрудненном пуске двигателя), обратитесь к официальному дилеру Honda.

ПРЕДУПРЕЖДЕНИЕ: Зажимы и выводы аккумуляторной батареи, а также присоединяемое к ней оборудование содержат свинец и свинцовые сплавы. **Поэтому всегда тщательно мойте руки после работы с батареями.**

Аккумуляторная батарея

Хранение аккумуляторной батареи

Ознакомьтесь с *правилами техники безопасности* на стр. 118.

Если планируется поставить мотоцикл на хранение, рекомендуется снять аккумуляторную батарею и подзарядать ее каждые 30 дней, что будет способствовать продлению ее срока службы.

Если аккумуляторная батарея не будет сниматься, рекомендуется отсоединить ее провода (первым отсоединяется отрицательный вывод).

Снятие аккумуляторной батареи и подзарядка ее каждые 30 дней помогут продлить срок ее службы (см. раздел *Подзарядка аккумуляторной батареи* на стр. 174).

Перед снятием аккумуляторной батареи необходимо ознакомиться с содержанием нижеприведенной информации, а также с содержимым предупреждающих наклеек, расположенных на самой батарее.

⚠ ПРЕДУПРЕЖДЕНИЕ

Аккумуляторная батарея при работе выделяет взрывоопасный водород.

Искра или пламя могут вызвать взрыв аккумуляторной батареи, сила которого достаточна для причинения серьезных травм.

При работах с аккумуляторной батареей следует надевать защитную одежду, защитить лицо или доверить работы с аккумуляторной батареей квалифицированному механику.

Аккумуляторная батарея

Аккумуляторная батарея размещена в отсеке батареи за левым боковым кожухом. Установив ключ в замке зажигания в положение OFF, выждите 10 секунд и отсоедините кабель от отрицательного вывода аккумуляторной батареи.

Снятие

1. Выключите зажигание, повернув ключ в положение OFF (ВЫКЛ).
2. Снимите левый боковой кожух (стр. 131).
3. Потяните фиксатор и извлеките поддон аккумуляторной батареи.
4. Сначала отсоедините «отрицательную» (-) клемму аккумуляторной батареи.
5. Снимите болт и откиньте держатель аккумуляторной батареи.
6. Отсоедините «положительную» (+) клемму аккумуляторной батареи.
7. Извлеките аккумуляторную батарею из отсека.
Будьте осторожны, чтобы не повредить кожух под отсеком батареи при снятии аккумуляторной батареи.
8. Если транспортное средство используется нечасто, регулярно подзаряжайте аккумуляторную батарею (см. следующий раздел).
9. Храните аккумуляторную батарею в тепле, а также в местах, куда не попадает прямой солнечный свет.
10. После снятия аккумуляторной батареи очищайте отсек. Просушите отсек. Если имеется облупившаяся краска, подкрасьте отсек.
11. Производите подзарядку аккумуляторной батареи в медленном режиме каждые 30 дней (см. следующий раздел).

ЛЕВАЯ СТОРОНА

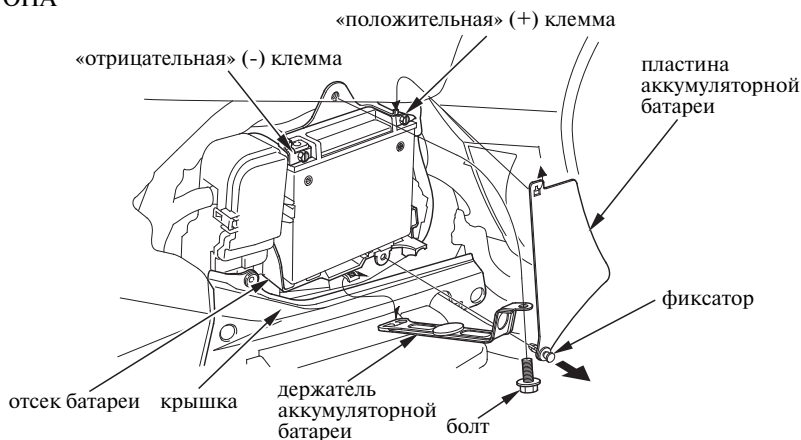

Установка

1. Установка производится в порядке, обратном снятию. Подключая аккумуляторную батарею, сначала необходимо присоединить «положительную» (+), а затем – «отрицательную» клемму.
2. Проверьте надежность затяжки всех болтов и соединений.

Аккумуляторная батарея

Подзарядка аккумуляторной батареи

Ознакомьтесь с *правилами техники безопасности* на стр. 118.

Обязательно ознакомьтесь с инструкцией по эксплуатации зарядного устройства и выполняйте все правила, указанные на аккумуляторной батарее. Нарушение правил подзарядки может привести к выходу аккумуляторной батареи из строя.

Рекомендуется применять зарядное устройство, специально предназначенное для изделий Honda, которые можно приобрести в дилерском центре. Устройства данного типа могут оставаться подключенными к аккумуляторной батарее в течение длительного времени без риска вывести аккумуляторную батарею из строя. Тем не менее, не следует оставлять зарядное устройство подключенным к аккумуляторной батарее сверх рекомендованного времени.

Не используйте зарядное устройство, предназначенное для зарядки автомобильных аккумуляторных батарей. Зарядные устройства такого типа могут вызвать перегрев аккумуляторной батареи и ее последующий выход из строя.

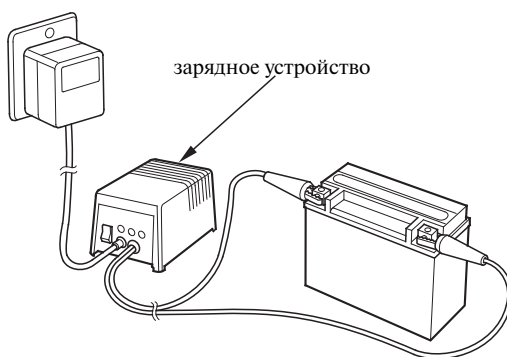

Регулярный уход за изделием Honda позволяет ему дольше выглядеть новым. Содержание мотоцикла в ухоженном состоянии также выдает в вас рачительного хозяина. Чистый мотоцикл легче обслуживать и осматривать.

Общие рекомендации

Ознакомьтесь с *правилами техники безопасности* на стр. 118.

- Для очистки мотоцикла применяются:
 - вода
 - водный раствор мягкого моющего средства
 - мягкие аэрозоли, а также очищающие средства и полироли
 - мягкие аэрозоли, а также ополаскивающие очищающие средства/обезжириватели с водой
- Не применяйте жёсткие очищающие средства и химические растворители, которые способны повредить металл, окрашенные поверхности и пластиковые детали мотоцикла.
- Дайте двигателю и системе выпуска остыть.
- Оставляйте мотоцикл в затененных местах. Мойка мотоцикла под прямыми лучами солнца может вызвать выгорание краски, поскольку капли воды усиливают яркость солнечных лучей. Также весьма вероятно образование пятен, так как вода высыхает на поверхности раньше, чем вы вытрете ее.
- Для защиты лакокрасочных покрытий регулярно проводите их чистку.
- Для мойки мотоцикла рекомендуется применять садовый шланг. Струя воды под высоким давлением (применяемая на автомойках) способна повредить некоторые компоненты мотоцикла.

Конструкция аудиосистемы позволяет противостоять воздействию воды, кроме случаев прямого полива из шланга.

ПРИМЕЧАНИЕ

Струя воды под высоким давлением или сжатый воздух могут повредить некоторые детали мотоцикла.

- После очистки проводите осмотр на предмет наличия повреждений, износа и утечек рабочих жидкостей (топлива, масел, охлаждающей жидкости и тормозной жидкости).

Мойка мотоцикла с применением мягкого моющего средства

Ознакомьтесь с *правилами техники безопасности* на стр. 118.

1. Тщательно смойте грязь с мотоцикла слабой струей холодной воды.
2. Наполните ведро холодной водой. Добавьте мягкого нейтрального моющего средства, например, средства для мытья посуды либо специального средства, предназначенного для мытья автомобилей или мотоциклов.
3. Промойте мотоцикл губкой либо мягким полотенцем. По мере мытья осматривайте машину на предмет наличия сильных загрязнений. При необходимости используйте мягкий очиститель/обезжириватель, предназначенный для удаления сильных загрязнений.

После мойки возможно запотевание внутренней поверхности рассеивателя фары. Через несколько минут езды запотевание должно исчезнуть.

4. Промойте мотоцикл большим количеством воды для удаления остатков моющего средства. Остатки сильнодействующих моющих средств могут привести к коррозии металлических деталей.
5. Протрите мотоцикл замшей либо мягким полотенцем. Не смывая с лакокрасочного покрытия вода может привести к его помутнению и образованию на поверхности пятен. После сушки осмотрите машину на предмет наличия царапин и сколов.
6. Запустите двигатель и дайте ему несколько минут поработать на холостом ходу. Нагрев двигателя поможет удалить влагу.
7. В качестве меры предосторожности, некоторое время после мойки мотоцикла следует двигаться с низкой скоростью и выполнить несколько циклов торможения. Это будет способствовать восстановлению эффективности тормозов.

Уход за ветровым стеклом

Ознакомьтесь с *правилами техники безопасности* на стр. 118.

Обильно используя воду, промойте ветровое стекло мягкой тканью или губкой. (Исключите использование на ветровом стекле моющих средств или химических очистителей любого рода.) Просушите мягкой сухой ветошью.

ПРИМЕЧАНИЕ

Чтобы исключить возможное появление царапин или других повреждений, используйте для мытья ветрового стекла мягкую ткань или губку.

Для мытья сильно загрязненного ветрового стекла используйте разведенное нейтральное моющее средство с губкой и большим количеством воды. Тщательно смойте все следы моющего средства. (Остатки моющего средства могут вызвать растрескивание ветрового стекла).

Если трещины ветрового стекла не могут быть устранены и затрудняют обзор, стекло подлежит замене.

Не допускайте попадания на ветровой щиток электролита из аккумулятора, тормозной жидкости и других химических соединений. Они могут повредить пластик.

Уход за дисплеем и рассеивателями

Очистка дисплея и рассеивателя фары производится чистой влажной ветошью. Можно использовать мягкие очистители, предназначенные для чистки очков или дисплеев компьютеров. Более агрессивные чистящие средства могут повредить дисплей и рассеиватель фары.

ПРИМЕЧАНИЕ

Чтобы исключить возможное появление царапин или других повреждений, используйте для мытья дисплея и рассеивателя фары мягкую ткань или губку.

Не допускайте попадания на дисплей и ветровой щиток электролита из аккумулятора, тормозной жидкости и других химических соединений. Это приведет к повреждению дисплея и рассеивателя фары.

Использование аэрозолей для ухода за мотоциклом

Ознакомьтесь с *правилами техники безопасности* на стр. 118.

Старайтесь не допускать попадания аэрозольных очистителей на шины и компоненты подвески. Показания к применению аэрозольных очистителей:

Состояние мотоцикла	Рекомендованный способ очистки
Общая очистка. Полировка лакокрасочных покрытий, хромированных покрытий, стекла и пластика. Пыль. Отпечатки пальцев.	Нанесите аэрозольный очиститель/полироль и протрите мягкой ветошью.
Малые загрязнения.	Для очистки труднодоступных или сильно загрязненных мест используйте аэрозольный очиститель либо обезжириватель. Промойте и просушите. Нанесите аэрозольный очиститель/полироль и протрите мягкой ветошью.
Сильные загрязнения. Подтеки масла. Продукты износа тормозов.	Применяйте аэрозольный очиститель/обезжириватель. При необходимости, потрите губкой. Промойте и просушите. Нанесите аэрозольный очиститель/полироль и протрите мягкой ветошью.
Помутнения хромированных и алюминиевых поверхностей.	Нанесите качественный полироль для хромированных и алюминиевых поверхностей и протрите мягкой ветошью.

Уход за алюминиевыми колесами

Ознакомьтесь с *правилами техники безопасности* на стр. 118.

Алюминий может корродировать после контакта с грязью, землей и дорожной солью. Очищайте колеса после езды по любому из этих веществ. Используйте влажную губку и мягкое моющее средство или имеющееся в продаже аэрозольное средство/обезжириватель, предназначенный для изделий из алюминиевых сплавов. Исключите использование жестких щеток, металлических губок или очистителей, содержащих абразивные или сильнодействующие химические составы.

После мытья сполосните обильно водой и протрите насухо чистой тканью. После этого нанесите аэрозольный очиститель/полироль или воск.

Для восстановления блеска алюминиевых колес используйте полироль для хромированных и алюминиевых поверхностей.

После очистки колес важно проверить на наличие остатков очистителя или полироля на тормозных дисках и колодках, и тщательно удалить их. Используйте очиститель Honda для контактов/тормозных механизмов или аналогичное обезжиривающее средство для тормозных механизмов.

Очистка окрашенных матовых поверхностей

Ознакомьтесь с *правилами техники безопасности* на стр. 118.

Промойте матовые окрашенные поверхности мягкой тканью или губкой с большим количеством воды, используя мягкое чистящее средство. Просушите мягкой сухой ветошью.

Не используйте полировочные составы или средства, содержащие воск, на матовых окрашенных поверхностях. Они могут повредить или обесцветить матовые окрашенные покрытия.

Чтобы изделие Honda как можно дольше выглядело новым, регулярно очищайте и полируйте его.

Уход за выпускной трубой и глушителем

Ознакомьтесь с *правилами техники безопасности* на стр. 118.

Выпускная труба и глушитель изготовлены из нержавеющей стали, но могут покрыться пятнами под воздействием грязи и пыли.

Для удаления грязи и пыли используйте влажную губку и жидкий кухонный абразив, затем сполосните чистой водой. Вытрите замшей или мягкой салфеткой.

При необходимости удалите пятна побелости при помощи продаваемых тонкодисперсных составов. Затем ополосните, как после удаления грязи и пыли.

Уход за лакокрасочным покрытием

Ознакомьтесь с *правилами техники безопасности* на стр. 118.

После мытья мотоцикла рекомендуется использовать имеющиеся в продаже моющие и полировочные спреи или качественную жидкую или кремообразную полировочную пасту в качестве заключительной операции ухода. Используйте только полировочные пасты, не содержащие абразива и предназначенные для мотоциклов или автомобилей. Применяйте полировочную пасту или воск в соответствии с инструкцией на их упаковке.

Если на поверхности окрашенных деталей имеются повреждения или царапины, у дилера Honda имеется краска для подкрашивания, подходящая по цвету мотоциклу. При покупке краски для подкрашивания используйте код краски данного мотоцикла (см. стр. 215). Если в результате скола обнажился металл, сначала нанесите грунтовку (во избежание развития коррозии), а затем краску. Несколько тонких слоев краски для подкрашивания предпочтительней одного толстого слоя.

Полезные подсказки

Далее даются полезные советы, касающиеся перевозки и хранения изделия Honda, а также рекомендации по охране окружающей среды.

Хранение	182
Перевозка мотоцикла	184
Вы и окружающая среда	185

Хранение

Если не предполагается эксплуатировать транспортное средство в течение длительного периода, например, зимой, проведите тщательный его осмотр и устраните все обнаруженные неисправности. В противном случае об этих неисправностях можно забыть и не устранить их перед началом эксплуатации после расконсервации.

Более подробная информация по хранению дается в руководстве по хранению в *зимнее время Honda*, которое можно приобрести у официального дилера Honda (только для США).

Для поддержания мотоцикла в полностью исправном состоянии рекомендуется выполнять следующие операции. Выполнение этих операций позволит снизить воздействие факторов, действующих во время хранения.

Подготовка к хранению

Ознакомьтесь с *правилами техники безопасности* на стр. 118.

Для проведения данных операций необходимо подготовить емкости для слива и хранения топлива (стр. 185).

1. Замените масло в двигателе и масляный фильтр (стр. 143).
2. Убедитесь, что система охлаждения заполнена 50-процентным раствором антифриза (стр. 146).
3. Заправьте топливный бак. Надежно закройте крышку топливозаправочной горловины бака.
4. Для предотвращения образования коррозии в цилиндрах выполните следующее:
 - Снимите наконечники со свечей зажигания. С помощью липкой ленты или шпагата прикрепите наконечники к любой пластиковой детали на удалении от свечей зажигания.
 - Выверните свечи зажигания из двигателя и положите их в безопасном месте. Не соединяйте свечи зажигания с их наконечниками.

- Залейте в каждый цилиндр по 15 - 20 см³ чистого моторного масла и закройте гнезда свечей зажигания кусками ткани.
 - Переведите выключатель двигателя в положение RUN (РАБОТА) и несколько раз нажмите кнопку стартера, чтобы провернуть вал двигателя и позволить маслу равномерно распределиться по стенкам цилиндра.
 - Вверните свечи зажигания и установите на место их наконечники.
5. Снимите аккумуляторную батарею и зарядите её. Храните ее в месте, защищенном от минусовых температур и прямого солнечного света. Раз в месяц подзаряжайте аккумуляторную батарею в медленном режиме (стр. 174).
 6. Вымойте и высушите мотоцикл. Нанесите на все окрашенные поверхности слой защитной мастики. Нанесите антикоррозионное средство на все хромированные поверхности.
 7. Доведите давление воздуха в шинах до нормального значения (стр. 174).
 8. Храните мотоцикл в прохладном сухом помещении с минимальным суточным перепадом температур, вдали от прямых солнечных лучей.
 9. Накройте мотоцикл чехлом из пористого материала. Не используйте чехлы из воздухо-влагонепроницаемых материалов, таких как пластик, которые препятствуют циркуляции воздуха и способствуют накоплению тепла и влаги.

Расконсервация после хранения

Ознакомьтесь с *правилами техники безопасности* на стр. 118.

1. Раскройте мотоцикл и очистите его.
2. Замените моторное масло в двигателе, если мотоцикл хранился более четырех месяцев (стр. 143).
3. Если мотоцикл хранился более двух месяцев, обратитесь к официальному дилеру Honda для слива и замены бензина.
4. При необходимости зарядите аккумуляторную батарею (стр. 174). Установите аккумуляторную батарею.
5. Выполните осмотр перед поездкой (стр. 39). Выполните пробную поездку на низкой скорости.

Перевозка мотоцикла

При необходимости транспортировке мотоцикла лучше всего это делать с помощью мотоциклетного трейлера, грузовика или трейлера с плоской платформой. Не буксировать мотоцикл, это приведет к выходу трансмиссии из строя.

При обращении в транспортное агентство выясните, располагает ли оно грузовиком с платформой, погрузочной платформой с подъемным механизмом, позволяющим безопасно загрузить мотоцикл и стропами для крепления мотоцикла.

Обладание мотоциклом может доставлять удовольствие от его вождения, но нельзя забывать об охране окружающей среды.

Далее следуют рекомендации по охране окружающей среды:

- **Используйте неагрессивные чистящие средства.** Для очистки мотоцикла применяйте моющие средства, которые разлагаются естественным путем под воздействием микроорганизмов. Не используйте очистители аэрозольного типа, в состав которых входит хлорфтороуглерод, вредящий озоновому слою. Утилизируйте емкости из-под моющих средств надлежащим образом.
- **Утилизируйте отходы.** Запрещается выливать отработанное моторное масло в мусорные контейнеры или на землю. Это нарушение законодательства. Отработанное масло, топливо, охлаждающая жидкость и растворители имеют в своем составе ядовитые вещества, которые являются источником загрязнения окружающей среды. Перед проведением замены моторного масла приготовьте подходящие емкости. Слейте масло и другие токсичные вещества в емкости и сдайте на пункты утилизации. Выясните места расположения местных пунктов утилизации и получите консультации относительно правил утилизации токсичных материалов.

Действия при непредвиденных обстоятельствах

В данном разделе рассматриваются типичные экстренные ситуации, в которые можно попасть в процессе эксплуатации мотоцикла. В разделе демонстрируется порядок действий в подобных ситуациях и способы устранения неисправностей. Если безопасное решение проблемы не удастся найти, в данном разделе описываются правильные способы транспортировки мотоцикла.

Информация по транспортировке мотоцикла дана на стр. 184.

Общие рекомендации	188
Самопроизвольная остановка двигателя или двигатель не запускается	189
Прокол шины	192
Перегрев двигателя	203
Включение сигнализатора низкого давления масла	205
Перегоревший предохранитель.....	206
В случае аварии	209
Утеря ключа зажигания	210
Разряженная аккумуляторная батарея.....	211

Действия при непредвиденных обстоятельствах

Общие рекомендации

Поддержание мотоцикла в полностью исправном состоянии является залогом снижения вероятности возникновения поломки в дороге.

Обязательно берите с собой в дорогу руководство по эксплуатации, прилагаемый комплект инструментов, и другие принадлежности, например, средства для ремонта шин и дополнительные инструменты. Это может пригодиться для самостоятельного устранения неисправностей.

При возникновении любых проблем придерживайтесь следующих правил:

- На первое место всегда ставьте вопрос личной безопасности.
- Прежде чем приступать к каким-либо действиям, тщательно продумайте их.
- Если был произведен временный ремонт, при первой же возможности сделайте полноценный ремонт.
- Воздержитесь от продолжения движения, если мотоцикл неисправен или вы получили травмы.

Дополнительные рекомендации касательно действий в конкретных ситуациях:

Самопроизвольная остановка двигателя или двигатель не запускается

Соблюдения правил управления и проведения технического обслуживания позволит исключить возможность возникновения проблем с пуском и работой двигателя. Во многих случаях причиной неисправности становится элементарное упущение или недосмотр.

При возникновении проблем с запуском двигателя выполните следующие действия:
Если неисправность устранить не удалось, обратитесь к официальному дилеру Honda.

Если двигатель не запускается, нажмите кнопку пуска и прислушайтесь. Если не слышно вращающегося стартера, обратитесь к разделу с признаками неисправности *"стартер не работает"*. Если слышен вращающийся стартер, но двигатель не запускается, обратитесь к разделу с признаками неисправности *"стартер работает, но двигатель не запускается"*.

ПРИЗНАКИ НЕИСПРАВНОСТИ: Стартер не работает.	
ВОЗМОЖНАЯ ПРИЧИНА	РЕШЕНИЕ
ключ зажигания находится в положении OFF (ВЫКЛ)	Включите зажигание, повернув ключ в положение ON (ВКЛ).
выключатель двигателя находится в положении OFF (ВЫКЛ)	Поверните выключатель двигателя в положение RUN (РАБОТА).
не включена нейтральная передача	Включите нейтральную передачу.
боковая опора опущена (когда в трансмиссии включена передача)	Включите в трансмиссии нейтраль или поднимите боковую опору и выжмите рычаг сцепления.
перегоревший предохранитель	Замените перегоревший предохранитель на аналогичный (стр. 208).
ослабились контакты аккумуляторной батареи	Надежно затяните контакты.
низкий уровень заряда аккумуляторной батареи (нет заряда)	Зарядите аккумуляторную батарею (стр. 174). Если зарядка аккумуляторной батареи не помогла, обратитесь к официальному дилеру Honda.
неисправный стартер	Если все вышеописанные способы не дали результатов, это может указывать на неисправность стартера. Обратитесь к официальному дилеру Honda.

Самопроизвольная остановка двигателя или двигатель не запускается

Самопроизвольная остановка двигателя или двигатель не запускается

ПРИЗНАКИ НЕИСПРАВНОСТИ: Стартер работает, но двигатель не запускается.	
ВОЗМОЖНАЯ ПРИЧИНА	РЕШЕНИЕ
закончилось топливо	Заправьте топливный бак.
залиты бензином цилиндры	См. раздел Заливание цилиндров топливом (стр. 54).
болтаются либо не подсоединены наконечники свечей зажигания	Наденьте как следует наконечники свечей зажигания. Если двигатель по-прежнему не запускается, обратитесь к официальному дилеру Honda.
ослабшие контакты аккумуляторной батареи	Надежно затяните контакты.
разряженная аккумуляторная батарея	Зарядите аккумуляторную батарею (стр. 174). Если зарядка аккумуляторной батареи не помогла, обратитесь к официальному дилеру Honda.

ПРИЗНАКИ НЕИСПРАВНОСТИ: Двигатель запускается, но останавливается после включения передачи.	
ВОЗМОЖНАЯ ПРИЧИНА	РЕШЕНИЕ
опущена боковая опора	Поднимите боковую опору. Повторите попытку пуска.

Самопроизвольная остановка двигателя или двигатель не запускается

ПРИЗНАКИ НЕИСПРАВНОСТИ: Двигатель запускается, но работает с перебоями.	
ВОЗМОЖНАЯ ПРИЧИНА	РЕШЕНИЕ
работает на холостом ходу с перебоями, частота холостого хода слишком высока, самопроизвольная остановка двигателя	Обратитесь к официальному дилеру Honda.
перегрев	Считайте показания указателя температуры охлаждающей жидкости. Обратитесь к разделу <i>"Перегрев двигателя"</i> , стр. 203.
низкое давление масла	Проверьте, включен ли сигнализатор низкого давления масла. См. раздел <i>"Включение сигнализатора низкого давления масла"</i> , стр. 205.
работает с перебоями, с пропусками зажигания	Каталитические нейтрализаторы возможно вышли из строя. Обратитесь к официальному дилеру Honda.
рев двигателя (переобогащенная топливовоздушная смесь)	Обратитесь к официальному дилеру Honda.
копоть в отработавших газах (переобогащенная топливовоздушная смесь)	Обратитесь к официальному дилеру Honda.
детонационные стуки или хлопки под нагрузкой	Поменяйте марку используемого бензина либо перейдите на использование бензина с рекомендованным октановым числом (стр. 136). Если проблема не исчезла, обратитесь к официальному дилеру Honda.
обратные вспышки	Каталитические нейтрализаторы возможно вышли из строя. Обратитесь к официальному дилеру Honda.
калильное зажигание (двигатель продолжает работать при выключенном зажигании)	Каталитические нейтрализаторы возможно вышли из строя. Обратитесь к официальному дилеру Honda.

Прокол шины

Прокол шины всегда вызывает неудобства, особенно вдали от населенных пунктов. Если есть подозрение на утечку воздуха или мотоцикл попал в выбоину или столкнулся с колесами твердым объектом, остановитесь на обочине для проверки мотоцикла и оценки ситуации. (Останавливайте мотоцикл на твердой горизонтальной поверхности, позволяющей установить мотоцикл на центральную или боковую опору.) Проверьте протектор и боковины шин на наличие посторонних объектов и повреждений. При обнаружении прокола или повреждения шины у вас есть два варианта.

Вариант 1:

Организируйте транспортировку мотоцикла

Если прокол значительный или в протекторе или боковине есть порез, а также если шина сошла с обода, остается один выход - доставить мотоцикл к официальному дилеру или иной сервисный центр. Даже в случае незначительного прокола это решение может быть наиболее безопасным и разумным. Информация по транспортировке указана на стр. 184.

Вариант 2:

Временный ремонт шины

Если прокол незначительный, и шина спустила не полностью, можно попробовать сделать временный ремонт, чтобы продолжить движение до места, где можно будет заменить шину или выполнить полноценный ремонт.

⚠ ПРЕДУПРЕЖДЕНИЕ

Постоянная езда на отремонтированной в аварийном порядке шине опасна. Если аварийная заплатка вылетит, вы можете попасть в серьезную аварию, получить тяжелые увечья или погибнуть.

Если все же необходимо ехать на отремонтированной шине, двигайтесь осторожно и не превышайте скорость 50 км/ч, пока отремонтированная шина не будет заменена на новую или не будет выполнен полноценный ремонт.

Поскольку временный ремонт не может дать гарантию безопасности, двигайтесь осторожно (желательно без груза и пассажира) и медленно (не превышайте скорость 50 км/ч), пока отремонтированная шина не будет заменена на новую или не будет выполнен полноценный ремонт. Регулярно останавливайтесь и проверяйте давление в шине. Если давление в шине продолжает падать, от продолжения движения лучше отказаться. По мере спуска шины будет ухудшаться управляемость мотоцикла (особенно с грузом и пассажиром), а шина может перегреться и взорваться.

Типа временных ремонтов

Для следующих типов временного ремонта обычно требуется источник воздуха для накачивания шины. В качестве подобных источников могут выступать картриджи с CO₂ или емкости со сжатым воздухом, предназначенные для накачивания шин.

Более подробная информация по ремонту шин приведена на стр. 167.

- **Накачайте шину:** Бескамерные шины в определенной степени обладают свойством самоуплотнения при проколе, поэтому у них утечка воздуха идет медленно. В подобном случае можно накачать шину и посмотреть, будет ли она удерживать давление. Если в протекторе шины находится гвоздь или посторонний объект, не пытайтесь на данном этапе извлечь его.
- **Загерметизируйте отверстие:** Суть состоит в том, чтобы временно остановить утечку. Если в наличии имеется комплект для временного ремонта шин, можно попытаться извлечь гвоздь и вставить наружную заглушку в пробойну. Следуйте инструкциям, прилагаемым к комплекту для временного ремонта шин; после ремонта обязательно доведите давление воздуха до нормы.

Прокол шины

Ремонтировать или заменять шину?

Повреждённую или проколотую шину настоятельно рекомендуется заменять, не пытаясь её ремонтировать даже если прокол незначительный. Полная информация по ремонту и замене дана на стр. 167.

Снятие/установка переднего колеса в экстренной ситуации

Ознакомьтесь с *правилами техники безопасности* на стр. 118.

Рекомендуется снятие колеса поручать механикам официальных дилерских центров Honda или другим квалифицированным специалистам. Не пытайтесь снимать колесо самостоятельно. Для снятия колеса необходимы технические навыки и профессиональный инструмент.

Снятие

1. Установите мотоцикл на твердой ровной поверхности.
2. Приподнимите переднее колесо над опорной поверхностью, разместив под двигателем опорный блок, избегая его контакта с выпускной трубой и передним нижним кожухом.
3. Снимите детали в последовательности, приведенной на изображении.
 - Снимая и устанавливая колесо, будьте осторожны, чтобы не повредить датчик и импульсное кольцо датчика антиблокировочной системы. (Модификации, оснащенные системой ABS)
 - Чтобы не повредить тормозной шланг, подвесьте суппорт так, чтобы он не висел на тормозном шланге. Не перекручивайте тормозной шланг. Не допускайте попадания смазки, масла или грязи на тормозной диск или тормозные колодки. Любое загрязнение может вызвать ухудшение тормозных свойств и ускорить износ тормозных колодок после сборки.
 - Не нажимайте рычаг и педаль тормоза при снятом с мотоцикла колесе. Иначе поршни суппорта будут выдавлены из цилиндров. Результатом станет потеря тормозной жидкости. Если это произойдет, тормозную систему придется ремонтировать. Для выполнения этой операции обращайтесь к официальному дилеру.

Прокол шины

Соответствующие моменты затяжки приведены на стр. 197. Покройте переднее колесо с обеих сторон защитной пленкой или чем-либо подобным.

Числа указывают последовательность разборки.

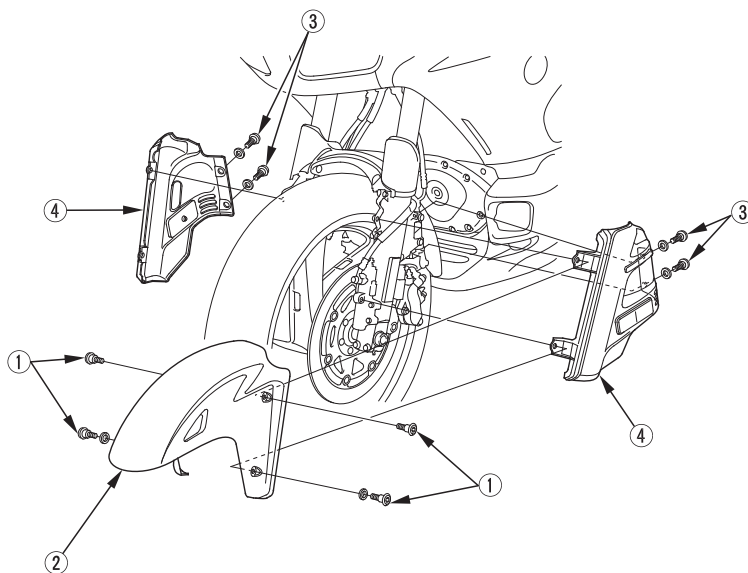
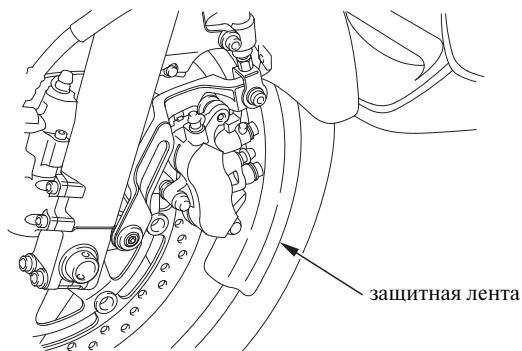

Прокол шины

(Модификации, оснащенные системой ABS)

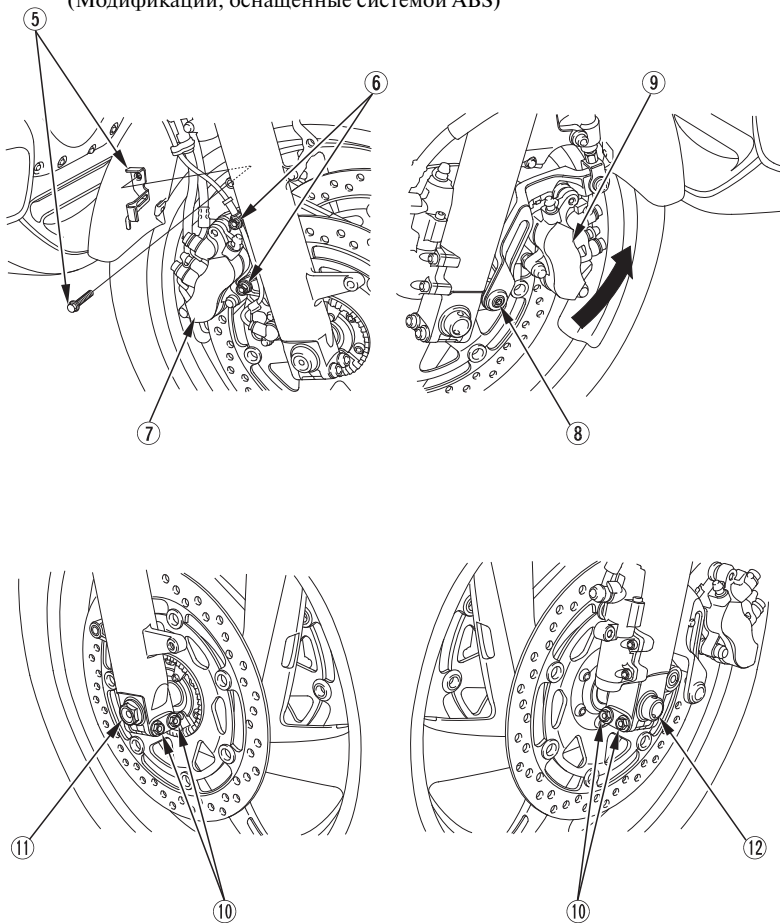

Установка

1. Установите боковые манжеты в колесо и установите его между перьями вилки.
С левой стороны вставьте ось колеса через левое перо вилки и ступицу колеса.
2. Выровняйте линию-метку передней оси с углубленной поверхностью пера вилки.

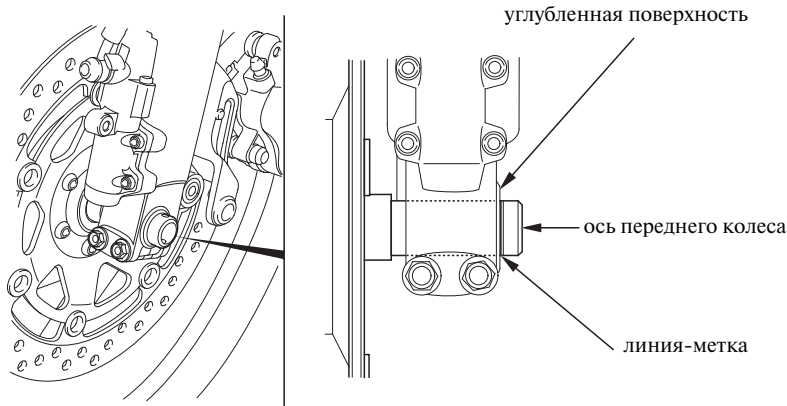

3. Затяните стяжные болты на левом пере передней вилки рекомендованным моментом:
22 Нм (2,2 кгс/м)
4. Затяните болт оси рекомендованным моментом:
59 Нм (6,0 кгс-м)
5. Установите тормозной суппорт на перо передней вилки.
Чтобы не повредить тормозные колодки во время установки суппортов в сборе, будьте внимательны, заводя тормозной диск между тормозных колодок.
6. Установите болты крепления правого суппорта и болт крепления левого суппорта, затем затяните их рекомендованным моментом:
31 Нм (3,2 кгс-м)

(продолжение на следующей странице)

Прокол шины

7. Нажмите на рычаг переднего тормоза и покачайте несколько раз переднюю вилку. Отпустите рычаг тормоза и проверьте, насколько свободно вращается колесо. Если свобода вращения колеса не обеспечена или тормозные колодки трутся по диску, устраните неисправности.
8. Если зазоры между поверхностями тормозных дисков и корпусами тормозных суппортов (не тормозными колодками) симметричны, выполните следующее.
Если зазоры не симметричны, ослабьте левые стяжные болты оси и потяните левое перо вилки наружу или нажмите его внутрь для регулировки зазора. После этого выполните следующие действия.
9. Затяните стяжные болты на правой стойке вилки рекомендованным моментом:
22 Нм (2,2 кгс/м)

- Убедитесь, что зазоры между поверхностями тормозных дисков и корпусами тормозных суппортов (не тормозными колодками) симметричны.

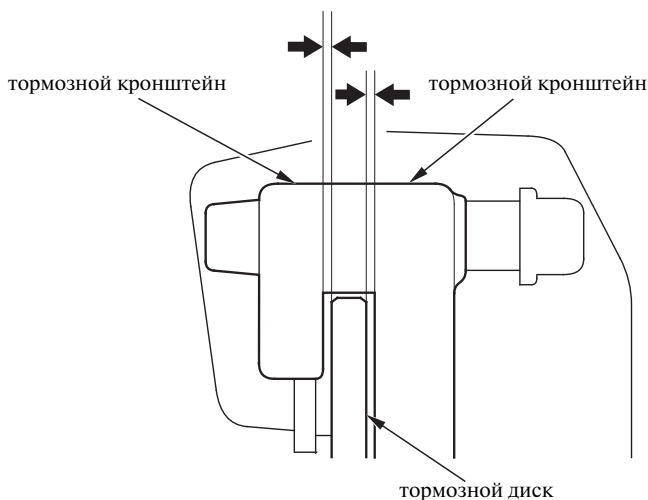

10. После установки переднего колеса нажмите на рычаг тормоза И педаль тормоза несколько раз, а затем перепроверьте зазор между обоими дисками и держателями тормозных суппортов. Не эксплуатируйте мотоцикл с неправильно выставленным зазором.
 - Отпустите рычаг и педаль тормоза и проверьте, насколько свободно вращается колесо. Если колесо не вращается свободно, или тормозные колодки трутся по диску, перепроверьте колесо.
 - После установки колеса нажмите на рычаг тормоза И педаль тормоза несколько раз, пока не почувствуете сопротивление. Сопротивление должно ощущаться КАК от рычага ТАК и от педали, поскольку данный мотоцикл оснащен двойной комбинированной тормозной системой (CBS).
 - Перед поездкой убедитесь в нормальной работе тормозной системы.
11. Удалите защитную пленку с переднего колеса.
12. Производите сборку, выполняя операции в обратном порядке.

Если при сборке не использовался динамометрический ключ, как можно скорее обратитесь к официальному дилеру Honda для проверки правильности сборки. Неправильная сборка может привести к потере тормозных свойств.

Прокол шины

Снятие/установка заднего колеса в экстренной ситуации

Ознакомьтесь с *правилами техники безопасности* на стр. 118.

Рекомендуется снятие колеса поручать механикам официальных дилерских центров Honda или другим квалифицированным специалистам. Не пытайтесь снимать колесо самостоятельно. Для снятия колеса необходимы технические навыки и профессиональный инструмент.

Снятие

(Мотоцикл, оборудованный центральной опорой)

1. Установите мотоцикл на его центральную опору на твердой ровной поверхности.

(Мотоцикл, не оборудованный центральной опорой)

1. Установите мотоцикл на его боковую опору на твердой ровной поверхности. Надежно зафиксируйте мотоцикл и поднимите заднее колесо над землей.

2. Снимите детали в последовательности, приведенной на изображении.

- Не допускайте попадания смазки, масла или грязи на тормозной диск или тормозные колодки. Любое загрязнение может вызвать ухудшение тормозных свойств и ускорить износ тормозных колодок после сборки.
- Снимая и устанавливая колесо, будьте осторожны, чтобы не повредить датчик и импульсное кольцо датчика антиблокировочной системы. (Модификации, оснащенные системой ABS)

Прокол шины

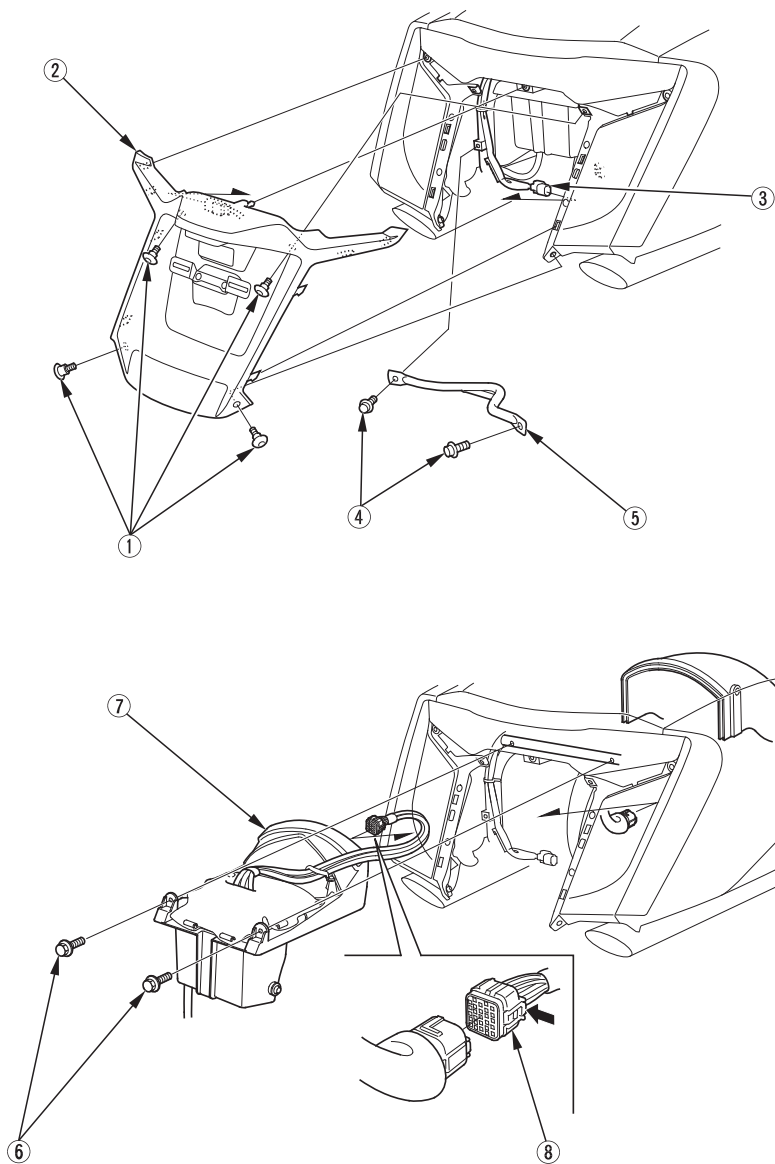

Прокол шины

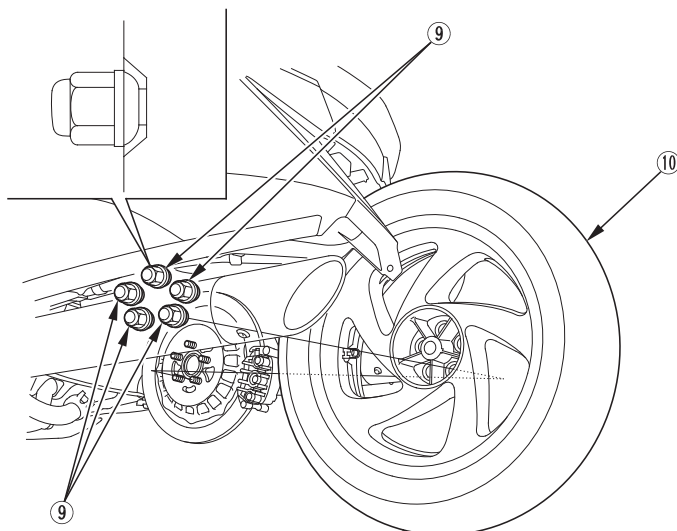

Установка

1. Производите сборку, выполняя операции в обратном порядке.
2. Затяните колесные гайки требуемым моментом.
108 Нм (11,0 кгс-м)
3. После установки колеса несколько раз нажмите на педаль тормоза и затем проверьте, свободно ли вращается колесо. Если колесо не вращается свободно, или тормозные колодки трутся по диску, перепроверьте колесо.

Если при сборке не использовался динамометрический ключ, как можно скорее обратитесь к официальному дилеру Honda для проверки правильности сборки. Неправильная сборка может привести к потере тормозных свойств.

Перегрев двигателя

Обычно стрелка указателя температуры охлаждающей жидкости после прогрева перемещается в зону между метками С (холодный двигатель) и Н (перегрев) и затем стабилизируется. В жаркую погоду стрелка может подниматься выше обычного. Также такое может происходить на затяжных подъемах. В дорожных пробках стрелка также может подниматься, но вентилятор системы охлаждения должен защищать двигатель от перегрева. При отслеживании показаний указаний помните об этом.

Если мотоцикл движется на постоянной скорости в диапазоне 15-20 км/ч при высокой температуре окружающего воздуха, на указателе может отображаться высокая температура.

Если стрелка указателя показывает рост температуры, переключение на вторую передачу или изменение скорости движения (в сторону как снижения, так и повышения) может способствовать ее снижению. Если стрелка указателя заходит в красную зону, остановите мотоцикл в безопасном месте и дайте двигателю поработать на холостом ходу до снижения температуры.

ПРИМЕЧАНИЕ

Эксплуатация двигателя в условиях его перегрева может привести к выходу двигателя из строя.

- Выход пара из двигателя указывает на наличие утечки охлаждающей жидкости. Остановите двигатель и дождитесь прекращения выхода пара. Отыщите место утечки, стараясь не прикасаться к двигателю и радиатору. Перед началом поиска дайте двигателю остыть.
- При отсутствии очевидных причин неисправности оставьте двигатель работающим, чтобы вентилятор и система охлаждения работали. Следите за показаниями указателя температуры. Стрелка может вернуться в нормальный диапазон после короткой остановки при работе двигателя без нагрузки.
- Проверьте вентилятор радиатора.
- Если вентилятор не работает, остановите двигатель. Откройте блок предохранителей (стр. 206) и проверьте предохранитель вентилятора радиатора. Если предохранитель перегорел, замените его запасным того же номинала. Запустите двигатель. Если стрелка заходит в красную зону и остается в ней, остановите двигатель.
- Если вентилятор радиатора работает, проверьте уровень охлаждающей жидкости в расширительном бачке, расположенном под левым боковым кожухом двигателя. Остерегайтесь прикасаться к радиатору.

(продолжение на следующей странице)

Перегрев двигателя

- Если расширительный бачок пуст или уровень охлаждающей жидкости низкий, не продолжайте движения, не долив жидкость (см. стр. 147). После долива охлаждающей жидкости запустите двигатель и проверьте указатель температуры.

Не продолжайте движения, если стрелка не опускается. Двигатель нуждается в ремонте. Доставьте мотоцикл к официальному дилеру Honda (см. стр. 184).

Если температура снизилась до нормальной, проверьте уровень охлаждающей жидкости. Если уровень упал, долейте еще охлаждающей жидкости.

После возобновления движения регулярно считывайте показания указателя.

Если утечка незначительная, можно продолжать движение, внимательно следя за указателем. Будьте готовы немедленно остановиться и долить охлаждающую жидкость или воду. Если утечка существенная, доставьте мотоцикл к официальному дилеру Honda (стр. 184).

Включение сигнализатора низкого давления масла

Если уровень моторного масла регулярно проверяется, сигнализатор низкого давления масла не должен включаться на ходу. При нормальных условиях он должен кратковременно включаться при включении зажигания. При работе двигателя на холостом ходу сигнализатор может включаться время от времени.

Причиной низкого давления масла могут быть протечка масла, низкий уровень масла или неисправности системы смазки двигателя.

Если сигнализатор включился в движении, выполните следующие действия. Остановитесь на обочине в безопасном месте. Если возможно, выжмите рычаг сцепления и накатом остановитесь. Остановите двигатель, когда это позволят условия безопасности.

ПРИМЕЧАНИЕ

Эксплуатация мотоцикла с низким давлением масла может привести к выходу двигателя из строя.

- Проверьте отсутствие протечек масла.
- Затем проверьте уровень масла. При необходимости долейте масло с рекомендованными характеристиками (стр. 142) до верхней метки. При необходимости оставьте мотоцикл на время доставки масла, поставьте его на стоянку, исключив возможность самопроизвольного начала движения.
- После долива масла, запустите двигатель и проверьте, выключается ли сигнализатор низкого давления масла. Проверьте на протечку.

Если сигнализатор выключается и протечки масла отсутствуют, можно продолжать движение. Если имеется протечка, воздержитесь от эксплуатации мотоцикла до устранения неисправности официальным дилером.

Перегоревший предохранитель

Все электрические цепи мотоцикла снабжены предохранителями, которые служат для предохранения повреждения цепей при перегрузке (короткого замыкания или скачков напряжения).

Если какое-либо устройство, потребляющее электрический ток, выходит из строя, первым делом необходимо проверить соответствующий предохранитель.

По схеме на крышке блока предохранителей выясните, какой предохранитель (или предохранители) относятся к неисправному узлу. Прежде чем приступать к поиску причин неисправности, проверьте исправность данных предохранителей, затем проверьте исправность всех предохранителей. Произведите замену всех вышедших из строя предохранителей и проверьте работоспособность устройства.

- Блок предохранителей (с запасными предохранителями) расположен за левым боковым кожухом.
- Главный предохранитель находится в блоке предохранителей.

Рекомендованные предохранители

главный предохранитель А	30 А
главный предохранитель В	120 А
предохранитель внешнего усилителя	40 А
другие плавкие предохранители	30 А, 20 А, 15 А, 10 А, 5 А

1. Перед проверкой или заменой предохранителей установите ключ в замке зажигания в положение OFF, чтобы исключить риск короткого замыкания.
2. Снимите левый боковой кожух (стр. 131).
3. Снимите крышку блока предохранителей.

ЛЕВАЯ СТОРОНА

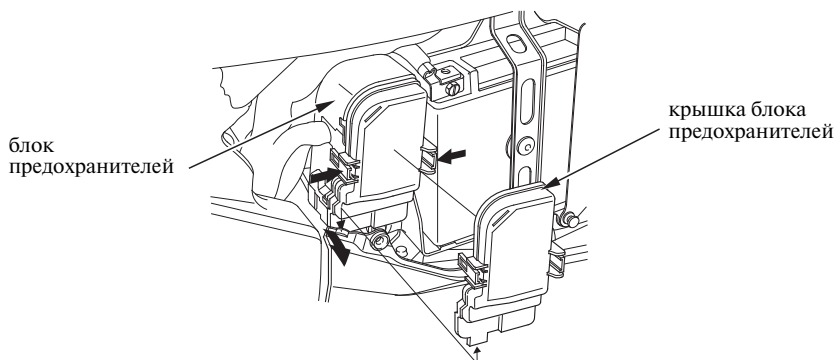

Перегоревший предохранитель

Доступ к главному предохранителю:

4. Проверьте главные предохранители (А и В) на предмет их исправности.

Для замены главных предохранителей (А и В) обратитесь к официальному дилеру Honda.

Доступ к предохранителю цепи:

5. Для проверки или замены предохранителя какой-либо цепи вытащите его пинцетом для предохранителей из удерживающего зажима. Признаком неисправного предохранителя является перегоревшая плавкая вставка внутри корпуса предохранителя. Если предохранитель перегорел, замените его запасным того же номинала.

При отсутствии нужного запасного предохранителя следует устанавливать предохранитель с меньшим значением номинального тока по сравнению с заменяемым.

ПРИМЕЧАНИЕ

Использование запасного предохранителя с большим значением номинального тока существенно повышает риск повреждения электрооборудования.

Доступ к предохранителю внешнего усилителя:

6. Для замены предохранителя внешнего усилителя обратитесь к официальному дилеру Honda.

(продолжение на следующей странице)

Перегоревший предохранитель

ЛЕВАЯ СТОРОНА

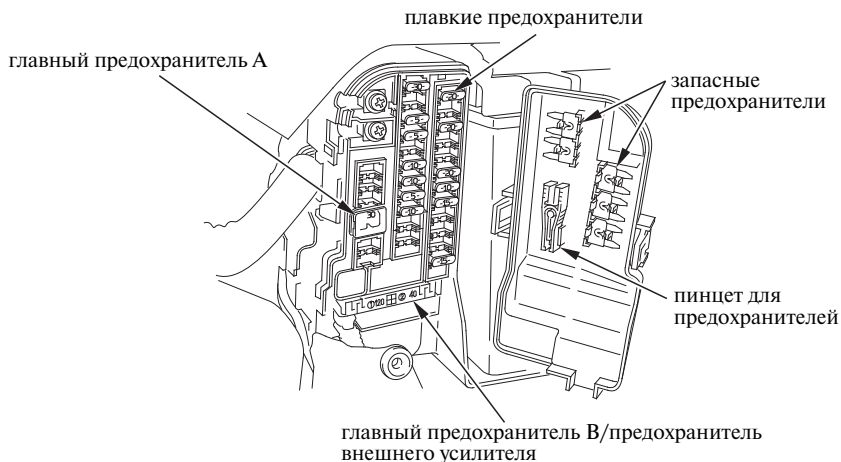

7. Закройте крышку блока предохранителей.
8. Установите на место левый боковой кожух.

Если в наличии не имеется запасного предохранителя, и без устранения неисправности невозможно продолжать движение, рекомендуется снять аналогичный предохранитель с электроцепи, которая не имеет важного значения и без которой временно можно обойтись.

Если для замены перегоревшего предохранителя использовался предохранитель меньшего номинала, то при первой же возможности замените его на предохранитель с предписанными характеристиками. Не забывайте о том, что вам необходимы запасные предохранители.

Если замененный предохранитель вновь вышел из строя, это может указывать на наличие неисправности в электрической системе мотоцикла. Оставьте вышедший из строя предохранитель на месте и доставьте мотоцикл к официальному дилеру Honda.

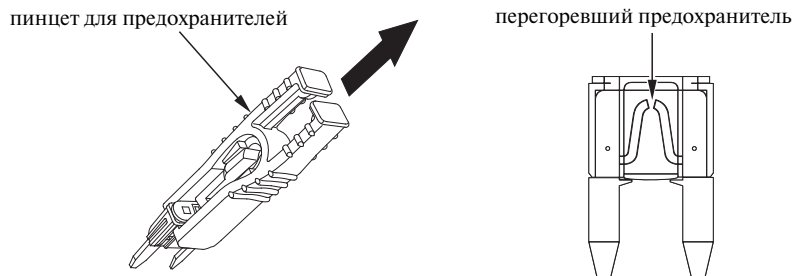

Если случилась авария, наивысший приоритет приобретает ваша личная безопасность. Если в результате аварии вы или кто-то еще получили травмы, необходимо оценить степень тяжести полученных травм и решить, есть ли возможность продолжать езду. При необходимости вызовите скорую помощь. Если в аварии пострадали другие люди или транспортные средства, соблюдайте действующее местное законодательство, касающееся поведения в таких ситуациях.

Если вы уверены, что ваше состояние позволяет продолжить движение, прежде чем ехать, проверьте состояние мотоцикла. Если двигатель остался работать, остановите его и внимательно осмотрите мотоцикл на наличие течей и повреждений, проверьте затяжку резьбовых соединений и сохранность таких узлов как руль, рычаги управления, тормоза и колеса. Если повреждения незначительны или если вы не уверены в их наличии, поддерживайте низкую скорость, соблюдая повышенную осторожность. Иногда повреждения могут быть не заметны или проявиться не сразу, поэтому как можно скорее посетите квалифицированный сервис для полной проверки мотоцикла. Кроме того, после серьезной аварии обратитесь к официальному дилеру Honda для проведения проверки рамы и подвески.

Если состояние мотоцикла не позволяет продолжить движение, см. раздел *"Перевозка мотоцикла"* на стр. 184.

Утеря ключа зажигания

При покупке вместе с ключами вручается табличка с идентификационным номером ключа.

Храните ключ и табличку с идентификационным номером ключа в безопасном месте. Данный номер пригодится при изготовлении дубликатов ключей.

Утеря ключа не доставит неприятностей, если принять определенные меры. Храните дубликат ключа дома в безопасном месте, а второй дубликат ключа держите в бумажнике.

Если вы потеряли ключ и не имеете дубликата, воспользуйтесь запасным ключом, либо обратитесь для изготовления нового. Если номер ключа неизвестен, обратитесь к официальному дилеру Honda, у которого приобреталось транспортное средство. Номер ключа может сохраниться в их записях. В противном случае доставьте мотоцикл к ближайшему официальному дилеру Honda. Возможно, возникнет необходимость демонтажа замка зажигания для того, чтобы узнать номер ключа.

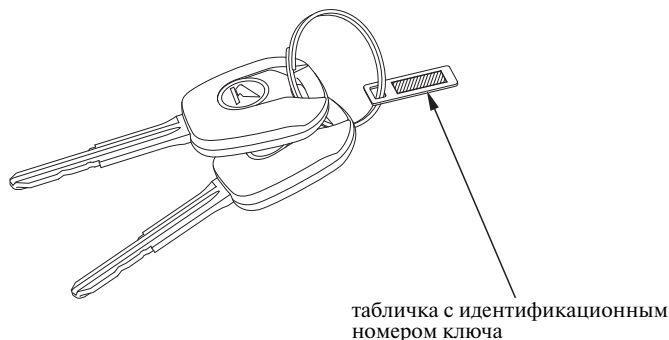

Разряженная аккумуляторная батарея

Не рекомендуется производить пуск двигателя от внешнего источника, особенно от автомобильных аккумуляторных батарей. Более высокая сила тока автомобильной аккумуляторной батареи может привести к выходу из строя электрической системы.

Также не рекомендуется запускать двигатель путем буксировки.

При невозможности зарядки аккумуляторной батареи, либо в случае, если батарея не держит заряд, обратитесь к официальному дилеру Honda.

Информация технического характера

В данном разделе содержатся данные о габаритных размерах, заправочных емкостях и иная информация технического характера, а также требования законодательства и правила обкатки мотоцикла.

Идентификационные номера	214
Технические характеристики	216
Обкатка	222
Системы контроля токсичности	223
Каталитические нейтрализаторы.....	227
Кислородосодержащие виды топлива	228

Идентификационные номера

Идентификационные номера

Для регистрации мотоцикла необходимо знать номер VIN и серийный номер двигателя. Они могут также потребоваться при заказе запасных частей. Данные номера можно записать в разделе "Быстрая справка" на последней странице данного руководства.

Идентификационный номер транспортного средства VIN выштампован на правой стороне рулевой головки, а также указывается на наклейке сертификата безопасности на левой стороне рулевой головки.

Номер двигателя выбит на правой стороне картера.

ЛЕВАЯ СТОРОНА

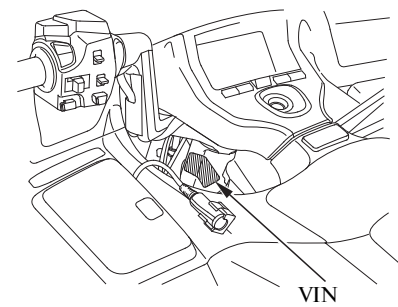

ПРАВАЯ СТОРОНА

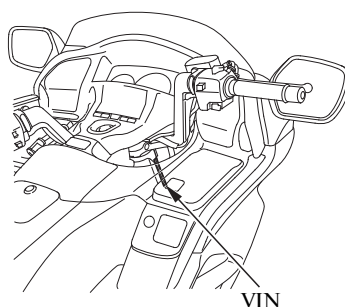

ПРАВАЯ СТОРОНА

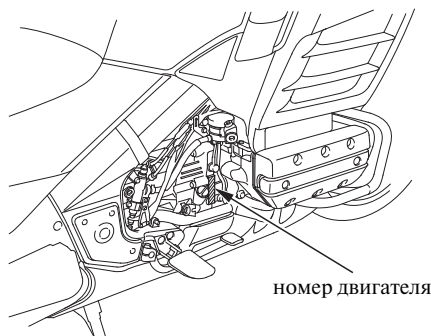

Идентификационные номера

Этикетка с обозначением краски кузова и код краски

Этикетка с обозначением краски прикреплена внутри отсека топливозаправочной горловины.

Этикетка будет полезна при заказе запасных частей. Данные коды можно записать в разделе "Быстрая справка" на последней странице данного руководства.

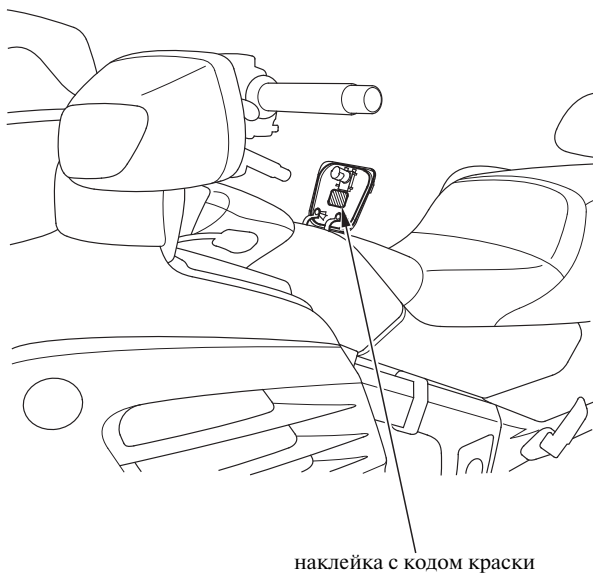

наклейка с кодом краски

Технические характеристики

Габаритные размеры	
габаритная длина	2605 мм
габаритная ширина	945 мм
габаритная высота	1255 мм
колёсная база	1690 мм
дорожный просвет	125 мм

Топливо и смазочные материалы	
рекомендуемый тип топлива	неэтилированный бензин с октановым числом по моторному методу 86 и выше
заправочная емкость топливного бака	25 л
заправочная емкость системы смазки двигателя	после разборки двигателя: 4,6 л при замене масла: 3,6 л при замене масла и масляного фильтра: 3,7 л
рекомендуемый тип моторного масла	Моторное масло категории SG или выше по классификации API, исключая масла, маркированные на круглой этикетке API как энергосберегающие, моторное масло для 4-тактных двигателей SAE 10W-30, JASO T 903 стандарта MA, Pro Honda GN4 (США и Канада) или моторное масло для 4-тактных двигателей Honda или аналоги

Технические характеристики

Топливо и смазочные материалы (продолжение)	
масло главной передачи заправочная емкость	при замене масла: 120 см ³
рекомендованная охлаждающая жидкость	Охлаждающая жидкость марки Pro Honda HP, или эквивалентная жидкость, приготовленная на основе этиленгликолевого антифриза с содержанием ингибиторов коррозии, и специально предназначенная для использования в алюминиевых двигателях.
заправочная ёмкость системы охлаждения	3,84 литра

Заправочные емкости	
пассажировместимость	Водитель и один пассажир
максимальная грузоподъёмность	186 кг вес водителя, пассажира, всего груза и аксессуаров
грузоподъёмность	каждый кофр: 9,0 кг карман в обтекателе: 2,0 кг вещевой отсек 3,0 кг общая грузоподъёмность 23 кг

Технические характеристики

Двигатель	
рабочий объем	1832 см ³
диаметр цилиндра и ход поршня	74,0 мм X 71,0 мм
степень сжатия	9,8
свеча зажигания (стандартные)	BKR6E-11 (NGK) или K20PR-U11 (DENSO)
свеча зажигания (для стран с холодным климатом)	BKR5E-11 (NGK) или K16PR-U11 (DENSO)
свечи зажигания (для высокой скорости)	BKR7E-11 (NGK) или K22PR-U11 (DENSO)
зазор в клапанном механизме (на холодном двигателе)	впуск 0,15 мм выпуск 0,22 мм
зазор между электродами свечи зажигания	1,00-1,10 мм
частота холостого хода	700 ± 70 об/мин (не регулируется)

Трансмиссия	
первичная понижающая ступень	1,591
вторичная понижающая ступень	1,028
главная передача	2,750
передаточное отношение, 1 передача	2,375
2-я передача	1,454
3-я передача	1,068
4-я передача	0,843
Повышающая передача	0,685
главная передача	вал

Технические характеристики

Шасси и подвеска	
продольный наклон поворотного шкворня	29°15'
вылет	109 мм
размерность шины, переднее колесо	130/70R18M/C63H BRIDGESTONE G709 RADIAL
размерность шины, заднее колесо	180/60R16M/C74H BRIDGESTONE G704 RADIAL
тип шин	радиальная, бескамерная
давление воздуха в шинах, переднее колесо (в холодном состоянии)	250 кПа (2,50 кгс/см ²)
давление воздуха в шинах, заднее колесо (в холодном состоянии)	280 кПа (2,80 кгс/см ²)

Электрооборудование	
аккумуляторная батарея	GYZ20L 12V-20 А-ч (10HR)
генератор	1,2 кВт/5000 об/мин

Технические характеристики

Приборы освещения	
фара	12 В-55 Вт x 2 (дальний свет) 12 В-55 Вт x 2 (ближний свет)
стоп-сигнал/задний фонарь	12 В-21/5 Вт X 2
указатели поворота	12 В-21/5 Вт X 2 (передние) 12 В/21 Вт X 2 (задние)
фонарь освещения регистрационного знака	12 В - 5 Вт
подсветка комбинации приборов	Светодиод
индикатор нейтральной передачи	Светодиод
индикатор указателей поворота	Светодиод
индикатор дальнего света	Светодиод
сигнализатор низкого давления масла	Светодиод
сигнализатор низкого уровня топлива	Светодиод
индикатор системы PGM-FI	Светодиод
индикатор повышающей передачи	Светодиод
Индикатор антиблокировочной системы (мотоцикл, оборудованный ABS)	Светодиод

Технические характеристики

Предохранители	
главный предохранитель А	30 А
главный предохранитель В	120 А
предохранитель внешнего усилителя	40 А
другие плавкие предохранители	30 А, 20 А, 15 А, 10 А, 5 А

Моменты затяжки	
пробка сливного отверстия двигателя	34 Нм (3,5 кгс/м)
масляный фильтр двигателя	26 Нм (2,7 кгс/м)
болт оси переднего колеса	59 Нм (6,0 кгс/м)
правый болт переднего колеса болты крепления суппорта	31 Нм (3,2 кгс/м)
левый, переднее колесо болт под шестигранную голову, суппорта	31 Нм (3,2 кгс/м)
ось переднего колеса стяжные болты	22 Нм (2,2 кгс/м)
гайки крепления заднего колеса	108 Нм (11,0 кгс/м)
пробка сливного отверстия главной передачи	20 Нм (2,0 кгс/м)

Обкатка

Правильная обкатка мотоцикла - это залог его долгой и безотказной работы в будущем. Поэтому следует уделять особенное внимание правильной эксплуатации мотоцикла в течение первых 300 км пробега.

Во время периода обкатки избегайте запусков двигателя с полностью открытой дроссельной заслонкой и резких разгонов.

Системы контроля токсичности

Экологические стандарты

Агентство по защите окружающей среды США (EPA), Агентство по охране воздушных ресурсов штата Калифорния (CARB) и Агентство по защите окружающей среды Канады (EC) требуют, чтобы на протяжении всего срока службы мотоцикл соответствовал стандартам по токсичности выхлопа при условии его эксплуатации и обслуживания в соответствии с инструкциями.

Стандарты по шумовому давлению

Агентство EPA также требует, чтобы мотоциклы, выпущенные после 1 января 1983 года, соответствовали применимым стандартам по шумности в течение одного года или 6000 км пробега после продажи мотоцикла конечному потребителю при условии его эксплуатации и обслуживания в соответствии с инструкциями.

Соблюдение гарантийных требований

Гарантия на системы контроля токсичности сохраняется только в том случае, если владелец выполняет соответствующие гарантийные условия дистрибьютора для систем контроля токсичности. (Только для США)

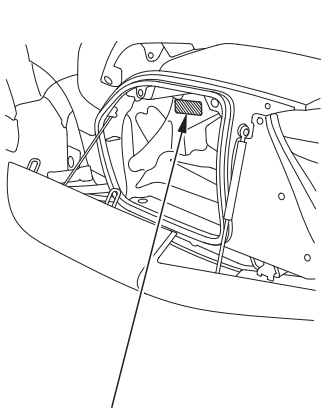

наклейка с информацией о системах контроля токсичности (только Канада)

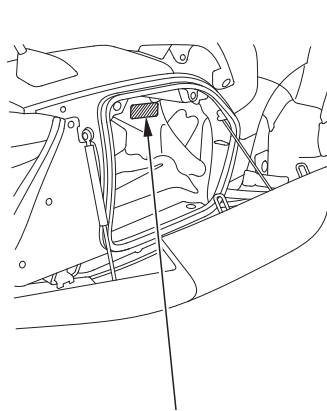

наклейка с информацией о системах контроля токсичности

Наклейка с информацией о системах контроля токсичности находится на внутренних стенках кофров.

Системы контроля токсичности

Источники токсичности выхлопа

При сгорании топлива образуются оксид углерода (CO), оксиды азота (NOx) и углеводороды (HC). Контроль за уровнем выбросов углеводородов и оксидов азота очень важен, поскольку при определенных условиях они вступают в фотохимические реакции и под действием солнечного света могут образовывать смог. Оксид углерода не вступает в аналогичные реакции, но является токсичным веществом.

Для уменьшения вредных выбросов оксида углерода, оксидов азота и углеводородов компания Honda Motor Co., Ltd. использует различные средства.

Системы контроля токсичности выхлопа

К системам контроля токсичности выпуска относятся система PGM-FI, два трехкомпонентных каталитических нейтрализатора, вторичная система подачи воздуха, система регулировки момента опережения зажигания, два кислородных датчика или два датчика состава топливовоздушной смеси.

Данные системы в регулировке не нуждаются; однако рекомендуется регулярно проверять компоненты данных систем.

Система PGM-FI

Система PGM-FI включает в себя четыре подсистемы: Система впуска, система управления двигателем, система питания топливом и система выпуска.

Блок управления двигателем (ECM) определяет требуемый расход впускного воздуха по показаниям многочисленных датчиков. После этого блок вычисляет точное количество впрыскиваемого топлива в зависимости от условий работы двигателя.

Система регулирования угла опережения зажигания

Данная система непрерывно регулирует угол опережения зажигания с целью снижения содержания углеводородов (HC), оксида углерода (CO) и оксидов азота (NOx) в отработавших газах.

Вторичная система подачи воздуха

Вторичная система подачи воздуха подает отфильтрованный воздух из выпускной системы в выпускное отверстие. Вторичная система подачи воздуха позволяет снизить токсичность выхлопа.

Трехкомпонентные каталитические нейтрализаторы отработавших газов

Трехкомпонентные каталитические нейтрализаторы отработавших газов встроены в систему выпуска. Химические реакции, происходящие в нейтрализаторах, превращают токсичные углеводороды (HC), угарный газ (CO) и оксиды азота (NOx) в безвредные углекислый газ (CO₂), азот (N₂) и водяные пары.

Система рециркуляции паров бензина

Данный мотоцикл соответствует стандартам закона об охране воздушных ресурсов штата Калифорния по контролю испарений топлива. Пары топлива из топливного бака подаются в наполненный активированным углем адсорбер, и накапливаются там, пока двигатель не работает, или в период заправки. Когда работает двигатель и открыт клапан управления продувкой адсорбера, пары топлива из адсорбера и воздухоочистителя подаются в камеры сгорания через дроссельную заслонку.

Система принудительной вентиляции картера

Двигатель оснащен замкнутой системой принудительной вентиляции картера, которая препятствует выбросу картерных газов в атмосферу. Картерные газы поступают в камеры сгорания через воздушный фильтр и впускной коллектор.

Системы контроля токсичности

Признаки неисправностей, которые могут привести к увеличению вредных выбросов

При обнаружении любого из перечисленных ниже признаков неисправностей обратитесь к официальному дилеру Honda для проверки и ремонта.

Признаки:

1. Затрудненный пуск или двигатель останавливается после пуска
2. Неустойчивый холостой ход
3. Пропуски зажигания или обратные вспышки при разгоне
4. Неполное сгорание топлива (обратные вспышки)
5. Снижение отдачи двигателя (приемистости) и повышенный расход топлива

Системы контроля шумности

ЗАПРЕЩАЕТСЯ ПЕРЕДЕЛЫВАТЬ И МОДИФИЦИРОВАТЬ СИСТЕМУ СНИЖЕНИЯ ШУМА:

Федеральное законодательство США запрещает либо законодательство провинций Канады может запрещать следующие действия: (1) Снятие или отключение, выполненное любым лицом, кроме как в целях обслуживания, ремонта или замены, любых агрегатов или элементов конструкции, установленных на новый мотоцикл для снижения шума, перед продажей мотоцикла первому покупателю или в процессе эксплуатации мотоцикла; и (2) использование мотоцикла, после того как упомянутый агрегат или элемент конструкции был снят или приведен в нерабочее состояние любым лицом.

СРЕДИ ДЕЙСТВИЙ, НАПРАВЛЕННЫХ НА ИЗМЕНЕНИЕ КОНСТРУКЦИИ, МОЖЕТ БЫТЬ СЛЕДУЮЩЕЕ:

1. Снятие или проделывание в нем отверстий в глушителе, отражающих пластинах или трубах, а также любых компонентах, через которые проходят отработавшие газы.
2. Снятие любых компонентов впускной системы или проделывание в них отверстий.
3. Нарушение регламента технического обслуживания.
4. Снятие или отключение любых компонентов систем контроля токсичности либо замена сертифицированных компонентов деталями, не соответствующих стандартам.

Система контроля испарений топлива

Данное транспортное средство соответствует стандартам контроля испарений топлива Агентства по защите окружающей среды США (EPA), закона об охране воздушных ресурсов штата Калифорния (CARB) и Агентства по защите окружающей среды Канады (EC). В конструкции топливного бака, топливных шлангов и шлангов паров топлива применяются решения, позволяющие улавливать пары топлива. Самовольное изменение конструкции топливного бака, топливных шлангов и шлангов паров топлива приведет к снижению или полному нарушению работы устройств контроля испарений топлива, что прямо запрещено соответствующим федеральным законодательством.

Каталитические нейтрализаторы

Данная модель мотоцикла оснащена трехкомпонентным каталитическими нейтрализаторами. Каждый каталитический нейтрализатор содержит редкие металлы, которые служат катализаторами, ускоряя химические реакции преобразования отработавших газов без воздействия на металлы.

Каталитический нейтрализатор воздействует на HC, CO и NOx. При замене должны использоваться оригинальные запасные части Honda или эквивалентные по качеству.

Каталитический нейтрализатор должен работать при высокой температуре, чтобы химические реакции протекали нормально. При этом любые горючие материалы, оказавшиеся рядом с каталитическим нейтрализатором, могут воспламениться. Останавливайте мотоцикл в стороне от высокой травы, сухих листьев и других горючих материалов.

Неисправный каталитический нейтрализатор увеличивает выброс токсичных веществ в атмосферу и может снизить отдачу двигателя. Для защиты каталитического нейтрализатора мотоцикла соблюдайте следующие рекомендации.

- Используйте только неэтилированный бензин. Даже небольшое количество этилированного бензина может оказать пагубное воздействие на металлы каталитического нейтрализатора, выведя его из строя.
- Поддерживайте двигатель в исправном состоянии. Неисправность двигателя может вызвать перегрев нейтрализатора и последующий выход нейтрализатора или двигателя из строя.
- Если имеются нарушения сгорания топлива, громкие хлопки, перебои в работе двигателя и другие нарушения в работе, остановите мотоцикл и заглушите двигатель. Обратитесь как можно скорее к официальному дилеру для обслуживания.

Кислородосодержащие виды топлива

В некоторых случаях в состав бензина могут входить различные спирты и иные вещества. Такие виды топлива называются кислородосодержащими.

Если планируется использовать такое топливо, убедитесь, что оно неэтилированное и его октановое число соответствует рекомендуемому для данного мотоцикла.

Перед тем как использовать кислородосодержащее топливо, постарайтесь выяснить его состав. В некоторых штатах/провинциях информация о составе топлива должна вывешиваться на заправочных станциях.

По стандартам ЕРА доля оксигенатов может достигать:

ЭТАНОЛ (этил или этиловый спирт) - до 10% от объема

Разрешается использовать топливо, в состав которого входит до 10% этилового спирта. Топливо, содержащее этанол, может продаваться под названием "Газголь".

МТВЕ (метил-трет-бутиловый эфир) - до 15% от объема

Разрешается использовать топливо, в состав которого входит до 15% МТВЕ.

МЕТАНОЛ (метил или древесный спирт) - до 5% от объема

Разрешается использовать топливо, в состав которого входит до 5% метилового спирта (от объема), но только в том случае, если в его состав также входят специальные присадки и ингибиторы коррозии для защиты топливной системы. Применение топлива, содержащего более 5% метилового спирта, чревато ухудшением пусковых характеристик двигателя и снижением отдачи двигателя. Он также может повредить металлические, резиновые и пластиковые детали топливной системы.

Если возникают признаки нарушения работы, поменяйте марку топлива или заправочную станцию.

На повреждения деталей системы питания топливом, а также ухудшение характеристик двигателя, которые произошли из-за применения кислородосодержащего топлива с превышением максимально допустимого содержания спирта, заводская гарантия не распространяется.

Кислородосодержащее топливо может разъедать лакокрасочные покрытия и пластиковые детали. Будьте осторожны, не проливайте топливо при заправке. Немедленно вытирайте пролитое.

ПРИМЕЧАНИЕ

Кислородосодержащее топливо может разъедать лакокрасочные покрытия и пластиковые детали. Повреждения, возникшие в результате пролива топлива, гарантией не покрываются.

Информация для клиентов

В данном разделе дается информация по гарантии и получению официального руководства по ремонту Honda.

Официальные руководства.....	230
Гарантийное покрытие	231
Гарантийное обслуживание	232
Контактная информация Honda	233
Ваш дилер Honda	234
Клуб поклонников Honda (только для США).....	235
Уведомление о дефектах, влияющих на безопасность (только для США)	236

Официальные руководства

Используемые официальными дилерами Honda руководства по эксплуатации можно приобрести у официальных дилеров Honda или у компании Helm, Inc. (Только для США, Канады: Для приобретения официальных руководств обратитесь к официальному дилеру.)

Также в наличии имеется (но для обслуживания не требуется) Общее руководство по ремонту Honda, в котором описывается теоретическая часть выполняемых работ и дается базовая информация по обслуживанию мотоциклов, скутеров, мотовездеходов, универсальных автомобилей и водномоторной техники Honda.

Данные руководства Honda написаны для профессиональных механиков, но большинство обладающих техническими навыками владельцев смогут ими пользоваться при наличии надлежащих инструментов и при условии соблюдения правил техники безопасности. Для выполнения некоторых видов работ требуются специальные инструменты Honda.

№ публикации	Описание
61MCA62	Руководство по ремонту GL1800B 2013 года выпуска/ETM
61CM002	Общее руководство по ремонту
31MJG600	Руководство по эксплуатации мотоцикла GL1800B 2013 года выпуска

Заказ по Интернету: www.helminc.com

Заказ по телефону (звонок бесплатный): **1-888-CYCLE93 (1-888-292-5393)**

(ПРИМЕЧАНИЕ: Только для оплаты кредитными картами)

Понедельник - Пятница с 8:00 до 18:00

Гарантийное покрытие

На данное изделие Honda распространяются следующие виды гарантии:

- Ограниченная гарантия на мотоцикл
- Гарантия на системы контроля токсичности
- Гарантия на системы контроля шумности

В рамках данных гарантий определены ограничения, исключения и мера ответственности. Внимательно ознакомьтесь с гарантийной книжкой на мотоцикл Honda, которая выдается покупателю в момент совершения покупки. Храните карту владельца Honda вместе с гарантийной книжкой.

Канада: См. гарантийную книжку на нашем Интернет-сайте по адресу www.honda.ca.

Важно осознавать, что гарантия на машину Honda распространяется на производственные дефекты и дефекты, связанные с материалами. Гарантия не распространяется на естественный износ, возникающий в процессе эксплуатации.

Гарантия сохраняется в случае, если вы самостоятельно выполняете техническое обслуживание машины. Однако в этом случае вы должны располагать соответствующими инструментами, сервисной информацией и обладать необходимой квалификацией. Неисправности, возникшие в результате неправильного технического обслуживания, гарантией не покрываются.

Сроки действия практически всех видов гарантийного покрытия могут быть продлены в рамках Программы расширенной гарантии Honda (Только для США). За более подробной информацией обращайтесь к официальному дилеру Honda.

Гарантийное обслуживание

Помните, что регулярное техническое обслуживание не покрывается гарантией. Также гарантия не распространяется на нормальный износ узлов и деталей (таких как тормозные механизмы, шины и т.п.).

Если вам кажется, что мотоцикл неисправен, обратитесь в отдел сервиса официального дилера Honda. Вам назначат время на проверку и диагностику. Помните, что вам нужно будет как владельцу мотоцикла заверить результаты проверки. Дилер предоставит вам результаты проверки. Если неисправность покрывается гарантией, дилер выполнит гарантийный ремонт.

При возникновении вопросов относительно гарантийного покрытия или сути ремонта обращайтесь к руководителю отдела сервиса.

Иногда бывают случаи недопонимания даже при самых благих намерениях. Если вас не устраивает то, как дилер разбирается с ситуацией, рекомендуется обсудить проблему с представителями руководства дилерского центра. Если проблема уже была обсуждена с руководителями отделов сервиса, запасных частей, продаж и т.п., свяжитесь с владельцем дилерского центра или его представителями.

Контактная информация Honda

Руководством по эксплуатации охвачены большинство вопросов, которые могут у вас возникнуть в процессе эксплуатации изделия Honda. С любыми вопросами, на которые нет ответа в руководстве, можно обращаться к дилеру. Если дилер не сможет сразу дать ответ, он постарается получить нужную информацию.

Если у вас возникают разногласия с дилером, помните, что все дилерские центры являются независимыми по форме собственности и управления. Именно поэтому так важно стремиться решать все возникающие проблемы на дилерском уровне.

Если вы хотите оставить отзыв о своем опыте владения изделием Honda или опыте работы с дилером, отправляйте свои комментарии по следующему адресу:

Motorcycle Division, American Honda Motor Co., Inc., P.O. Box 2200, Torrance, CA 90509-2200, почтовое отделение: 100-4C-7B, телефон: (866) 784-1870.

Канада: Honda Canada Inc., Customer Relations Dept, 180 Honda Boulevard, Markham, Ontario L6C 0H9, телефон: (888) 946-6329, факс: (877) 9390909.

Пожалуйста, приложите к своему отзыву следующую информацию:

- ФИО, адрес и номер телефона
- модель изделия, год выпуска и номер VIN
- дата покупки
- название и адрес дилера

Скорее всего, мы попросим дилера ответить на ваш отзыв или связаться непосредственно с вами.

Ваш дилер Honda

После приобретения изделия Honda ознакомьтесь с организационной структурой дилерского центра Honda, чтобы иметь возможность воспользоваться всем спектром предлагаемых услуг.

Отдел сервиса заведует проведением регулярного технического обслуживания и внеплановыми ремонтами. Данный отдел получает новейшую информацию от компании Honda. Также отдел сервиса выполняет гарантийные проверки и ремонты.

В отделе запасных частей можно приобрести оригинальные запасные части Honda, изделия Pro Honda и оригинальные аксессуары Honda (только США); аксессуары и изделия Honda (только Канада). Используемые во время ремонтов для замены запасные части Honda по качеству аналогичны тем, что установлены на изделии Honda. Это также касается аксессуаров и изделий, которые приобретаются в отделе запасных частей.

Отдел продаж предлагает программу расширенной гарантии Honda, в рамках которой можно увеличить срок действия практически всех видов гарантии (только США).

Ваш дилер Honda может информировать вас о всех местных спортивных состязаниях и иных мероприятиях. Также дилер может выступать в качестве источника информации о всех проводимых тренингах по безопасности в регионе проживания, а также мероприятиях клуба поклонников Honda США (только для США).

Мы убеждены в том, что уровень предоставляемого вашим дилером Honda обслуживания будет столь же высок, как и качество и надежность приобретенного вами изделия Honda.

Клуб поклонников Honda (только для США)

Клуб поклонников Honda США (HRCA) спонсирует различные мероприятия, проводимые по всей стране в официальных дилерских центрах Honda. Полная информация выложена на Интернет-сайте клубы HRCA по адресу www.hrca.honda.com.

Уведомление о дефектах, влияющих на безопасность (только для США)

Если вы полагаете, что у вашего транспортного средства есть производственный дефект, способный вызвать аварию и стать причиной травмирования или смерти незамедлительно проинформируйте об этом Национальную администрацию США по безопасности на транспорте (NHTSA), а также компанию American Honda Motor Co., Inc.

Если NHTSA получает определенное количество аналогичных жалоб, может быть открыто расследование; если наличие дефектов в определенной партии транспортных средств будет по результатам расследования подтверждено, данная организация может потребовать проведения отзывной компании для устранения выявленных дефектов. Однако NHTSA не принимает участия в качестве третьей стороны индивидуальных конфликтов между владельцами и дилерскими центрами или компанией American Honda Motor Co., Inc.

Чтобы связаться с NHTSA, позвоните по бесплатному телефону горячей линии 1-888-327-4236 (TTY: 1-800-424-9153); посетите Интернет-сайт <http://www.safercar.gov>; или отправьте письмо по адресу: Administrator, NHTSA, 1200 New Jersey Avenue, SE., Washington, DC 20590.

На Интернет-сайте <http://www.safercar.gov> можно получить информацию по безопасности.

Алфавитный указатель

А

аккумуляторная батарея.....	171
аксессуары	4
антиблокировочная система (АБС).....	60
аудиосистема	69

Б

блокировка руля.....	63
боковой упор	170
боковой упор	170

В

вентиляция картера.....	149
возможные неисправности, пуск двигателя.....	189
выключатель аварийной сигнализации	33
выключатель двигателя	32

Г

грузоподъемность.....	42
-----------------------	----

Д

давление воздуха в шинах	164
действия при непредвиденных обстоятельствах.....	187
держатель шлема	64
детонация	136

З

замок зажигания.....	31
заправочная емкость топливного бака	137
защитная экипировка	36

И

идентификационные номера.....	214
изменения конструкции	5

Алфавитный указатель

индикатор дальнего света	15, 18
индикатор повышающей передачи	15, 17

К

карман в обтекателе	46
каталитические нейтрализаторы	227
клемма для подключения дополнительного оборудования	50
кнопка звукового сигнала	34
кнопка пуска.....	33
комбинированная антиблокировочная система.....	60
комплект инструмента	128
контрольная лампа включения указателя поворота	15, 17
контрольный осмотр перед поездкой.....	39
кофр	44

М

максимальная масса груза:.....	42
масло главной передачи	150
мультиинформационный дисплей	20
мытьё мотоцикла.....	176

Н

наклейка с кодом краски	215
-------------------------------	-----

О

обкатка.....	222
одометр	25
окружающая среда	185
органы управления и их функции	31
остановка двигателя	55
официальные руководства.....	230
охлаждающая жидкость	146
очистка, уход	175

П

перевозка мотоцикла	184
перегрев двигателя	203
переключатель света фар	34

Алфавитный указатель

практическое вождение	2, 38
предохранители	206
предупреждающие таблички	6
приборы, указатели и индикаторы	15
проверка ламп	16
прокол шины	192

Р

радиоантенна	86
регламент технического обслуживания	120
рекомендации по загрузке	43

С

свечи зажигания	154
серийные номера	214
система отключения зажигания при откидывании бокового упора	53
советы по предотвращению угона	65
спидометр	15, 16
стоянка	63
стуки в двигателе, детонация	136
сцепление	152
счетчик пробега за поездку	25

Т

тахометр	15, 16
технические характеристики	216
топливо	136
торможение	58

У

указатель температуры воздуха	28
указатель температуры охлаждающей жидкости	15, 19
утеря ключа зажигания	210
уход	175

Э

эксплуатация расположение частей и механизмов	12
---	----

Далее дается информация, которую вам необходимо знать о вашем изделии Honda. Также оставлено место для важных записей.

Ремонт двигателя относится к одному из самых дорогих видов работ. Правильное техническое обслуживание, особенно применение рекомендованных рабочих жидкостей и фильтров, позволяет избежать преждевременного износа и поломок. К основным причинам дорогих ремонтов относятся:

Моторное масло – низкий уровень, неправильное масло.

Воздухоочиститель – загрязнение, пропускание неочищенного воздуха вследствие неправильной установки (негерметичность).

Записывайте важную информацию на следующей странице:

VIN	
Номер двигателя	
Код краски	
ФИО пользователя	
Адрес	
Город/Регион	
“Phone” (Телефон)	
ФИО дилера	
Адрес	
Город/Регион	
“Phone” (Телефон)	
Сервис-менеджер	







Быстрая ссылка

Регламент технического обслуживания	Регламент: каждые 6400 км
Осмотр перед поездкой	Перед каждой поездкой проверяйте следующее (стр. 39): колеса и шины, протечки, ослабший крепеж, приборы освещения, дроссель, тормоза, индикаторы, приборы.
Регулярные проверки	Ежемесячно проверяйте следующее (стр. 119): колеса и шины, уровни рабочих жидкостей, предохранители, крепеж.
Заправочная емкость топливного бака	неэтилированный бензин с октановым числом по моторному методу 86 и выше 25 л
Моторное масло	Моторное мало категории SG или выше по классификации API, исключая масла, маркированные на круглой этикетке API как энергосберегающие, моторное масло для 4-тактных двигателей SAE 10W-30, JASO T 903 стандарта MA, Pro Honda GN4 (США и Канада) или моторное масло для 4-тактных двигателей Honda или аналоги
Максимальная допустимая масса	186 кг вес водителя, пассажира, весь груз, инструмент и дополнительное оборудование. 23 кг
Шины	Переднее колесо: 130/70R18M/C63H BRIDGESTONE G709 RADIAL заднее: 180/60R16M/C 74H BRIDGESTONE G704 RADIAL : радиальная, бескамерная
Давление в шинах (холодных)	Переднее колесо: 250 кПа (2,50 кгс/см ²) Заднее колесо: 280 кПа (2,80 кгс/см ²)

Свечи зажигания	стандартная: BKR6E-11 (NGK) или K20PR-U11 (DENSO) страны с холодным климатом (ниже 5°C): BKR5E-11 (NGK) или K16PR-U11 (DENSO) скоростная езда: BKR7E-11 (NGK) или K22PR-U11 (DENSO)
Охлаждающая жидкость	охлаждающая жидкость марки Pro Honda HP, или эквивалентная жидкость, приготовленная в пропорции 50/50 на основе этиленгликолевого антифриза, специально предназначенная для использования в алюминиевых двигателях
Предохранители	главный предохранитель А: 30 главный предохранитель В: 120 А внешний усилитель: 40 А другие: 30А, 20 А, 15 А, 10 А, 5 А
Масло в главной передаче	Масло для гипоидных передач Hypoid gear oil SAE 80

Быстрая ссылка

Данные символы используются в разделе «Органы управления и функции»:

СИМВОЛ	ДЕТАЛЬ	См. стр.
	RUN — выключатель двигателя	32
	OFF — выключатель двигателя	32
	Кнопка START	33
	HI — переключатель света фар	34
	LO — переключатель света фар	34
	выключатель указателей поворота	34
	кнопка звукового сигнала	34
	выключатель аварийной сигнализации	33