

HONDA
The Power of Dreams

Воплощение уникальной идеи – это то, что
оправдывает существование компании Honda
Соичиро Хонда
Soichiro Honda

AOMCRV15_2.4

© 2015 Honda Motor CO., LTD

 XXXX.2015.07
НАПЕЧАТАНО В РОССИИ





РУКОВОДСТВО ПО ЭКСПЛУАТАЦИИ CR-V

РУКОВОДСТВО
ПО ЭКСПЛУАТАЦИИ
CR-V 2.4

Настоящее руководство по эксплуатации автомобиля является основным эксплуатационным документом, который должен оставаться с автомобилем в течение всего срока его службы, а при продаже автомобиля передаваться новому владельцу.

Руководство по эксплуатации является единым документом для всех модификаций и вариантов комплектации автомобиля. Поэтому в нем могут быть указаны сведения о дополнительном оборудовании или об отдельных системах и устройствах, отсутствующих на вашем автомобиле.

На рисунках, содержащихся в настоящем руководстве по эксплуатации, могут быть отражены функциональные особенности и оборудование, которое имеется лишь на некоторых вариантах комплектации автомобиля. В вашем экземпляре автомобиля некоторые функциональные особенности могут отсутствовать.

Настоящее руководство и приведенные в нем технические характеристики были подготовлены на основании технической документации изготовителя, действующей на дату подписания в печать. Компания Honda Motor Co., Ltd. оставляет за собой право в любое время вносить изменения в конструкцию и технические характеристики автомобилей без предварительного уведомления и каких-либо обязательств со своей стороны.

Несмотря на то, что настоящее руководство по эксплуатации применимо к автомобилям как с правосторонним, так и левосторонним управлением, основная часть иллюстраций относится к автомобилям с левосторонним управлением.

➤ **Правила безопасного вождения** Стр. 25

Обеспечение безопасности водителя и пассажиров Стр. 26	Ремни безопасности Стр. 31	Подушки безопасности Стр. 41
--	----------------------------	------------------------------

➤ **Приборная панель** Стр. 73

Сигнализаторы и индикаторы Стр. 74	Указатели, приборы и дисплеи Стр. 89
------------------------------------	--------------------------------------

➤ **Органы управления** Стр. 113

Часы Стр. 114	Запирание и отпирание дверей Стр. 115
---------------	---------------------------------------

Открытие и закрытие вентиляционного люка* Стр. 138

Регулировка сидений Стр. 162
Система климат-контроля* Стр. 189

➤ **Оборудование, повышающее уровень комфорта автомобиля** Стр. 193

Аудиосистема* Стр. 194	Использование аудиосистемы Стр. 201
------------------------	-------------------------------------

Общая информация об аудиосистеме Стр. 263

➤ **Вождение автомобиля** Стр. 301

Перед началом движения Стр. 302	Буксировка прицепа Стр. 306	Рекомендации по управлению автомобилем вне дорог Стр. 312
Многоракурсная камера заднего вида* Стр. 349		Заправка топливом Стр. 351

➤ **Техническое обслуживание** Стр. 355

Перед выполнением технического обслуживания Стр. 356	
Замена ламп Стр. 379	
Аккумуляторная батарея Стр. 399	Правила обращения и уход за пультом дистанционного управления Стр. 403

➤ **Устранение неисправностей в пути** Стр. 413

Инструменты Стр. 414	Если спустила шина Стр. 415
Перегрев двигателя Стр. 428	Действия в случаях, когда включается или мигает сигнализатор Стр. 430
Если дверь багажного отделения не открывается Стр. 438	

➤ **Техническая информация** Стр. 439

Технические характеристики Стр. 440	Идентификационные номера Стр. 443
-------------------------------------	-----------------------------------

Содержание

Краткий справочник по автомобилю Стр. 2

Правила безопасного вождения Стр. 25

Приборная панель Стр. 73

Органы управления Стр. 113

Оборудование, повышающее уровень комфорта автомобиля Стр. 193

Вождение автомобиля Стр. 301

Техническое обслуживание Стр. 355

Устранение неисправностей в пути Стр. 413

Техническая информация Стр. 439

АЛФАВИТНЫЙ УКАЗАТЕЛЬ Стр. 445

Безопасность детей Стр. 51

Опасность отравления отработавшими газами Стр. 71

Таблички с предупреждениями о потенциальной опасности Стр. 72

Открытие и закрывание двери багажного отделения Стр. 126

Органы управления, расположенные рядом с рулевым колесом Стр. 139

Освещение салона. Оборудование, повышающее удобство автомобиля Стр. 172

Охранная система Стр. 133

Открытие и закрывание окон Стр. 135

Регулировка положения зеркал заднего вида Стр. 159

Система климат-контроля Стр. 185

Использование аудиосистемы Стр. 218

Пользовательские настройки* Стр. 266

Сообщения об ошибках воспроизведения Стр. 259

Система громкой связи* Стр. 282

Вождение автомобиля Стр. 314

Топливная экономичность автомобиля Стр. 353

Торможение Стр. 339

Дополнительное оборудование и изменение конструкции автомобиля Стр. 354

Парковка автомобиля Стр. 344

Регламент технического обслуживания Стр. 359

Проверка состояния и уход за щетками стеклоочистителей Стр. 390

Техническое обслуживание системы климат-контроля Стр. 405

Операции, выполняемые в моторном отсеке Стр. 367

Проверка состояния и уход за шинами Стр. 394

Чистка Стр. 407

Если двигатель не запускается Стр. 422

Предохранители Стр. 433

Запуск двигателя от дополнительной аккумуляторной батареи Стр. 425

Букировка неисправного автомобиля Стр. 437

Рычаг селектора не перемещается Стр. 427

Источники электромагнитного излучения* Стр. 444

Иллюстрированный указатель

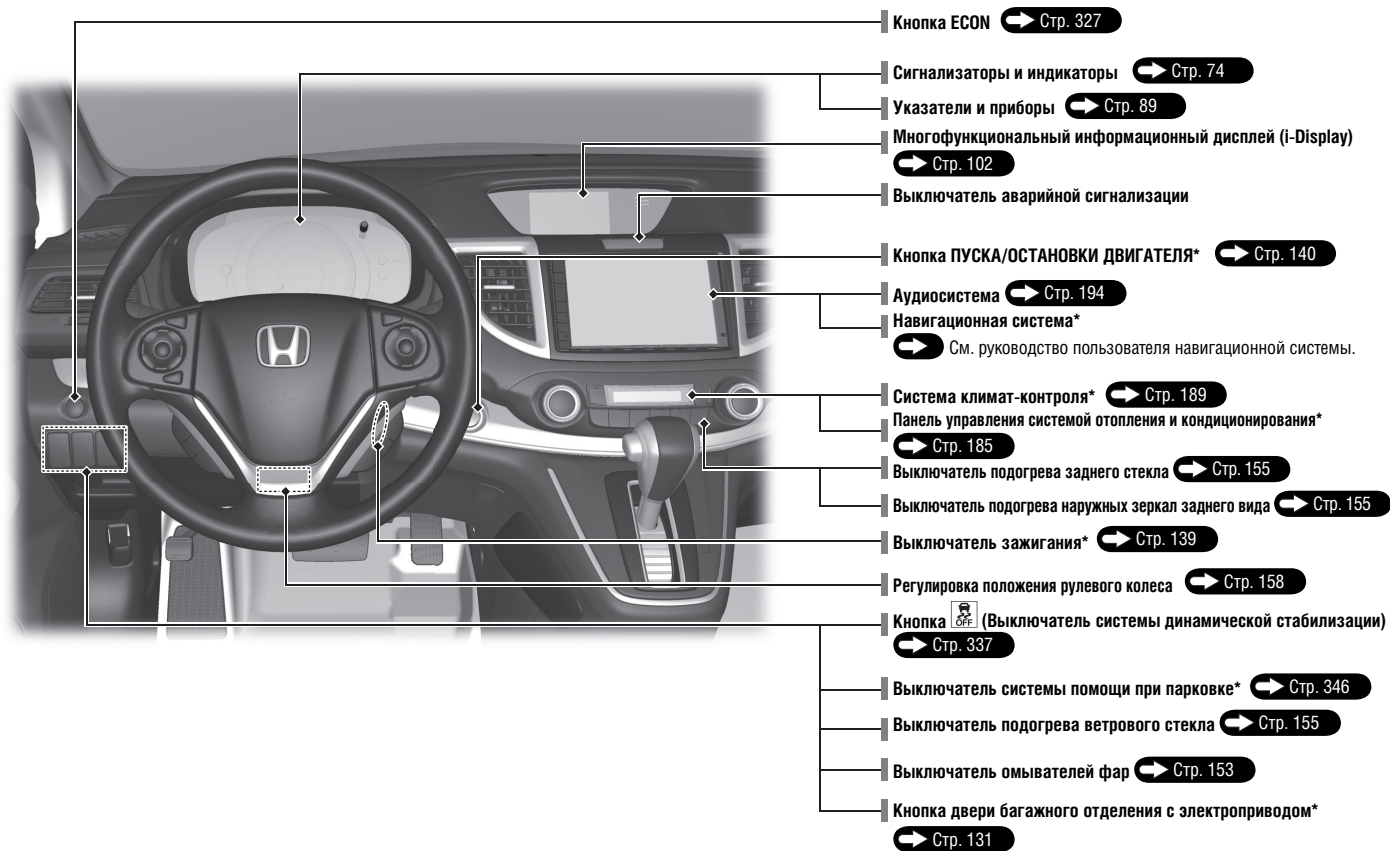

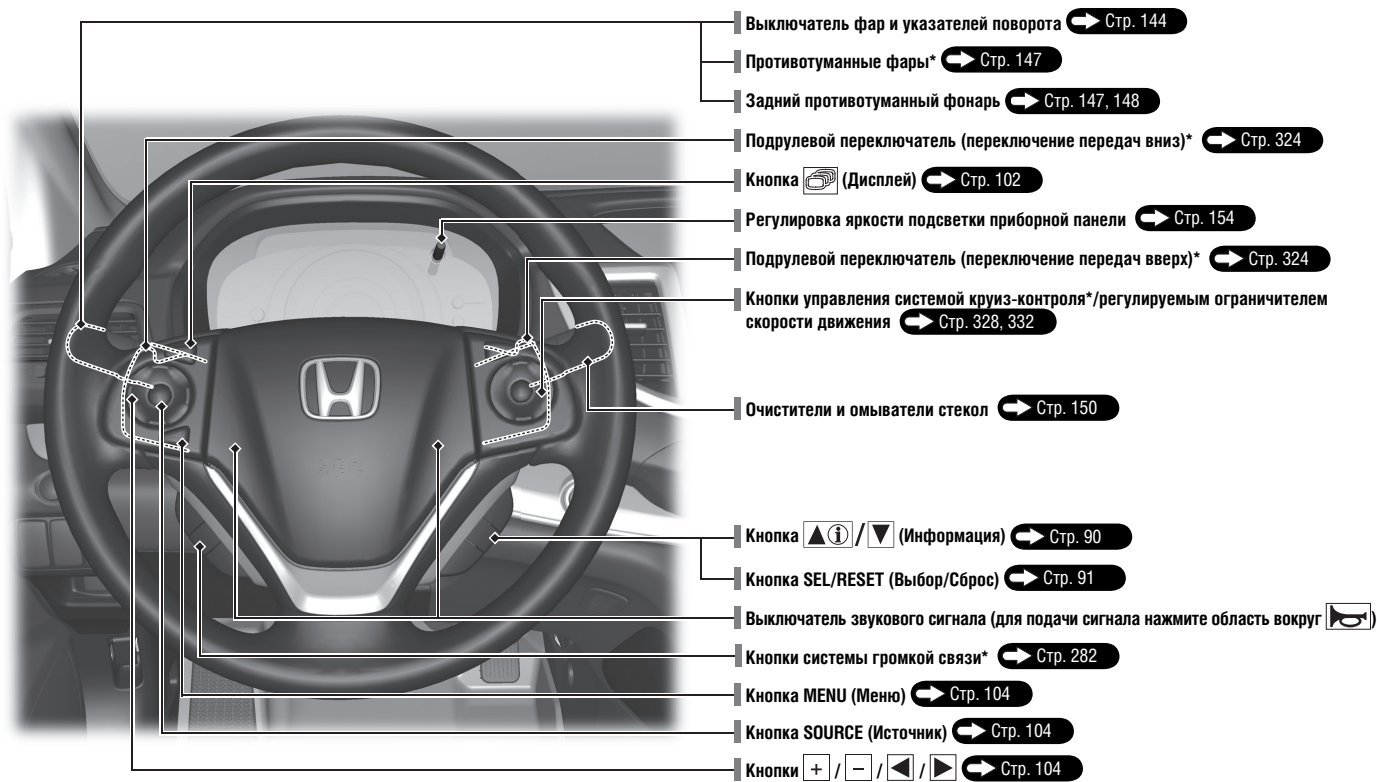

* Для некоторых вариантов исполнения автомобиля

Иллюстрированный указатель

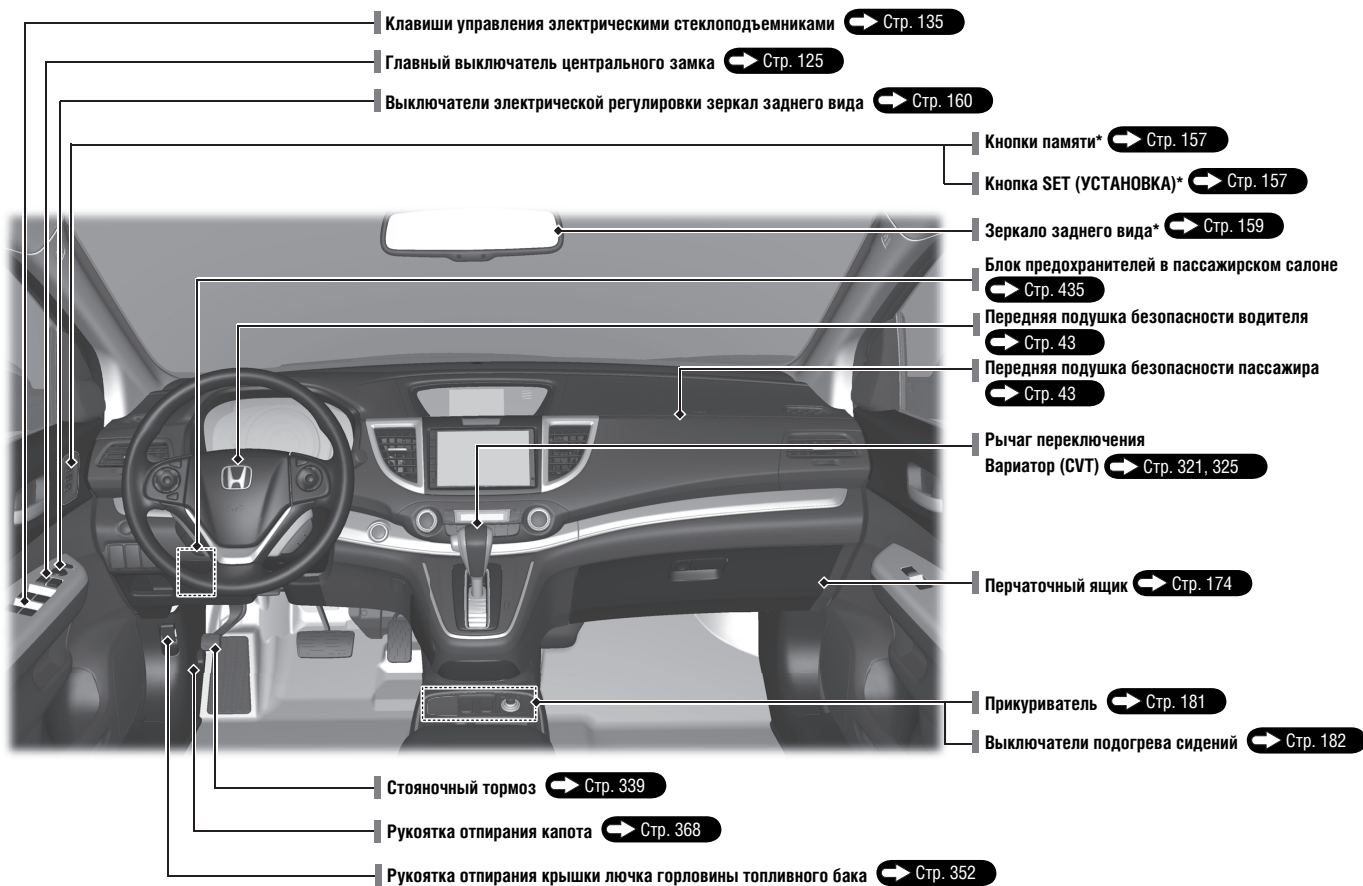

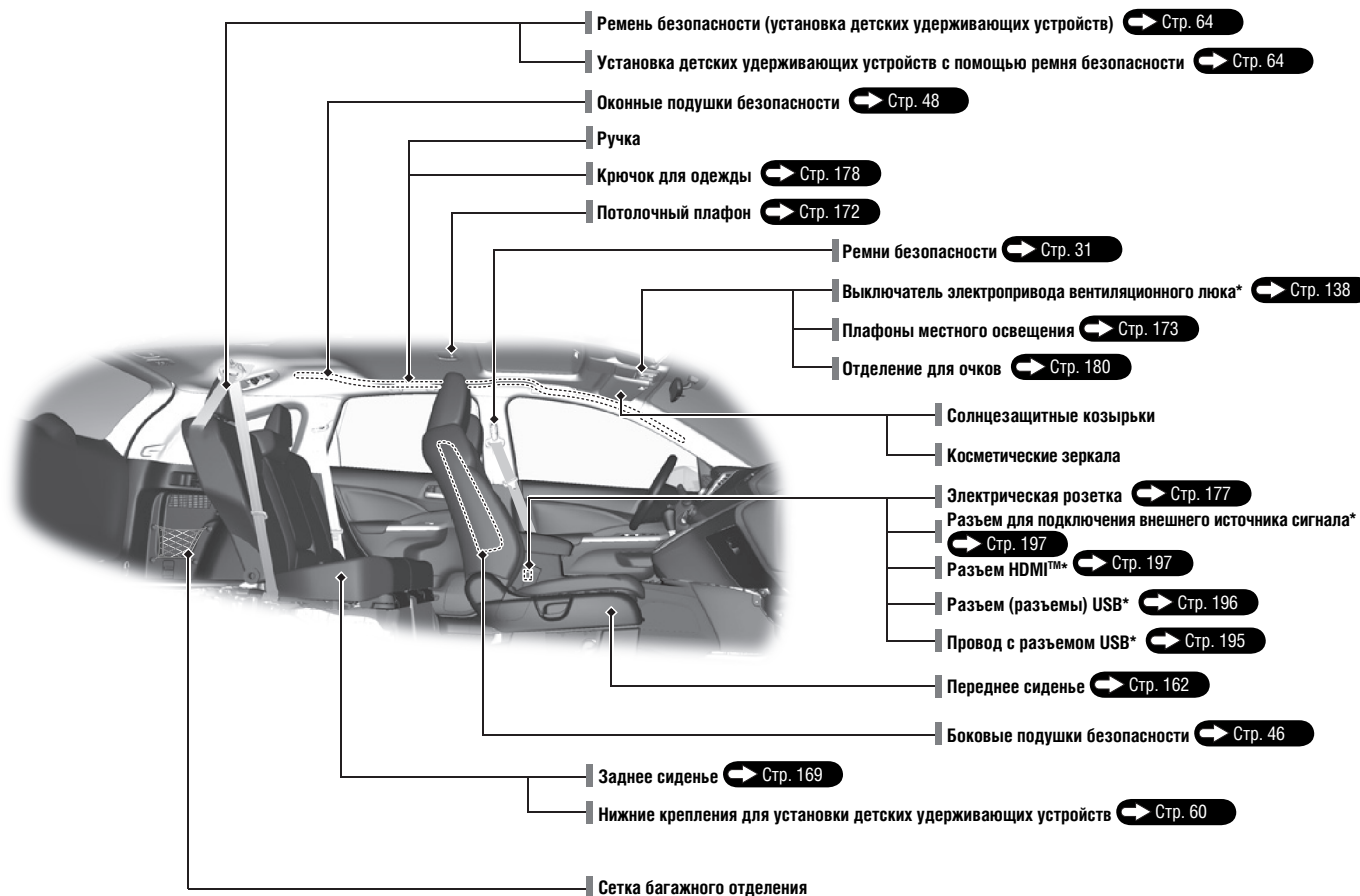

* Для некоторых вариантов исполнения автомобиля

Иллюстрированный указатель

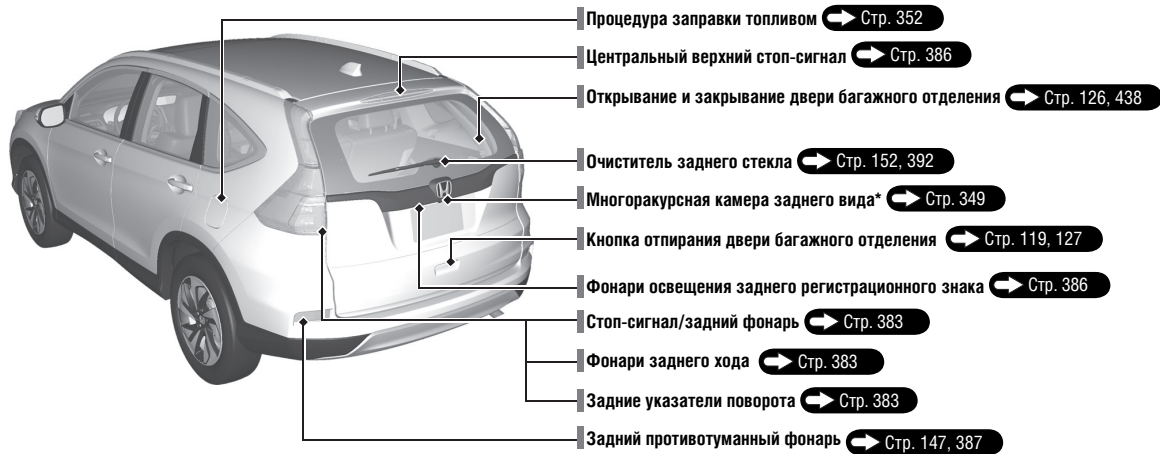

Система экономии топлива

Индикатор режима экономии топлива

- Индикатор режима экономии топлива меняет свой цвет в соответствии со стилем вождения при включении экономичного режима ECON.
Зеленый: Экономичный режим движения
Желтый: Неинтенсивное ускорение/замедление
Белый: Интенсивное ускорение/замедление

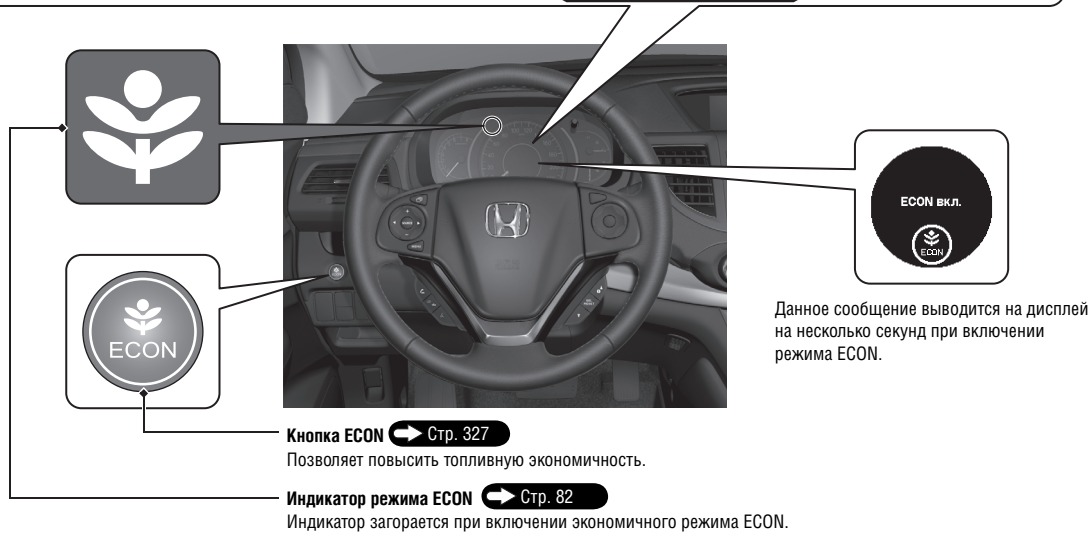
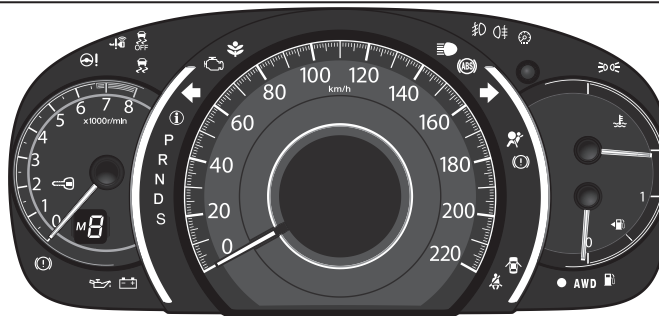

Правила безопасного вождения ↔ Стр. 25

Подушки безопасности ↔ Стр. 41

- Автомобиль оснащен подушками безопасности, которые помогают защитить вас и ваших пассажиров в случае столкновения средней силы или сильного столкновения.

Безопасность детей ↔ Стр. 51

- Все дети возрастом до 12 лет включительно должны находиться на задних сиденьях автомобиля.
- Маленьких детей следует размещать надлежащим образом в детских удерживающих устройствах, в которых ребенок располагается лицом вперед (по ходу движения автомобиля).
- Младенцев следует перевозить на заднем сиденье в детских удерживающих устройствах, в которых ребенок располагается лицом назад (против хода движения автомобиля).

Опасность отравления отработавшими газами двигателя ↔ Стр. 71

- Автомобиль выделяет опасные отработавшие газы, которые содержат угарный газ. Не следует оставлять двигатель работающим, когда автомобиль находится в замкнутом пространстве, где может скапливаться угарный газ.

Ремни безопасности ↔ Стр. 31

- Занимайте правильное положение на сиденье и пристегивайтесь ремнем безопасности.
- Убедитесь в том, что пассажиры пристегнуты ремнями безопасности надлежащим образом.



Пристегните ремень безопасности так, чтобы его поясная ветвь располагалась как можно ниже.

Контрольные операции, выполняемые перед началом движения ↔ Стр. 30

- Перед тем как начать движение убедитесь в том, что передние сиденья, подголовники, рулевое колесо и зеркала заднего вида отрегулированы правильно.

Приборная панель Стр. 73

Указатели и приборы  Стр. 89 / Многофункциональный информационный дисплей  Стр. 90 /



Многофункциональный информационный дисплей (i-Display)  Стр. 102 / Сигнализаторы и индикаторы  Стр. 74

Световые индикаторы и сигнализаторы





-  Индикатор отключения системы VSA
-  Индикатор системы доступа в автомобиль без ключа*
-  Сигнализатор электрического усилителя руля (EPS)
-  Сигнализатор системы динамической стабилизации (VSA)
-  Индикатор режима экономии топлива ECON
-  Сигнализатор неисправности двигателя
-  Индикатор сообщений
-  Индикатор системы иммобилайзера
-  Индикатор режима M (режим ручного переключения 7 передач)/индикатор переключения*
-  Сигнализатор тормозной системы (янтарного цвета)



Световые индикаторы и сигнализаторы

-  Сигнализатор системы зарядки
-  Сигнализатор низкого давления моторного масла

Индикаторы освещения

-  Индикатор противотуманных фар*
-  Индикатор включения заднего противотуманного фонаря
-  Индикатор дальнего света фар
-  Индикатор освещения

Световые индикаторы и сигнализаторы

-  Сигнализатор антиблокировочной системы (ABS)
-  Индикаторы указателей поворота и аварийной сигнализации
-  Сигнализатор системы подушек безопасности
-  Индикатор стояночного тормоза/сигнализатор тормозной системы (красного цвета)
-  Сигнализатор незакрытой двери
- AWD** Сигнализатор системы полного привода (AWD)
-  Сигнализатор низкого уровня топлива
-  Сигнализатор непристегнутого ремня безопасности

* Для некоторых вариантов исполнения автомобиля

Органы управления

← Стр. 113

Часы ← Стр. 114

Автомобили с навигационной системой

Навигационная система получает сигналы от спутников системы GPS, что обеспечивает автоматическую корректировку показаний времени.

Автомобили с одним дисплеем

- 1 Нажмите кнопку **CLOCK (CD/AUX)** и удерживайте ее, пока на дисплее не начнут мигать показания времени.
- 2 Для установки показаний времени нажмите кнопку настройки **4** (часы) или **5** (минуты). Нажмите кнопку настройки **6** (Reset), чтобы быстро «округлить» показания часов до ближайшего часа.
- 3 Для сохранения уставленных показаний времени повторно нажмите кнопку **CLOCK**.

Автомобили с двумя дисплеями

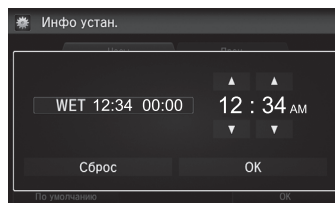

- 1 Нажмите кнопку **HOME**.
- 2 Выберите **Settings** (Настройки).
- 3 Выберите **Info** (Информация).
- 4 Выберите закладку **Clock** (Часы).
- 5 Выберите **Clock Adjustment** (Корректировка показаний часов).
- 6 Выберите **▲** или **▼** для изменения показаний в разряде часов.
- 7 Выберите **▲** или **▼** для изменения показаний в разряде минут, **затем** выберите **OK**.

Кнопка ПУСКА/ОСТАНОВКИ ДВИГАТЕЛЯ* ← Стр. 140

Нажмите кнопку для изменения режима питания автомобиля.



Указатели поворота ➔ Стр. 144

Выключатель указателей поворота

Направо

Налево



Приборы освещения и световой сигнализации ➔ Стр. 144

Выключатели приборов освещения

Дальний свет фар

Ближний свет фар

Сигнализация дальним светом фар



Очистители и омыватели ➔ Стр. 150

Выключатель очистителей и омывателей

MIST: кратковременное включение стеклоочистителя

OFF: выключено

AUTO¹: автоматический режим Частота работы стеклоочистителей регулируется автоматически

INT²: Прерывистый режим работы стеклоочистителей с регулируемой паузой

LO: Непрерывный режим работы стеклоочистителей с низкой частотой

HI: Непрерывный режим работы стеклоочистителей с высокой частотой

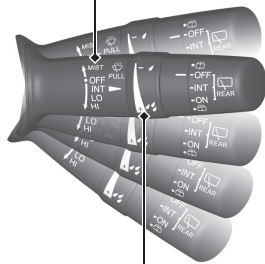

Потяните на себя, чтобы подать жидкость на ветровое стекло.

Регулирующее кольцо

- ☝ : Низкая чувствительность¹
- ☝ : Низкая частота работы, меньше рабочих циклов²
- ☞ : Высокая чувствительность¹
- ☞ : Высокая частота работы, больше рабочих циклов²

¹: Для автомобилей с автоматическими стеклоочистителями

²: Для автомобилей без автоматических стеклоочистителей

Рулевое колесо ➔ Стр. 158

- Для того чтобы отрегулировать положение рулевого колеса, потяните рычаг на себя, установите рулевое колесо в нужное положение и верните рычаг в исходное положение.



Отпирание передних дверей Использование внутренней рукоятки двери ➔ Стр. 124

- Для того чтобы открыть дверь, потяните внутреннюю рукоятку и одновременно откройте дверь.



Дверь багажного отделения

→ Стр. 126

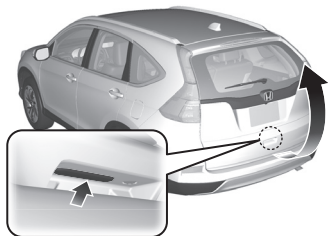

Автомобили, не оснащенные системой доступа в автомобиль без ключа

- Когда открыты все двери, нажмите кнопку на двери багажного отделения, чтобы открыть ее.

Автомобили, оснащенные системой доступа в автомобиль без ключа

- Чтобы отпереть и открыть дверь багажного отделения, нажмите кнопку отпирания на двери, имея при себе брелок системы доступа в автомобиль без ключа.

Автомобили с дверью багажного отделения с электроприводом

- Для открывания и закрывания двери багажного отделения нажмите кнопку электропривода двери багажного отделения на панели управления со стороны водителя либо на пульте дистанционного управления.

Наружные зеркала заднего вида с электроприводом → Стр. 160

- Когда выключатель зажигания находится в положении ON Π^1 , переведите переключатель выбора зеркала в положение L или R.
- Нажмите на соответствующий край регулятора, чтобы отрегулировать положение зеркала.
- Нажмите кнопку складывания, чтобы сложить зеркала или вернуть их в рабочее положение.

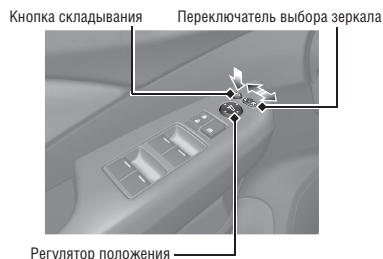

Электрические стеклоподъемники



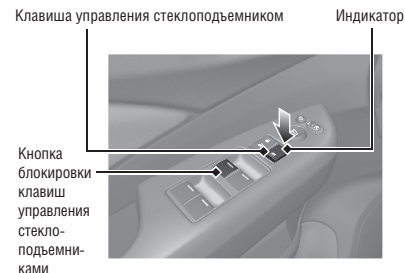

→ Стр. 135

- Вы можете открывать и закрывать окна, когда выключатель зажигания находится в положении ON Π^1 .
- Если кнопка блокировки клавиш управления стеклоподъемниками находится в выключенном положении, окна пассажирских дверей можно открывать и закрывать с помощью клавиш управления стеклоподъемниками, расположенных на этих дверях.
- Если кнопка блокировки клавиш управления стеклоподъемниками находится в положении блокировки (включен встроенный в нее индикатор), то в этом случае клавиши управления стеклоподъемниками, расположенные на пассажирских дверях, не функционируют.





¹: Автомобили, оснащенные системой доступа в автомобиль без ключа, оборудованы кнопкой ПУСКА/ОСТАНОВКИ ДВИГАТЕЛЯ, а не выключателем зажигания.

Панель управления системой отопления и кондиционирования* Стр. 185

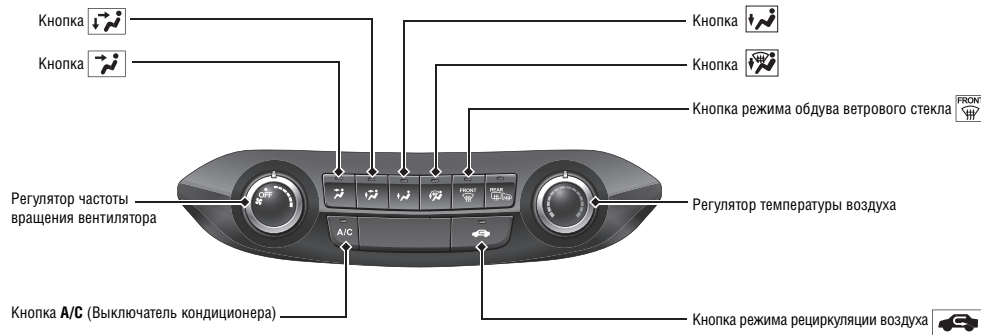

- Вращайте регулятор частоты вращения вентилятора, чтобы отрегулировать подачу воздуха в салон.
- Кнопки переключения режимов вентиляции (///) служат для выбора режима распределения воздушных потоков в салоне.
- Вращайте регулятор температуры воздуха, чтобы отрегулировать температуру.
- Поверните регулятор частоты вращения вентилятора в положение OFF (Выключено), чтобы выключить систему.
- Нажмите кнопку , чтобы включить обдув ветрового стекла.



-  Воздух поступает в салон через вентиляционные решетки, расположенные на панели управления и задней части центральной консоли.
-  Воздух поступает в салон через вентиляционные решетки, расположенные на полу, панели управления и задней части центральной консоли.
-  Воздух поступает в салон через нижние вентиляционные отверстия.
-  Воздух поступает в салон через нижние вентиляционные отверстия и щелевые отверстия обдува ветрового стекла.

* Для некоторых вариантов исполнения автомобиля

Система климат-контроля* Стр. 189





- Нажмите кнопку **AUTO** для включения автоматического режима.
- Нажмите кнопку  для включения или выключения системы.
- Нажмите кнопку  для включения обдува ветрового стекла.

Автомобили с навигационной системой

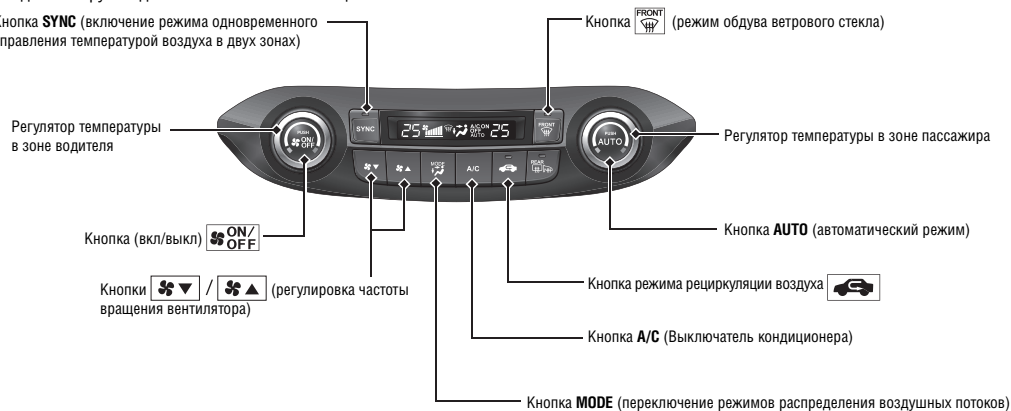
Системой климат-контроля можно управлять с помощью голосовых команд. Более подробная информация приведена в отдельном руководстве пользователя навигационной системы.

Кнопка **SYNC** (включение режима одновременного управления температурой воздуха в двух зонах)



-  Воздух поступает в салон через вентиляционные решетки, расположенные на панели управления и задней части центральной консоли.
-  Воздух поступает в салон через вентиляционные решетки, расположенные на полу, панели управления и задней части центральной консоли.
-  Воздух поступает в салон через нижние вентиляционные отверстия.
-  Воздух поступает в салон через нижние вентиляционные отверстия и щелевые отверстия обдува ветрового стекла.

Оборудование, повышающее уровень комфорта автомобиля ➔ Стр. 193

Кнопки дистанционного управления аудиосистемой

➔ Стр. 199

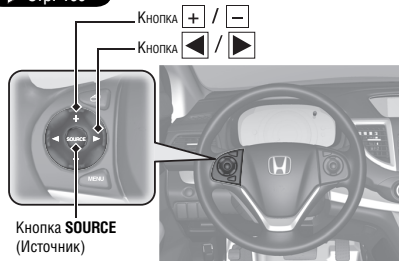

- Кнопка **+** / **-**
Нажмите и отпустите эту кнопку, чтобы увеличить или уменьшить уровень громкости.
- Кнопка **SOURCE** (Источник)

Автомобили с одним дисплеем

Нажмите и отпустите эту кнопку для переключения между следующими режимами аудиосистемы: FM1/FM2/LW/MW/CD/AUX.

Автомобили с двумя дисплеями

Нажмите и отпустите эту кнопку для переключения между следующими режимами аудиосистемы: FM/LW/MW/ CD*/USB/iPod/Apps/Bluetooth® Audio/AUX HDMI™

- Кнопка **◀** / **▶**

Режим работы радиоприемника: Нажмите и отпустите эту кнопку для переключения радиоприемника между радиостанциями, частоты которых были занесены в память с помощью кнопок предварительной настройки. Нажмите и удерживайте эту кнопку для настройки радиоприемника на следующую или предыдущую радиостанцию с сильным сигналом.

Режим работы проигрывателя компакт дисков или устройства USB: Нажмите и отпустите эту кнопку для перехода к следующей композиции или возврата к началу текущей композиции. Нажмите и удерживайте эту кнопку для перехода к другой папке.

Аудиосистема ➔ Стр. 194

Автомобили с одним дисплеем

Многофункциональный информационный дисплей (i-Display)

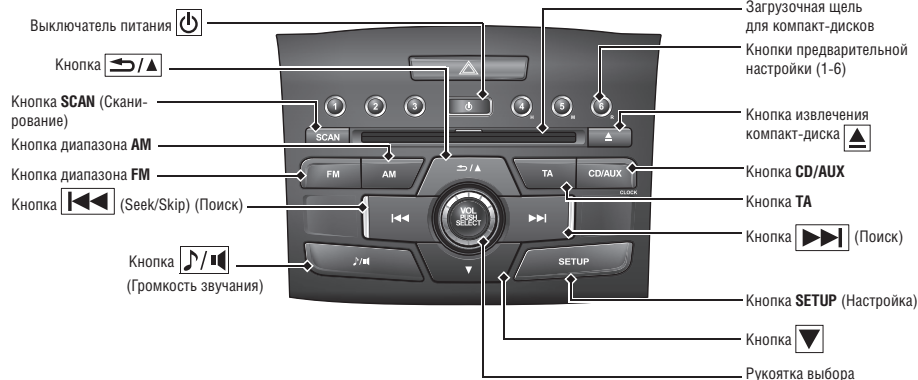

* Для некоторых вариантов исполнения автомобиля





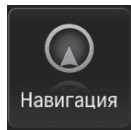

Автомобили с двумя дисплеями

Информацию по системе навигации  см. в руководстве по эксплуатации системы навигации





Многofункциональный информационный дисплей (i-Display)

Автомобили с навигационной системой

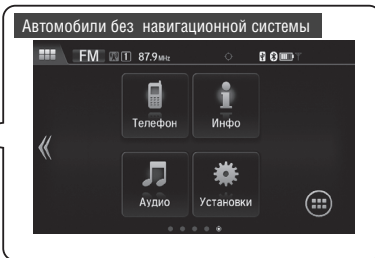
- Выключатель питания 
- Кнопка  (Home) (домой)
- Кнопки **VOL** (регулировка уровня громкости)
- Кнопка  (Menu)
- Кнопка  возврата (Back)
- Кнопка 
- Кнопка  (Eject/ **CLOSE**) (Извлечение/Заккрытие)*



Информационный экран/экран аудиосистемы

Чтобы открыть экран, нажмите кнопку  (Eject/ **CLOSE**).
 Чтобы вернуть экран в вертикальное положение, нажмите кнопку  (Eject/ **CLOSE**).



Кнопка  (Eject/ **CLOSE**) (Извлечение/Заккрытие)*

Вождение автомобиля → Стр. 301

Вариатор (CVT) → Стр. 321, 325

- Для пуска двигателя переведите рычаг селектора в положение **P** (Стоянка) и нажмите педаль тормоза.

Переключение диапазонов

Автомобили с переключателями передач, расположенными на рулевом колесе

Автомобили без переключателей передач, расположенных на рулевом колесе

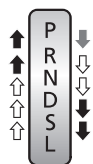
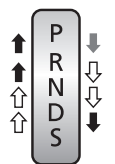

- ↓ Нажмите педаль тормоза и кнопку разблокировки, чтобы вывести рычаг селектора из положения **P** (Стоянка).
- ↓ ↑ Нажмите и отпустите кнопку, чтобы переместить селектор.
- ↓ ↑ Перемещайте рычаг селектора, не нажимая кнопку разблокировки.

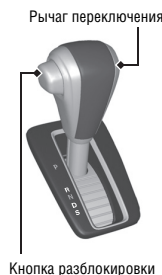

Кнопка разблокировки

- P** **Стоянка**
Можно останавливать или запускать двигатель. Выходной вал вариатора заблокирован.
- R** **Задний ход**
Используется для движения задним ходом.
- N** **Нейтраль**
Выходной вал вариатора не заблокирован.
- D** **Движение передним ходом**
Для движения в обычных условиях. На автомобилях с переключателями передач, расположенными на рулевом колесе, может использоваться режим ручного переключения 7 передач.
- S** **Положение S**
Автомобили с переключателями передач, расположенными на рулевом колесе
Может использоваться режим ручного переключения 7 передач.

Режим ручного переключения 7 передач*

Позволяет вручную переключать передачи вверх или вниз, не снимая рук с рулевого колеса.

При включенном диапазоне **S**

- Воздействие на любой подрулевой переключатель переводит вариатор из автоматического режима работы в режим переключения передач вручную (7 передач).
- На индикаторе переключения отображаются индикатор **M** и номер выбранной передачи.

При включенном диапазоне **D**

- Краткое воздействие на любой подрулевой переключатель переводит вариатор из автоматического режима работы в режим переключения передач вручную (7 передач). На индикаторе переключения отображается номер выбранной передачи.



Понижающий подрулевой переключатель **-**

Повышающий подрулевой переключатель **+**

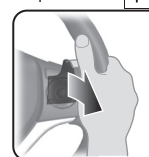
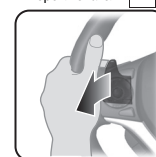

- Включенная передача отображается на приборной панели.

S Автомобили без переключателей передач, расположенных на рулевом колесе

Движение передним ходом (диапазон **S**)

- Более интенсивный разгон
- Используется для более интенсивного торможения двигателем
- Движение на подъеме или спуске

L Ближний свет фар

- Используется для более интенсивного торможения двигателем
- Движение на подъеме или спуске

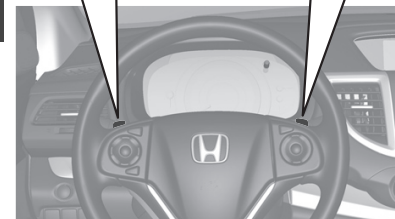

* Для некоторых вариантов исполнения автомобиля

Выключатель системы динамической стабилизации (VSA) Стр. 337

- Система динамической стабилизации (VSA) помогает сохранять курсовую устойчивость автомобиля при движении на повороте, а также помогает предотвратить пробуксовку колес во время ускорения автомобиля при движении на скользкой дороге или вне дорог с твердым покрытием.
- Система VSA автоматически включается при каждом пуске двигателя.
- Для включения или выключения системы VSA нажмите и удерживайте выключатель, пока не раздастся короткий звуковой сигнал.

Система круиз-контроля* Стр. 328

- Система круиз-контроля позволяет автоматически поддерживать заданную скорость движения без воздействия на педаль акселератора.
- Для того чтобы воспользоваться системой круиз-контроля, нажмите кнопку **MAIN**. Выберите систему круиз-контроля нажатием кнопки **LIM**, а затем нажмите кнопку **RES/+** или **-/SET**, когда скорость автомобиля превышает 30 км/ч.

Регулируемый ограничитель скорости движения* Стр. 332

- Данная система позволяет задать максимальную скорость, которую невозможно превысить, как бы вы не нажимали на педаль акселератора.
- Для того чтобы воспользоваться регулируемым ограничителем скорости движения, нажмите кнопку **MAIN**. Выберите регулируемый ограничитель скорости движения нажатием кнопки **LIM**, затем нажмите кнопку **-/SET**, когда автомобиль достигнет нужной скорости движения.
- Предел максимальной скорости движения автомобиля можно выбрать в диапазоне от 30 до 250 км/ч.

Заправка топливом Стр. 351

Рекомендуемое топливо: Применяйте неэтилированный бензин с октановым числом 91 или выше по исследовательскому методу

Емкость топливного бака: 58 л

- 1** Потяните ручку отпирания лючка горловины топливного бака, которая расположена в нижнем углу под панелью управления со стороны водителя.
- 2** Медленно отверните крышку заливной горловины и снимите ее.
- 3** Поместите крышку заливной горловины в держатель, расположенный на крышке люка.
- 4** После заправки заверните крышку, по крайней мере, до одного щелчка.

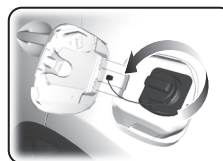

Техническое обслуживание Стр. 355

Операции, выполняемые в моторном отсеке Стр. 367

- Проверьте уровни моторного масла, охлаждающей жидкости двигателя и жидкости в бачке омывателя. Долейте в случае необходимости.
- Проверьте уровень тормозной жидкости.
- Ежемесячно проверяйте состояние аккумуляторной батареи.

- 1** Потяните рукоятку отпирания капота, которая расположена в углу под панелью управления.

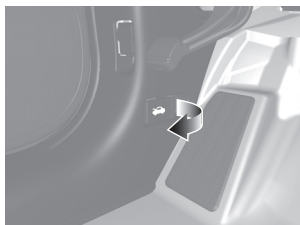

- 2** Нажимайте рукой под капотом рычаг предохранительной защелки. Потяните рычаг вверх и поднимите капот.

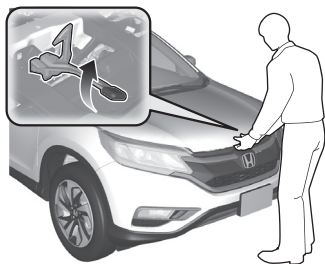

- 3** По завершении работ в моторном отсеке закройте капот и убедитесь в надежности его фиксации.

Щетки очистителя Стр. 390

- Замените щетки, если при работе очистителя на ветровом стекле остаются полосы.



Шины Стр. 394

- Регулярно проверяйте состояние шин и колес.
- Регулярно проверяйте давление воздуха в шинах.
- При приближении зимнего сезона установите зимние шины.

Приборы освещения и световой сигнализации

 Стр. 379

- Регулярно проверяйте работоспособность всех приборов освещения.

Устранение неисправностей в пути ↔ Стр. 413

Замена поврежденного

колеса ↔ Стр. 415

- Остановите автомобиль в безопасном месте и замените поврежденное колесо малоразмерным запасным колесом, которое хранится в багажном отделении.



Двигатель не запускается

↔ Стр. 422

- Если разрядилась аккумуляторная батарея, запустите двигатель от внешнего источника питания.

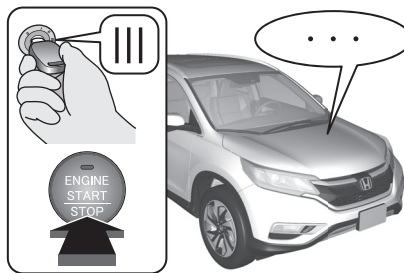

Перегрев двигателя

↔ Стр. 428

- Остановите автомобиль в безопасном месте. Если нет пара, идущего из-под капота, откройте капот и дайте двигателю остыть.



Включение светового

сигнализатора ↔ Стр. 430

- Определите, какой световой сигнализатор включился, и обратитесь к руководству по эксплуатации автомобиля.

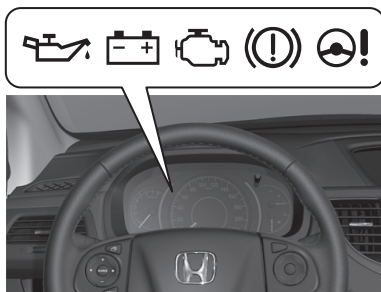

Перегоревший предохранитель

↔ Стр. 433

- Если электрический прибор не работает, проверьте, не перегорел ли предохранитель.

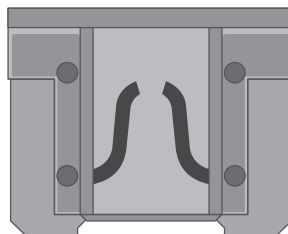

Буксировка неисправного

автомобиля ↔ Стр. 437

- В случае необходимости буксировки автомобиля обратитесь в службу эвакуации автомобилей.



Действия в экстренных ситуациях



Выключатель зажигания не поворачивается из положения **0** в положение **I**¹. Почему?



- Может быть заблокировано рулевое колесо.
- Попробуйте повернуть рулевое колесо влево и вправо, одновременно поворачивая ключ зажигания.
- Поверните рулевое колесо влево и вправо, одновременно нажимая **КНОПКУ ПУСКА/ОСТАНОВКИ ДВИГАТЕЛЯ**.



Выключатель зажигания не поворачивается из положения **I**¹ в положение **0**, и я не могу вынуть из него ключ.



Следует перевести рычаг селектора диапазонов в положение **P** (Стоянка).



Почему педаль тормоза слегка пульсирует, когда я на нее нажимаю?



Это происходит, когда активируется антиблокировочная тормозная система (ABS), и не свидетельствует о наличии неисправности. Нажимайте педаль тормоза с постоянным усилием. Не следует использовать прием, при котором педаль тормоза то нажимается, то отпускается.

¹: Автомобили, оснащенные системой доступа в автомобиль без ключа, оборудованы кнопкой **ПУСКА/ОСТАНОВКИ ДВИГАТЕЛЯ**, а не выключателем зажигания.



Задняя дверь не открывается изнутри автомобиля. Почему?



Проверьте положение рычажка блокировки дверного замка от отпирания детьми изнутри автомобиля. Если рычажок находится в положении блокировки, откройте дверь с помощью наружной ручки двери. Для отмены этой функции переведите рычажок в положение разблокировки.

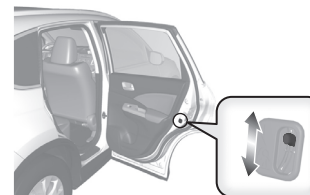

Почему двери запираются после того, как я их отпер с помощью пульта дистанционного управления?



Если в течение 30 секунд вы не открыли ни одну из дверей, то замки всех дверей автоматически заблокируются. Это предусмотрено в целях обеспечения безопасности.



Почему включается звуковой сигнал, когда я открываю дверь водителя?



Звуковой сигнал включается в следующих ситуациях:

- Не выключены наружные приборы освещения.
- Электрическая система* находится в режиме ACCESSORY (Вспомогательные потребители электроэнергии).



Почему включается звуковой сигнал, когда я начинаю движение?



Звуковой сигнал включается в следующих ситуациях:

- Водитель и/или передний пассажир не пристегнули ремень безопасности.
- Стояночный тормоз выключен не до конца.



Почему слышен скрип, когда я нажимаю на педаль тормоза?



Возможно, требуется заменить тормозные колодки. Обратитесь к официальному дилеру для проверки автомобиля.



Бортовые регистраторы

Ваш автомобиль оснащен рядом устройств, называемых бортовыми регистраторами. Они ведут запись некоторых показателей работы автомобиля в режиме реального времени. К этим данным относятся, например, сигналы срабатывания подушек безопасности или неисправности системы подушек безопасности. Вся записываемая регистраторами информация является собственностью владельца автомобиля. Доступ к ней других лиц запрещен за исключением тех случаев, когда он осуществляется по приговору суда или с разрешения самого владельца. Однако доступ к этой информации может быть осуществлен компанией Honda, ее сотрудниками, официальными дилерами и сервисными предприятиями, представителями, подрядчиками только с целью проведения диагностики, исследования и совершенствования автомобиля.

Диагностические регистраторы

Ваш автомобиль оснащен рядом сервисных регистрирующих устройств, записывающих информацию о работе силового агрегата и режимах движения автомобиля. Наличие данной информации поможет техническому персоналу правильно провести диагностику, ремонт и техническое обслуживание автомобиля. Доступ к этой информации запрещен за исключением тех случаев, когда он осуществляется по приговору суда или с разрешения владельца автомобиля. Однако доступ к этой информации может быть осуществлен компанией Honda, ее сотрудниками, официальными дилерами и сервисными предприятиями, представителями, подрядчиками только с целью проведения диагностики, исследования и совершенствования автомобиля.

В тексте настоящего руководства вам будет неоднократно встречаться предупреждающий заголовок **ПРИМЕЧАНИЕ**. Это сигнальное слово предвещает важные рекомендации, следуя которым вы сможете предотвратить случайное повреждение автомобиля или возможное отрицательное воздействие на окружающую среду, а также избежите себя от материального ущерба.

Знаки  и , которые вы можете встретить на табличках и наклейках автомобиля, напоминают о необходимости прочесть руководство по эксплуатации для обеспечения правильного и безопасного использования автомобиля.

Символ  может быть выделен разным цветом, которые обозначают "опасность" (красный цвет), "предостережение" (оранжевый цвет), или "внимание" (янтарный цвет).

Предупреждения об опасности

В процессе эксплуатации автомобиля крайне важно соблюдать правила безопасности, чтобы в максимальной степени обезопасить себя и других людей от возможного травмирования или увечий. Ответственность за безопасность движения и эксплуатации автомобиля лежит на водителе.

В целях обеспечения безопасности данное руководство содержит многочисленные важные предупреждения, касающиеся вождения, а также правил безопасной эксплуатации и технического обслуживания автомобиля. Данная информация предупреждает о потенциальной опасности, чреватой тяжелыми последствиями.

Разумеется, невозможно предвидеть абсолютно все опасные ситуации, которые могут возникнуть в процессе эксплуатации или при проведении технического обслуживания автомобиля. Поэтому всегда сами проявляйте здравый смысл, осмотрительность и осторожность.

Важная информация о мерах безопасности доводится до владельца автомобиля в различных формах, включая следующие:

- **Таблички с предупреждениями** в различных местах на автомобиле.
- **Предупреждения об опасности.** Для зрительного выделения текста предупреждений используется знак  и одно из трех сигнальных слов: **ОПАСНОСТЬ**, **ПРЕДУПРЕЖДЕНИЕ** или **ВНИМАНИЕ**. Эти слова означают:

⚠ ОПАСНОСТЬ Вы **ПОГИБНЕТЕ** или **ПОЛУЧИТЕ ТЯЖЕЛЫЕ УВЕЧЬЯ**, если будете игнорировать данное предупреждение.

⚠ ПРЕДУПРЕЖДЕНИЕ Вы можете **ПОГИБНУТЬ** или **ПОЛУЧИТЬ СЕРЬЕЗНУЮ ТРАВМУ**, если не будете следовать инструкциям.

⚠ ВНИМАНИЕ Вы **МОЖЕТЕ БЫТЬ ТРАВМИРОВАНЫ**, если не будете соблюдать необходимых мер предосторожности.

- **Указания по безопасному использованию и эксплуатации**, например, важные правила безопасности.
- **Разделы, посвященные вопросам безопасности**, таким как безопасность водителя и пассажиров.
- **Инструкции по правильной и безопасной эксплуатации автомобиля.**

Настоящее руководство содержит различную информацию, посвященную вопросам безопасной эксплуатации автомобиля, которую владельцу настоятельно рекомендуется внимательно изучить.

Правила безопасного вождения

Данная глава руководства, как и все руководство в целом, содержит массу полезной информации о безопасности.

Обеспечение безопасности водителя и пассажиров

Важные правила обеспечения безопасности	26
Важные особенности автомобиля	28
Системы обеспечения безопасности, установленные на автомобиле	29

Ремень безопасности

Использование ремней безопасности	31
Пристегивание ремня безопасности	35
Проверка состояния ремней безопасности	39

Подушки безопасности

Компоненты системы подушек безопасности	41
Типы подушек безопасности, используемых на автомобиле	43
Передние подушки безопасности (SRS)	43

Боковые подушки безопасности	46
Надувные оконные шторки безопасности	48
Сигнализаторы неисправности системы подушек безопасности	49
Техническое обслуживание подушек безопасности	50

Обеспечение безопасности детей

Средства обеспечения безопасности детей	51
Обеспечение безопасности младенцев и малолетних детей	54
Обеспечение безопасности подростков	68

Опасность отравления отработавшими газами

Опасность отравления угарным газом	71
--	----

Таблички с предупреждениями о потенциальной опасности

Расположение табличек	72
-----------------------------	----

Обеспечение безопасности водителя и пассажиров

Ниже объясняется, какими средствами обеспечения безопасности, оснащен ваш автомобиль, и как их использовать надлежащим образом. Приведенные ниже правила обеспечения безопасности относятся к наиболее важным правилам.

Важные правила обеспечения безопасности

■ Необходимо пристегиваться ремнями безопасности во время каждой поездки

Ремни безопасности являются наилучшим средством защиты при всевозможных дорожно-транспортных происшествиях. Подушки безопасности являются лишь дополнением к системе ремней безопасности и не могут их полностью заменить. Поэтому, даже если автомобиль оснащен подушками безопасности, убедитесь в том, что вы и все пассажиры пристегнуты ремнями безопасности надлежащим образом.

■ Дети должны быть надежно зафиксированы в автомобиле с использованием детских удерживающих устройств

Детей в возрасте до 12 лет необходимо перевозить на заднем сиденье с использованием соответствующих удерживающих устройств, но не на переднем сиденье. Младенцев и малолетних детей необходимо надежно фиксировать с помощью соответствующих детских удерживающих устройств. Детей старшего возраста, которых невозможно правильно пристегнуть диагонально-поясным ремнем безопасности, следует усаживать на специальные детские подушки и только после этого пристегивать ремнем.

■ Не забывайте об опасности, которая связана со срабатыванием подушки безопасности

Подушка безопасности может спасти жизнь при аварии, но она также может серьезно травмировать или даже привести к смерти водителя или переднего пассажира, если сиденье расположено слишком близко к панели управления или если он не пристегнут ремнем безопасности. Наибольшему риску подвергаются младенцы, дети и подростки, а также низкорослые пассажиры. Внимательно следуйте всем инструкциям и предупреждениям, изложенным в настоящем руководстве.

■ Не употребляйте алкогольных напитков перед поездкой и во время управления автомобилем

Употребление алкогольных напитков несовместимо с вождением автомобиля. Даже один глоток алкогольного средства притупляет реакцию водителя, а каждый следующий глоток увеличивает время реакции на изменение дорожной ситуации. Поэтому наиболее верным решением для вас и ваших друзей будет никогда не управлять автомобилем в состоянии алкогольного опьянения.

▣ Важные правила обеспечения безопасности

В некоторых странах водителям запрещено пользоваться мобильными телефонами во время движения, если отсутствует система громкой связи.

■ Следуйте правилам безопасного управления автомобилем

Использование мобильного телефона или других приборов, отвлекающих водителя от слежения за дорогой, другими автомобилями и пешеходами, может привести к аварии. Помните, что дорожная обстановка меняется быстро, и только вы можете принять решение о том, в какой момент можно кратковременно отвлечься от управления автомобилем.

■ Поддерживайте безопасную скорость движения

Превышение скорости является основной причиной дорожно-транспортных происшествий и гибели людей. В целом, чем выше скорость, тем больше риск дорожно-транспортного происшествия, но это не означает, что низкая скорость движения автомобиля исключает возможность аварии. Старайтесь никогда не превышать безопасную скорость для конкретных условий движения вне зависимости от установленных скоростных ограничений.

■ Следите за техническим состоянием автомобиля

Исключительно опасными являются проколы и другие повреждения шин, а также механические неисправности автомобиля. Для снижения вероятности возникновения подобных проблем регулярно проверяйте давление воздуха в шинах и техническое состояние автомобиля, а также проводите необходимое регламентное техническое обслуживание.

Важные особенности автомобиля

Данный автомобиль имеет увеличенный дорожный просвет по сравнению с обычными легковыми автомобилями, предназначенными для движения только по дорогам с твердым покрытием. Большой дорожный просвет дает множество преимуществ при движении вне дорог. Он позволяет переезжать через ухабы и препятствия, а также двигаться по пересеченной местности. Он также обеспечивает хороший обзор, поэтому водитель может заметить препятствие заблаговременно.

Однако эти преимущества приводят и к некоторым издержкам. Вследствие того, что автомобиль расположен выше над дорожной поверхностью, его центр тяжести также выше. Это означает, что при резких поворотах автомобиль может перевернуться. Автомобили многоцелевого назначения гораздо больше склонны к перевороту по сравнению с другими автомобилями. В случае переворота автомобиля находящиеся в нем люди, не пристегнутые ремнем безопасности, подвергаются большему риску гибели по сравнению с теми, кто пристегнуты таким ремнем. Поэтому перед поездкой обязательно убедитесь в том, что вы и все пассажиры пристегнуты ремнями безопасности.

Важные особенности автомобиля

Информация о том, как можно снизить риск опрокидывания автомобиля, приводится в разделе:

- **Меры предосторожности при управлении автомобилем**
Стр. 320
- **Рекомендации по управлению автомобилем вне дорог**
Стр. 312

Неправильные приемы управления автомобилем могут привести к потере управления и к последующей аварии.

Системы обеспечения безопасности, установленные на автомобиле

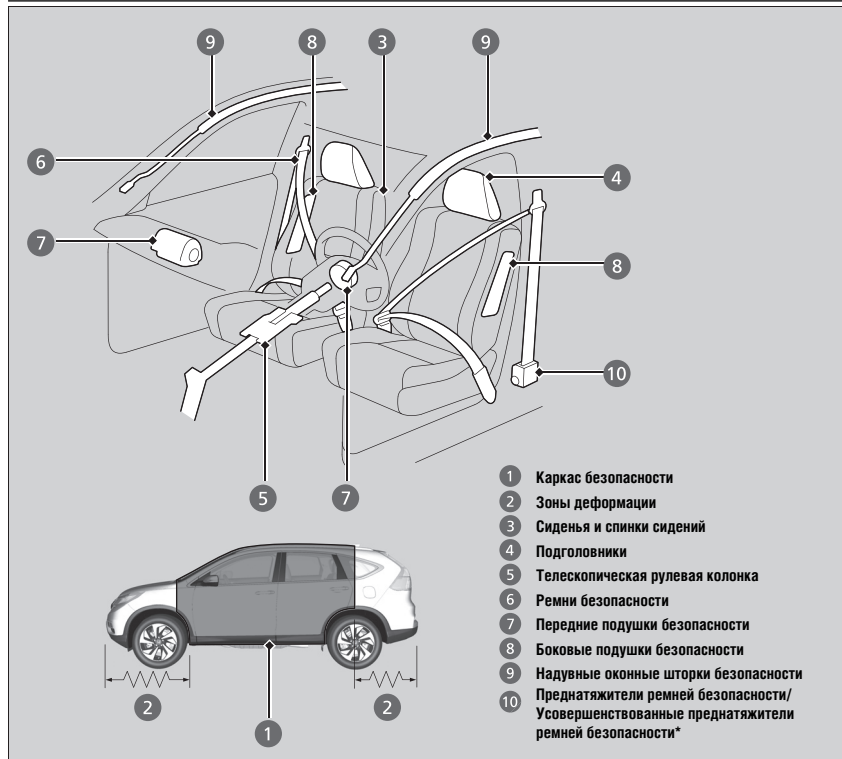

Нижне разъясняется, каким образом можно обеспечить безопасность водителя и пассажиров.

Продолжение следует

* Для некоторых вариантов исполнения автомобиля

☒ Системы обеспечения безопасности, установленные на автомобиле

Данный автомобиль оборудован комплексом средств, предназначенных для защиты водителя и пассажиров в случае дорожно-транспортного происшествия.

Некоторые средства обеспечения безопасности не требуют дополнительных действий с вашей стороны. К их числу относятся: прочная стальная конструкция, формирующая каркас безопасности салона; передняя и задняя зоны деформации кузова, за счет которых происходит поглощение энергии удара; телескопическая рулевая колонка; пиротехнические преднатяжители ремней безопасности, которые мгновенно подтягивают ремни в случае удара достаточной силы.

Однако для реализации всех возможностей этих средств обеспечения безопасности необходимо, чтобы водитель или пассажиры занимали правильное положение на сиденье и были пристегнуты ремнями безопасности. Неправильное использование некоторых средств обеспечения безопасности может даже увеличить риск травматизма в случае дорожно-транспортного происшествия.

■ Проверочные операции, выполняемые в целях обеспечения безопасности

Для обеспечения безопасности водителя и пассажиров возьмите за правило выполнять перечисленные ниже операции каждый раз перед началом движения.

- Отрегулируйте свое сиденье так, чтобы вам было удобно управлять автомобилем. Удостоверьтесь, что передние сиденья сдвинуты как можно дальше назад, но в то же время обеспечивают удобство управления автомобилем. Если сидеть слишком близко к передней подушке безопасности, то существует опасность получить тяжелые травмы или даже погибнуть во время аварии.
➤ **Регулировка сидений** Стр. 162
- Правильно отрегулируйте положение подголовников. Подголовники обеспечивают максимальную защиту, когда центр подголовника находится на одном уровне с центром головы. Высоким людям следует устанавливать подголовники в максимально высокое положение.
➤ **Регулировка положения подголовников** Стр. 165
- Всегда пристегивайтесь ремнем безопасности и проверяйте, что он пристегнут надлежащим образом. Убедитесь в том, что все пассажиры также надлежащим образом пристегнуты ремнями безопасности.
➤ **Пристегивание ремня безопасности** Стр. 35
- Обеспечьте безопасность детей путем использования ремней безопасности или детских удерживающих устройств в соответствии с возрастом, весом и ростом ребенка.
➤ **Безопасность детей** Стр. 51

☒ Проверочные операции, выполняемые в целях обеспечения безопасности

Если включен индикатор неплотно закрытой боковой двери или двери багажного отделения и на многофункциональном информационном дисплее отображается сообщение, то это указывает, что боковая дверь и/или дверь багажного отделения закрыта неплотно. Плотнo закройте все двери, включая дверь багажного отделения, и убедитесь в том, что индикатор погас.

➤ **Индикатор незакрытой двери** Стр. 78

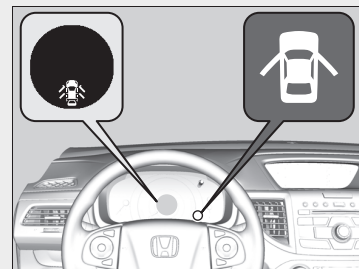

Использование ремней безопасности

Ремни безопасности являются наиболее эффективным средством обеспечения безопасности. Они фиксируют пассажиров в автомобиле, что необходимо для правильной работы многочисленных средств обеспечения безопасности, установленных на автомобиле. Они также препятствуют опасному смещению пассажиров внутрь автомобиля, в направлении других пассажиров, а также выпадению из автомобиля. Если ремни безопасности пристегнуты надлежащим образом, они обеспечивают правильное положение водителя и пассажира во время аварии, чтобы в полной мере использовались преимущества дополнительной защиты, которую обеспечивают подушки безопасности.

Ремни безопасности помогают обеспечить защиту в дорожно-транспортных происшествиях практически любого типа, включая:

- фронтальные столкновения,
- боковые удары,
- удары сзади,
- переворот автомобиля.

Продолжение следует

Использование ремней безопасности

ОСТОРОЖНО

Поездки на автомобиле с непристегнутыми ремнями безопасности увеличивает риск серьезных травм или смерти в случае дорожно-транспортного происшествия, даже если автомобиль оснащен подушками безопасности.

Пристегните свой ремень безопасности и убедитесь, что все пассажиры автомобиля также правильно пристегнуты ремнями безопасности.

ОСТОРОЖНО: Ремни безопасности предназначены для распределения нагрузки между прочными отделами скелета человека. Ветви ремня безопасности должны опоясывать бедра, тазовые кости, грудную клетку и плечи. Не располагайте ремень безопасности на животе.

ОСТОРОЖНО: Ремень безопасности должен быть отрегулирован так, чтобы его ветви возможно плотнее прилегли к телу, не ухудшая удобства посадки. Слабое натяжение ремня безопасности значительно ухудшает его защитные свойства.

ОСТОРОЖНО: Лента пристегнутого ремня безопасности не должна быть перекручена.

ОСТОРОЖНО: Каждый ремень безопасности предназначен для одновременного использования только одним человеком; опасно надевать ремень безопасности на ребенка, который сидит на коленях у взрослого пассажира.

■ Диагонально-поясные ремни безопасности

Все пять посадочных мест оборудованы диагонально-поясными ремнями безопасности с инерционными катушками, имеющими функцию аварийной блокировки. В нормальных условиях инерционная катушка обеспечивает свободу движений человека, пристегнутого ремнем безопасности, и одновременно поддерживает необходимое натяжение ремня. Во время дорожно-транспортного происшествия или резкого торможения инерционная катушка блокирует ремень безопасности, предотвращая опасное перемещение туловища человека.

■ Правила использования ремней безопасности

Следуйте приведенным ниже рекомендациям для надлежащего использования ремней безопасности:

- Все пассажиры должны сидеть прямо, опираясь спиной на спинку сиденья, и оставаться в таком положении на протяжении всей поездки. Наклон туловища вперед или в сторону снижает эффективность ремня безопасности и повышает риск получения тяжелой травмы во время аварии.
- Не пропускайте плечевую ветвь ремня под рукой или за спиной. Это может повлечь за собой тяжелые травмы во время аварии.
- Запрещено использовать один и тот же ремень безопасности для пристегивания двух человек одновременно. Это чревато тяжелыми травмами во время аварии.
- Не располагайте никаких предметов на ремне безопасности. Установка не предусмотренных изготовителем дополнительных предметов, таких как накладки для уменьшения давления или изменения положения плечевой ветви ремня, могут снизить эффективность ремней безопасности и увеличить вероятность травмирования пассажира во время дорожно-транспортного происшествия.

» Использование ремней безопасности

Ремни безопасности не могут полностью защитить пассажиров автомобиля абсолютно во всех авариях. Однако в большинстве дорожно-транспортных происшествий ремни безопасности оказываются очень эффективными и значительно снижают тяжесть получаемых травм.

В большинстве стран требуется обязательно пристегивать ремни безопасности. Рекомендуется ознакомиться с соответствующими требованиями местного законодательства и правилами дорожного движения, действующими в тех странах, куда вы собираетесь отправиться на автомобиле.

Если слишком быстро наклониться вперед, может сработать блокировка инерционной катушки. Если двигаться медленно, катушка позволяет ремню вытянуться на всю длину.

■ Сигнализатор непристегнутого ремня безопасности

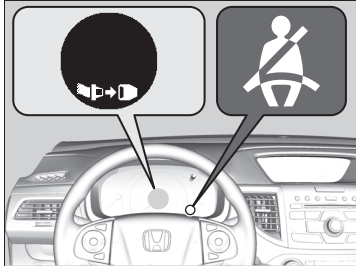

■ Передние сиденья

Системы автомобиля отслеживают использование ремней безопасности передних сидений. Когда выключатель зажигания поворачивается в положение ON [II]^{*1} до того, как водитель пристегнул ремень безопасности, начинает мигать сигнализатор. Если водитель не пристегнет ремень безопасности, сигнализатор продолжит гореть.

Во время движения автомобиля звуковой сигнал будет периодически включаться, а сигнализатор мигать до тех пор, пока водитель не пристегнет ремень безопасности.

^{*1}: Автомобили, оснащенные системой доступа в автомобиль без ключа, оборудованы кнопкой **ПУСКА/ОСТА-НОВКИ ДВИГАТЕЛЯ**, а не замком зажигания.

Продолжение следует

* Для некоторых вариантов исполнения автомобиля

☒ Сигнализатор непристегнутого ремня безопасности

Сигнализатор включается также в том случае, если передний пассажир не пристегнет свой ремень безопасности в течение 6 секунд после поворота выключателя зажигания в положение ON [II]^{*1}.

Если сиденье переднего пассажира не занято или на нем сидит маленький ребенок, то сигнализатор не включается, и звуковой сигнал не подается.

Если сигнализатор или звуковой сигнал включились, когда переднее пассажирское сиденье не занято или ремень переднего пассажира пристегнут, то это означает, что датчик пассажира на переднем сиденье сработал по другой причине: К таким причинам относятся:

- На сиденье лежат тяжелые предметы.
- На сиденье лежит подушка.
- Задний пассажир толкает вперед или тянет назад спинку переднего пассажирского сиденья.
- Передний пассажир занимает неправильное положение на сиденье.

Если ни одно из этих условий не является причиной срабатывания датчика, то как можно скорее доставьте автомобиль для проверки на сервисную станцию официального дилера.

■ Автоматические преднатяжители ремней безопасности

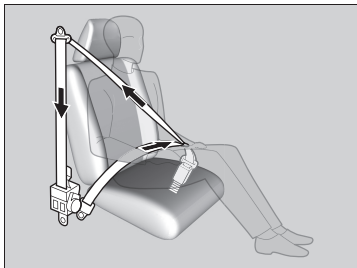

Передние сиденья оборудованы автоматическими преднатяжителями ремней безопасности, которые повышают уровень безопасности автомобиля.

Автоматические преднатяжители натягивают ремни безопасности передних сидений во время сильного фронтального столкновения или фронтального столкновения средней силы. Иногда преднатяжители срабатывают при несильных ударах, когда не происходит срабатывания передних подушек безопасности.

» Автоматические преднатяжители ремней безопасности

Преднатяжители ремней безопасности представляют собой устройства одноразового действия. После срабатывания преднатяжителя загорается сигнализатор неисправности системы подушек безопасности. Обратитесь на сервисную станцию официального дилера для замены преднатяжителя и тщательной проверки системы ремней безопасности, поскольку сработавший преднатяжитель не сможет обеспечить защиту в случае последующей аварии.

В случае сильного бокового удара или бокового удара средней силы срабатывает преднатяжитель, расположенный со стороны удара.

Пристегивание ремня безопасности

После регулировки переднего сиденья и установки его в удобное для вас положение сядьте прямо и обоперитесь спиной на спинку сиденья:

➔ Регулировка сидений Стр. 162

■ Диагонально-поясной ремень безопасности

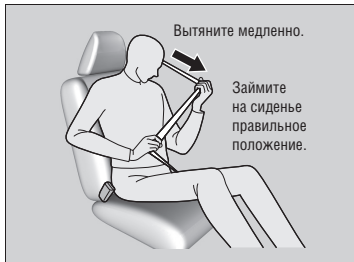

1. Медленно вытяните ремень безопасности с инерционной катушки.

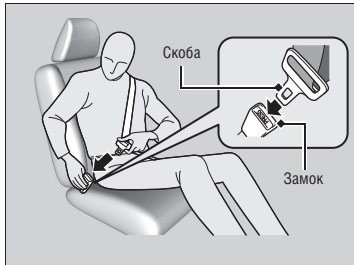

2. Вставьте скобу ремня в замок, затем потяните ленту ремня вверх, чтобы проверить надежность фиксации скобы в замке.
 - ▶ Убедитесь в том, что ремень не перекручен и ни за что не зацепился.

Продолжение следует

⌘ Пристегивание ремня безопасности

Не следует садиться на посадочное место, ремень безопасности которого не работает или работает ненадлежащим образом. Использование ремня безопасности, который не работает надлежащим образом, может стать причиной получения травм в случае аварии. Незамедлительно обратитесь к официальному дилеру для проверки ремней безопасности.

Запрещается вставлять какие-либо посторонние предметы в замок ремня или инерционную катушку.

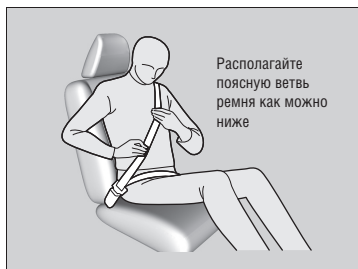

3. Расположите поясную ветвь ремня как можно ниже на бедрах, затем потяните за плечевую ветвь ремня, чтобы выбрать слабину и добиться плотного прилегания ремня к телу. Правильное положение поясной ветви ремня обеспечит при аварии максимально безопасное восприятие инерционной нагрузки прочными тазовыми костями.
4. В случае необходимости дополнительно подтяните ремень и добейтесь, чтобы его плечевая ветвь проходила по ключице и лежала на грудной клетке. Такое положение ремня позволит распределить инерционную нагрузку от удара на более прочные кости верхней части туловища.

■ Регулировка промежуточного крепления ремня безопасности

Ремни безопасности передних сидений оборудованы регулируемыми промежуточными креплениями, которые позволяют отрегулировать положение плечевой ветви ремня в соответствии с ростом пассажира.

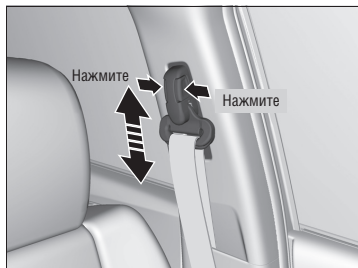

1. Нажмите кнопки на креплении и, удерживая ее, переместите крепление вверх или вниз.
2. Отрегулируйте крепление по высоте так, чтобы плечевая ветвь ремня располагалась по центру груди и проходила над плечом.

☒ Пристегивание ремня безопасности

⚠ ПРЕДУПРЕЖДЕНИЕ

Движение на автомобиле с неправильно пристегнутым ремнем безопасности увеличивает вероятность тяжелой травмы или летального исхода в случае дорожно-транспортного происшествия.

Пристегните свой ремень безопасности и убедитесь в том, что все пассажиры правильно пристегнуты ремнями безопасности.

Для того чтобы отстегнуть ремень, нажмите красную кнопку с надписью **PRESS**, а затем, придерживая ремень рукой, дайте ему смотаться на инерционную катушку. При выходе из автомобиля убедитесь в том, что ремень не остался в проеме двери и не будет зажат при закрывании двери.

☒ Регулировка промежуточного крепления ремня безопасности

Промежуточное крепление можно установить в одно из четырех положений. Если ремень безопасности касается шеи, опустите крепление на одну или более позиций вниз.

По завершении регулировки убедитесь в надежности фиксации промежуточного крепления.

■ Ремень безопасности с отсоединяемым креплением

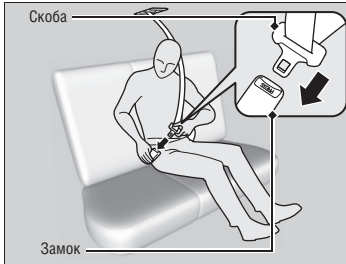
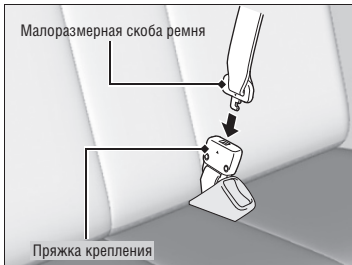
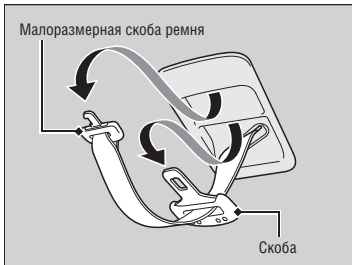

1. Вытяните малоразмерную скобу ремня и скобу ремня из соответствующих держателей в потолке.

2. Совместите треугольные метки на малой скобе и креплении замка. Убедитесь в том, что ремень безопасности не перекручен. Подсоедините ремень к креплению.

3. Вставьте скобу ремня безопасности в замок. Правильно пристегните ремень тем же образом, что и в случае с диагонально-поясным ремнем.

Продолжение следует

☒ Ремень безопасности с отсоединяемым креплением

⚠ ПРЕДУПРЕЖДЕНИЕ

Использование ремня безопасности при незафиксированном надлежащим образом отсоединяемом креплении значительно увеличивает риск получения серьезных травм или летального исхода в случае дорожно-транспортного происшествия.

Перед использованием ремня безопасности убедитесь, что крепление ремня зафиксировано надлежащим образом.

Чтобы отсоединить отсоединяемое крепление, вставьте скобу ремня в боковую прорезь на отсоединяемом креплении.



Рекомендации для беременных женщин

Для обеспечения безопасности беременной женщины и ее будущего ребенка при любой поездке на автомобиле, будь то в качестве водителя или пассажира, она должна всегда пользоваться ремнем безопасности и стараться, чтобы его поясная ветвь располагалась как можно ниже на бедрах.

Расположите плечевую ветвь ремня на груди так, чтобы она не проходила по животу.



Расположите поясную ветвь ремня как можно ниже на бедрах.

Рекомендации для беременных женщин

При каждом посещении врача, у которого вы наблюдаетесь во время беременности, проконсультируйтесь, допустимо ли вам управлять автомобилем.

Чтобы снизить риск получения травмы при срабатывании подушки безопасности, как самой женщиной, так и ее будущим ребенком, следуйте приведенным ниже рекомендациям:

- При управлении автомобилем беременная женщина должна сидеть прямо, а сиденье должно быть максимально далеко отодвинуто от рулевого колеса, но без ущерба для удобства управления автомобилем.
- Находясь на переднем пассажирском сиденье, отодвигайте сиденье назад как можно дальше.

Проверка состояния ремней безопасности

Регулярно проверяйте состояние ремней безопасности, следуя приведенным ниже рекомендациям:

- Полностью вытяните каждый ремень из инерционной катушки и осмотрите его, обращая внимание на наличие потертостей, порезов, подпалин или следов износа.
- Проверьте работу замков и легкость втягивания ремней инерционными катушками.
 - ▶ Если ремень плохо втягивается в инерционную катушку, возможно, необходимо его почистить. Для чистки используйте только теплый раствор нейтрального мыла. Не используйте отбеливатели или чистящие средства, изготовленные на основе растворителей. Не позволяйте ремню сматываться на инерционную катушку, пока он полностью не высохнет.

Ремни безопасности в неудовлетворительном состоянии не могут обеспечить надлежащий уровень безопасности и должны быть немедленно заменены.

Помните, что ремни безопасности, которые использовались во время столкновения, могут не обеспечить должного уровня безопасности при следующем дорожно-транспортном происшествии. После любой аварии доставьте автомобиль на сервисную станцию официального дилера для проверки ремней безопасности.

Продолжение следует

☒ Проверка состояния ремней безопасности

ПРЕДУПРЕЖДЕНИЕ

Невыполнение регулярных проверок состояния ремней безопасности и неправильный уход за ними может привести к серьезным травмам и даже к летальному исходу, вызванному отказом или ненадлежащим функционированием ремней безопасности.

Регулярно проверяйте состояние ремней безопасности и при необходимости немедленно устраняйте неисправность или заменяйте ремни безопасности.

ПРЕДУПРЕЖДЕНИЕ: Запрещено самостоятельно вносить какие-либо изменения в конструкцию ремней безопасности, в результате которых ухудшается или блокируется работа натяжного устройства инерционной катушки или утрачивается возможность вручную отрегулировать длину ремня для устранения его слабину.

ПРЕДУПРЕЖДЕНИЕ: После серьезной аварии необходимо заменять использовавшиеся в этот момент ремни безопасности в сборе, даже если отсутствуют внешние признаки их повреждения.

ПРЕДУПРЕЖДЕНИЕ: Необходимо избегать попадания на ленты ремней безопасности полиролей, масел и других химикатов. В особенности это относится к электролиту аккумуляторной батареи. Для чистки ремней безопасности следует использовать водный раствор нейтрального мыла. Ремни безопасности подлежат замене при наличии на лентах потертостей, сильных загрязнений или механических повреждений.

■ Места крепления ремней безопасности

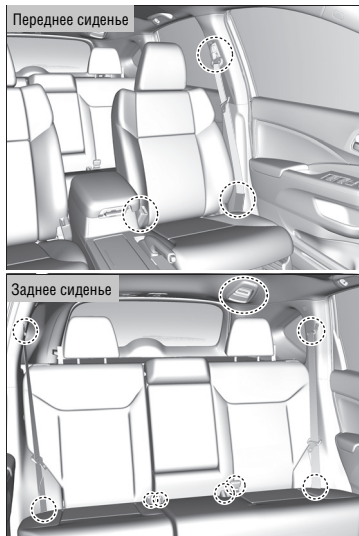

При замене ремней безопасности следует убедиться в правильности выбранных мест крепления, которые показаны на рисунке.

Передние сиденья оборудованы диагонально-поясными ремнями безопасности.

Заднее сиденье оборудовано тремя диагонально-поясными ремнями безопасности.

Компоненты системы подушек безопасности

Передние, боковые и оконные подушки безопасности срабатывают в зависимости от направления и силы удара. Система подушек безопасности состоит из следующих компонентов:

- Две передние подушки безопасности. Подушка безопасности водителя расположена под накладкой ступицы рулевого колеса, подушка безопасности переднего пассажира находится за передней панелью. Места расположения подушек безопасности обозначены надписями **"SRS AIRBAG"**.
- Две боковые подушки безопасности для водителя и переднего пассажира. Боковые подушки безопасности установлены с наружной стороны в спинках передних сидений. Места расположения боковых подушек безопасности обозначены надписями **"SIDE AIRBAG"**.
- Две оконные подушки безопасности (шторки безопасности), которые расположены с каждой стороны автомобиля. Оконные подушки безопасности встроены в обивку потолка над боковыми окнами автомобиля. На передних и задних стойках кузова с обеих сторон имеются надписи **"SIDE CURTAIN AIRBAG"**.
- Когда выключатель зажигания находится в положении ON (II) ^{*1} (Зажигание включено), электронная система постоянно контролирует и регистрирует информацию о датчиках, газогенераторах подушек безопасности, преднатяжителях ремней безопасности, а также об использовании ремней безопасности водителем и передним пассажиром.
- Автоматические преднатяжители ремней безопасности передних сидений.
- Датчики удара, реагирующие на фронтальные и боковые удары средней и большой силы.
- Сигнализатор на приборной панели, который предупреждает о возможных проблемах в работе системы подушек безопасности или преднатяжителей ремней безопасности.
- Сигнализатор на приборной панели, предупреждающий об отключении передней пассажирской подушки безопасности.
- Датчик переворачивания, который определяет появление условий для переворачивания автомобиля.

^{*1}: Автомобили, оснащенные системой доступа в автомобиль без ключа, оборудованы кнопкой **ПУСКА/ОСТАНОВКИ ДВИГАТЕЛЯ**, а не замком зажигания.

Важная информация о подушках безопасности

Срабатывание подушки безопасности может привести к травме. Для того чтобы эффективно выполнить свою защитную функцию, подушка безопасности должна наполняться газом с очень большой скоростью. Поэтому подушка безопасности, защищая пассажиров от тяжелых увечий и в ряде случаев даже спасая их жизни, может стать причиной травмирования, а иногда и серьезных увечий вплоть до летального исхода, если водитель или пассажир не были надлежащим образом пристегнуты ремнями безопасности или неправильно располагались на сиденьях.

Что следует делать: Пристегиваться ремнем безопасности, располагаясь на максимально возможном удалении от рулевого колеса (но не в ущерб удобству управления автомобилем). Передний пассажир должен сместить свое сиденье назад как можно дальше от панели управления.

Необходимо, однако, понимать, что ни одна, даже самая совершенная система обеспечения пассивной безопасности, не может полностью гарантировать защиту от травм или гибели людей, даже если они пристегнуты ремнями безопасности, и обеспечено своевременное срабатывание подушек безопасности.

Не располагайте твердых или острых предметов между собой и фронтальной подушкой безопасности. Перевозка твердых или острых предметов на коленях, или управление автомобилем с трубкой для курения или другими острыми предметами во рту может привести к тяжелым последствиям и травмам при срабатывании фронтальной подушки безопасности во время аварии.

Не прикрепляйте предметы к кожухам подушек безопасности. Любые предметы, расположенные на кожухах, обозначенных надписью **"SRS AIRBAG" (ПОДУШКА БЕЗОПАСНОСТИ)**, будут препятствовать нормальной работе подушек безопасности и могут быть отброшены в салон при наполнении подушек, причинив пассажирам травмы.

Важная информация о подушках безопасности

Не отключайте подушки безопасности. В совокупности с ремнями безопасности подушки безопасности обеспечивают максимально эффективную защиту в случае дорожно-транспортного происшествия.

Во время движения не располагайте руки на пути разворачивания подушки безопасности. Держите рулевое колесо руками, взявшись за него с обеих сторон. Не располагайте руки над кожухом подушки безопасности.

Типы подушек безопасности, используемых на автомобиле

Данный автомобиль оборудован подушками безопасности трех типов.

- **Передние подушки безопасности:** Подушки безопасности, которые расположены перед водителем и передним пассажиром.
- **Боковые подушки безопасности:** Подушки безопасности, вмонтированные в спинки сидений водителя и переднего пассажира.
- **Оконные подушки безопасности:** подушки безопасности, расположенные над боковыми окнами.

Ниже приведено описание подушек безопасности всех типов.

Передние подушки безопасности (SRS)

Передние подушки безопасности срабатывают в случае сильного фронтального удара или фронтального удара средней силы. Они обеспечивают защиту головы и грудной клетки водителя и/или переднего пассажира.

Аббревиатура **SRS**, означающая "дополнительная система удержания", указывает на то, что подушки безопасности являются дополнением к ремням безопасности, но не заменяют их. Основной системой пассивной безопасности являются ремни безопасности.

■ Расположение подушек безопасности в автомобиле

Передняя подушка безопасности водителя расположена по центру рулевого колеса. Передняя пассажирская подушка безопасности расположена в панели управления. Места расположения обеих подушек безопасности обозначены надписью "SRS AIRBAG".

Продолжение следует

► Типы подушек безопасности, используемых на автомобиле

Подушки безопасности могут сработать только тогда, когда выключатель зажигания находится в положении **II**¹⁾.

При срабатывании подушки безопасности во время аварии может появиться небольшое количество дыма. Дым является продуктом горения пиротехнических материалов газогенератора. Этот порошок безвреден, однако люди с заболеваниями органов дыхания могут испытывать определенный дискомфорт. В этом случае желательно как можно быстрее покинуть салон автомобиля, если условия безопасности этому не препятствуют.

¹⁾: Автомобили, оснащенные системой доступа в автомобиль без ключа, оборудованы кнопкой **ПУСКА/ОСТАНОВКИ ДВИГАТЕЛЯ**, а не выключателем зажигания.

■ Принцип действия

Передние подушки безопасности срабатывают в случае сильного фронтального удара или фронтального удара средней силы. В случае резкого замедления автомобиля датчики посылают на блок управления команду на срабатывание одной или обеих передних подушек безопасности.

Во фронтальном столкновении могут участвовать два автомобиля, которые сталкиваются лоб в лоб или под углом, или автомобиль может удариться о неподвижный объект, такой как бетонная стена.

■ Принцип действия передних подушек безопасности

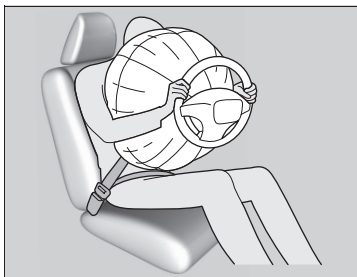

Если ремень безопасности удерживает от перемещения туловище, то передняя подушка безопасности обеспечивает защиту головы и груди.

После наполнения газом фронтальные подушки безопасности быстро сдуваются, что обеспечивает водителю обзорность и свободу манипулирования всеми органами управления автомобилем.

Суммарное время наполнения и сдувания подушки безопасности настолько мало, что большинство пассажиров просто не успевает понять, что произошло, пока не увидят оболочки сработавших подушек безопасности.

⌘ Принцип действия передних подушек безопасности

Несмотря на то, что подушки безопасности водителя и переднего пассажира обычно наполняются газом одновременно с разницей всего лишь в несколько миллисекунд, возможно также срабатывание только одной подушки безопасности. Это может произойти в том случае, если сила фронтального столкновения была на грани, определяющей необходимость срабатывания подушек безопасности. В этом случае ремни безопасности обеспечивают достаточно надежную защиту водителя и переднего пассажира, в то время как эффект от срабатывания подушки безопасности будет минимальным.

■ Ситуации, в которых передние подушки безопасности не должны срабатывать

Фронтальные столкновения малой силы: Передние подушки безопасности являются дополнением к системе ремней безопасности и помогают сохранить водителю и пассажирам жизнь, а не защищать от мелких царапин и даже переломов, которые могут появиться в результате фронтального столкновения малой силы.

Боковые удары: Передние подушки безопасности могут обеспечить защиту в случае резкого замедления автомобиля, когда водитель и передний пассажир перемещаются вперед в направлении передней части автомобиля. Боковые и надувные оконные шторки безопасности предназначены для снижения тяжести травм в результате сильного бокового удара или бокового удара средней силы, во время которых водитель или передний пассажир перемещаются в боковом направлении.

Удары сзади: Наилучшими средствами обеспечения пассивной безопасности при ударе сзади являются подголовники и ремни безопасности. Передние подушки безопасности не могут обеспечить достаточную защиту при ударе сзади и поэтому не срабатывают при авариях такого типа.

Переворот автомобиля: При перевороте защиту водителя и пассажиров обеспечивают ремни безопасности, боковые и оконные подушки безопасности. Так как передние подушки безопасности не могут обеспечить хоть малейшую защиту во время переворота автомобиля, они не срабатывают при авариях такого типа.

■ Ситуации, в которых передние подушки безопасности могут сработать при малом или трудно обнаружимом повреждении автомобиля

Так как система подушек безопасности чувствительна к резким замедлениям автомобиля, сильный удар по кузову или подвеске может стать причиной срабатывания одной или нескольких подушек безопасности. К таким ситуациям относится наезд на бордюрный камень, край выбоины или другой неподвижный объект, в результате которого может произойти резкое замедление шасси автомобиля. Поскольку удар приходится в нижнюю часть автомобиля, повреждение может оказаться трудно обнаружимым.

■ Ситуации, в которых передние подушки безопасности могут не сработать даже при значительном наружном повреждении автомобиля

Поскольку деформируемые части кузова поглощают энергию удара во время столкновения, по степени полученных автомобилем повреждений не всегда можно судить о правильности работы системы подушек безопасности. Так в результате некоторых столкновений автомобиль может получить серьезные повреждения, но при этом подушки безопасности могут не сработать вследствие отсутствия необходимости в этом или невозможности обеспечения защиты посредством их наполнения.

Боковые подушки безопасности

Боковые подушки безопасности помогают защитить верхнюю часть туловища водителя и переднего пассажира во время сильного бокового удара или бокового удара средней силы.

Боковые подушки безопасности представляют особую опасность, когда на переднем сиденье находится ребенок.

■ Расположение подушек безопасности в автомобиле



Боковые подушки безопасности расположены с наружной стороны спинок сидений водителя и переднего пассажира.

Места расположения боковых подушек безопасности обозначены надписями **"SIDE AIRBAG"**.

⌘ Боковые подушки безопасности

Не позволяйте переднему пассажиру наклоняться вбок так, чтобы его голова находилась в зоне наполнения боковой подушки безопасности. Наполняющаяся подушка безопасности может сильно ударить пассажира и нанести ему тяжелую травму.

Не крепите аксессуары в зоне или рядом с зоной расположения боковых подушек безопасности. Они могут нарушить надлежащее функционирование боковых подушек безопасности или стать причиной нанесения травмы во время наполнения подушек.

■ Принцип действия

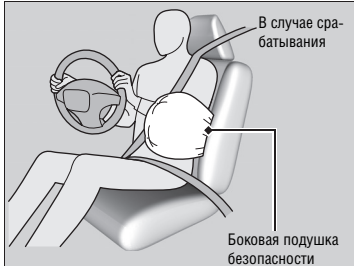

В случае обнаружения датчиками бокового удара большой или средней силы блок управления немедленно подает команду на срабатывание боковой подушки безопасности, расположенной со стороны удара.

■ Ситуации, в которых боковые подушки безопасности могут сработать при малом или трудно обнаружимом повреждении автомобиля

Так как система подушек безопасности реагирует на резкое ускорение автомобиля, сильный удар в боковую часть автомобиля может привести к срабатыванию боковой подушки безопасности. В таких ситуациях повреждение автомобиля может быть небольшим или вовсе отсутствовать, но, тем не менее, датчики могут зарегистрировать боковой удар достаточной силы для срабатывания боковой подушки безопасности.

■ Ситуации, в которых боковая подушка безопасности может не сработать даже при значительном наружном повреждении автомобиля

Возможна ситуация, когда боковая подушка безопасности не сработает во время удара, а вызванные им повреждения окажутся довольно значительными. Это может произойти, когда место удара расположено спереди или сзади автомобиля на значительном удалении от его центральной части, или деформируемые детали автомобиля поглотили большую часть ударной энергии. В любом из этих случаев срабатывание боковой подушки безопасности не поможет обеспечению защиты.

▣ Боковые подушки безопасности

Не заменяйте обивку спинок передних сидений и не надевайте на них чехлы без согласования со специалистами официального дилера Honda.

Это может привести к невозможности наполнения боковых подушек безопасности во время дорожно-транспортного происшествия.

Надувные оконные шторки безопасности

Надувные оконные шторки безопасности обеспечивают защиту головы водителя и пассажиров, расположенных на крайних посадочных местах, в случае бокового удара большой или средней силы.

Расположение подушек безопасности в автомобиле

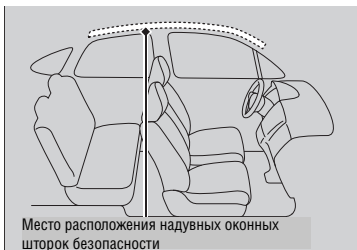

Место расположения надувных оконных шторок безопасности

Надувные оконные шторки безопасности расположены под обивкой потолка над боковыми окнами с обеих сторон автомобиля.

Принцип действия



Наполнившаяся боковая подушка безопасности

Надувная оконная шторка безопасности срабатывает в случае бокового удара большой или средней силы.

Ситуации, в которых надувные оконные шторки срабатывают во время фронтального столкновения

Одна или обе надувные оконные шторки могут сработать в случае фронтального столкновения большой или средней силы, которое происходит под некоторым углом.

В такой ситуации надувные оконные шторки немного раскрываются после срабатывания передних подушек безопасности.

Надувные оконные шторки безопасности

Надувные оконные шторки безопасности обеспечивают максимальную защиту, когда водитель и пассажиры пристегнуты ремнями безопасности надлежащим образом и сидят прямо, опершись спинами на спинки сидений.

Не прикрепляйте какие-либо предметы к боковым стеклам или стойкам кузова, так как они могут нарушить нормальное функционирование надувных оконных шторок безопасности.

Не располагайте вешалку или твердые предметы на крючке для одежды. Это может привести к травме при срабатывании надувной оконной шторки безопасности.

Сигнализаторы неисправности системы подушек безопасности

При неисправности системы подушек безопасности включается сигнализатор, и на многофункциональном информационном дисплее появится предупреждающее сообщение.

■ Сигнализатор неисправности системы подушек безопасности (SRS)

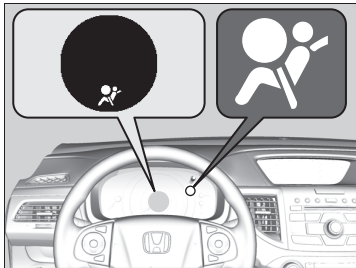

■ Когда ключ зажигания находится в положении ON ¹⁾

Сигнализатор включается на несколько секунд, а затем гаснет. Это свидетельствует о нормальной работе системы.

Если сигнализатор включается в любой другой момент времени или не включается вовсе, следует как можно скорее обратиться на сервисную станцию дилера для проверки исправности системы. Если этого не сделать, то подушки безопасности и преднатяжители ремней безопасности могут не сработать должным образом, когда это будет необходимо.

¹⁾: Автомобили, оснащенные системой доступа в автомобиль без ключа, оборудованы кнопкой ПУСКА/ОСТА-НОВКИ ДВИГАТЕЛЯ, а не замком зажигания.

⊠ Сигнализатор неисправности системы подушек безопасности (SRS)

⚠ ПРЕДУПРЕЖДЕНИЕ

Игнорирование включенного сигнализатора неисправности системы подушек безопасности может привести к серьезным травмам, и даже гибели водителя и пассажиров из-за отказа подушек безопасности или преднатяжителей ремней безопасности.

При включении сигнализатора неисправности системы подушек безопасности следует как можно скорее обратиться к официальному дилеру Honda для проведения диагностики и ремонта системы.

⚠ ПРЕДУПРЕЖДЕНИЕ

Если загорелся сигнализатор неисправности системы подушек безопасности, немедленно уберите с переднего сиденья удерживающее устройство, в котором ребенок расположен лицом назад. Если даже подушка безопасности переднего пассажира отключена, не следует игнорировать горящий сигнализатор неисправности системы подушек безопасности.

В этом случае система подушек безопасности может оказаться неисправной, что в свою очередь может привести к срабатыванию подушки безопасности переднего пассажира, нанесению тяжелых травм и даже смерти.

Техническое обслуживание подушек безопасности

Система подушек безопасности не нуждается в выполнении периодического технического обслуживания. Вам не следует самостоятельно обслуживать или заменять какие-либо компоненты системы подушек безопасности. Однако автомобиль следует доставить для проверки на сервисную станцию официального дилера в ситуациях, которые перечислены ниже:

■ В случае срабатывания подушки безопасности

В случае срабатывания подушки безопасности следует заменить блок управления и другие связанные с ним компоненты. Аналогично, если сработал преднатяжитель ремня безопасности, его следует заменить.

■ В случае столкновения большой или средней силы

Даже если подушки безопасности не сработали, доставьте свой автомобиль на сервисную станцию официального дилера для проверки следующих компонентов: преднатяжителей передних ремней безопасности и всех ремней безопасности, которые получили повреждения во время аварии.

⌘ Техническое обслуживание подушек безопасности

Запрещается демонтировать какие-либо компоненты системы подушек безопасности.

В случае обнаружения неисправности или ненормального функционирования системы подушек безопасности обратитесь на сервисную станцию официального дилера. Это также необходимо сделать в случае срабатывания подушки безопасности или преднатяжителя ремня безопасности.

Категорически не рекомендуется использовать сработавшие компоненты системы подушек безопасности, такие как подушки безопасности, преднатяжители ремней безопасности, датчики, блок управления.

Обеспечение безопасности детей

Средства обеспечения безопасности детей

Ежегодно многие дети страдают и гибнут в автомобильных авариях только вследствие отказа от использования или в результате неправильного использования соответствующих удерживающих устройств. Помните, что дорожно-транспортные происшествия занимают первое место среди причин гибели детей в возрасте до 12 лет.

Для снижения риска гибели или травмирования младенцев и детей, обязательно используйте соответствующие удерживающие устройства в каждой поездке в автомобиле с детьми.

Детей следует перевозить на заднем сиденье и фиксировать надлежащим образом. Это необходимо по следующим причинам:

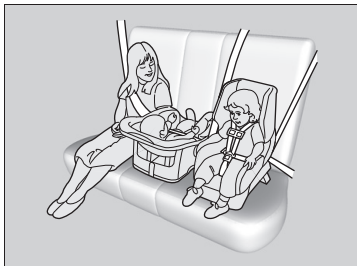

- Наполняющаяся передняя или боковая подушка безопасности может травмировать или убить ребенка, который располагается на переднем сиденье.
- Когда ребенок находится на переднем сиденье, возрастает вероятность того, что он будет мешать водителю безопасно управлять автомобилем.
- Статистика свидетельствует о том, что дети любого возраста и комплекции находятся в большей безопасности, когда они надлежащим образом зафиксированы на заднем сиденье.

Продолжение следует

Средства обеспечения безопасности детей

⚠ ПРЕДУПРЕЖДЕНИЕ

В случае дорожно-транспортного происшествия дети могут получить серьезные травмы или погибнуть, если они не будут должным образом зафиксированы с использованием соответствующих удерживающих устройств.

Для маленьких детей, рост которых не позволяет использовать штатные ремни безопасности, необходимо использовать специальные детские удерживающие устройства. Для детей старшего возраста можно устанавливать на сиденья дополнительные детские подушки, которые позволят им пристегиваться штатными ремнями безопасности.

Во многих странах законодательно установлено, чтобы все дети в возрасте до 12 лет включительно, чей рост не превышает 150 см, перевозились на заднем сиденье автомобиля и надлежащим образом фиксировались на нем.

Во многих странах при перевозке детей на любом посадочном месте в автомобиле требуется применение сертифицированных детских удерживающих устройств, соответствующих росту и комплекции ребенка. Ознакомьтесь с требованиями местного законодательства по обеспечению безопасности детей при их перевозке в автомобиле.

Автомобили, поставляемые в Российскую Федерацию

Детские удерживающие устройства должны соответствовать требованиям UN-ECE R44 или требованиям соответствующих стран.

➔ **Выбор детского удерживающего устройства** Стр. 57

Кроме автомобилей для России

Мы рекомендуем, чтобы детские удерживающие устройства соответствовали требованиям UN-ECE R44 или требованиям соответствующих стран.

➔ **Выбор детского удерживающего устройства** Стр. 57

- Дети, которые не доросли до использования штатных ремней безопасности, должны быть надлежащим образом зафиксированы в сертифицированном детском удерживающем устройстве, которое, в свою очередь, должно быть правильно закреплено в автомобиле с использованием поясной ветви диагонально-поясного ремня безопасности.
- Никогда не держите ребенка на руках, так как такой метод перевозки ребенка не обеспечит его защиты в случае дорожно-транспортного происшествия.
- Не пристегивайте одним ремнем себя и ребенка. При аварии ремень безопасности может сжать ребенка с большой силой, в результате чего ребенок может получить тяжелые или даже смертельные травмы.
- Не позволяйте двум детям одновременно пристегиваться одним ремнем безопасности. В противном случае дети могут серьезно пострадать в результате аварии.

► Средства обеспечения безопасности детей

Табличка на солнцезащитном козырьке переднего пассажира



- Не позволяйте детям открывать и закрывать двери, окна, а также регулировать положение сидений.
- Не оставляйте детей без присмотра в автомобиле, особенно в жаркую погоду, когда повышение температуры воздуха в салоне может привести к гибели ребенка. Кроме того, дети могут активировать органы управления автомобилем, в результате чего автомобиль может начать двигаться.

☒ Средства обеспечения безопасности детей

⚠ ПРЕДУПРЕЖДЕНИЕ



Чрезвычайно опасно!

Если автомобиль оснащен надувной подушкой безопасности переднего пассажира, НЕ устанавливайте на переднее сиденье детское удерживающее устройство, в котором ребенок расположен лицом назад.

ОСТОРОЖНО: С помощью кнопки блокировки клавиш управления стеклоподъемниками отключите цепь питания пассажирских стеклоподъемников, чтобы дети не смогли открыть окна. Использование этой функции не дает детям возможность играть, поднимая и опуская стекла, что может привести к несчастному случаю или отвлечь водителя от слежения за дорогой.

➔ **Открытие и закрытие окон** Стр. 135

ОСТОРОЖНО: Выходя из автомобиля, в котором остаются дети или взрослые пассажиры, вынимайте ключ из выключателя зажигания*¹ и забирайте его с собой.

*¹: Автомобили, оснащенные системой доступа в автомобиль без ключа, оборудованы кнопкой ПУСКА/ОСТАНОВКИ ДВИГАТЕЛЯ, а не замком зажигания.

Обеспечение безопасности младенцев и малолетних детей

■ Обеспечение безопасности младенцев

Для перевозки младенцев следует использовать специальные детские удерживающие устройства, соответствующие их весу и росту, в которых ребенок располагается лицом назад.

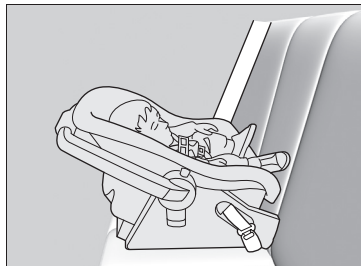

■ Размещение в автомобиле детского удерживающего устройства, в котором ребенок расположен лицом назад

Детское удерживающее устройство следует располагать на заднем сиденье автомобиля.

►► Обеспечение безопасности младенцев

⚠ ПРЕДУПРЕЖДЕНИЕ

Не устанавливайте на сиденье переднего пассажира детское удерживающее устройство, в котором ребенок расположен лицом назад, так как при фронтальном столкновении быстро наполняющаяся подушка безопасности может нанести ребенку тяжелые и даже смертельные травмы.

Устанавливайте детское удерживающее устройство, в котором ребенок расположен лицом назад, на заднем, а не на переднем сиденье.

Согласно требованиям ЕЭК ООН R94:

⚠ ПРЕДУПРЕЖДЕНИЕ



ЗАПРЕЩАЕТСЯ устанавливать на переднее сиденье детское удерживающее устройство, в котором ребенок располагается лицом назад, ЕСЛИ НЕ ОТКЛЮЧЕНА ПОДУШКА БЕЗОПАСНОСТИ переднего пассажира; это может привести к СЕРЬЕЗНОМУ ТРАВМИРОВАНИЮ или СМЕРТИ РЕБЕНКА.

Правильно установленное детское удерживающее устройство, в котором ребенок расположен лицом назад, может помешать водителю и переднему пассажиру сместить свои сиденья как можно дальше назад или установить спинку сиденья в нужное положение.

Обеспечение безопасности младенцев

В случае срабатывания передняя пассажирская подушка безопасности может сильно ударить по детскому удерживающему устройству, в котором ребенок располагается лицом назад, сдвинуть его или нанести тяжелую травму ребенку.

Никогда не устанавливайте на детское удерживающее устройство, в котором ребенок должен располагаться в автомобиле лицом назад, так, чтобы ребенок располагался лицом по ходу движения автомобиля.

Перед установкой детского удерживающего устройства в автомобиле внимательно прочтите инструкции изготовителя устройства.

Продолжение следует

■ Обеспечение безопасности малолетних детей

Если ребенок старше одного года, и его вес находится в пределах, указанных изготовителем детского удерживающего устройства, то он должен надлежащим образом фиксироваться в надежно закрепленном детском удерживающем устройстве, в котором ребенок располагается лицом вперед.

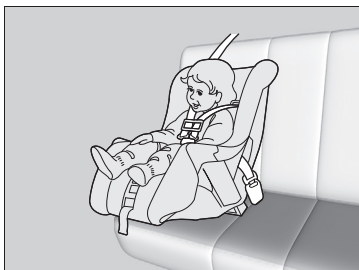

■ Размещение в автомобиле детского удерживающего устройства, в котором ребенок располагается лицом вперед

Настоятельно рекомендуется устанавливать детское удерживающее устройство, в котором ребенок расположен лицом вперед, на заднее сиденье автомобиля.

Установка детского удерживающего устройства, в котором ребенок расположен лицом вперед, на переднее сиденье автомобиля представляет опасность. Для ребенка заднее сиденье является самым безопасным местом в автомобиле.

▣ Обеспечение безопасности малолетних детей

⚠ ПРЕДУПРЕЖДЕНИЕ

Не устанавливайте детское удерживающее устройство с ребенком, расположенным лицом вперед, на сиденье переднего пассажира, так как при столкновении быстро наполняющаяся подушка безопасности может убить или тяжело травмировать ребенка.

При необходимости размещения детского удерживающего устройства на сиденье переднего пассажира, сдвиньте это сиденье как можно дальше назад и надлежащим образом зафиксируйте ребенка в детском удерживающем устройстве.

Выясните законодательные нормы и правила, действующие в вашем регионе, которые касаются использования детских удерживающих устройств. Следуйте инструкциям изготовителя детского удерживающего устройства.

Многие специалисты рекомендуют использовать детские удерживающие устройства, в которых ребенок располагается лицом назад, до достижения ребенком возраста двух лет, если комплекция и вес ребенка подходят для использования удерживающих устройств такого типа.

■ Выбор детского удерживающего устройства

Некоторые детские удерживающие устройства оснащены нижними креплениями. Некоторые из них имеют жесткие крепления, а другие – гибкие. Оба типа крепления удобны в использовании. Некоторые ныне выпускаемые детские удерживающие устройства и устройства, которые выпускались ранее, можно закрепить в автомобиле только с помощью ремня безопасности. Независимо от того какого типа детское удерживающее устройство вы выберете, следуйте инструкциям изготовителя устройства и инструкциям, приведенным в настоящем руководстве, которые относятся к использованию и уходу за детским удерживающим устройством. Правильная установка детского удерживающего устройства является важнейшим аспектом обеспечения безопасности ребенка.

Детские удерживающие устройства с гибкими креплениями могут не продаваться в вашей стране.

На посадочных местах, не оборудованных нижними креплениями, фиксируйте детское удерживающее устройство с помощью ремня безопасности и верхней монтажной лямки, повышающей надежность крепления. Все детские удерживающие устройства должны обеспечивать возможность их крепления с помощью поясной ветви диагонально-поясного ремня безопасности в тех случаях, когда нижние крепления не используются. Даже при использовании системы креплений ISO FIX изготовитель детского удерживающего устройства может рекомендовать использовать совместно с этой системой ремень безопасности для крепления детского удерживающего устройства при достижении ребенком определенного веса. Для выяснения рекомендаций, касающихся надлежащей установки детского удерживающего устройства, прочтите руководство пользователя детского удерживающего устройства.

■ Важные рекомендации по выбору детского удерживающего устройства

Убедитесь в том, что детское удерживающее устройство, соответствует трем требованиям, приведенным ниже:

- Детское удерживающее устройство соответствует весу и комплекции ребенка.
- Детское удерживающее устройство выбранного типа может быть установлено на выбранном вами посадочном месте.
- Детское удерживающее устройство удовлетворяет требованиям стандарта безопасности. Мы рекомендуем, чтобы детское удерживающее устройство соответствовало требованиям UN-ECE R44 или требованиям соответствующих стран. Проверьте наличие специального сертификационного знака на самом изделии и на его упаковке.

» Выбор детского удерживающего устройства

Установка детского удерживающего устройства, оборудованного нижними креплениями, не вызывает затруднений.

Детские удерживающие устройства с нижними креплениями были разработаны с целью упрощения процесса их установки и снижения вероятности получения травм, причиной которых является неправильная установка.

Автомобили, поставляемые в Российскую Федерацию

Рекомендованные типы детских удерживающих устройств

На рынке представлено множество типов детских удерживающих устройств. Однако не все они подходят для данного автомобиля. При выборе детского удерживающего устройства ориентируйтесь на данные таблицы, в которой указана возможность установки детских удерживающих устройств на том или ином посадочном месте автомобиля.

Весовая категория ребенка		Расположение детского удерживающего устройства		
		Сиденье переднего пассажира	Сиденье заднего пассажира ³	
			Крайнее посадочное место	Центральное посадочное место
Группа 0	до 10 кг	X	U	X
Группа 0+	до 13 кг	X	IL (Honda BABY SAFE ISOFIX) или U	IL (Honda BABY SAFE ISOFIX) или Honda BABY-SAFE
Группа I	от 9 до 18 кг	UF ¹	IUF (размерный класс A, B1, B) или U	IUF (Размерный класс A, B1, B)* или Honda Eclipse
Группа II	от 15 кг до 25 кг	UF ¹	L (Honda KID FIX) или U	L (Honda KID FIX)
Группа III	от 22 кг до 36 кг	UF ¹	L (Honda KID FIX) или U	L (Honda KID FIX)

-
- U: Разрешается установка универсальных детских удерживающих устройств, подходящих для указанной группы.
- UF: Разрешается установка универсальных детских удерживающих устройств, подходящих для указанной группы, в которых ребенок располагается лицом вперед.
- IL: Разрешается установка детских удерживающих устройств, оборудованных креплениями ISOFIX, которые указаны в этой таблице.
- IUF: Разрешается установка универсальных детских удерживающих, оборудованных креплениями ISOFIX, подходящих для указанной группы, в которых ребенок располагается лицом вперед.
- L: Разрешается установка детских удерживающих устройств, которые указаны в этой таблице. Эти устройства могут быть полу-универсальными, специально разработанными для данного автомобиля, или иметь ограничения по использованию.
- X: Это посадочное место не подходит для установки детских удерживающих устройств.
- ^{*1}: Следует отодвинуть переднее сиденье максимально назад.
- ^{*2}: При установке детской удерживающей системы ISOFIX на центральное посадочное место использование ремня безопасности левого посадочного места невозможно.
При установке детской удерживающей системы ISOFIX на левое посадочное место использование ремня безопасности центрального посадочного места невозможно.
-

Для некоторых детских удерживающих устройств указывается класс (весовая группа). Проверьте размерный класс, который может быть указан изготовителем для некоторых детских кресел в инструкциях, на упаковке или на табличках.

Некоторые детские удерживающие устройства, которые перечислены в таблице, являются оригинальными изделиями компании Honda. Их можно приобрести у официального дилера компании.

Для обеспечения правильной установки обратитесь к отдельному руководству пользователя детского удерживающего устройства.

Продолжение следует

Установка детского удерживающего устройства, оборудованного нижними креплениями

Детское удерживающее устройство с нижними креплениями устанавливаются на задних сиденьях. Детское удерживающее устройство крепится к нижним креплениям с помощью гибких или жестких крепежных элементов.

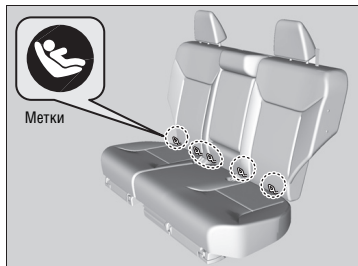

1. Нащупайте нижние крепления, которые расположены под метками на сиденье.

2. Поставьте детское удерживающее устройство на сиденье автомобиля, затем, следуя инструкциям изготовителя устройства, прикрепите его к нижним креплениям.
 - Выполняя установку детского удерживающего устройства, убедитесь в том, что нижние крепления не закрыты ремнем безопасности или каким-либо другим предметом.

Установка детского удерживающего устройства, оборудованного нижними креплениями

Некоторые детские удерживающие устройства поставляются вместе с дополнительными направляющими чашками, которые предотвращают повреждение обивки сиденья. При использовании направляющих чашек следуйте рекомендациям изготовителя. Крепите их к нижним креплениям, как показано на рисунке.

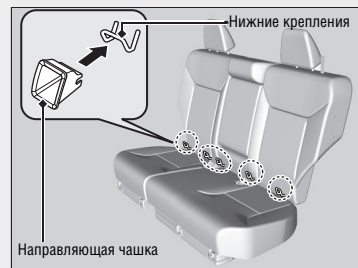



✘ Установка детского удерживающего устройства, оборудованного нижними креплениями

ПРЕДУПРЕЖДЕНИЕ: Запрещается использовать серьги, на которых отсутствует символ верхней монтажной лямки, при установке детского удерживающего устройства.

С целью обеспечения безопасности вашего ребенка при установке детского удерживающего устройства с помощью нижних креплений убедитесь в том, что устройство надежно зафиксировано в автомобиле. Неправильно установленное детское удерживающее устройство не обеспечит должной защиты ребенка в случае дорожно-транспортного происшествия и может стать причиной травмирования ребенка или других людей, находящихся в автомобиле.

Детские удерживающие устройства с гибкими креплениями могут не продаваться в вашей стране.

Продолжение следует



Крайнее посадочное место

3. Потяните вверх подголовник и нажмите на него назад до фиксации, затем пропустите монтажную лямку снаружи стоек подголовника и присоедините серьгу монтажной лямки к крепежной скобе.
4. Переходите к шагу 7.



Центральное посадочное место

3. Установите подголовник в крайнее нижнее положение.
4. Откройте крышку крепления.



5. Пропустите монтажную лямку над спинкой сиденья. Убедитесь в том, что лямка не перекручена.
6. Закрепите серьгу верхней монтажной лямки на крепежной скобе.

Все посадочные места

7. Подтяните монтажную лямку в соответствии с инструкциями изготовителя детского удерживающего устройства.
8. Убедитесь в надежности фиксации детского удерживающего устройства. Для этого попробуйте покачать его вперед-назад и из стороны в сторону. Должно ощущаться лишь небольшое смещение устройства.
9. Убедитесь в том, чтобы все неиспользуемые ремни безопасности, до которых может дотянуться ребенок, пристегнуты.

Продолжение следует

■ Установка детского удерживающего устройства с помощью диагонально-поясного ремня безопасности

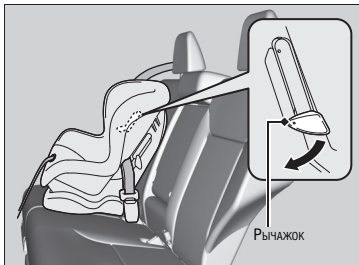
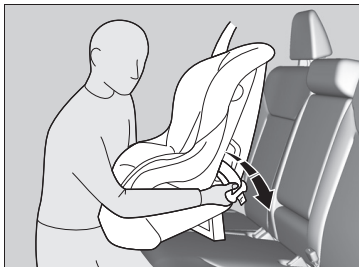

1. Поставьте детское удерживающее устройство на сиденье автомобиля.
2. В соответствии с инструкцией изготовителя проденьте ремень безопасности через предназначенные для этого крепежные элементы детского удерживающего устройства, а затем вставьте скобу ремня в замок.
 - Полностью вставьте скобу ремня в замок до щелчка.
3. Нажмите на фиксатор вниз. Вставьте плечевую ветвь ремня безопасности в прорезь, расположенную на боковой поверхности удерживающего устройства.
4. Возьмитесь за плечевую ветвь ремня безопасности около запорной скобы и потяните ремень вверх, чтобы выбрать слабинку и натянуть поясную ветвь ремня.
 - Выполняя эти действия, надавите на детское удерживающее устройство своим весом и с усилием прижмите его к сиденью.
5. Надлежащим образом расположите ремень безопасности и поднимите фиксатор вверх.

Убедитесь в том, что ремень безопасности не перекручен.

 - Перед тем, как нажать на фиксатор, подтяните вверх плечевую ветвь ремня безопасности, чтобы устранить возможную слабинку ремня.

⊗ Установка детского удерживающего устройства с помощью диагонально-поясного ремня безопасности

Неправильно установленное детское удерживающее устройство не обеспечит должной защиты ребенка в случае дорожно-транспортного происшествия и может стать причиной травмирования ребенка или других людей, находящихся в автомобиле.

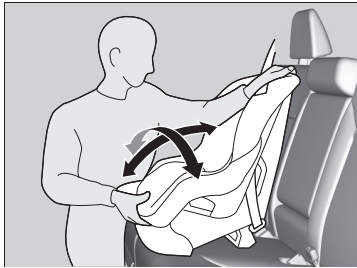

6. Убедитесь в надежности фиксации детского удерживающего устройства. Для этого попробуйте покачать его вперед-назад и из стороны в сторону. Должно ощущаться лишь небольшое смещение устройства.
7. Убедитесь в том, чтобы все неиспользуемые ремни безопасности, до которых может дотянуться ребенок, пристегнуты.

Если имеющееся детское удерживающее устройство не оборудовано механизмом блокировки ремня безопасности, установите на ремень зажим.

Выполните действия пунктов 1 и 2. Потяните вверх плечевую ветвь ремня безопасности, чтобы выбрать слабинку ремня.



3. Возьмитесь рукой за ленту ремня около скобы. Плотнo прижмите обе ветви ремня друг к другу так, чтобы исключить движение ремня в отверстии скобы. Отстегните ремень безопасности.
4. Установите на ветви ремня фиксирующий зажим, как показано на рисунке. Сдвиньте зажим как можно ближе к скобе замка.
5. Вставьте скобу ремня безопасности в замок. Перейдите к выполнению пунктов 6 и 7.

Продолжение следует

■ Использование верхней монтажной лямки

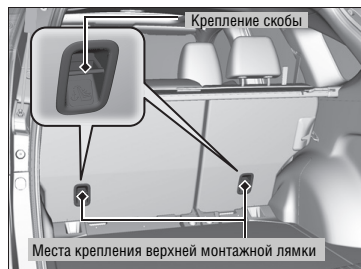

Две крепежные скобы находятся за задними крайними посадочными местами и одна на потолке посередине. Для обеспечения дополнительной фиксации детского удерживающего устройства, закрепленного с помощью ремня безопасности, можно воспользоваться верхней монтажной лямкой.

» Использование верхней монтажной лямки

ПРЕДУПРЕЖДЕНИЕ: Крепления, предназначенные для установки детских удерживающих устройств, рассчитаны только на нагрузки, возникающие при использовании удерживающих устройств, установленных надлежащим образом. Ни при каких обстоятельствах к ним нельзя крепить ремни безопасности, предназначенные для взрослых пассажиров, ремни для крепления грузов, а также использовать их для установки какого-либо оборудования в автомобиль.

Поскольку верхние крепежные лямки обеспечивают повышенный уровень безопасности, рекомендуется использовать их, если они имеются.



■ Использование крайних креплений

1. Потяните вверх подголовник и нажмите на него назад до фиксации, затем пропустите монтажную лямку снаружи стоек подголовника. Убедитесь в том, что лямка не перекручена.
2. Закрепите серьгу верхней монтажной лямки на крепежной скобе.
3. Подтяните монтажную лямку в соответствии с инструкциями изготовителя детского удерживающего устройства.

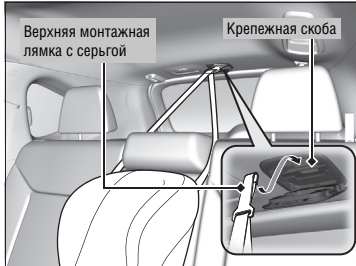

■ Использование крепежной скобы центрального посадочного места

1. Установите подголовник в крайнее нижнее положение.
2. Откройте крышку крепления.
3. Пропустите монтажную лямку над подголовником. Убедитесь в том, что лямка не перекручена.
4. Закрепите серьгу верхней монтажной лямки на крепежной скобе.
5. Подтяните монтажную лямку в соответствии с инструкциями изготовителя детского удерживающего устройства.

Обеспечение безопасности подростков

■ Обеспечение безопасности подростков

Ниже приведены инструкции по проверке правильности расположения ветвей диагонально-поясного ремня, а также инструкции, касающиеся того, какие типы детских подушек следует использовать. Здесь также описаны важные меры предосторожности в случае перевозки детей на переднем пассажирском сиденье.

■ Проверка правильности расположения ремня безопасности

Если ребенок уже большой и не может пользоваться детским удерживающим устройством, пристегните ребенка ремнем безопасности. Усадите ребенка так, чтобы он сидел прямо и всей спиной опирался на спинку сиденья. Затем задайте себе следующие вопросы.



■ Список вопросов

- Удобно ли расположены колени ребенка над сгибом подушки сиденья?
- Правильно ли проходит плечевая ветвь ремня по плечу и грудной клетке ребенка?
- Лежит ли поясная ветвь ремня безопасности на бедрах, а не на животе?
- Сможет ли ребенок в данном положении выдержать продолжительную поездку?

Если вы ответите утвердительно на все эти вопросы, то ребенок правильно пристегнут диагонально-поясным ремнем безопасности. Если хотя бы на один вопрос вы ответите отрицательно, то ребенка следует перевозить на детской подушке. Это следует делать до тех пор, пока ребенок не вырастет настолько, что сможет надлежащим образом пристегнуться ремнем безопасности без использования подушки.

▣ Обеспечение безопасности подростков

⚠ ПРЕДУПРЕЖДЕНИЕ

Размещение ребенка моложе 12 лет на переднем пассажирском сиденье может привести к серьезным травмам или гибели ребенка в случае срабатывания передней подушки безопасности.

При необходимости перевозки подростка на переднем пассажирском сиденье сдвиньте переднее сиденье назад до упора и должным образом пристегните ребенка ремнем безопасности, используя при необходимости дополнительную детскую подушку.

Дополнительные детские подушки



Если не удается надлежащим образом пристегнуть ребенка ремнем безопасности, усадите его на заднее сиденье, подложив детскую подушку. В целях обеспечения безопасности ребенка убедитесь в том, что его антропологические данные соответствуют рекомендациям изготовителя подушки.



Некоторые детские подушки оснащаются съемными спинками. Установите спинку на детскую подушку и отрегулируйте ее, следуя инструкциям изготовителя. Не забудьте пропустить плечевую ветвь ремня безопасности через направляющую петлю на спинке подушки и проследите, чтобы ремень безопасности не касался шеи ребенка.

Продолжение следует

Дополнительные детские подушки

Перед установкой детской подушки прочтите инструкцию изготовителя. Следуйте инструкциям изготовителя во время установки подушки.

Существуют высокие и низкие подушки. Выберите такую детскую подушку, которая бы позволила ребенку надлежащим образом пристегнуться ремнем безопасности.

■ Обеспечение безопасности подростков – окончательная проверка перед поездкой

На заднем сиденье данного автомобиля можно надежно зафиксировать детей при их перевозке в автомобиле. В случае необходимости перевозки нескольких детей с посадкой одного из них на переднем сиденье, выполняйте следующие рекомендации:

- Внимательно прочтите и уясните информацию о безопасности и инструкции, приведенные в настоящем руководстве.
- Сдвиньте переднее пассажирское сиденье как можно дальше назад.
- Убедитесь в том, что ребенок сидит прямо, плотно прислонившись спиной к спинке сиденья.
- Убедитесь в том, что ремень безопасности расположен надлежащим образом, и ребенок надежно зафиксирован на сиденье.

■ Наблюдение за детьми во время поездки

Настоятельно рекомендуется присматривать за детьми во время поездки. Даже вполне сознательным и взрослым детям иногда требуется напоминание о необходимости сесть прямо и пристегнуть ремень безопасности.

Опасность отравления отработавшими газами

Опасность отравления угарным газом

Отработавшие газы двигателя автомобиля содержат окись углерода (угарный газ), которая является чрезвычайно ядовитым газом, не имеющим ни цвета, ни запаха. При условии правильного проведения технического обслуживания автомобиля угарный газ не попадет в салон.

■ Проверьте техническое состояние системы выпуска отработавших газов и герметичность соединений ее трубопроводов в следующих случаях:

- Система выпуска отработавших газов издает необычный шум.
- Существует вероятность того, что система выпуска отработавших газов повреждена.
- При очередной замене моторного масла, когда автомобиль установлен на подъемнике.

При движении с открытой задней подъемной дверью отработавшие газы двигателя могут попасть в салон автомобиля и создать опасную ситуацию. Если по каким-либо причинам необходимо ехать с открытой задней подъемной дверью, полностью откройте все окна и включите систему отопления и кондиционирования воздуха (см. рекомендации ниже).

1. Включите режим притока наружного воздуха.
2. Выберите режим .
3. Задайте высокую частоту вращения вентилятора.
4. С помощью регулятора температуры задайте нужный уровень комфорта.

Отрегулируйте систему климат-контроля так, как если бы вы находились в неподвижном автомобиле с работающим двигателем.

ⓘ Опасность отравления угарным газом

ПРЕДУПРЕЖДЕНИЕ

Угарный газ является токсичным веществом. Вдыхание угарного газа вызывает потерю сознания и может привести к летальному исходу.

Остерегайтесь находиться в замкнутом, непрветриваемом помещении или производить работы, при которых вы вынуждены дышать воздухом, содержащим угарный газ.

Закрытые пространства, такие как гараж, могут быстро заполниться угарным газом.

Поэтому не оставляйте двигатель работающим при закрытых воротах гаража. Даже если ворота гаража открыты, сразу же выезжайте из гаража после пуска двигателя.

Таблички с предупреждениями о потенциальной опасности

Расположение табличек

Таблички расположены в местах, указанных на рисунке. Они предназначены для предостережения о возможной опасности, поэтому пренебрежение этими предупреждениями чревато серьезными травмами или летальным исходом. Внимательно прочтите текст предупреждений.

Если таблички отклеились и потерялись, или текст на них стал трудно читаться, обратитесь к официальному дилеру компании Honda для замены табличек новыми.

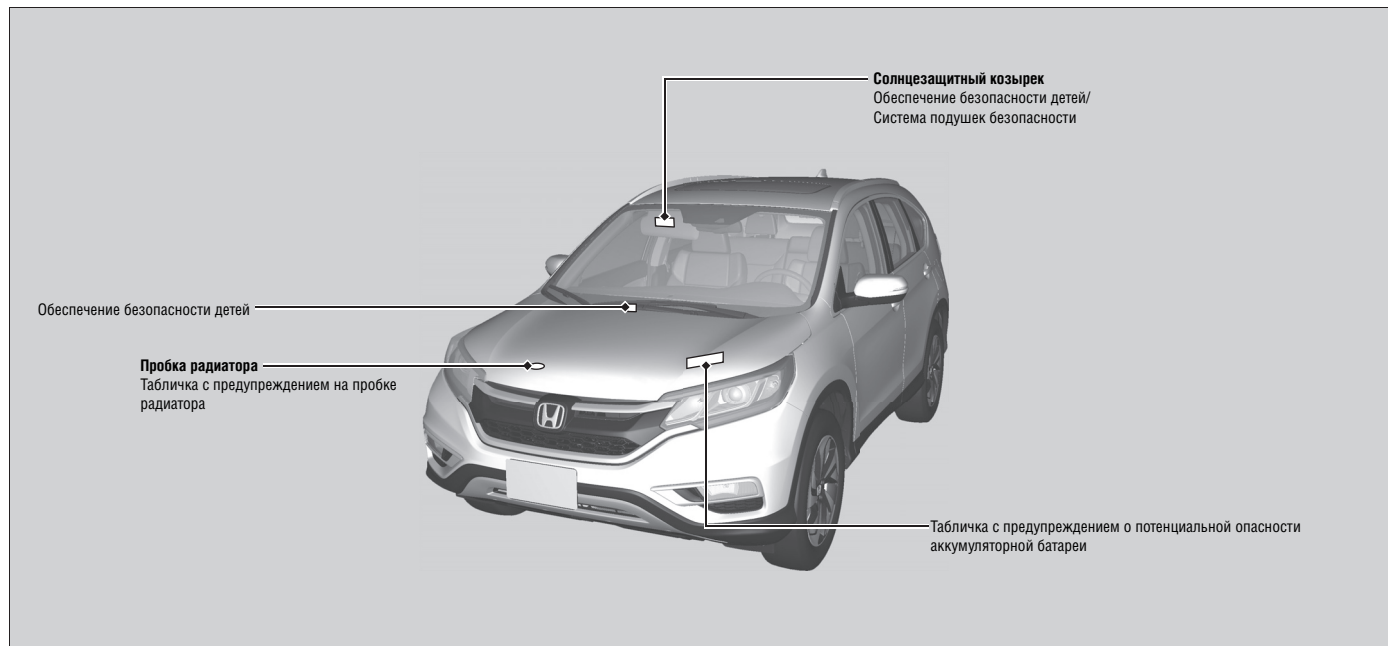





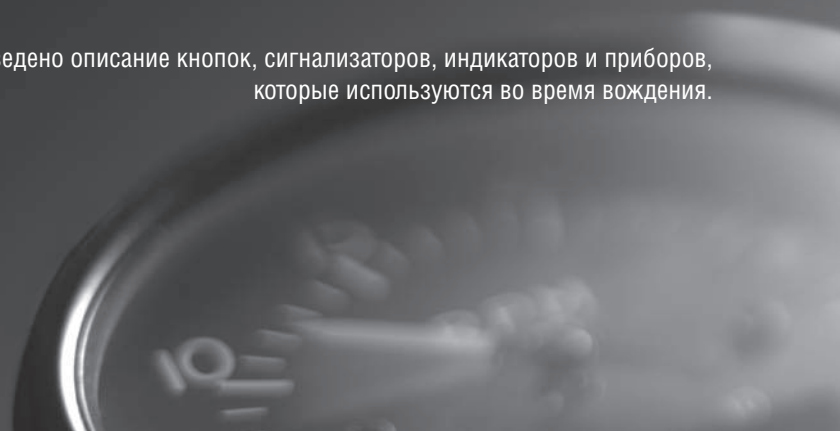



Приборная панель

В этой главе приведено описание кнопок, сигнализаторов, индикаторов и приборов, которые используются во время вождения.









Сигнализаторы и индикаторы	74
Предупреждения и сообщения, выводимые на информационный дисплей	83
Указатели, приборы и дисплей	89
Указатели и приборы	89
Многофункциональный информационный дисплей	90
Многофункциональный информационный дисплей (i-Display)	102

Сигнализаторы и индикаторы

Индикатор	Название	Включен/мигает	Пояснения	Сообщение
 (Красный)	Индикатор стояночного тормоза/сигнализатор тормозной системы (красного цвета)	<ul style="list-style-type: none"> Включается на несколько секунд при переключении выключателя зажигания в положение ON ^{*1}, а затем гаснет, если стояночный тормоз выключен. Горит постоянным светом, когда включен стояночный тормоз, и гаснет при его выключении. Горит при низком уровне тормозной жидкости в бачке главного тормозного цилиндра. Горит при обнаружении неисправности тормозной системы. Включается вместе с прерывистыми звуковыми сигналами, если начать движение с не полностью выключенным стояночным тормозом. 	<ul style="list-style-type: none"> Если сигнализатор включился на ходу автомобиля: проверьте, выключен ли стояночный тормоз. Проверьте уровень тормозной жидкости в бачке главного тормозного цилиндра. <ul style="list-style-type: none"> ➤ Порядок действий в случае включения сигнализатора на ходу автомобиля Стр. 431 Если сигнализатор включился вместе с сигнализатором неисправности антиблокировочной тормозной системы (ABS): доставьте автомобиль на сервисную станцию дилера для проверки. <ul style="list-style-type: none"> ➤ Действия в случае включения сигнализатора неисправности тормозной системы (красного цвета) Стр. 431 	 
 (Янтарный)	Сигнализатор тормозной системы (янтарного цвета)	<ul style="list-style-type: none"> Включается на несколько секунд при переключении выключателя зажигания в положение ON ^{*1}, а затем гаснет. Включается в случае неисправности системы, не связанной с основной тормозной системой. 	<ul style="list-style-type: none"> Если включен постоянно: доставьте автомобиль на сервисную станцию официального дилера для проверки. 	—
	Сигнализатор низкого давления моторного масла	<ul style="list-style-type: none"> Включается при переключении выключателя зажигания в положение ON ^{*1} и гаснет во время пуска двигателя. Включается при низком давлении моторного масла. 	<ul style="list-style-type: none"> Если сигнализатор включился при движении автомобиля: немедленно остановите автомобиль в безопасном месте. <ul style="list-style-type: none"> ➤ Действия в случае включения сигнализатора низкого давления моторного масла Стр. 430 	

*1: Автомобили, оснащенные системой доступа в автомобиль без ключа, оборудованы кнопкой ПУСКА/ОСТАНОВКИ ДВИГАТЕЛЯ, а не выключателем зажигания.

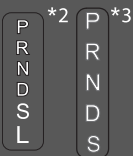
Индикатор	Название	Включен/мигает	Пояснения	Сообщение
	Сигнализатор неисправности двигателя	<ul style="list-style-type: none"> Включается при зажигании в положении ON ^{*1}; гаснет во время пуска двигателя или через несколько секунд, если двигатель не запустился. Включается при неисправности системы снижения токсичности отработавших газов двигателя. Мигает при обнаружении пропусков зажигания. 	<ul style="list-style-type: none"> Если включается при движении автомобиля: доставьте автомобиль на сервисную станцию официального дилера для проверки. Включение сигнализатора свидетельствует о том, что система снижения токсичности отработавших газов двигателя работает в режиме самодиагностики. Если сигнализатор мигает на ходу автомобиля: остановите автомобиль в безопасном месте, где нет никаких легко воспламеняющихся объектов. Остановите двигатель и дайте ему остыть в течение 10 минут. Затем доставьте автомобиль на сервисную станцию официального дилера. ➤ Действия в случаях, когда горит или мигает сигнализатор неисправности систем двигателя Стр.431 	
	Сигнализатор системы зарядки	<ul style="list-style-type: none"> Включается при переключении выключателя зажигания в положение ON ^{*1}; гаснет во время пуска двигателя. Включается, если разряжена аккумуляторная батарея. 	<ul style="list-style-type: none"> Если сигнализатор включился на ходу автомобиля: выключите систему климат-контроля и подогрев заднего стекла, чтобы уменьшить потребление электроэнергии. ➤ Действия при включении сигнализатора неисправности системы зарядки Стр. 430 	
	Индикаторы положения рычага селектора*	<ul style="list-style-type: none"> Показывает положение рычага селектора. 	<ul style="list-style-type: none"> ➤ Переключение передач Стр. 321, 325 	—

*1: Автомобили, оснащенные системой доступа в автомобиль без ключа, оборудованы кнопкой ПУСКА/ОСТАНОВКИ ДВИГАТЕЛЯ, а не выключателем зажигания.

*2: Автомобили без переключателей передач, расположенных на рулевом колесе









*3: Автомобили с переключателями передач, расположенными на рулевом колесе

Продолжение следует

* Для некоторых вариантов исполнения автомобиля

Индикатор	Название	Включен/мигает	Пояснения	Сообщение
	Сигнализатор неисправности автоматической коробки передач	<ul style="list-style-type: none"> Включается на несколько секунд при переключении выключателя зажигания в положение ON (Зажигание включено), а затем гаснет. Мигает при неисправности трансмиссии. 	<ul style="list-style-type: none"> Если мигает при движении: избегайте резкого трогания с места и резких ускорений. Немедленно доставьте автомобиль на сервисную станцию официального дилера для проверки. 	
	Индикатор режима M (режим ручного переключения 7 передач)/индикатор переключения*	<ul style="list-style-type: none"> Горит, когда включен режим последовательного переключения (7 фиксированных положений) 	<ul style="list-style-type: none"> Режим последовательного переключения (7 фиксированных положений) Стр. 323 	—
	Сигнализатор непристегнутого ремня безопасности	<ul style="list-style-type: none"> Включается, если до включения зажигания в положение ON не пристегнуть ремень безопасности. Если не пристегнут ремень безопасности переднего пассажира, сигнализатор включится через несколько секунд. Мигает во время движения автомобиля, если не пристегнут ремень безопасности водителя или переднего пассажира. Будет периодически включаться зуммер, а сигнализатор будет мигать. 	<ul style="list-style-type: none"> Прерывистый звуковой сигнал и световой сигнализатор перестанут включаться после того, как будут пристегнуты ремни безопасности водителя и переднего пассажира. Если сигнализатор не выключается после того, как были пристегнуты ремни безопасности водителя и переднего пассажира: возможно, датчик обнаружил ошибку в работе системы. Обратитесь к официальному дилеру для проверки автомобиля. Сигнализатор непристегнутого ремня безопасности Стр. 33 	











*1: Автомобили, оснащенные системой доступа в автомобиль без ключа, оборудованы кнопкой **ПУСКА/ОСТАНОВКИ ДВИГАТЕЛЯ**, а не выключателем зажигания.

Индикатор	Название	Включен/мигает	Пояснения	Сообщение
	Сигнализатор низкого уровня топлива	<ul style="list-style-type: none"> • Включается при низком уровне топлива (менее приблизительно 8,6 л). • Мигает при неисправности указателя уровня топлива. 	<ul style="list-style-type: none"> • Если сигнализатор горит: как можно скорее заправьте автомобиль. • Если сигнализатор мигает: обратитесь на сервисную станцию официального дилера для проверки автомобиля. 	
	Сигнализатор антиблокировочной системы (ABS)	<ul style="list-style-type: none"> • Включается на несколько секунд при переключении выключателя зажигания в положение ON ¹, а затем гаснет. • Если сигнализатор включается в любых других ситуациях, это указывает на неисправность антиблокировочной системы (ABS). 	<ul style="list-style-type: none"> • Если включен постоянно: доставьте автомобиль на сервисную станцию официального дилера для проверки. При включенном сигнализаторе антиблокировочной системы рабочая тормозная система автомобиля остается полностью работоспособной, однако антиблокировочная система работать не будет. ➔ Антиблокировочная система (ABS) Стр. 341 	
	Сигнализатор системы подушек безопасности	<ul style="list-style-type: none"> • Включается на несколько секунд при переключении выключателя зажигания в положение ON ¹, а затем гаснет. • Включается при неисправности следующих компонентов: <ul style="list-style-type: none"> - Система подушек безопасности - Система боковых подушек безопасности - Система оконных подушек безопасности - Преднатяжитель ремня безопасности 	<ul style="list-style-type: none"> • Если включен постоянно или не включается: доставьте автомобиль на сервисную станцию официального дилера для проверки. 	

¹: Автомобили, оснащенные системой доступа в автомобиль без ключа, оборудованы кнопкой ПУСКА/ОСТАНОВКИ ДВИГАТЕЛЯ, а не выключателем зажигания.

Продолжение следует

Приборная панель















Индикатор	Название	Включен/мигает	Пояснения	Сообщение
	Сигнализатор системы динамической стабилизации (VSA)	<ul style="list-style-type: none"> Включается на несколько секунд при переключении выключателя зажигания в положение ON ¹, а затем гаснет. Мигает, когда система VSA находится в активном состоянии. Горит при обнаружении неисправности системы VSA или системы помощи при трогании на подъеме. 	<ul style="list-style-type: none"> Если включен постоянно: доставьте автомобиль на сервисную станцию официального дилера для проверки.  Система динамической стабилизации (VSA) Стр. 336 	
	Индикатор отключения системы VSA	<ul style="list-style-type: none"> Включается на несколько секунд при переключении выключателя зажигания в положение ON ¹, а затем гаснет. Включается, если система VSA была отключена водителем. 	<ul style="list-style-type: none">  Отключение и включение системы динамической стабилизации VSA Стр. 337 	—
	Сигнализатор незакрытой двери	<ul style="list-style-type: none"> Включается на несколько секунд при переключении выключателя зажигания в положение ON ¹, а затем гаснет. Включается, если какая-либо боковая дверь или дверь багажного отделения закрыта не полностью. Прерывистый звуковой сигнал и сигнализатор включаются, если во время движения открыта какая-либо боковая дверь или дверь багажного отделения. 	<ul style="list-style-type: none"> Сигнализатор выключится после того, как все боковые двери и дверь багажного отделения будут закрыты. 	

¹: Автомобили, оснащенные системой доступа в автомобиль без ключа, оборудованы кнопкой ПУСКА/ОСТАНОВКИ ДВИГАТЕЛЯ, а не выключателем зажигания.

Индикатор	Название	Включен/мигает	Пояснения	Сообщение
AWD	Сигнализатор системы полного привода (AWD)	<ul style="list-style-type: none"> • Включается на несколько секунд при переключении выключателя зажигания в положение ON (II)¹, а затем гаснет. • Горит при неисправности системы полного привода AWD. • Мигает при перегреве системы полного привода. Система неактивна. 	<ul style="list-style-type: none"> • Постоянно включен - в этом случае двигатель приводит только колеса передней оси. Обратитесь к официальному дилеру для проверки автомобиля. • Мигает на ходу - в этом случае двигатель приводит только колеса передней оси. Необходимо съехать на обочину в безопасном месте, перевести рычаг селектора передач в положение P и, оставив двигатель работать в режиме холостого хода, дождаться выключения сигнализатора. Если после повторного пуска двигателя сигнализатор продолжает мигать, обратитесь на сервисную станцию официального дилера для проверки автомобиля. <p>➤ Система подключаемого полного привода с электронным управлением Стр. 338</p>	

¹: Автомобили, оснащенные системой доступа в автомобиль без ключа, оборудованы кнопкой ПУСКА/ОСТАНОВКИ ДВИГАТЕЛЯ, а не выключателем зажигания.

Продолжение следует

Индикатор	Название	Включен/мигает	Пояснения	Сообщение
	Сигнализатор электрического усилителя руля (EPS)	<ul style="list-style-type: none"> Включается при переключении выключателя зажигания в положение ON ^{†1} (Зажигание включено) и гаснет во время пуска двигателя. Включается при неисправности системы EPS. 	<ul style="list-style-type: none"> Если включен постоянно или не включается: доставьте автомобиль на сервисную станцию официального дилера для проверки.  Если включается сигнализатор электрического усилителя руля (EPS) Стр. 432 	
	Индикатор сообщений	<ul style="list-style-type: none"> Включается на несколько секунд при переключении выключателя зажигания в положение ON ^{†1}, а затем гаснет. Включается одновременно с прерывистым звуковым сигналом при обнаружении неисправности. Одновременно на многофункциональный информационный дисплей выводится сообщение соответствующей системы. 	<ul style="list-style-type: none"> Когда горит индикатор, нажмите кнопку   /  При появлении на многофункциональном дисплее сообщения системы обратитесь к данной главе руководства для получения дополнительной информации. Выполните необходимые действия в соответствии с появившимся сообщением. Многофункциональный информационный дисплей не вернется в исходное состояние, пока проблема не будет устранена или пока вы не нажмете кнопку   / . 	—
	Индикаторы указателей поворота и аварийной сигнализации	<ul style="list-style-type: none"> Мигает, если используется рычаг управления указателями поворота. Мигает вместе с указателями поворота, если нажата кнопка аварийной сигнализации. 	<ul style="list-style-type: none"> Индикатор не мигает или мигает с увеличенной частотой: перегорела лампа указателя поворота. Замените лампу как можно скорее.  Замена ламп Стр. 380, 380 	—
	Индикатор дальнего света фар	<ul style="list-style-type: none"> Горит, когда включен дальний свет фар. 	—	—





^{†1}: Автомобили, оснащенные системой доступа в автомобиль без ключа, оборудованы кнопкой ПУСКА/ОСТАНОВКИ ДВИГАТЕЛЯ, а не выключателем зажигания.

Индикатор	Название	Включен/мигает	Пояснения	Сообщение
	Индикатор освещения	<ul style="list-style-type: none"> Горит, когда с помощью выключателя освещения включены внешние световые приборы, или внешние световые приборы включились автоматически, когда выключатель освещения находится в положении AUTO*. 	<ul style="list-style-type: none"> Если при включенных внешних световых приборах вынуть ключ из замка зажигания¹⁾, то при открытии водительской двери раздастся звуковой сигнал. 	—
	Индикатор противотуманных фар*	<ul style="list-style-type: none"> Горит, когда включены противотуманные фары. 	—	—
	Индикатор включения заднего противотуманного фонаря	<ul style="list-style-type: none"> Горит, когда включен задний противотуманный фонарь. 	—	—
	Индикатор системы иммобилайзера	<ul style="list-style-type: none"> Кратковременно включается при переключении выключателя зажигания в положение ON ¹⁾, а затем гаснет. Горит, если система иммобилайзера не распознала сигнал от ключа. 	<ul style="list-style-type: none"> Если индикатор мигает: нельзя запустить двигатель. Переведите выключатель зажигания в положение LOCK ¹⁾ (Блокировка) и выньте ключ. Затем снова вставьте ключ и поверните его в положение ON ¹⁾. Если индикатор мигает с увеличенной частотой: Обратитесь к официальному дилеру для проверки автомобиля. Запрещается вносить изменения и дополнения в конструкцию данной системы и связанных с ней устройств. Это может вызвать неисправности электрической системы. 	—

¹⁾: Автомобили, оснащенные системой доступа в автомобиль без ключа, оборудованы кнопкой **ПУСКА/ОСТАНОВКИ ДВИГАТЕЛЯ**, а не выключателем зажигания.



Продолжение следует

* Для некоторых вариантов исполнения автомобиля

Индикатор	Название	Включен/мигает	Пояснения	Сообщение
	Индикатор охранной сигнализации	<ul style="list-style-type: none"> Мигает, когда охранная сигнализация находится в дежурном режиме. 	<ul style="list-style-type: none"> ➤ Охранная сигнализация Стр. 133 	—
	Индикатор системы доступа в автомобиль без ключа*	<ul style="list-style-type: none"> Загорается на несколько секунд в режиме питания ON, затем выключается. Горит при неисправности системы доступа в автомобиль без ключа или системы пуска двигателя без ключа. 	<ul style="list-style-type: none"> Обратитесь к дилеру для проверки исправности автомобиля. 	
	Индикатор режима экономии топлива ECON	<ul style="list-style-type: none"> Включается на несколько секунд при переключении выключателя зажигания в положение ON [II]¹, а затем гаснет. Загорается при включении экономичного режима ECON. 	<ul style="list-style-type: none"> ➤ Кнопка ECON Стр. 327 	





*1: Автомобили, оснащенные системой доступа в автомобиль без ключа, оборудованы кнопкой ПУСКА/ОСТАНОВКИ ДВИГАТЕЛЯ, а не выключателем зажигания.



Предупреждения и сообщения, выводимые на информационный дисплей

Ниже приведены сообщения, которые выводятся только на многофункциональный информационный дисплей или на многофункциональный информационный дисплей (i-Display). Нажмите кнопку  /  (информация), чтобы еще раз просмотреть сообщение системы, отображаемое в виде символа.

Сообщение	Условие	Пояснения
	<ul style="list-style-type: none"> Появляется, когда выключатель зажигания переводится в положение ACCESSORY  из положения ON . (Дверь водителя закрыта.) 	—
	<ul style="list-style-type: none"> Выводится на дисплей при открытии водительской двери, когда ключ зажигания находится в положении ACCESSORY . 	<ul style="list-style-type: none"> Поверните ключ зажигания в положение LOCK  и выньте его из замка зажигания.
	<ul style="list-style-type: none"> Выводится на дисплей при открытии двери водителя, когда выключатель зажигания находится в положении LOCK . 	<ul style="list-style-type: none"> При извлечении ключа из выключателя зажигания.
	<ul style="list-style-type: none"> Выводится при значительном повышении температуры охлаждающей жидкости двигателя. 	<p> Перегрев Стр. 428</p>



Продолжение следует

Сообщение	Условие	Пояснения
 <p data-bbox="166 404 477 434">Автомобили с камерой заднего вида</p> 	<ul style="list-style-type: none"> • Выводится при неисправности системы помощи при парковке*. 	<ul style="list-style-type: none"> • Проверьте, не покрыта ли грязью, льдом, снегом и т.д., зона расположения датчика (датчиков) системы. Если сигнализатор не гаснет после очистки зоны расположения датчиков, доставьте свой автомобиль на сервисную станцию официального дилера для проверки системы.
 <p data-bbox="166 732 477 762">Автомобили с камерой заднего вида</p> 	<ul style="list-style-type: none"> • Если какой-либо датчик выходит из строя, на предупреждающей пиктограмме включится и будет включен постоянно соответствующий индикатор. 	

Сообщение	Условие	Пояснения
	<ul style="list-style-type: none"> Выводится на дисплей при достижении автомобилем заданной скорости движения. Вы можете задать два значения максимальной скорости, при которой включается предупреждающий сигнал. 	<p>➔ Список настраиваемых параметров Стр. 97</p>
	<ul style="list-style-type: none"> Выводится на дисплей при обнаружении неисправности системы автоматического включения наружного освещения.* 	<ul style="list-style-type: none"> Если индикатор включился при движении: включите наружные световые приборы вручную и доставьте автомобиль на сервисную станцию дилера для проверки.
	<ul style="list-style-type: none"> Выводится при неисправности привода двери багажного отделения*. 	<ul style="list-style-type: none"> Вручную откройте или закройте дверь багажного отделения. Обратитесь к официальному дилеру для проверки автомобиля.



Продолжение следует

* Для некоторых вариантов исполнения автомобиля

Сообщение	Условие	Пояснения
	<ul style="list-style-type: none"> Выводится на дисплей при температуре наружного воздуха ниже 3°C, если выключатель зажигания находится в положении ON II^{*1}. 	<ul style="list-style-type: none"> Существует потенциальная опасность того, что дорожная поверхность обледенела.
	<ul style="list-style-type: none"> Выводится на дисплей при снижении уровня жидкости в бачке омывателя. 	<ul style="list-style-type: none"> Долейте жидкость в бачок омывателя. ➔ Долив жидкости омывателя Стр. 377
	<ul style="list-style-type: none"> Выводится при высокой температуре дифференциала. 	<ul style="list-style-type: none"> Необходимо съехать на обочину в безопасном месте, перевести рычаг селектора передач в положение P и, оставив двигатель работать в режиме холостого хода, дождаться выключения сообщения. Если не выключается, следует доставить автомобиль в сервисный центр дилера для проверки.



*1: Автомобили, оснащенные системой доступа в автомобиль без ключа, оборудованы кнопкой ПУСКА/ОСТАНОВКИ ДВИГАТЕЛЯ, а не выключателем зажигания.

Автомобили, оснащенные системой доступа в автомобиль без ключа

Сообщение	Условие	Пояснения
	<ul style="list-style-type: none"> Выводится на дисплей при закрытии двери, если выключатель зажигания находится в положении ON, а носимый брелок системы доступа в автомобиль без ключа находится вне салона автомобиля. 	<ul style="list-style-type: none"> Это сообщение исчезнет с дисплея, когда брелок системы доступа в автомобиль без ключа окажется в салоне автомобиля, и будет закрыта дверь. <ul style="list-style-type: none"> ➤ Напоминание о брелоке системы доступа в автомобиль без ключа Стр. 142
	<ul style="list-style-type: none"> Выводится на дисплей в случае разряда элемента питания носимого брелока системы доступа в автомобиль без ключа. 	<ul style="list-style-type: none"> Как можно скорее замените элемент питания. <ul style="list-style-type: none"> ➤ Брелок системы доступа в автомобиль без ключа Стр. 404
	<ul style="list-style-type: none"> Выводится на дисплей после отпирания и открытия водительской двери. 	<ul style="list-style-type: none"> ➤ Пуск двигателя Стр. 317
	<ul style="list-style-type: none"> Выводится на дисплей, если рулевое колесо заблокировано. 	<ul style="list-style-type: none"> Поверните рулевое колесо влево и вправо, одновременно нажимая кнопку ПУСКА/ОСТАНОВКИ ДВИГАТЕЛЯ.

Продолжение следует

* Для некоторых вариантов исполнения автомобиля

Сообщение	Условие	Пояснения
	<ul style="list-style-type: none"> Выводится на дисплей при нажатии кнопки ПУСКА/ОСТАНОВКИ ДВИГАТЕЛЯ для остановки двигателя, если рычаг селектора не находится в положении P. 	<ul style="list-style-type: none"> Переведите рычаг селектора в положение P (Стоянка) и далее дважды нажмите кнопку ПУСКА/ОСТАНОВКИ ДВИГАТЕЛЯ.
	<ul style="list-style-type: none"> Выводится, когда выключатель зажигания находится в положении ACCESSORY. Выводится на дисплей при открытии двери водителя, если выключатель зажигания находится в положении ACCESSORY. 	<ul style="list-style-type: none"> Снимите ногу с педали тормоза и дважды нажмите кнопку ПУСКА/ОСТАНОВКИ ДВИГАТЕЛЯ, чтобы выключить зажигание (перевести выключатель зажигания в положение VEHICLE OFF (LOCK)).
	<ul style="list-style-type: none"> Выводится, если элемент питания брелока системы доступа в автомобиль без ключа разрядился настолько, что пуск двигателя невозможен, или отсутствует ключ в зоне действия системы, что не позволяет пустить двигатель. Зуммер прозвучит шесть раз. 	<ul style="list-style-type: none"> Поднесите брелок системы доступа в автомобиль без ключа, чтобы коснуться кнопки ПУСКА/ОСТАНОВКИ ДВИГАТЕЛЯ. ➤ Действия в случае разряда элемента питания брелока системы доступа в автомобиль без ключа Стр. 423
	<ul style="list-style-type: none"> Выводится при затрудненном пуске двигателя. 	<ul style="list-style-type: none"> В качестве временной меры нажмите кнопку ПУСКА/ОСТАНОВКИ ДВИГАТЕЛЯ и удерживайте ее в течение 15 секунд, одновременно нажимая педаль тормоза, и вручную запустите двигатель. Обратитесь к официальному дилеру для проверки автомобиля.

Указатели и приборы

К указателям и приборам относятся спидометр, тахометр, указатель уровня топлива в баке и соответствующие индикаторы. Они отображаются на дисплее, когда выключатель зажигания находится в положении ON 

■ Спидометр

Указывает скорость автомобиля в км/ч.

■ Указатель уровня топлива

Указывает относительное количество топлива, оставшегося в топливном баке.

■ Тахометр

Указывает частоту вращения коленчатого вала двигателя в оборотах в минуту.

■ Указатель температуры охлаждающей жидкости двигателя

Указывает температуру охлаждающей жидкости двигателя.

*1: Автомобили, оснащенные системой доступа в автомобиль без ключа, оборудованы кнопкой ПУСКА/ОСТАНОВКИ ДВИГАТЕЛЯ, а не выключателем зажигания.

☞ Указатель уровня топлива

ПРИМЕЧАНИЕ

Следует обязательно заправить автомобиль топливом при приближении показаний указателя к значению . Полное израсходование топлива может привести к перебоям в работе двигателя и выходу каталитического нейтрализатора из строя.

Действительное количество топлива, оставшееся в баке, может отличаться от значения, показываемого указателем уровня топлива.

☞ Указатель температуры охлаждающей жидкости двигателя

Продолжение движения, когда стрелка указателя температуры находится в верхней зоне шкалы, может привести к серьезной поломке двигателя. Остановите автомобиль в безопасном месте и дайте двигателю остыть до нормальной температуры.

➔ Перегрев двигателя Стр. 428

Многофункциональный информационный дисплей

На многофункциональном информационном дисплее отображаются показания одометра, счетчика пробега за поездку, температуры наружного воздуха и других указателей.

На дисплей также выводятся важные сообщения, такие как предупреждения, и другая полезная информация.

■ Переключение экранов на дисплее

■ Основные экраны

Для изменения индикации дисплея нажмите кнопку / (информация).

Приборная панель

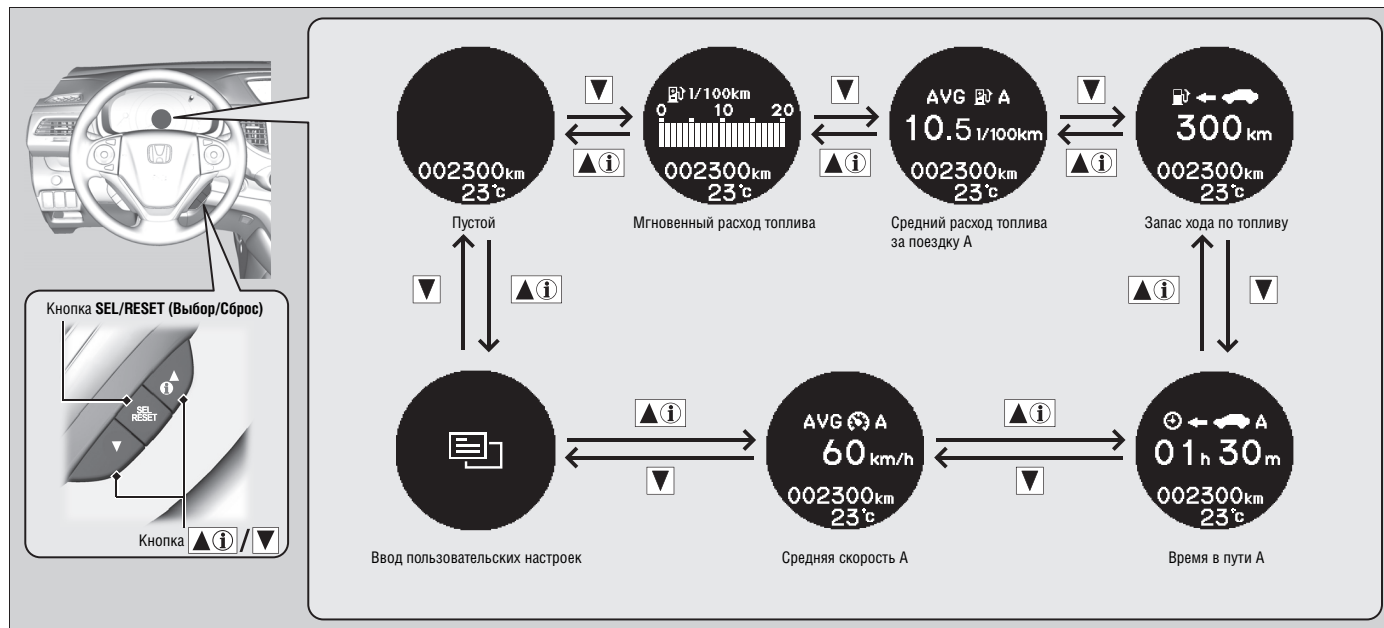

■ Нижние экраны

Для переключения экранов на дисплее нажмите кнопку **SEL/RESET (выбор/сброс)**.

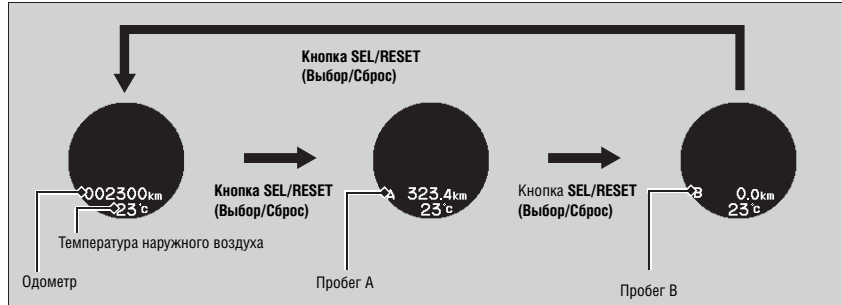

■ Одометр

Одометр показывает суммарный пробег автомобиля в километрах.

■ Счетчик пробега за поездку

Показывает общий пробег автомобиля после последнего обнуления показаний счетчика. Счетчики А и В обеспечивают возможность измерения пробега в двух различных поездках.

■ Сброс показаний счетчика пробега за поездку

Чтобы обнулить показания счетчика, выведите его показания на дисплей, затем нажмите и удерживайте кнопку **SEL/RESET**. Показания счетчика установятся на **0,0**.

Продолжение следует

☒ Счетчик пробега за поездку

Для переключения между показаниями счетчика за поездку А и В нажмите кнопку **SEL/RESET**.

■ Температура наружного воздуха

Температура наружного воздуха показывается в градусах Цельсия.

Если во время включения зажигания в положение ON ¹ температура наружного воздуха ниже 3°C, то показания температуры будут мигать в течение 10 секунд.

■ Корректировка значения температуры наружного воздуха

Если вам кажется, что показания температуры наружного воздуха неточны, то их можно скорректировать в пределах $\pm 3^\circ\text{C}$.

■ Указатель мгновенного расхода топлива

Указывает мгновенный расход топлива в л/100 км в виде шкалы.

■ Средний расход топлива

Отображается приблизительное значение среднего расхода топлива в л/100 км для каждого счетчика за поездку. Показания на дисплее обновляются с установленной периодичностью. При обнулении показания счетчика за поездку показания среднего расхода топлива также обнуляются.

¹: Автомобили, оснащенные системой доступа в автомобиль без ключа, оборудованы кнопкой ПУСКА/ОСТА-НОВКИ ДВИГАТЕЛЯ, а не выключателем зажигания.

⌘ Температура наружного воздуха

Датчик температуры встроен в передний бампер. Если скорость автомобиля ниже 30 км/ч, то на точность работы датчика могут оказать влияние такие факторы, как тепло от дороги и отработавших газов, выбрасываемых другими автомобилями.

Обновление показаний на дисплее может занять несколько минут, после чего показания температуры стабилизируются.

Для коррекции показаний температуры наружного воздуха воспользуйтесь функцией настройки параметров систем на многофункциональном информационном дисплее.

➤ Пользовательские настройки Стр. 94

⌘ Средний расход топлива

Предусмотрена возможность изменения условий сброса показаний указателя расхода топлива.

➤ Пользовательские настройки Стр. 94

■ Запас хода по топливу

Отображается расчетное расстояние, которое может проехать автомобиль на остатке топлива в баке. Это расстояние рассчитывается на основе расхода топлива за предыдущую часть поездки.

■ Время в пути

Отображается время с момента обнуления счетчика пробега за поездку А или В.

■ Средняя скорость

Отображается средняя скорость в км/ч с момента обнуления счетчика пробега за поездку А или В.

Продолжение следует

⌘ Время в пути

Предусмотрена возможность изменения условий сброса показаний указателя времени в пути.

➤ **Пользовательские настройки** Стр. 94

⌘ Средняя скорость



Предусмотрена возможность изменения условий сброса показаний указателя средней скорости.

➤ **Пользовательские настройки** Стр. 94

Настройка параметров систем

Многофункциональный информационный дисплей позволяет настроить некоторые параметры систем.

Процедура настройки параметров

На полностью неподвижном автомобиле, когда выключатель зажигания находится в положении **ON II**¹⁾, нажмите кнопку , чтобы вывести на дисплей меню автомобиля . Выберите **CHANGE SETTINGS (Изменение настроек)** и нажмите на кнопку **SEL/RESET (Выбор/сброс)**.

Приборная панель

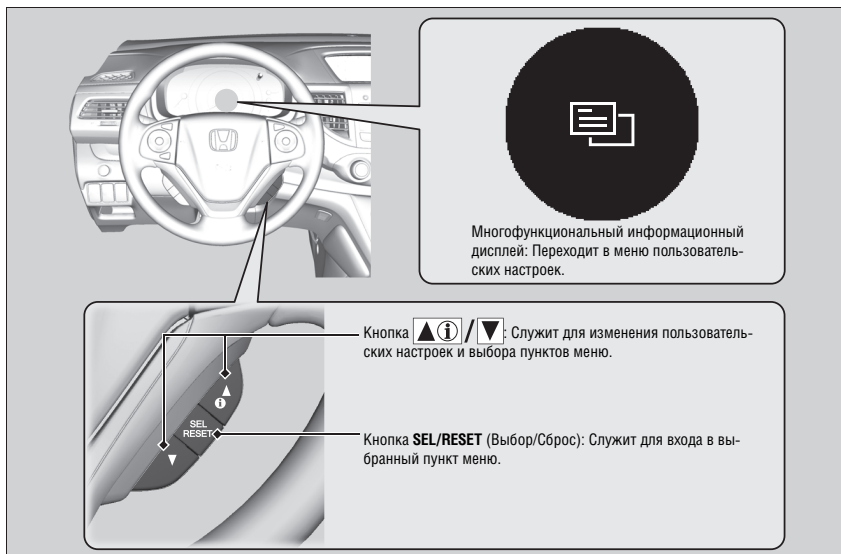

¹⁾: Автомобили, оснащенные системой доступа в автомобиль без ключа, оборудованы кнопкой **ПУСКА/ОСТАНОВКИ ДВИГАТЕЛЯ**, а не выключателем зажигания.

Настройка параметров систем



Для настройки других параметров нажмите кнопку .

➤ **Список настраиваемых параметров** Стр. 97

➤ **Пример пользовательских настроек** Стр. 100

При изменении пользовательских настроек включайте положение  рычага селектора.

■ Порядок вывода на дисплей настраиваемых параметров

Выберите экран  с помощью кнопки  / .

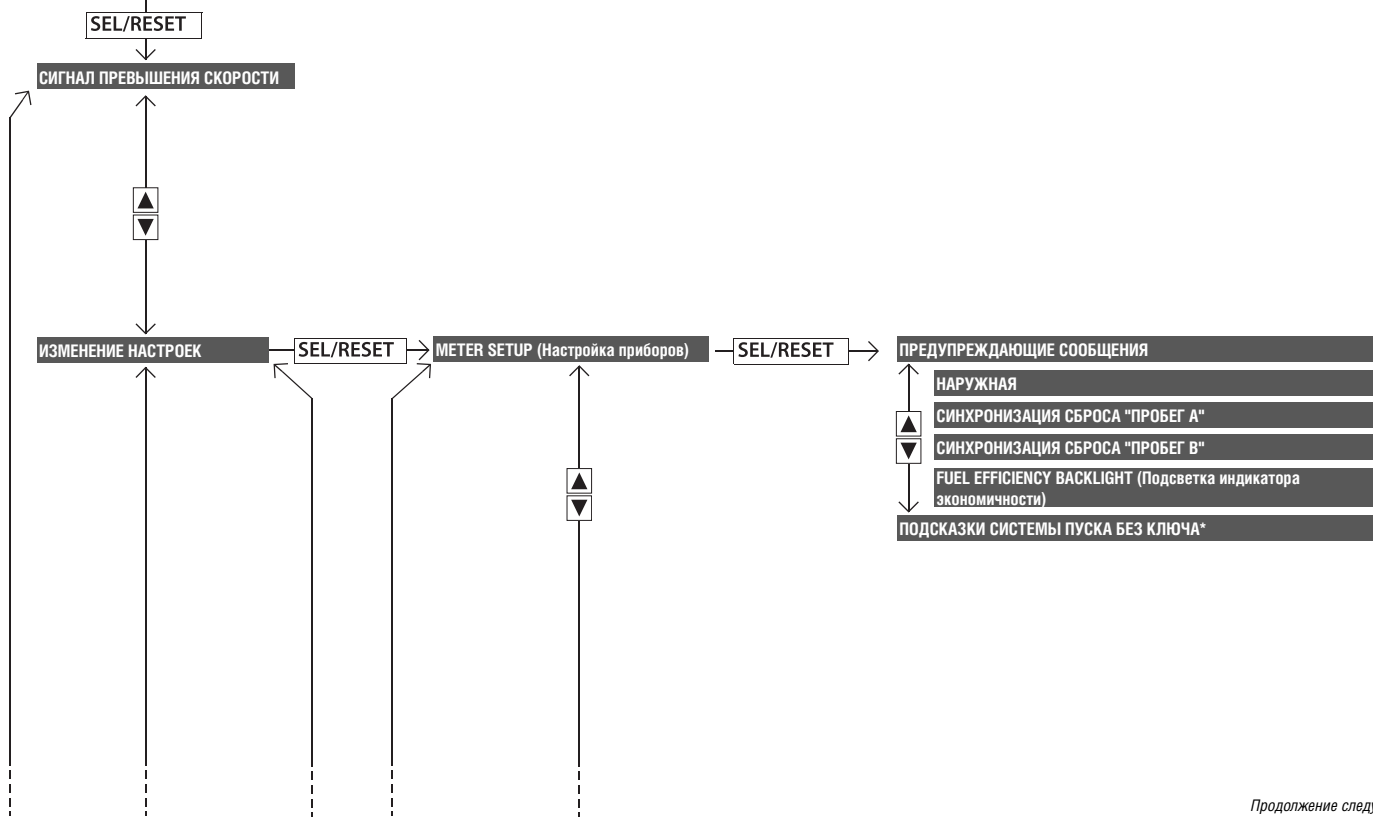





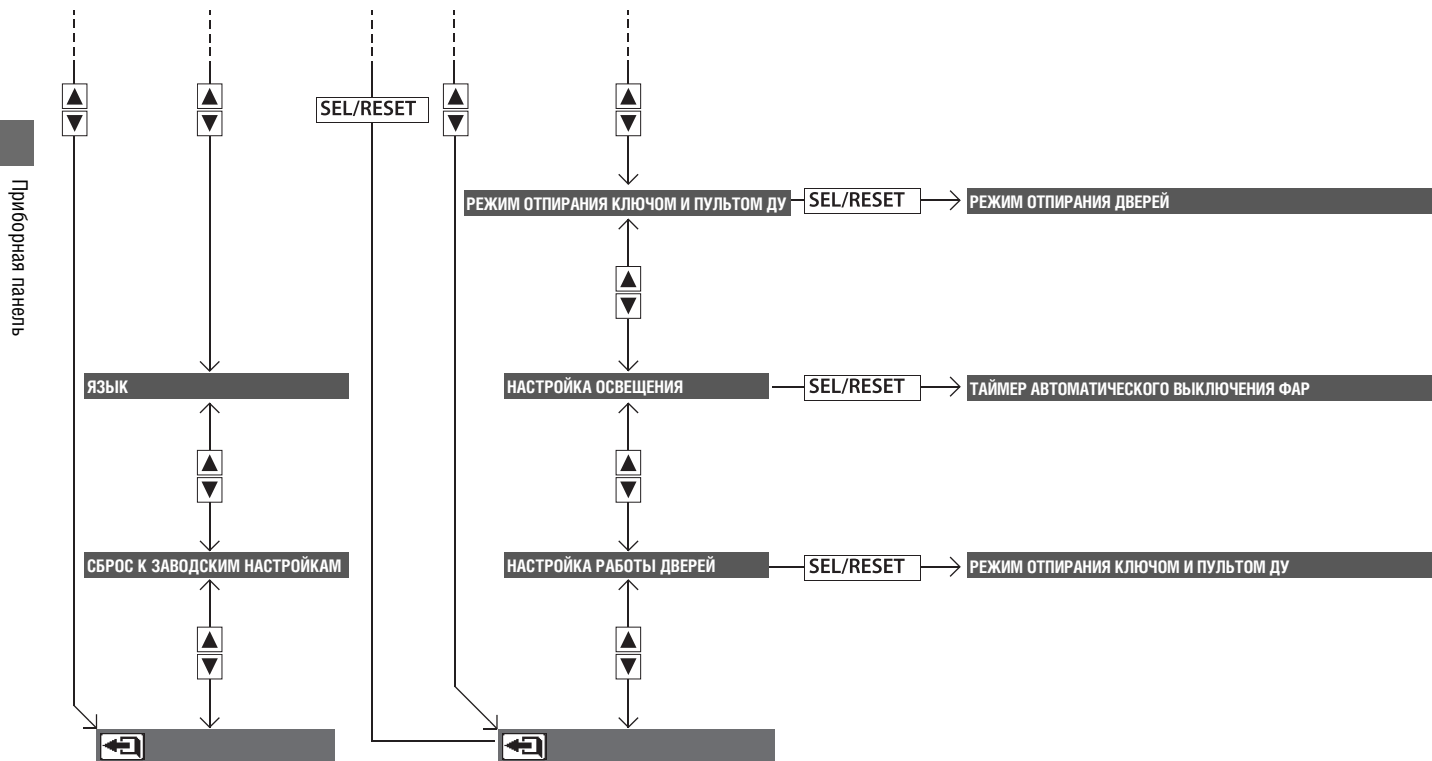

Продолжение следует

* Для некоторых вариантов исполнения автомобиля



■ Список настраиваемых параметров

Группа параметров	Параметр настройки	Описание	Варианты настройки
<p>СИГНАЛ ПРЕВЫШЕНИЯ СКОРОСТИ</p>		<ul style="list-style-type: none"> • Раздельно устанавливаются две настройки Сигнал превышения скорости 1 и Сигнал превышения скорости 2. • Изменяет каждую настройку срабатывания сигнала превышения скорости с шагом 5 км/ч. 	<p> (Сигнал превышения скорости 1)  (Вкл) /  (Выкл)¹</p>
			<p>Значение скорости (50 км/ч¹) для сигнала превышения скорости 1</p> <hr/> <p> (Сигнал превышения скорости 2)  (Вкл) /  (Выкл)¹</p> <p>Значение скорости (80 км/ч¹) для сигнала превышения скорости 2</p>

¹: Настройка по умолчанию

Продолжение следует

Группа параметров	Параметр настройки	Описание	Варианты настройки	
ИЗМЕНЕНИЕ НАСТРОЕК	НАСТРОЙКА ПОКАЗАНИЙ ПРИБОРОВ	ПРЕДУПРЕЖДАЮЩИЕ СООБЩЕНИЯ	Служит для включения и выключения режима отображения предупреждающих сообщений.	ON/OFF (ВКЛ/ВЫКЛ)^{†1}
		НАРУЖНАЯ	Служит для коррекции на несколько градусов показаний температуры наружного воздуха.	-3°C ~ ±0°C^{†1} ~ +3°C
		СИНХРОНИЗАЦИЯ СБРОСА "ПРОБЕГ А"	Изменение условий сброса счетчика пробега по маршруту А, среднего расхода топлива по маршруту А, средней скорости движения по маршруту А и времени поездки по маршруту А.	ВО ВРЕМЯ ЗАПРАВКИ/ СБРОС ВРУЧНУЮ^{†1}/ ПРИ ВЫКЛЮЧЕНИИ ЗАЖИГАНИЯ
		СИНХРОНИЗАЦИЯ СБРОСА "ПРОБЕГ В"	Изменение условий сброса счетчика пробега по маршруту В, среднего расхода топлива по маршруту В, средней скорости движения по маршруту В и времени поездки по маршруту В.	ВО ВРЕМЯ ЗАПРАВКИ/СБРОС ВРУЧНУЮ^{†1}/ ПРИ ВЫКЛЮЧЕНИИ ЗАЖИГАНИЯ
		ПОДСВЕТКА ИНДИКАТОРА ЭКОНОМИЧНОСТИ	Служит для включения и выключения индикатора режима экономии топлива.	ВКЛ^{†1} / ВЫКЛ
		ПОДСКАЗКИ СИСТЕМЫ ПУСКА БЕЗ КЛЮЧА*	Отображаются инструкции системы бесключевого пуска при выполнении условий для изменения режима питания.	ВКЛ^{†1} / ВЫКЛ

^{†1}: Настройка по умолчанию

Группа параметров	Параметр настройки	Описание	Варианты настройки
ИЗМЕНЕНИЕ НАСТРОЕК	НАСТРОЙКА СИСТЕМЫ ДОСТУПА БЕЗ КЛЮЧА* РЕЖИМ ОТПИРАНИЯ ДВЕРЕЙ	Настраивается то, какие двери отпираются ручкой двери водителя и ручкой двери багажного отделения. При нажатии кнопки разблокировки двери багажного отделения отпирается только дверь багажного отделения, если выбрать ТОЛЬКО ДВЕРЬ ВОДИТЕЛЯ . Если выбрать ВСЕ ДВЕРИ , будут отпираются все двери, включая дверь багажного отделения.	ТОЛЬКО ДВЕРЬ ВОДИТЕЛЯ ¹ /ВСЕ ДВЕРИ
	НАСТРОЙКА ОСВЕЩЕНИЯ ТАЙМЕР АВТОМАТИЧЕСКОГО ВЫКЛЮЧЕНИЯ ФАР	Служит для изменения времени выключения наружного освещения после закрытия дверей автомобиля.	60 с / 30 с / 15 с ¹ / 0 с
	НАСТРОЙКА РАБОТЫ ДВЕРЕЙ РЕЖИМ ОТПИРАНИЯ КЛЮЧОМ И ПУЛЬТОМ ДИСТАНЦИОННОГО УПРАВЛЕНИЯ	Данной настройкой определяется то, какие двери отпираются при первом рабочем цикле пульта дистанционного управления или ключа зажигания – только дверь водителя или все двери.	ТОЛЬКО ДВЕРЬ ВОДИТЕЛЯ ¹ /ВСЕ ДВЕРИ
ЯЗЫК		Служит для изменения языка интерфейса дисплея.	English (английский) ¹ , German (немецкий), Italian (итальянский), French (французский), Spanish (испанский), Portuguese (португальский), Polish (польский), Dutch (голландский), Danish (датский), Swedish (шведский), Norwegian (норвежский), Finnish (финский), Russian (русский)
СБРОС К ЗАВОДСКИМ НАСТРОЙКАМ		Служит для возврата параметров всех функций к заводским настройкам.	CANCEL/OK (отмена/ввод)

¹: Настройка по умолчанию

Продолжение следует







* Для некоторых вариантов исполнения автомобиля

■ Пример пользовательских настроек



Ниже показан порядок изменения настройки параметра **СИНХРОНИЗАЦИЯ СБРОСА "ПРОБЕГ А"** на настройку **ВО ВРЕМЯ ЗАПРАВКИ**. По умолчанию настройки параметра **УСЛОВИЕ СБРОСА ПАРАМЕТРА "ПОЕЗДКА А"** установлены на **СБРОС ВРУЧНУЮ**.



Приборная панель

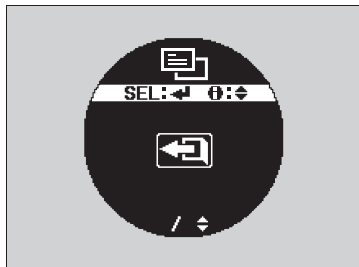



1. Нажмите и удерживайте кнопку  /  до появления на дисплее , затем нажмите кнопку **SEL/RESET (выбор/сброс)**.
2. Нажмите и удерживайте кнопку  /  до появления на дисплее пункта **ИЗМЕНИТЬ НАСТРОЙКИ**, затем нажмите кнопку **SEL/RESET (выбор/сброс)**.
3. Нажмите и удерживайте кнопку  /  до появления на дисплее **НАСТРОЙКА ПОКАЗАНИЙ ПРИБОРОВ**, затем нажмите кнопку **SEL/RESET (выбор/сброс)**.



4. Нажмите и удерживайте кнопку  /  до появления на дисплее **ВРЕМЯ СБРОСА ПАРАМЕТРА "ПОЕЗДКА А"**, затем нажмите кнопку **SEL/RESET (выбор/сброс)**.
 - Дисплей перейдет к экрану пользовательских настроек, на котором можно выбрать **ВО ВРЕМЯ ЗАПРАВКИ**, **СБРОС ВРУЧНУЮ, ПРИ ВЫКЛЮЧЕНИИ ЗАЖИГАНИЯ** или .

5. Нажмите кнопку  /  и выберите пункт **ВО ВРЕМЯ ЗАПРАВКИ**, затем нажмите кнопку **SEL/RESET (выбор/сброс)**.
 - Появится экран **ВО ВРЕМЯ ЗАПРАВКИ**, затем дисплей перейдет к экрану пользовательских настроек.

6. Нажмите и удерживайте кнопку  /  до появления на дисплее , затем нажмите кнопку **SEL/RESET (выбор/сброс)**.
7. Повторите пункт 6 до возврата к обычному экрану.

Многофункциональный информационный дисплей (i-Display)

Многофункциональный информационный дисплей (i-Display) отображает информацию о расходе топлива, статус аудиосистемы и часы.

■ Переключение экранов на дисплее

Для изменения индикации дисплея нажмите кнопку  (дисплей).

Приборная панель

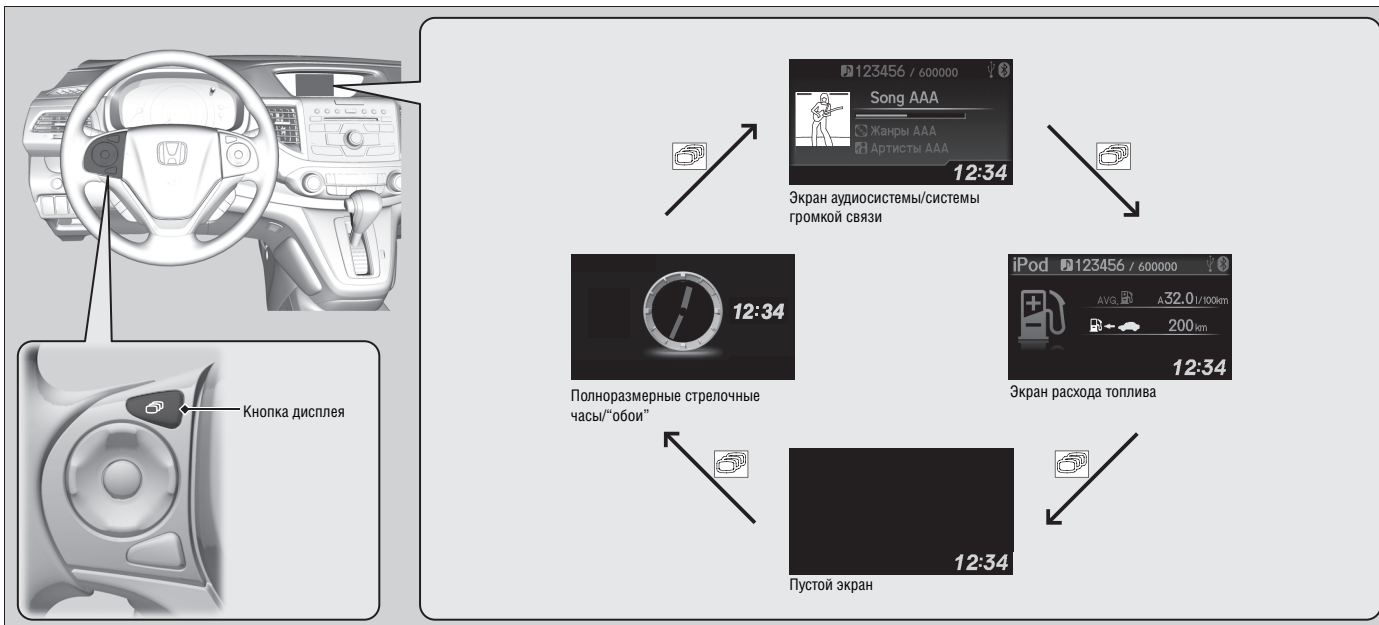

■ Средний расход топлива

Отображается приблизительное значение среднего расхода топлива в л/100 км для каждого счетчика за поездку. Показания на дисплее обновляются с установленной периодичностью. При обнулении показания счетчика за поездку показания среднего расхода топлива также обнуляются.

■ Запас хода по топливу

Отображается расчетное расстояние, которое может проехать автомобиль на остатке топлива в баке. Это расстояние рассчитывается на основе расхода топлива за предыдущую часть поездки.

■ Время в пути

Отображается время с момента обнуления счетчика пробега за поездку А или В.

■ Средняя скорость

Отображается средняя скорость в км/ч с момента обнуления счетчика пробега за поездку А или В.

■ Подсказки о поворотах*

Во время работы навигационной системы выводятся подсказки о поворотах при движении к месту назначения.

➤ См. руководство пользователя навигационной системы.

⌘ Средний расход топлива

Предусмотрена возможность изменения условий сброса показаний указателя расхода топлива.

➤ Пользовательские настройки Стр. 94

⌘ Запас хода по топливу

Предусмотрена возможность выбора параметра, который необходимо вывести на экран расхода топлива. Это может быть запас хода по топливу, время в пути или средняя скорость.

➤ Пользовательские настройки Стр. 104

⌘ Время в пути

Предусмотрена возможность изменения условий сброса показаний указателя времени в пути.

➤ Пользовательские настройки Стр. 94

⌘ Средняя скорость

Предусмотрена возможность изменения условий сброса показаний указателя средней скорости.

➤ Пользовательские настройки Стр. 94

⌘ Подсказки о поворотах*

Вы можете выбрать, выводить на дисплей или нет подсказки о поворотах во время движения по маршруту.

➤ Пользовательские настройки Стр. 104

Продолжение следует

* Для некоторых вариантов исполнения автомобиля

Пользовательские настройки

Многофункциональный информационный дисплей позволяет настроить некоторые параметры систем.

■ Процедура настройки параметров

На полностью **неподвижном автомобиле**, когда выключатель зажигания находится в положении ON **II**¹, нажмите кнопку **MENU**, чтобы вывести на дисплей **меню автомобиля (Vehicle Menu)**. В этом меню выберите пункт **Customize settings (Настройка параметров систем)** и нажмите кнопку **SOURCE (Источник)**.

Приборная панель



¹: Автомобили, оснащенные системой доступа в автомобиль без ключа, оборудованы кнопкой **ПУСКА/ОСТАНОВКИ ДВИГАТЕЛЯ**, а не выключателем зажигания.

Настройка параметров систем

Для настройки других параметров нажмите кнопку **+** / **-**.

➤ **Список настраиваемых параметров** Стр. 106

➤ **Примеры "обоев"** Стр. 108

■ Порядок вывода на дисплей настраиваемых параметров

Нажмите кнопку **MENU** (меню).

Меню автомобиля

Выберите настройки

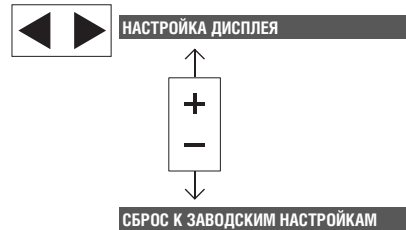
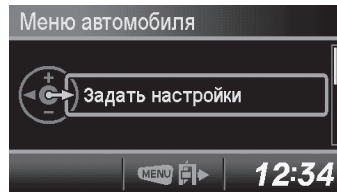

» Настройка параметров систем

Можно в любой момент выйти из режима настройки параметров систем. Для этого нужно нажать кнопку **MENU**.

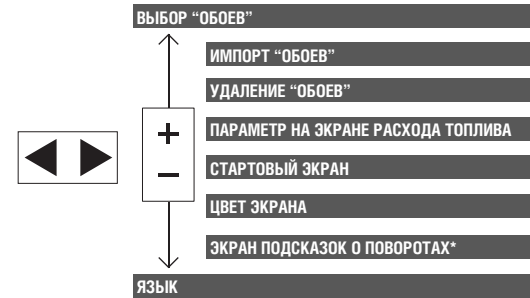

Приборная панель

Продолжение следует

* Для некоторых вариантов исполнения автомобиля

■ Список настраиваемых параметров

Группа параметров	Параметр настройки	Описание	Варианты настройки	
Выберите настройки	Display Setup (Настройка дисплея)	Select wallpaper* (Выбор «обоев»)*	Служит для выбора полноразмерных стрелочных часов или «обоев».	Clock (Часы) ¹ , Image 1 (Изображение 1), Image 2 (Изображение 2), Image 3 (Изображение 3)
		Import wallpaper* (Импорт «обоев»)*	Импортируется графический файл для создания новых «обоев».	Имеется возможность сохранить три изображения.  Импорт «обоев» с устройства USB Стр. 108
		Delete wallpaper* (Удаление «обоев»)*	Удаляется графический файл с изображением «обоев».	Image 1 (Изображение 1), Image 2 (Изображение 2), Image 3 (Изображение 3)
		Trip Meter Item to Display (Параметр на экране расхода топлива)	Позволяет выбрать параметр, который будет выводиться вместе с мгновенным расходом топлива.	Range ¹ /Elapsed time/Average speed (Запас хода по топливу ¹ , время в пути, средняя скорость)
		Welcome Screen (Стартовый экран)	Служит для включения и выключения функции отображения стартового экрана при повороте выключателя зажигания в положение ON II ² .	Вкл*/Выкл
		Colour Theme (Цвет экрана)	Служит для выбора цвета экрана.	Blue (Синий) ¹ , Red (Красный), Amber (Желтый), Grey (Серый)
		Turn by turn display (Экран подсказок о поворотах) ¹ , ³	Вы можете выбрать, выводить на дисплей или нет подсказки о поворотах во время движения по маршруту.	Вкл*/Выкл

¹: Настройка по умолчанию

²: Автомобили, оснащенные системой доступа в автомобиль без ключа, оборудованы кнопкой ПУСКА/ОСТАНОВКИ ДВИГАТЕЛЯ, а не выключателем зажигания.

³: Более подробная информация приведена в отдельном руководстве пользователя навигационной системы.

Группа параметров	Параметр настройки	Язык	Описание	Варианты настройки
Выберите настройки	Display Setup (Настройка дисплея)	Язык	Служит для изменения языка интерфейса дисплея.	English (английский)*1, German (немецкий), Italian (итальянский), French (французский), Spanish (испанский), Portuguese (португальский), Polish (польский), Dutch (голландский), Danish (датский), Swedish (шведский), Norwegian (норвежский), Finnish (финский), Russian (русский), Turkish (турецкий), Czech (чешский), Hungarian (венгерский), Slovene (словенский), Estonian (эстонский), Latvian (латышский), Lithuanian (литовский)
	Default All (Возврат всех функций к заводским настройкам)		Служит для возврата параметров всех функций к заводским настройкам.	Cancel (Отмена) Reset All Defaults (Возврат к заводским настройкам)

Продолжение следует

■ Примеры “обоев”**

Предусмотрена возможность выбора отображения на дисплее часов или обоев.

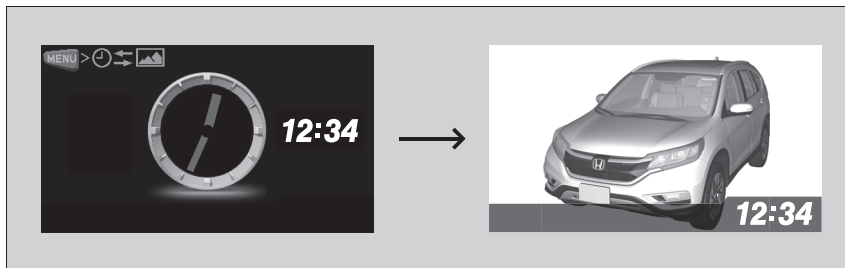

■ Импорт “обоев”** с запоминающего устройства USB

Предусмотрена возможность импорта с запоминающего устройства USB не более трех изображений “обоев”, по одному за один раз. Выберите пункт **Import wallpaper (Импорт “обоев”)** в меню **Customize settings (Настройка параметров систем)** и надлежащим образом подсоедините запоминающее устройство USB для сохранения изображения.

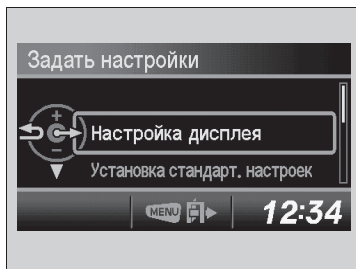

1. Подсоедините запоминающее устройство USB к соединительному проводу.
 ► Провод с разъемом USB* Стр. 195
2. Нажмите кнопку **MENU**.
3. С помощью кнопки **[+]** / **[-]** выберите меню **Customize settings (Настройка параметров систем)** и нажмите кнопку **SOURCE (Источник)**.
4. С помощью кнопки **[+]** / **[-]** выберите пункт **Display setup (Настройка дисплея)** и нажмите кнопку **SOURCE (Источник)**.

» Настройка параметров систем

- Для импорта файла с изображением обоев этот файл должен быть сохранен в корневом каталоге накопителя USB. Изображения из папки импортировать невозможно.
- Можно импортировать только такой файл с изображением “обоев”, который имеет формат BMP (bmp) или JPEG (jpg).
- Размер одного файла не должен превышать 2 Мб.
- Максимальный размер изображения составляет 1 920 x 936 пикселей. Если изображение имеет размер менее 480 x 234 пикселя, то изображение будет выведено посередине экрана, а оставшаяся часть экрана будет иметь черный цвет.
- Количество файлов, которое может быть выбрано, ограничивается значением 255.
- На дисплей может быть выведено не более 64 знаков имени файла.

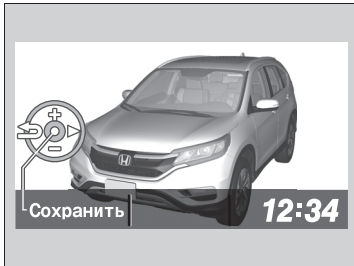
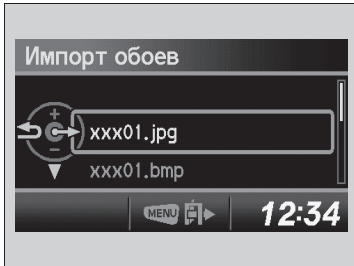
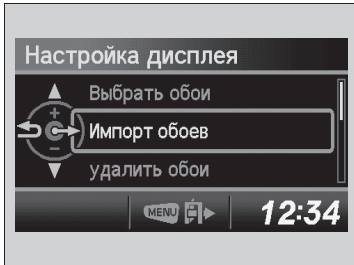

5. С помощью кнопки **[+]** / **[-]** выберите пункт **Import wallpaper (Импорт "обоев")** и нажмите кнопку **SOURCE (Источник)**.
 - ▶ На дисплее появится список имен файлов.

6. Нажимайте кнопку **[-]** до тех пор, пока имя файла, который вы хотите импортировать, не отобразится по центру дисплея, а затем нажмите кнопку **SOURCE (Источник)**.

7. В качестве предварительного просмотра на дисплее появится изображение, содержащееся в файле. Если это именно то изображение, которое нужно загрузить, нажмите кнопку **SOURCE (Источник)**.
8. Нажмите кнопку **SOURCE (Источник)**, чтобы сохранить файл с изображением.

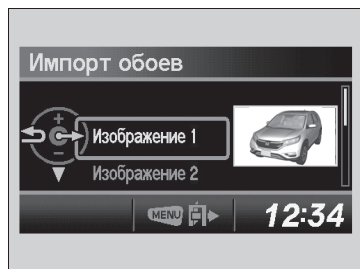

9. С помощью кнопок $\boxed{+}$ / $\boxed{-}$ выберите место, в котором вы хотите сохранить файл с изображением, а затем нажмите кнопку **SOURCE (Источник)**.
10. Нажмите кнопку **MENU**, чтобы выйти из меню настройки параметров функций.

■ Выбор "обоев"*

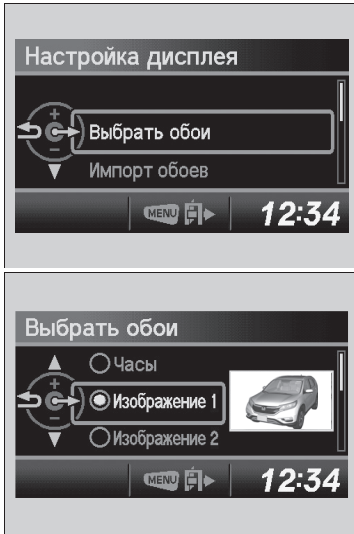

1. Нажмите кнопку **MENU**.
2. С помощью кнопки / выберите меню **Customize settings (Настройка параметров систем)** и нажмите кнопку **SOURCE (Источник)**.
3. С помощью кнопки / выберите пункт **Display setup (Настройка дисплея)** и нажмите кнопку **SOURCE (Источник)**.
4. С помощью кнопки / выберите пункт **Select wallpaper (Выбор "обоев")** и нажмите кнопку **SOURCE (Источник)**.
5. С помощью кнопки / выберите файл с нужным изображением и нажмите кнопку **SOURCE (Источник)**.
 - ▶ По окончании перемещения на дисплее появится уменьшенное изображение.
6. Нажмите кнопку **MENU**, чтобы выйти из меню настройки параметров функций.

Органы управления

В данной главе приведено описание органов управления, которые используются при вождении автомобиля.

Часы	114
Запирание и отпирание дверей	
Типы ключей и их назначение	115
Запирание и отпирание дверей снаружи автомобиля	118
Запирание и отпирание дверей изнутри автомобиля	124
Блокировка дверных замков от отпирания детьми	125
Открытие и закрывание двери багажного отделения ...	126
Открытие и закрывание двери багажного отделения с электроприводом*	129
Охранная система	
Иммобилайзер	133
Индикатор охранной сигнализации	133
Открытие и закрывание окон	135
Открытие и закрывание вентиляционного люка*	138

Органы управления, расположенные рядом с рулевым колесом	
Выключатель зажигания*	139
Кнопка пуска и остановки двигателя*	140
Сравнительная таблица выключателей и режимов зажигания	143
Указатели поворота	144
Выключатели освещения	144
Противотуманные фары и задний противотуманный фонарь	147
Дневные ходовые огни	149
Очистители и омыватели	150
Регулировка яркости подсветки приборной панели ..	154
Подогрев ветрового и заднего стекла/	
Подогреваемые зеркала заднего вида	155

Запоминающее устройство параметров регулировки	156
Регулировка положения рулевого колеса	158
Регулировка положения зеркал заднего вида	
Внутреннее зеркало заднего вида	159
Наружные зеркала заднего вида с электроприводом ...	160
Регулировка сидений	
Регулировка положения сидений	162
Освещение салона. Оборудование, повышающее удобство автомобиля	
Освещение салона	172
Оборудование, повышающее удобство автомобиля	174
Панель управления системой отопления и кондиционирования*	185
Система климат-контроля*	189

* Для некоторых вариантов исполнения автомобиля







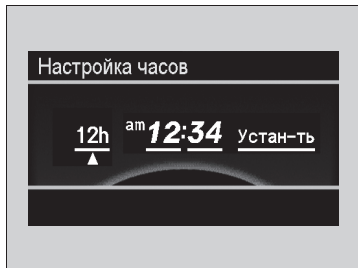

Настройка времени

Предусмотрена возможность корректировки показаний времени на часах, когда выключатель зажигания находится в положении ON **II** (Зажигание включено)*1.

Автомобили с одним дисплеем

■ Использование кнопки SETUP (Настройка)





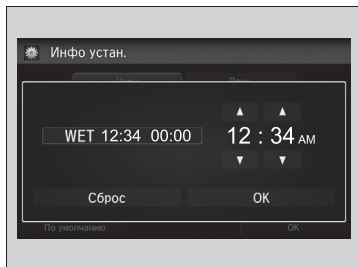

1. Нажмите кнопку **SETUP (Настройка)**.
2. Поверните , чтобы выбрать пункт **Adjust Clock (Установка показаний времени)**, затем нажмите кнопку .
3. Поверните , чтобы выбрать пункт, который вы хотите изменить (режим отображения времени 12/24, часы, минуты). Затем нажмите .
4. Для выбора настройки вращайте .
5. Нажмите , чтобы подтвердить свой выбор. Дисплей вернется к экрану **Adjust Clock (Установка показаний времени)**. Повторите пункты с 4 по 6 для изменения других параметров.
6. Для ввода выбранного параметра поверните  и выберите **Set (Ввод)**, затем нажмите .
7. Для возврата в режим обычного дисплея нажмите кнопку **SETUP (Настройка)**.

Автомобили с двумя дисплеями

■ Использование аудиосистемы с сенсорным экраном



1. Нажмите кнопку .
2. Выберите **Settings (Настройки)**.
3. Выберите **Info (Информация)**.
4. Выберите закладку **Clock (Часы)**.
5. Выберите **Clock Adjustment (Корректировка показаний часов)**.
6. Выберите  или  для изменения показаний в разряде часов.
7. Выберите  или  для изменения показаний в разряде минут, затем выберите **OK**.

*1: Автомобили, оснащенные системой доступа в автомобиль без ключа, оборудованы кнопкой ПУСКА/ОСТАНОВКИ ДВИГАТЕЛЯ, а не выключателем зажигания.



» Настройка времени

Автомобили с навигационной системой

Корректировка показаний времени на часах осуществляется автоматически с помощью навигационной системы, поэтому отпадает необходимость производить корректировку вручную.

» Использование кнопки SETUP (Настройка)

Эта индикация используется для того, чтобы показать, как использовать рукоятку выбора.

Вращайте  для перемещения по позициям. Нажмите  для подтверждения выбора.

» Использование аудиосистемы с сенсорным экраном

Можно выбрать 12-часовой или 24-часовой формат отображения времени.

 **Пользовательские настройки** Стр. 266

Отображение часов отключено по умолчанию на заводе-изготовителе. Предусмотрена возможность включения и выключения отображения часов.

 **Пользовательские настройки** Стр. 266

Запирание и отпирание дверей

Типы ключей и их назначение

Автомобиль комплектуется следующими ключами:

Ключи

Складной ключ*



Брелок системы доступа в автомобиль без ключа*



Ключами можно воспользоваться для того, чтобы запустить и остановить двигатель, запирать или отпирать боковые двери и дверь багажного отделения. Также предусмотрена возможность запирать или отпирать боковые двери и дверь багажного отделения кнопками на пульте дистанционного управления.

Типы ключей и их назначение

Все ключи являются частью системы иммобилайзера. Система иммобилайзера помогает защитить автомобиль от угона.

Иммобилайзер Стр. 133

В ключи встроена высокочастотная электроника. Следуйте приведенным ниже рекомендациям, чтобы предотвратить выход из строя электронной части ключа:

- Не оставляйте ключи под воздействием прямого солнечного света или в местах с высокой температурой или влажностью воздуха.
- Не роняйте ключи и не кладите на них тяжелые предметы.
- Не подвергайте ключи воздействию влаги.
- Не разбирайте ключи за исключением случая замены элемента питания.

В случае повреждения электронной части ключа двигатель может не запуститься или может не отказать пульт дистанционного управления.

Если ключ не работает надлежащим образом, обратитесь к официальному дилеру для его проверки.

Продолжение следует

* Для некоторых вариантов исполнения автомобиля

■ Брелок системы доступа в автомобиль без ключа*

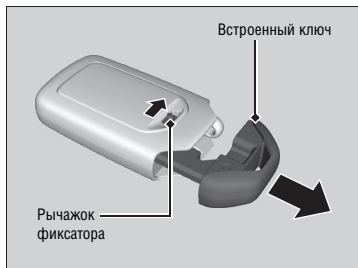

Встроенный ключ можно использовать для запирания дверей в том случае, когда разрядился элемент питания брелока системы доступа в автомобиль без ключа, и функция дистанционного отпирания и запирания дверей не работает. Чтобы вынуть встроенный ключ, сдвиньте рычажок фиксатора и выньте ключ. Для того чтобы вернуть встроенный ключ на место, вставьте ключ в брелок системы доступа в автомобиль без ключа и нажмите на него до щелчка.

■ Складной ключ*



Ключ складывается в пульт дистанционного управления.

1. Нажмите кнопку разблокировки, чтобы вынуть ключ из пульта дистанционного управления.
 - ▶ Убедитесь в том, что ключ полностью выдвинулся из пульта дистанционного управления.
2. Для того чтобы сложить ключ, нажмите кнопку разблокировки и уберите ключ внутрь пульта дистанционного управления. При этом должен прозвучать щелчок.

▣ Брелок системы доступа в автомобиль без ключа*

Всегда держите встроенный ключ в брелоке системы доступа в автомобиль без ключа.

▣ Складной ключ

Если ключ разложен не полностью, система иммобилайзера может не работать должным образом и препятствовать пуску двигателя. Следите за тем, чтобы ключ не контактировал с другими предметами, независимо от того сложен он или разложен.

■ Бирка с номером ключа

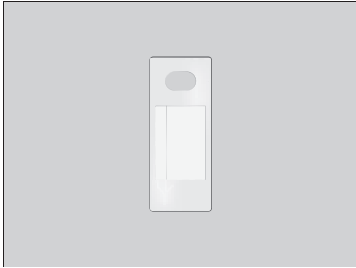

На бирке указан номер, который понадобится в случае приобретения или замены ключа.

▣ Бирка с номером ключа

Храните бирку с номером ключа отдельно от ключа в безопасном месте вне автомобиля.
Если понадобится приобрести дополнительный ключ, обратитесь к официальному дилеру.

В случае утери ключа и невозможности запуска двигателя, обратитесь к официальному дилеру Honda.

Запирание и отпирание дверей снаружи автомобиля

■ Использование системы доступа в автомобиль без ключа*

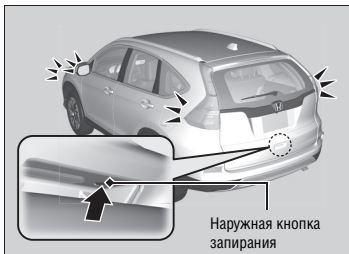
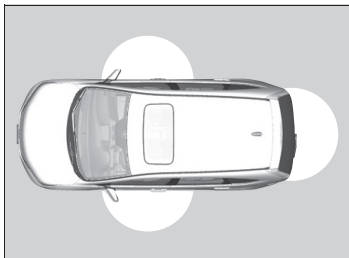

Если с собой имеется брелок системы доступа в автомобиль без ключа, то можно запирать и отпирать двери и открывать дверь багажного отделения.

Можно запирать и отпирать двери, находясь на расстоянии приблизительно 80 см от наружной ручки двери. Можно отпереть дверь багажного отделения, находясь примерно на расстоянии 80 см от кнопки открывания двери багажного отделения.

■ Запирание всех дверей, включая дверь багажного отделения

Нажмите кнопку запирания, расположенную на передней двери или двери багажного отделения.

- ▶ Некоторые наружные приборы освещения и индикаторы включения указателей поворота мигнут три раза. Все двери, включая дверь багажного отделения, заблокируются, и активируется система охранной сигнализации.

▶▶ Запирание и отпирание дверей снаружи автомобиля

Автомобили, оснащенные системой доступа в автомобиль без ключа

Отпирание или запирание автомобиля с помощью пульта дистанционного управления или брелока системы доступа в автомобиль без ключа возможно только в том случае, когда включен режим питания VEHICLE OFF (ВЫКЛ).

▶▶ Использование системы доступа в автомобиль без ключа*

- Выходя из автомобиля, берите с собой брелок системы доступа в автомобиль без ключа. Носите брелок с собой.
- Даже если у вас нет с собой брелока системы доступа в автомобиль без ключа, предусмотрена возможность запирания/отпирания дверей, если ключ есть у кого-то, кто находится в радиусе действия пульта.
- Если взяться за ручку передней двери рукой, на которую надета перчатка, то датчик двери может отреагировать медленно или не отреагировать на отпирание дверей.
- Дверь можно отпереть, если ручка двери покрыта водой вследствие сильного дождя или мойки автомобиля при условии, что брелок системы доступа в автомобиль без ключа находится в зоне действия.
- Невозможно отпереть дверь, взявшись за ручку двери, если прошло более двух секунд после того, как двери были закрыты.
- Дверь может не открыться, если потянуть ее сразу после того, как вы возьметесь за ручку двери. Снова возьмитесь за ручку двери и убедитесь в том, что двери открыты, прежде чем потянуть ручку двери.

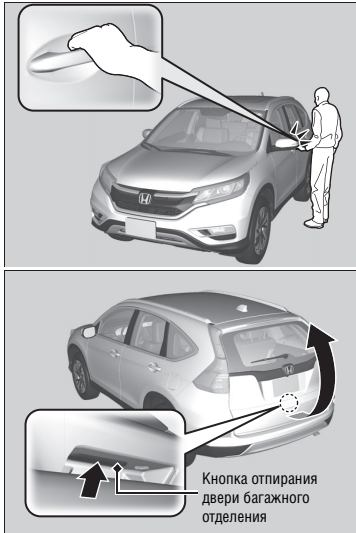

■ Отпирание всех дверей, включая дверь багажного отделения

Возьмитесь за наружную ручку двери водителя:

- ▶ Дверь водителя отперется.
- ▶ Некоторые приборы наружного освещения мигнут один раз.

Возьмитесь за наружную ручку двери переднего пассажира:

- ▶ Все двери, включая дверь багажного отделения, отперутся.
- ▶ Некоторые приборы наружного освещения мигнут один раз.

Нажмите кнопку разблокировки двери багажного отделения:

- ▶ Дверь багажного отделения отперется.
- ▶ Некоторые приборы наружного освещения мигнут один раз.

☒ Использование системы доступа в автомобиль без ключа*

- Может оказаться, что, даже находясь в радиусе действия 80 см, вы не сможете запереть или отпереть двери с помощью брелока системы доступа в автомобиль без ключа, если брелок находится выше или ниже наружной ручки двери.
- Брелок системы доступа в автомобиль без ключа может не работать, если она находится слишком близко к двери или оконному стеклу двери.

Если в течение 30 секунд ни одна из дверей, включая дверь багажного отделения, не будет открыта, то двери автоматически заперутся.

Предусмотрена возможность изменения настройки функции отпирания дверей.

➤ **Пользовательские настройки** Стр. 94

Продолжение следует

* Для некоторых вариантов исполнения автомобиля

■ Использование пульта дистанционного управления

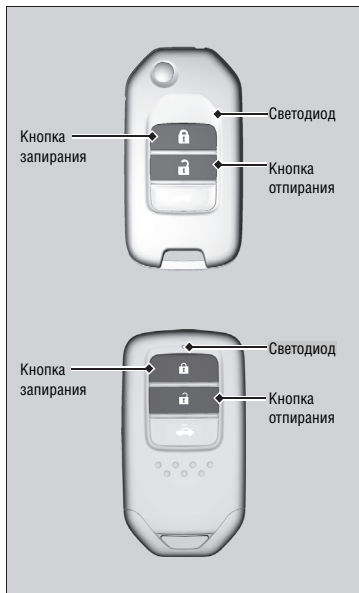

■ Запирание дверей

Нажмите кнопку запираения.

- ▶ Некоторые наружные приборы освещения мигнут три раза. Все двери, включая дверь багажного отделения, запрутсся, и активируется система охранной сигнализации.

▶▶ Использование пульта дистанционного управления

Если дверь или дверь багажного отделения не будет открыта по истечении 30 секунд после отпираия дверей с помощью пульта дистанционного управления, то двери автоматически запрутсся.

Если выключатель освещения салона находится в положении управления от дверей, то освещение салона включится при нажатии кнопки отпираия.

Все двери закрыты: освещение салона плавно погаснет через 30 секунд.

Двери заперты с помощью пульта дистанционного управления: освещение салона погаснет сразу же.

▶▶ **Освещение салона** Стр. 172

■ Отпирание дверей

Нажмите кнопку отпирания.

Однократное нажатие кнопки:

- ▶ Некоторые наружные приборы освещения и индикаторы указателей поворота мигнут один раз, и дверь водителя отперется.

Двукратное нажатие кнопки:

- ▶ Отпрутся остальные боковые двери и дверь багажного отделения.

☒ Использование пульта дистанционного управления

Пульт дистанционного управления передает сигналы малой мощности, поэтому его радиус действия зависит от окружающих условий. Пульт дистанционного управления не сработает, если ключ находится в замке зажигания. С помощью пульта дистанционного управления невозможно запереть автомобиль, если открыта какая-либо боковая дверь или дверь багажного отделения.

Если изменился радиус действия пульта дистанционного управления, то, возможно, разрядился элемент питания.

Если светодиод не включается при нажатии кнопки на пульте дистанционного управления, то элемент питания полностью разрядился.

☒ **Замена элемента питания пульта дистанционного управления**
Стр. 403

Предусмотрена возможность изменения настройки функции отпирания дверей.

☒ **Пользовательские настройки** Стр. 94

Продолжение следует

■ Запирание дверей с помощью ключа



Полностью вставьте ключ в замок и поверните его.

■ Запирание двери водителя

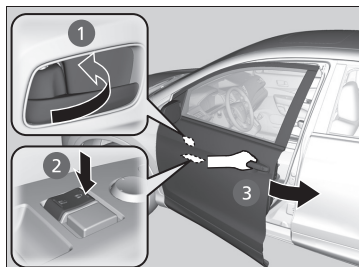

■ Запирание двери водителя

Нажмите кнопку запирания в направлении передней части автомобиля **1** или переведите главный выключатель центрального замка в положение запирания **2**. Затем возьмитесь за наружную ручку двери **3**. Закройте дверь и отпустите ручку двери.

■ Запирание пассажирских дверей

Нажмите кнопку запирания в направлении передней части автомобиля и закройте дверь.

■ Предотвращение запирания ключа, оставленного в автомобиле

Двери и дверь багажного отделения невозможно запереть, если ключ оставлен в выключателе зажигания^{†1} или брелок системы доступа в автомобиль без ключа находится внутри автомобиля.

^{†1}: Автомобили, оснащенные системой доступа в автомобиль без ключа, оборудованы кнопкой ПУСКА/ОСТА-НОВКИ ДВИГАТЕЛЯ, а не выключателем зажигания.

⊗ Запирание дверей с помощью ключа

При запирании двери водителя с помощью ключа одновременно заперутся все другие двери автомобиля, включая дверь багажного отделения.

Предусмотрена возможность изменения настройки функции отпирания дверей.

➤ **Пользовательские настройки** Стр. 94

Отпирание дверей с помощью ключа приведет к срабатыванию охранной сигнализации. Всегда отпирайте боковые двери и дверь багажного отделения с помощью пульта дистанционного управления.

⊗ Запирание двери без использования ключа

При запирании двери водителя одновременно заперутся все другие двери автомобиля, включая дверь багажного отделения.

Перед тем как запереть двери, убедитесь в том, что ключ находится при вас. Это предотвратит запирание ключа внутри автомобиля.

Ослабление сигнала брелока системы доступа в автомобиль без ключа*

Во время запирания и отпирания дверей, открытия двери багажного отделения или пуска двигателя автомобиль посылает радиосигналы с целью обнаружения брелока системы доступа в автомобиль без ключа.

В перечисленных ниже ситуациях функции запирания и отпирания дверей, открытия двери багажного отделения или пуска двигателя могут не работать или работать неустойчиво.

- Расположенное в непосредственной близости оборудование является источником сильного радиоизлучения.
- Вы носите брелок системы доступа в автомобиль без ключа вместе с телекоммуникационным оборудованием, ноутбуком, мобильным телефоном или другим беспроводным оборудованием.
- Металлический предмет касается или закрывает брелок доступа в автомобиль без ключа.

☒ Ослабление сигнала брелока системы доступа в автомобиль без ключа*

Обмен сигналами между брелоком системы доступа в автомобиль без ключа и автомобилем обеспечивает элемент питания брелока. Срок службы элемента питания составляет примерно два года. Он зависит от частоты использования брелока системы доступа в автомобиль без ключа.

Элемент питания разряжается, когда брелок системы доступа в автомобиль без ключа принимает мощные радиосигналы. Не оставляйте брелок системы доступа в автомобиль без ключа вблизи таких электрических приборов, как телевизоры и персональные компьютеры.

* Для некоторых вариантов исполнения автомобиля

Запирание и отпирание дверей изнутри автомобиля

Использование кнопки блокировки

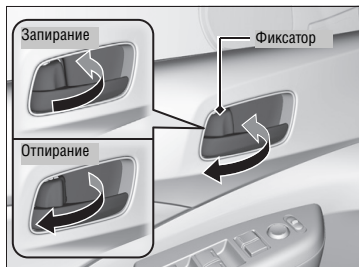

■ Запирание двери

Нажмите кнопку запирания в направлении передней части автомобиля.

■ Отпирание двери

Нажмите кнопку запирания в направлении задней части автомобиля.

Отпирание с помощью внутренней рукоятки передней двери



Потяните внутреннюю рукоятку передней двери.

- ▶ Дверь одновременно отпирется и откроется.

Использование кнопки блокировки

При запирании двери с помощью кнопки запирания, расположенной на двери водителя, одновременно запрутса все остальные двери, включая дверь багажного отделения.

При отпирании двери с помощью кнопки запирания, расположенной на двери водителя, отпирется только дверь водителя.

Отпирание с помощью внутренней рукоятки передней двери

Внутренние рукоятки передних дверей позволяют водителю и переднему пассажиру отпереть и открыть дверь одним движением.

Однако чтобы воспользоваться этой функцией, необходимо, чтобы передний пассажир не использовал внутреннюю рукоятку на ходу автомобиля.

Детей следует перевозить на заднем сиденье автомобиля, так как задние двери снабжены функцией блокировки дверного замка от отпирания детьми изнутри автомобиля.

➤ **Блокировка дверных замков от отпирания детьми** Стр. 125

■ Использование главного выключателя центрального замка

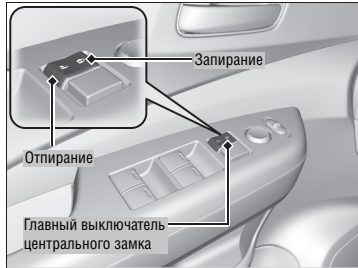

Нажмите главный выключатель центрального замка, как показано на рисунке, чтобы запереть или отпереть все двери, включая дверь багажного отделения.

Блокировка дверных замков от отпирания детьми

Функция блокировки дверных замков от отпирания детьми предотвращает открывание задних дверей изнутри автомобиля независимо от положения кнопки запирания.

■ Включение блокировки дверных замков от отпирания детьми

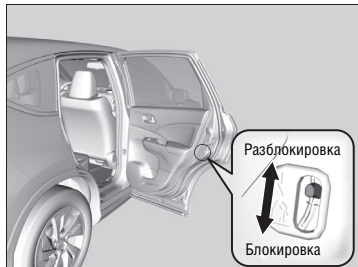

Сдвиньте рычажок, расположенный на задней двери, в положение блокировки и закройте дверь.

■ Открывание двери

Откройте дверь с помощью наружной ручки.

☒ Использование главного выключателя центрального замка

При запирании или отпирании двери водителя с помощью главного выключателя центрального замка одновременно запрутятся или отперутся все остальные двери, включая дверь багажного отделения.

☒ Блокировка дверных замков от отпирания детьми

Чтобы открыть заднюю дверь изнутри автомобиля, когда включена блокировка дверного замка от отпирания детьми, сдвиньте кнопку запирания в положение отпирания двери, опустите заднее стекло, просуньте руку через окно и откройте дверь с помощью наружной ручки.

Открывание и закрывание двери багажного отделения

Меры предосторожности при открывании и закрывании двери багажного отделения

Перед тем как открыть или закрыть дверь багажного отделения убедитесь в том, что на пути двери нет пассажиров или каких-либо предметов.

■ Открывание двери багажного отделения

- Полностью откройте дверь багажного отделения.
 - ▶ Если дверь открыта не полностью, она может начать закрыться под собственным весом.
- Будьте осторожны в ветреную погоду. Ветер может закрыть дверь багажного отделения.

■ Закрывание двери багажного отделения

Не ездите на автомобиле с открытой дверью багажного отделения:

- ▶ Это предотвратит ее повреждение.
- ▶ Это предотвратит проникновение отработавших газов в салон автомобиля.
 - ➡ **Опасность отравления угарным газом** Стр. 71

» Меры предосторожности при открывании и закрывании двери багажного отделения

Будьте осторожны, чтобы не удариться головой о дверь багажного отделения. При закрывании двери следите за тем, чтобы руки не попали в дверной проем.

При укладывании или извлечении багажа из багажного отделения, когда работает двигатель, не стойте в непосредственной близости от выпускной трубы. Это предотвратит получение ожогов.

Не позволяйте пассажирам находиться в багажном отделении во время движения. В противном случае они могут травмироваться во время резкого торможения, интенсивного разгона или в случае аварии.

*: Автомобили, оснащенные системой доступа в автомобиль без ключа, оборудованы кнопкой ПУСКА/ОСТА-НОВКИ ДВИГАТЕЛЯ, а не выключателем зажигания.

Использование кнопки отпирания двери багажного отделения

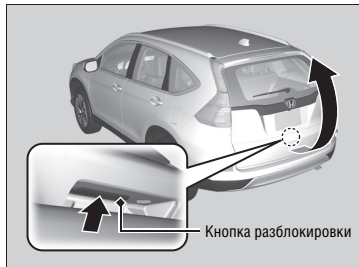

Когда все боковые двери отпираются или когда нажимается соответствующая кнопка на пульте дистанционного управления, дверь багажного отделения тоже отпирается.

Автомобили с дверью багажного отделения без электропривода

Нажмите кнопку открывания двери багажного отделения и поднимите дверь вверх.

Автомобили с дверью багажного отделения без электропривода

Для управления дверью багажного отделения с электроприводом нажмите кнопку и удерживайте ее дольше секунды. Дождитесь двух звуковых сигналов, после них дверь откроется.

- ▶ Отпускание кнопки блокировки в течение одной секунды с одним звуковым сигналом позволяет управлять дверью багажного отделения.

Автомобили, оснащенные системой доступа в автомобиль без ключа

Если у вас есть с собой брелок системы доступа в автомобиль без ключа, нет необходимости отпирать дверь багажного отделения перед ее открыванием.

Для того чтобы закрыть дверь багажного отделения, возьмитесь за внутреннюю ручку, опустите дверь вниз и нажмите на нее снаружи до полного закрывания.

Если закрыть дверь багажного отделения, когда все остальные двери закрыты, дверь багажного отделения запирается автоматически.

- ▶ Некоторые наружные приборы освещения мигнут три раза.



Использование кнопки отпирания двери багажного отделения

Автомобили, оснащенные системой доступа в автомобиль без ключа

- Выходя из автомобиля, берите с собой брелок системы доступа в автомобиль без ключа. Носите брелок с собой.
- Даже если у вас нет с собой брелока системы доступа в автомобиль без ключа, предусмотрена возможность отпирания двери багажного отделения, если ключ есть у кого-то, кто находится в радиусе действия пульта.

Для управления дверью багажного отделения с электроприводом нажмите кнопку и удерживайте ее дольше секунды. Дождитесь двух звуковых сигналов, после них дверь откроется.

- ▶ Отпускание кнопки блокировки в течение одной секунды с одним звуковым сигналом позволяет управлять дверью багажного отделения.

Автомобили, оснащенные системой доступа в автомобиль без ключа

Если у вас есть с собой брелок системы доступа в автомобиль без ключа, нет необходимости отпирать дверь багажного отделения перед ее открыванием.

Для того чтобы закрыть дверь багажного отделения, возьмитесь за внутреннюю ручку, опустите дверь вниз и нажмите на нее снаружи до полного закрывания.

Если закрыть дверь багажного отделения, когда все остальные двери закрыты, дверь багажного отделения запирается автоматически.

- ▶ Некоторые наружные приборы освещения мигнут три раза.

Продолжение следует

Использование пульта дистанционного управления



Для отпирания двери багажного отделения нажмите кнопку отпирания двери багажного отделения.

Использование пульта дистанционного управления

Если дверь багажного отделения была отперта и открыта с помощью пульта дистанционного управления или брелока системы доступа в автомобиль без ключа, после закрывания дверь багажного отделения будет заперта автоматически.

Открывание и закрывание двери багажного отделения с электроприводом*

Управление дверью багажного отделения с электроприводом может осуществляться с помощью кнопки двери багажного отделения с электроприводом на пульте дистанционного управления, кнопки двери багажного отделения с электроприводом на панели управления и кнопки на двери багажного отделения с электроприводом.

■ Дверь багажного отделения с электроприводом может быть открыта при условии, что:

- Дверь багажного отделения с электроприводом полностью закрыта.
- Рычаг селектора находится в положении **P**.

■ Дверь багажного отделения с электроприводом может быть закрыта при условии, что:

- Дверь багажного отделения с электроприводом полностью открыта.
- Рычаг селектора находится в положении **P**.

Продолжение следует

ⓘ Открывание и закрывание двери багажного отделения с электроприводом*

ПРЕДУПРЕЖДЕНИЕ

Если во время открывания или закрывания двери багажного отделения в зоне движения двери находятся люди, они могут получить серьезную травму.

Перед тем, как открыть или закрыть дверь багажного отделения, убедитесь, что на пути движения двери нет людей или посторонних предметов.

ПРИМЕЧАНИЕ

Не прилагайте силу к двери багажного отделения с электроприводом во время ее открывания или закрывания. Приложение силы к двери багажного отделения во время работы электропривода может вызвать повреждение рамы двери.

При работе с дверью багажного отделения с электроприводом убедитесь, что за автомобилем достаточно для этого места. Люди могут быть травмированы дверью багажного отделения с электроприводом, если она ударит их. Будьте особо осторожны, если вокруг есть дети.

Электропривод двери багажного отделения может не работать при следующих условиях:

- Запускается двигатель, когда дверь багажного отделения с электроприводом автоматически закрывается или открывается.
- Если автомобиль стоит на крутом уклоне.
- Если автомобиль раскачивает сильный ветер.
- Дверь багажного отделения с электроприводом или крыша автомобиля покрыты снегом или обледенели.

Если закрыть дверь багажного отделения с электроприводом, когда все остальные двери закрыты, дверь багажного отделения запирается автоматически.

* Для некоторых вариантов исполнения автомобиля

Пульт дистанционного управления



Чтобы открыть и закрыть дверь багажного отделения с электроприводом, выполните следующие действия:

Для управления дверью багажного отделения с электроприводом нажмите кнопку и удерживайте ее дольше секунды.

- ▶ Некоторые приборы наружного освещения мигнут.

Чтобы изменить направление движения двери багажного отделения с электроприводом на противоположное, повторно нажмите кнопку.

Открывание и закрывание двери багажного отделения с электроприводом*

Если закрыть дверь багажного отделения, когда все остальные двери закрыты, дверь багажного отделения запирается автоматически и некоторые наружные приборы освещения мигают три раза.

Если заменять элемент питания или предохранитель при открытой двери багажного отделения с электроприводом, дверь багажного отделения с электроприводом может отключиться.

Дверь багажного отделения с электроприводом возобновит работу после ее закрывания вручную.

Установка дополнительного оборудования, не рекомендованного компанией Honda, на дверь багажного отделения с электроприводом может помешать ее закрыванию или открыванию.

Перед загрузкой и выгрузкой багажа убедитесь, что дверь багажного отделения с электроприводом полностью открыта.

Перед началом движения убедитесь, что дверь багажного отделения с электроприводом полностью закрыта.

Если начать движение, когда дверь багажного отделения с электроприводом открыта или закрывается, прозвучит зуммер.

■ Кнопка двери багажного отделения с электроприводом

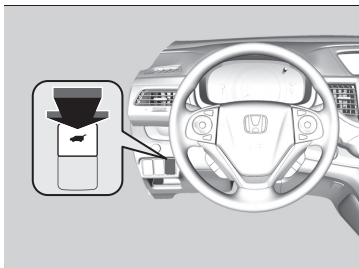

Чтобы открыть, выполните следующее: Удерживайте кнопку двери багажного отделения на панели управления нажатой дольше одной секунды.

▶ Некоторые приборы наружного освещения мигнут.

Чтобы закрыть, выполните следующее: Удерживайте кнопку двери багажного отделения на панели управления нажатой дольше одной секунды.

▶ Некоторые приборы наружного освещения мигнут.

Чтобы изменить направление движения двери багажного отделения с электроприводом на противоположное, повторно нажмите кнопку.

■ Кнопка закрывания двери багажного отделения с электроприводом

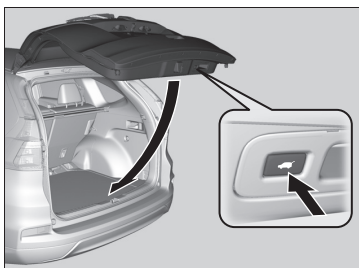

Для закрывания двери багажного отделения с электроприводом нажмите кнопку на двери.

Если повторно нажать кнопку на двери багажного отделения с электроприводом, когда она открывается или закрывается, дверь остановится и затем изменит направление движения на противоположное.

☒ Открывание и закрывание двери багажного отделения с электроприводом*

Если дверь багажного отделения с электроприводом встречает сопротивление, когда она открывается или закрывается, функция авторевверса изменит направление движения двери на противоположное. Зуммер прозвучит три раза.

Функция авторевверса отключается, когда дверь багажного отделения с электроприводом находится вблизи от полностью закрытого положения. Это предусмотрено для обеспечения полного закрытия.

Не касайтесь датчиков, расположенных по обеим сторонам двери багажного отделения с электроприводом. Дверь багажного отделения с электроприводом не закроется, если коснуться датчика в процессе ее закрывания.

Старайтесь не поцарапать датчики. Царапины могут вывести датчики из строя и привести к нарушению работы двери багажного отделения с электроприводом.

☒ Кнопка закрывания двери багажного отделения с электроприводом

Если нажать кнопку двери багажного отделения с электроприводом, расположенную в ручке двери, во время открывания или закрывания двери, то движение прекратится. Будьте осторожны, если в процессе движения двери багажного отделения с электроприводом она останавливается. Дверь может самопроизвольно начать движение вверх или вниз.

Продолжение следует

* Для некоторых вариантов исполнения автомобиля

■ Автоматическое закрывание

При закрывании двери багажного отделения с электроприводом вручную она автоматически запирается.

■ Обнаружение неисправности двери багажного отделения с электроприводом

Автоматическое опускание двери багажного отделения с электроприводом происходит в том случае, если существует опасность ее опускания под собственным весом (например, из-за налипшего на нее снега). При опускании двери багажного отделения с электроприводом включается зуммер.

» Автоматическое закрывание

Функция автоматического закрывания не включается, если нажать кнопку открывания двери багажного отделения с электроприводом, когда дверь закрывается.

Не прилагайте силу к двери багажного отделения с электроприводом во время ее запираения.

Уберите руки с двери багажного отделения с электроприводом после ее закрывания вручную, чтобы дверь запиралась автоматически. Во время автоматического запираения двери класть руки на ее кромки опасно.

» Обнаружение неисправности двери багажного отделения с электроприводом

Если сразу же после полного открывания двери багажного отделения с электроприводом попытаться закрыть ее вручную, может сработать функция определения неисправностей.

Если сработала функция определения неисправностей двери багажного отделения с электроприводом и дверь опускается, дайте ей полностью закрыться. Держитесь на безопасном расстоянии в процессе закрывания двери багажного отделения с электроприводом.

Если функция определения неисправностей двери багажного отделения с электроприводом срабатывает постоянно, обратитесь к официальному дилеру.

Иммобилайзер

Иммобилайзер предотвращает пуск двигателя с помощью ключа, не запрограммированного для данного автомобиля. Все ключи имеют встроенные электронные передатчики, которые путем обмена электронными сигналами подтверждают то, что ключ был запрограммирован для данного автомобиля.

Вставляя ключ в замок зажигания или нажимая кнопку **ПУСКА/ОСТАНОВКИ ДВИГАТЕЛЯ***, следуйте приведенным ниже рекомендациям:

- Следите за тем, чтобы рядом с выключателем зажигания¹ не было объектов, являющихся источником мощного радиоизлучения.
- Следите за тем, чтобы ключ не касался и не был закрыт металлическими предметами.
- Не располагайте ключ от другого автомобиля, оснащенного иммобилайзером, рядом с выключателем зажигания или брелоком системы доступа в автомобиль без ключа.

Индикатор охранной сигнализации

Охранная сигнализация срабатывает при открытии боковых дверей, двери багажного отделения или капота без использования ключа, пульта дистанционного управления или брелока системы доступа в автомобиль без ключа. Также она срабатывает, если отпереть дверь ключом.

■ При срабатывании охранной сигнализации

Сразу же включается звуковой сигнал, и некоторые наружные приборы освещения мигают.

■ Отключение системы охранной сигнализации

Откройте двери автомобиля с помощью пульта дистанционного управления, брелока системы доступа в автомобиль без ключа или при повороте выключателя зажигания в положение ON **II** (Зажигание включено)¹. При этом прекращается работа системы, а также звукового сигнала и мигание приборов освещения.

¹: Автомобили, оснащенные системой доступа в автомобиль без ключа, оборудованы кнопкой **ПУСКА/ОСТАНОВКИ ДВИГАТЕЛЯ**, а не выключателем зажигания.

Продолжение следует

* Для некоторых вариантов исполнения автомобиля

Иммобилайзер

ПРИМЕЧАНИЕ

Не оставляйте ключ зажигания в автомобиле. Это может стать причиной кражи автомобиля или неожиданного его движения. Оставляя автомобиль без присмотра, всегда берите ключ зажигания с собой.

Если система несколько раз не смогла идентифицировать код ключа, обратитесь к официальному дилеру. В случае утери ключа и невозможности пуска двигателя, обратитесь к официальному дилеру.

Не вносите изменения в конструкцию данной системы и не подключайте к ней дополнительные устройства.

Пренебрежение этим требованием может стать причиной выхода системы из строя и невозможности эксплуатировать автомобиль.

Индикатор охранной сигнализации

После срабатывания охранная сигнализация подает сигналы в течение 30 секунд, а затем переходит в дежурный режим. Если причина срабатывания охранной сигнализации не будет устранена, то подача сигналов будет повторяться примерно через каждые 5 секунд.

■ Постановка автомобиля на охрану

Охранная сигнализация автоматически ставит автомобиль на охрану при выполнении следующих условий:

- Выключатель зажигания находится в положении LOCK **O** (Блокировка)¹, и ключ вынут из выключателя зажигания.
- Капот закрыт.
- Все боковые двери и дверь багажного отделения заперты с помощью ключа, пульта дистанционного управления или системы доступа в автомобиль без ключа*.

■ При постановке автомобиля на охрану

Мигает расположенный на приборной панели индикатор охранной сигнализации. По истечении примерно 15 секунд частота мигания индикатора изменится. Это означает, что автомобиль поставлен на охрану.

■ Снятие автомобиля с охраны

Охранная сигнализация отключается при отпирании автомобиля с помощью пульта дистанционного управления, брелока системы доступа в автомобиль без ключа или при повороте выключателя зажигания в положение ON **II** (Зажигание включено)¹. При этом индикатор охранной сигнализации сразу же гаснет.

» Индикатор охранной сигнализации

Не ставьте автомобиль на охрану, когда кто-либо остался в автомобиле, или когда открыто окно. Охранная сигнализация может неожиданно сработать в следующих ситуациях:

- при отпирании двери с помощью кнопки запираения.
- при открывании капота рукояткой отпирания капота.

Если аккумуляторная батарея разрядилась, когда автомобиль находится на охране, то охранная сигнализация может сработать при подзарядке или замене аккумуляторной батареи.

Если это произойдет, отключите охранную сигнализацию, отперев двери с помощью пульта дистанционного управления или системы доступа в автомобиль без ключа.

Не вносите изменения в конструкцию данной системы и не подключайте к ней дополнительные устройства.

Не отпирайте дверь с помощью ключа. Это приведет к срабатыванию охранной сигнализации.

¹: Автомобили, оснащенные системой доступа в автомобиль без ключа, оборудованы кнопкой ПУСКА/ОСТА-НОВКИ ДВИГАТЕЛЯ, а не выключателем зажигания.

* Для некоторых вариантов исполнения автомобиля

Открытие и закрытие окон

Открытие и закрытие окон

Окна можно открыть или закрыть с помощью клавиш управления электрическими стеклоподъемниками, когда выключатель зажигания находится в положении ON **II** (Зажигание включено)¹. Расположенные на двери водителя клавиши управления электрическими стеклоподъемниками позволяют открывать и закрывать все окна.

Для того чтобы воспользоваться клавишами управления электрическими стеклоподъемниками, которые расположены на пассажирских дверях, расположенная на двери водителя кнопка блокировки клавиш управления стеклоподъемниками должна находиться в выключенном положении (кнопка не должна быть утоплена, и встроенный в нее индикатор не должен гореть).

Когда кнопка блокировки клавиш управления стеклоподъемниками включена (находится в нажатом положении, горит встроенный в нее индикатор), управлять можно только стеклоподъемником двери водителя. Нажмите кнопку блокировки клавиш управления стеклоподъемниками, когда в автомобиле находятся дети.

Функция автоматического открывания и закрывания окон

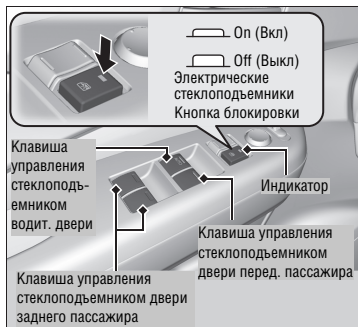

■ Автоматический режим работы

Чтобы открыть, выполните следующее: до упора вниз нажмите клавишу управления электрическим стеклоподъемником и отпустите ее.

Чтобы закрыть, выполните следующее: до упора вверх нажмите клавишу управления электрическим стеклоподъемником и отпустите ее. Окно соответственно полностью откроется или закроется. Стекло можно остановить в любой момент, коротко нажав клавишу или потянув ее вверх.

■ Ручной режим управления

Чтобы открыть, выполните следующее: слегка нажмите выключатель в направлении передней части автомобиля и удерживайте его, пока не будет достигнуто нужное положение.

Чтобы закрыть, выполните следующее: слегка нажмите выключатель в направлении задней части автомобиля и удерживайте его, пока не будет достигнуто нужное положение.

Открытие и закрытие окон

⚠ ПРЕДУПРЕЖДЕНИЕ

Электрический стеклоподъемник может сильно зажать и травмировать руку или пальцы, попавшие в проем окна.

Перед тем как закрыть окно, убедитесь в том, что пальцы пассажиров находятся вне оконного проема.

ОСТОРОЖНО: Выходя из автомобиля, в котором остаются дети или взрослые пассажиры, вынимайте ключ из замка зажигания и забирайте его с собой. Электрические стеклоподъемники сохраняют работоспособность до 10 минут после выключения зажигания¹. Если закрыть дверь водителя, то эта функция выключится.

Функция защиты от защемления

При обнаружении сопротивления движению стекла при закрытии окна в автоматическом режиме стекло остановится и начнет движение в обратном направлении.

Функция защиты от защемления стеклоподъемника двери водителя отключается, когда клавиша управления стеклоподъемником удерживается поднятой вверх.

Функция защиты от защемления отключается, когда стекло находится вблизи от полностью закрытого положения. Это предусмотрено для обеспечения полного закрытия окна.

¹: Автомобили, оснащенные системой доступа в автомобиль без ключа, оборудованы кнопкой ПУСКА/ОСТА-НОВКИ ДВИГАТЕЛЯ, а не выключателем зажигания.

Продолжение следует

■ Открывание и закрывание окон и вентиляционного люка* с помощью пульта дистанционного управления



Чтобы открыть, выполните следующее: Дважды в течение 10 секунд нажмите кнопку отпираания и после второго нажатия удерживайте ее в нажатом положении.

Чтобы закрыть, выполните следующее: Дважды в течение 10 секунд нажмите кнопку запираания и после второго нажатия удерживайте ее в нажатом положении.

Если стекла остановились в промежуточном положении, повторите процедуру.

■ Открывание и закрывание окон и вентиляционного люка* с помощью ключа

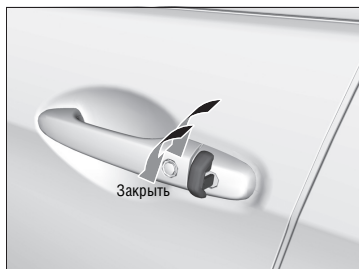

Чтобы закрыть, выполните следующее: Заприте дверь водителя с помощью ключа. В течение 10 секунд после возвращения ключа в центральное положение поверните ключ в положение запираения и удерживайте его в этом положении.

Если стекла остановились в промежуточном положении, повторите процедуру.

☒ Открывание и закрывание окон и вентиляционного люка* с помощью ключа

Не отпирайте дверь с помощью ключа. Это приведет к срабатыванию охранной сигнализации.

* Для некоторых вариантов исполнения автомобиля

Открытие и закрытие вентиляционного люка*

Открытие и закрытие вентиляционного люка

Управление вентиляционным люком возможно в том случае, если включено питание систем автомобиля. Для открытия и закрытия вентиляционного люка воспользуйтесь выключателем, расположенным в передней части потолка.



■ Автоматический режим работы

Чтобы открыть, выполните следующее: нажмите клавишу управления до упора назад и отпустите ее.

Чтобы закрыть, выполните следующее: нажмите клавишу управления до упора вперед и отпустите ее.

Вентиляционный люк полностью откроется или закроется. Чтобы вентиляционный люк открылся не полностью, коротко нажмите на выключатель.

■ Ручной режим управления

Чтобы открыть, выполните следующее: слегка нажмите на выключатель в направлении задней части автомобиля и удерживайте его, пока не будет достигнуто нужное положение.

Чтобы закрыть, выполните следующее: слегка нажмите выключатель в направлении передней части автомобиля и удерживайте его, пока не будет достигнуто нужное положение.

■ Наклон крышки люка

Для того чтобы приподнять заднюю часть крышки люка, выполните следующее: нажмите на центральную часть выключателя.

Чтобы закрыть, выполните следующее: нажмите клавишу управления до упора вперед и отпустите ее.

Открытие и закрытие вентиляционного люка

⚠ ПРЕДУПРЕЖДЕНИЕ

Электрический привод вентиляционного люка может сильно зажать и травмировать попавшие в проем люка руку или пальцы.

Перед тем как закрыть вентиляционный люк, убедитесь в том, что проем люка полностью свободен, и опасность зажать руки или пальцы кого-либо из пассажиров отсутствует.

ПРЕДУПРЕЖДЕНИЕ: Выходя из автомобиля, в котором остаются дети или взрослые пассажиры, вынимайте ключ из замка зажигания и забирайте его с собой.

ПРИМЕЧАНИЕ

Попытка открыть вентиляционный люк при отрицательной температуре окружающего воздуха или в случае, когда люк покрыт слоем снега или льда, может привести к повреждению крышки люка или его электрического двигателя.

Электропривод люка сохраняет работоспособность до 10 минут после перевода режима питания в режим VEHICLE OFF (LOCK) (Зажигание выключено (блокировка)). Если закрыть дверь водителя, то эта функция выключится.

При обнаружении сопротивления движению крышки люка активируется функция защиты от защемления, в результате чего крышка люка начнет движение в обратном направлении, а затем остановится. Функция защиты от защемления отключается, когда крышка люка находится вблизи от полностью закрытого положения. Это предусмотрено для обеспечения полного закрытия люка.

Выключатель зажигания*

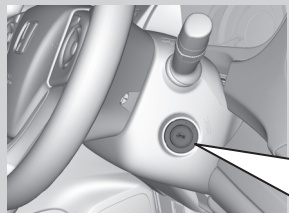

- 0** LOCK (Блокировка): В этом положении можно вставлять и вынимать ключ.
- I** ACCESSORY (Вспомогательные потребители электроэнергии): В этом положении работает аудиосистема и другие вспомогательные потребители электроэнергии.
- II** ON (Зажигание включено): В этом положении выключатель зажигания находится во время движения автомобиля.
- III** START (Пуск): Это положение предназначено для пуска двигателя. Как только вы отпустите ключ, он автоматически вернется в положение **II**.

Выключатель зажигания*

Ключ можно вынуть только тогда, когда рычаг селектора автоматической коробки передач находится в положении **P**.

Если **открыть** дверь водителя, когда ключ находится в положении LOCK **0** (Блокировка) или ACCESSORY **I** (Вспомогательные потребители электроэнергии), на многофункциональном информационном дисплее появится следующее предупреждение:

- В положении LOCK **0**:
- В положении ACCESSORY **I**:

Если ключ не поворачивается из положения LOCK **0** в положение ACCESSORY **I**, попробуйте сделать это, поочередно поворачивая рулевое колесо влево и вправо. Рулевое колесо разблокируется, и ключ можно будет повернуть.

* Для некоторых вариантов исполнения автомобиля

Кнопка пуска и остановки двигателя*

Переключение режимов питания

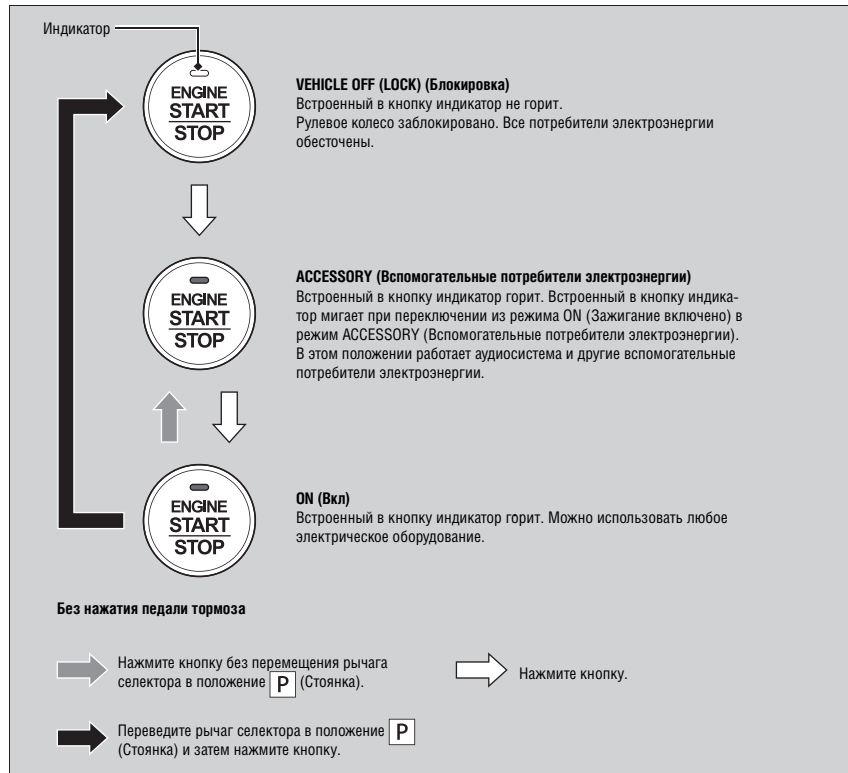

Кнопка пуска и остановки двигателя*

Зона действия кнопки ПУСКА И ОСТАНОВКИ ДВИГАТЕЛЯ



Двигатель можно запустить, когда брелок системы доступа в автомобиль без ключа находится внутри автомобиля.

Двигатель может работать, когда брелок системы доступа в автомобиль без ключа находится вблизи двери или окна, даже если она находится снаружи автомобиля.

Режим ON (Вкл):

Когда двигатель работает, индикатор, встроенный в кнопку, не горит.

В случае снижения заряда элемента питания брелока системы доступа в автомобиль без ключа включается звуковой сигнал, и на многофункциональный информационный дисплей выводится символ

➔ Действия в случае разряда элемента питания брелока системы доступа в автомобиль без ключа Стр. 423

Покидая автомобиль, не оставляйте его в режимах питания ACCESSORY или ON.

■ Автоматическое выключение питания

Если оставить автомобиль на 30-60 минут с рычагом селектора в положении **P** и в режиме питания ACCESSORY, то автомобиль автоматически переходит в режим питания, сходный с режимом VEHICLE OFF для предотвращения разряда аккумуляторной батареи.

В этом режиме:

Рулевое колесо не блокируется.

Невозможно отпирание или запирание автомобиля с помощью пульта дистанционного управления или брелока системы доступа в автомобиль без ключа.

Для перехода в режим VEHICLE OFF (выключение питания автомобиля) нажмите кнопку **ПУСКА/ОСТАНОВКИ ДВИГАТЕЛЯ**.

■ Напоминание о режиме питания

Если открыть дверь водителя при режиме питания ACCESSORY, то включится зуммер.

Продолжение следует

■ Напоминание о брелоке системы доступа в автомобиль без ключа

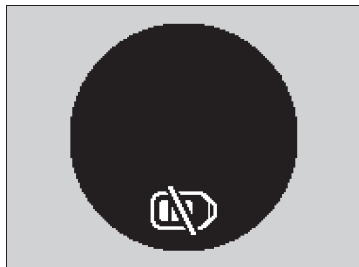

Для напоминания о том, что брелок системы доступа в автомобиль без ключа находится вне автомобиля, зуммер может работать внутри/снаружи автомобиля. Если даже после помещения брелока в автомобиль зуммер продолжает работать, переместите брелок в пределы радиуса действия.

■ В режиме питания ON (ВКЛ)

Для напоминания о том, что брелок системы доступа в автомобиль без ключа находится вне автомобиля, а все двери закрыты, зуммер может работать внутри/снаружи автомобиля. Предупреждающее сообщение на многофункциональном информационном дисплее напоминает водителю, что брелок находится вне автомобиля.

■ В режиме питания ACCESSORY

Для напоминания о том, что брелок системы доступа в автомобиль без ключа находится вне автомобиля, а все двери закрыты, зуммер может работать снаружи автомобиля.

» Напоминание о брелоке системы доступа в автомобиль без ключа

Если брелок находится в пределах радиуса действия, и дверь водителя закрыта, функция предупреждения выключается.

Если после пуска двигателя вынести из автомобиля брелок системы доступа в автомобиль без ключа, то изменить режим с помощью кнопки **ПУСКА И ОСТАНОВКИ ДВИГАТЕЛЯ** или перезапустить двигатель не удастся. Прежде чем воспользоваться кнопкой **ПУСКА И ОСТАНОВКИ ДВИГАТЕЛЯ** убедитесь в том, что брелок системы доступа в автомобиль без ключа находится в автомобиле.

Если брелок системы доступа в автомобиль без ключа убрать из автомобиля через окно, зуммер не будет работать.

Не кладите брелок системы доступа в автомобиль без ключа на переднюю панель или в перчаточный ящик. Это может вызвать срабатывание зуммера. Даже если брелок системы доступа в автомобиль без ключа находится в пределах радиуса действия, при определенных условиях система может не обнаруживать брелок.

Сравнительная таблица выключателей и режимов зажигания

Положение выключателя зажигания	LOCK (0) (Блокировка) (с/без ключа)	ACCESSORY (I) (Вспомогательные потребители электроэнергии)	ON (II) (Зажигание включено)	START (III) (Пуск)
Автомобили без системы доступа в автомобиль без ключа	<ul style="list-style-type: none"> • Двигатель не работает, электропитание выключено. • Рулевое колесо заблокировано. • Невозможно воспользоваться электрическим оборудованием. 	<ul style="list-style-type: none"> • Двигатель не работает. • Можно воспользоваться некоторым электрическим оборудованием, таким как аудиосистема или электрическая розетка. 	<ul style="list-style-type: none"> • Нормальное положение ключа во время движения автомобиля. • Можно использовать любое электрическое оборудование. 	<ul style="list-style-type: none"> • Это положение используется для пуска двигателя. • Выключатель зажигания вернется в положение ON (II), как только вы отпустите ключ.
Режим зажигания	VEHICLE OFF (LOCK) (Блокировка)	ACCESSORY (Вспомогательные потребители электроэнергии)	ON (Вкл) Индикатор:	START (Стартер)
Автомобили, оснащенные системой доступа в автомобиль без ключа и кнопкой ПУСКА/ОСТАНОВКИ ДВИГАТЕЛЯ	Индикатор выключен <ul style="list-style-type: none"> • Двигатель не работает, электропитание выключено. • Рулевое колесо заблокировано. • Невозможно воспользоваться электрическим оборудованием. 	Индикатор включен или мигает <ul style="list-style-type: none"> • Двигатель не работает. • Можно воспользоваться некоторым электрическим оборудованием, таким как аудиосистема или электрическая розетка. 	Индикатор Включен (двигатель не работает) Индикатор выключен (двигатель работает) <ul style="list-style-type: none"> • Можно использовать любое электрическое оборудование. 	Индикатор выключен <ul style="list-style-type: none"> • После пуска двигателя автоматически включится режим ON (Зажигание включено).

Указатели поворота

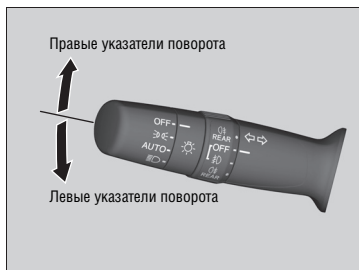

Указатели поворота можно включить, когда выключатель зажигания находится в положении ON **II** (Зажигание включено)¹.

■ Однократное нажатие выключателя указателей поворота

Если слегка нажать выключатель поворота вверх или вниз, указатели поворота и индикатор включения указателей поворота мигнут три раза.

Этой функцией можно воспользоваться при подаче сигнала о смене полосы движения.

Выключатели освещения

■ Ручной режим управления



Повернув выключатель освещения, можно включить или выключить наружные приборы освещения независимо от положения выключателя зажигания¹.

■ Включение дальнего света фар

Нажмите рычаг управления вперед до щелчка.

■ Включение ближнего света фар

Если включен дальний свет фар, потяните рычаг управления на себя, чтобы включить ближний свет фар.

■ Сигнализация дальним светом фар

Потяните рычаг управления на себя и отпустите его.

►► Выключатели освещения

Автомобили, не оснащенные системой доступа в автомобиль без ключа

Если при включенных наружных приборах освещения вынуть ключ зажигания, то при открытии двери водителя раздастся звуковой сигнал.

Автомобили, оснащенные системой доступа в автомобиль без ключа

Если при включенных наружных приборах освещения оставить режим питания VEHICLE OFF (LOCK) (блокировка), то при открытии двери водителя раздастся звуковой сигнал.

Частое включение и выключение фар отрицательно сказывается на сроке службы высоковольтных газоразрядных ламп. Если вы заметили изменения в яркости света фар, обратитесь к официальному дилеру.

Не оставляйте фары включенными при неработающем двигателе. Это может привести к разряду аккумуляторной батареи.

Данный автомобиль оборудован системой автоматической коррекции вертикального угла наклона световых пучков ближнего света фар. Если обнаруживается значительное изменение вертикального угла наклона световых пучков фар, то возможной причиной этого может быть неисправность системы коррекции. Обратитесь к официальному дилеру для проверки автомобиля.

¹: Автомобили, оснащенные системой доступа в автомобиль без ключа, оборудованы кнопкой ПУСКА/ОСТАНОВКИ ДВИГАТЕЛЯ, а не замком зажигания.

■ Автоматический режим управления фарами*

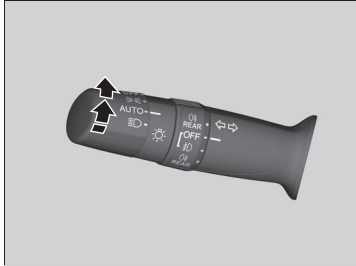

Автоматическим режимом управления фарами можно воспользоваться, когда выключатель зажигания находится в положении ON II (Зажигание включено)¹.

Когда выключатель освещения находится в положении **AUTO**, фары и другие наружные приборы освещения будут включаться и выключаться автоматически в зависимости от окружающей освещенности.

¹: Автомобили, оснащенные системой доступа в автомобиль без ключа, оборудованы кнопкой **ПУСКА/ОСТАНОВКИ ДВИГАТЕЛЯ**, а не замком зажигания.

Продолжение следует

▣ Автоматический режим управления фарами*

При движении в темное время суток, в густом тумане или в зонах с низкой освещенностью, таких как туннель или крытая парковка, рекомендуется включать освещение вручную.

Расположение датчика освещенности показано на рисунках. Не закрывайте датчик освещенности каким-либо предметом. В противном случае система автоматического управления фарами не сможет нормально функционировать.

Для автомобилей с автоматическим режимом работы стеклоочистителей

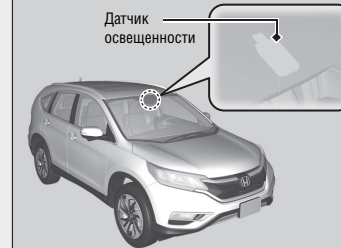

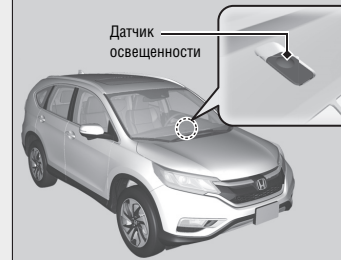

Для автомобилей без автоматического режима работы стеклоочистителей



* Для некоторых вариантов исполнения автомобиля

Функция автоматического выключения освещения

Фары, все прочие наружные приборы освещения, а также подсветка приборов, выключаются через 15 секунд после того, как вынут ключ зажигания или выбран режим питания VEHICLE OFF (LOCK) (блокировка), а водитель закрывает свою дверь. Если оставить выключатель освещения в положении , парковочные огни останутся включенными.

Если водитель повернет ключ зажигания в положение LOCK [†] при включенном наружном освещении, но не откроет дверь, фары выключатся через 10 минут (или через 3 минуты, если выключатель освещения находится в положении **AUTO***).

Наружное освещение снова включится при разблокировке или открывании двери водителя. Если дверь будет открыта, но не будет открыта в течение 15 секунд, освещение выключится. Если открыть дверь водителя, раздастся звуковой сигнал, напоминающий о том, что освещение не выключено.

⌘ Функция автоматического выключения освещения

С помощью многофункционального информационного дисплея вы можете изменить настройку автоматической задержки выключения фар.

► **Пользовательские настройки** Стр. 94

[†]: Автомобили, оснащенные системой доступа в автомобиль без ключа, оборудованы кнопкой **ПУСКА/ОСТАНОВКИ ДВИГАТЕЛЯ**, а не замком зажигания.

Противотуманные фары и задний противотуманный фонарь

■ Противотуманные фары*

Противотуманные фары можно включить, когда включены габаритные фонари или фары.

■ Задний противотуманный фонарь

Можно использовать, когда включены фары или противотуманные фары.

■ Противотуманные фары и задний противотуманный фонарь*



■ Включение противотуманных фар

Поверните выключатель вверх из положения **OFF** в положение . При этом включится индикатор .

■ Включение противотуманных фар и заднего противотуманного фонаря

Поверните выключатель на одно положение вверх из положения . При этом включатся индикаторы и .

■ Включение заднего противотуманного фонаря

Поверните выключатель вниз из положения **OFF**. При этом включится индикатор .

Продолжение следует

* Для некоторых вариантов исполнения автомобиля

■ Задний противотуманный фонарь*

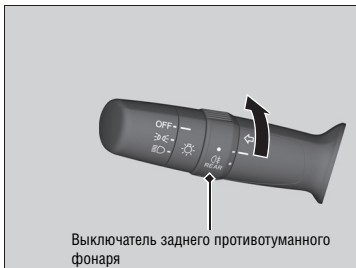

■ Включение заднего противотуманного фонаря

Поверните выключатель в положение 3K+. При этом включится индикатор 3K+.

Дневные ходовые огни

Дневные ходовые огни включаются при выполнении следующих условий:

- Выключатель зажигания находится в положении ON  (Зажигание включено)¹.
- Выключатель фар находится в положении OFF (Выключено).

¹: Автомобили, оснащенные системой доступа в автомобиль без ключа, оборудованы кнопкой ПУСКА/ОСТА-НОВКИ ДВИГАТЕЛЯ, а не замком зажигания.

Очистители и омыватели



Очиститель и омыватель ветрового стекла можно включить, когда выключатель зажигания находится в положении ON (Зажигание включено)^{†1}.

■ MIST

Очиститель ветрового стекла работает с высокой скоростью, пока вы не отпустите рычаг.

■ Выключатель очистителя (положения OFF, INT*, LO, HI)

Выберите с помощью выключателя режим работы очистителя ветрового стекла в соответствии с интенсивностью осадков.

■ AUTO*

► Автоматический очиститель ветрового стекла с прерывистым режимом работы* Стр. 151

■ Регулировка очистителя ветрового стекла*

Вращайте регулировочное кольцо для регулировки длительности паузы между взмахами щеток очистителя.



Низкая скорость, меньше рабочих циклов

Высокая скорость, больше рабочих циклов

■ Омыватель

Для включения потяните рычаг на себя. Жидкость подается на стекло, пока удерживается рычаг.

Как только рычаг будет отпущен, подача жидкости остановится, а очиститель ветрового стекла выполнит два или три цикла и остановится.

» Очистители и омыватели

ПРИМЕЧАНИЕ

Не включайте очиститель, когда ветровое стекло сухое. В противном случае будет поцарапано стекло или повреждены резиновые лезвия щеток.

ПРИМЕЧАНИЕ

В морозную погоду резиновые лезвия щеток могут примерзнуть к стеклу.

Включение очистителя ветрового стекла в этом случае может привести к его повреждению. Включите обдув ветрового стекла, чтобы отогреть стекло, и только затем включите очиститель.

При увеличении скорости автомобиля при работе очистителя в прерывистом режиме пауза между взмахами щеток сокращается. При трогании автомобиля с места щетки очистителя совершат один цикл. С увеличением скорости движения автомобиля прерывистый режим работы с минимальной длительностью паузы между взмахами щеток автоматически переключится в непрерывный режим работы очистителя на низкой скорости LO.

Если жидкость не поступает на ветровое стекло, выключите омыватель. В противном случае насос омывателя может выйти из строя.

^{†1}: Автомобили, оснащенные системой доступа в автомобиль без ключа, оборудованы кнопкой ПУСКА/ОСТАНОВКИ ДВИГАТЕЛЯ, а не замком зажигания.

■ Автоматический стеклоочиститель с прерывистым режимом работы*

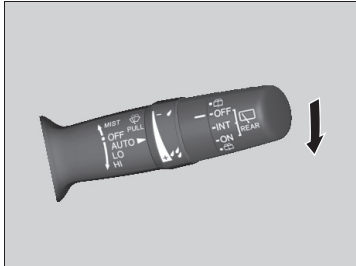

При перемещении рычага управления вниз в положение **AUTO** щетки очистителя ветрового стекла выполняют один цикл, и очиститель переключается в автоматический режим работы.

В зависимости от интенсивности осадков, фиксируемых датчиком дождя, очиститель работает в прерывистом режиме или в непрерывном режиме на низкой или высокой скорости.

■ Регулировка чувствительности датчика дождя в автоматическом режиме работы очистителя ветрового стекла

Когда включен автоматический режим работы очистителя ветрового стекла, вы можете отрегулировать чувствительность датчика дождя с помощью кольца регулировки длительности паузы в прерывистом режиме работы.

Чувствительность датчика дождя



Низкая чувствительность:
Низкая скорость, меньше рабочих циклов

Высокая чувствительность:
Высокая скорость, больше рабочих циклов

Продолжение следует

► Очистители и омыватели

Если очиститель прекратит работу вследствие присутствия какого-либо препятствия, например, вследствие скопления снега, остановите автомобиль в безопасном месте. Поверните выключатель очистителя в положение **OFF (ВЫКЛ)**. Поверните выключатель зажигания в положение **ACCESSORY** **I** или **LOCK** **O**^{†1} и удалите препятствие.

Для предотвращения перегрузки электропривод очистителя может временно отключаться. Через несколько минут электрическая цепь восстановится, и очиститель вернется к нормальной работе.

► Автоматический очиститель ветрового стекла с прерывистым режимом работы*

Расположение датчика дождя показано на рисунке

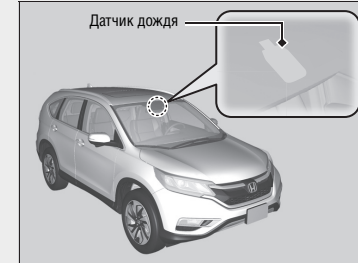

Не устанавливайте рычаг управления в положение **AUTO** при очистке ветрового стекла или мойке автомобиля. Когда рычаг управления установлен в положение **AUTO**, а выключатель зажигания находится в положении **ON** **II** (Зажигание включено)^{†1}, датчик дождя может среагировать на вашу руку или жидкость, которой моют автомобиль, что приведет к автоматическому включению очистителя.

^{†1}: Автомобили, оснащенные системой доступа в автомобиль без ключа, оборудованы кнопкой **ПУСКА/ОСТАНОВКИ ДВИГАТЕЛЯ**, а не замком зажигания.

* Для некоторых вариантов исполнения автомобиля

Очиститель и омыватель заднего стекла



Очиститель и омыватель заднего стекла можно включить, когда выключатель зажигания находится в положении ON  (Зажигание включено)^{*1}.

■ Выключатель очистителя (положения OFF, INT, ON)

Выберите с помощью выключателя режим работы очистителя в соответствии с интенсивностью осадков.

■ Омыватель

Омыватель подает жидкость на стекло, пока выключатель удерживается в этом положении.

Удерживайте выключатель в этом положении для включения очистителя и омывателя. Как только выключатель будет отпущен, очиститель выполнит несколько циклов и остановится.

■ Включение очистителя при включении передачи заднего хода

Если включен очиститель ветрового стекла, то при включении передачи заднего хода  включится очиститель заднего стекла, даже если выключатель очистителя заднего стекла находится в положении OFF.

Положение выключателя очистителя ветрового стекла	Работа очистителя заднего стекла
INT (прерывистый режим работы)	Прерывистый режим работы
LO (непрерывный режим работы на низкой скорости)	Непрерывный режим работы
HI (непрерывный режим работы на высокой скорости)	

*1: Автомобили, оснащенные системой доступа в автомобиль без ключа, оборудованы кнопкой ПУСКА/ОСТА-НОВКИ ДВИГАТЕЛЯ, а не выключателем зажигания.

■ Омыватели фар*

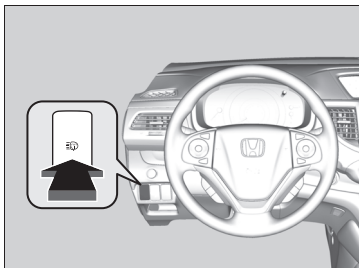

Для включения омывателей фар включите фары и нажмите кнопку включения омывателей фар. Омыватели фар также включаются при первом включении омывателя ветрового стекла после переключения режима питания в положение ON.

☒ Омыватели фар

Омыватели фар используют жидкость из того же бачка, что и омыватель ветрового стекла.

Регулировка яркости подсветки приборной панели



Регулировать яркость приборной панели можно при условии, что включены габаритные огни, а выключатель зажигания находится в положении ON II (Зажигание включено)¹.

Увеличение яркости: поверните рукоятку регулятора вправо.

Уменьшение яркости: поверните рукоятку регулятора влево.

Многофункциональный информационный дисплей возвращается в исходное состояние через несколько секунд после завершения регулировки яркости.

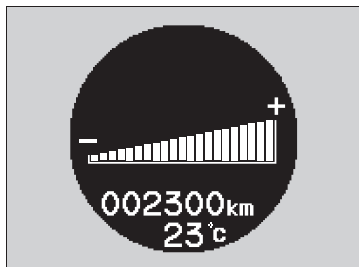

■ Индикатор уровня яркости

Во время регулировки уровень яркости отображается на многофункциональном информационном дисплее.



⌘ Регулировка яркости подсветки приборной панели

Яркость подсветки приборной панели зависит от того, включены ли наружные приборы освещения. При включении наружных приборов освещения яркость подсветки приборной панели уменьшается для снижения раздражающего эффекта.

Нажатие кнопки **SEL/RESET** или кнопки  /  (information) служит для переключения дисплея.

Поверните рукоятку регулятора вправо до максимального уровня яркости. В этом положении рукоятки регулятора функция снижения яркости подсветки приборной панели при включении наружных приборов освещения не работает.

¹: Автомобили, оснащенные системой доступа в автомобиль без ключа, оборудованы кнопкой **ПУСКА/ОСТА-НОВКИ ДВИГАТЕЛЯ**, а не выключателем зажигания.

Подогрев ветрового и заднего стекла/ Подогреваемые зеркала заднего вида*

■ Выключатель подогрева ветрового стекла

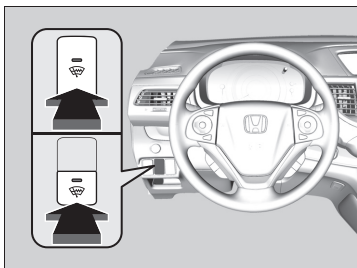

Для удаления льда с ветрового стекла нажмите выключатель подогрева ветрового стекла, когда выключатель зажигания находится в положении ON II (Зажигание включено)*1.

Подогрев ветрового стекла выключится через 15 минут после включения.

■ Выключатель подогрева заднего стекла и наружных зеркал заднего вида

Для удаления конденсата с заднего стекла и наружных зеркал заднего вида, нажмите на выключатель обогрева заднего стекла и наружных зеркал заднего вида, когда выключатель зажигания находится в положении ON II (Зажигание включено)*1.

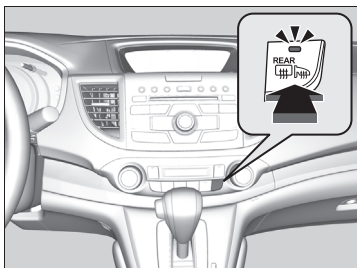

В зависимости от температуры наружного воздуха подогрев заднего стекла и наружных зеркал заднего вида автоматически выключится через 10-30 минут после включения. Однако если температура наружного воздуха ниже 0°C, подогрев автоматически не выключится.

*1: Автомобили, оснащенные системой доступа в автомобиль без ключа, оборудованы кнопкой ПУСКА/ОСТАНОВКИ ДВИГАТЕЛЯ, а не выключателем зажигания.

* Для некоторых вариантов исполнения автомобиля

⊠ Подогрев ветрового и заднего стекла/ Подогреваемые зеркала заднего вида

Система потребляет много энергии и может разрядить аккумуляторную батарею и вызвать затрудненный пуск двигателя. После очистки стекла выключайте систему. Также не используйте систему в течение продолжительного времени, когда двигатель работает на холостом ходу.

ПРИМЕЧАНИЕ

Соблюдайте осторожность при очистке внутренней поверхности заднего стекла, чтобы не повредить электропроводную сетку подогрева. Протирайте стекло движениями из стороны в сторону вдоль электропроводной сетки подогрева.

Система потребляет много энергии и может разрядить аккумуляторную батарею и вызвать затрудненный пуск двигателя. После очистки стекла выключайте систему. Также не используйте систему в течение продолжительного времени, когда двигатель работает на холостом ходу.

Устройство запоминания положения сиденья водителя*

Устройство запоминания положения сиденья водителя способно запоминать два варианта параметров.

Если дверь водителя отперта и открыта с использованием пульта дистанционного управления или системы доступа в автомобиль без ключа, то сиденье автоматически приводится в одно из сохраненных в памяти положений.

- **DRIVER 1** Пульт дистанционного управления связан с кнопкой памяти 1.
- **DRIVER 2** Пульт дистанционного управления связан с кнопкой памяти 2.

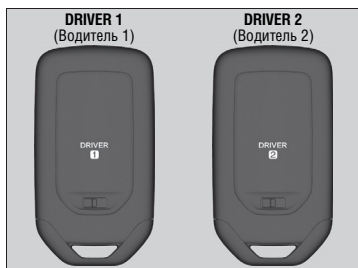

Сохранение в памяти положения сиденья

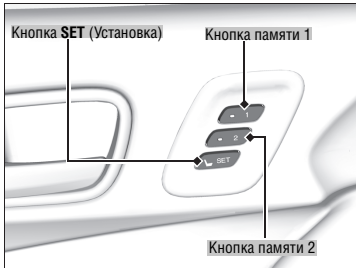

1. Переведите зажигание в положение ON [II]¹. Отрегулируйте сиденье водителя.
2. Нажмите кнопку **SET**.
 - ▶ Индикатор на кнопке памяти будет мигать.
3. В течение пяти секунд после нажатия кнопки **SET** нажмите и удерживайте кнопку памяти [1] или [2].
 - ▶ После запоминания положения сиденья индикатор на нажатой вами кнопке остается включенным.

Вызов сохраненных в памяти параметров

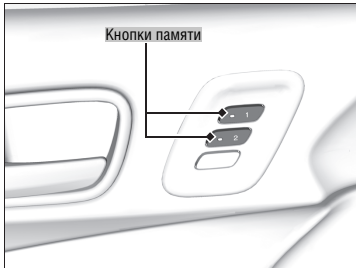

1. Переведите рычаг селектора в положение **P** (Стоянка).
2. Включите стояночный тормоз.
3. Нажмите кнопку памяти ([1] или [2]).
 - ▶ Индикатор на кнопке будет мигать.

Сиденье автоматически займет сохраненное в памяти положение. После остановки сиденья индикатор перестанет мигать.

Сохранение в памяти положения сиденья

После нажатия кнопки **SET** операция сохранения в памяти будет отменена, если:

- Не нажимать кнопку выбора ячеек памяти в течение пяти секунд.
- Изменить положение сиденья.
- Выбрать любой режим питания, кроме ON [II]¹.

Вызов сохраненных в памяти параметров

Сиденье перестанет двигаться, если:

- Нажать кнопку **SET** или кнопку памяти ([1] или [2]).
- Отрегулировать положение сиденья.
- Перевести рычаг селектора в любое положение, кроме положения **P**.

*1: Автомобили, оснащенные системой доступа в автомобиль без ключа, оборудованы кнопкой **ПУСКА/ОСТАНОВКИ ДВИГАТЕЛЯ**, а не замком зажигания.

Регулировка положения рулевого колеса

Положение рулевого колеса можно отрегулировать по высоте и вылету так, чтобы вы могли удобно его держать, сохраняя комфортное положение на сиденье во время движения автомобиля.



1. Нажмите вверх на рычаг регулировки положения рулевого колеса.
 - Рычаг регулировки положения рулевого колеса расположен под рулевой колонкой.
2. Переместите рулевое колесо вверх или вниз и от себя или на себя.
 - Убедитесь в том, что рулевое колесо не заслоняет приборы и индикаторы, расположенные на приборной панели.
3. Опустите рычаг вниз, чтобы зафиксировать рулевое колесо в выбранном положении.
 - Убедитесь в том, что рулевое колесо надежно зафиксировано, попытавшись сдвинуть его вверх-вниз и вперед-назад.

► Регулировка положения рулевого колеса

⚠ ПРЕДУПРЕЖДЕНИЕ

Регулировка положения рулевого колеса на ходу автомобиля может привести к потере управлению и ДТП.

Регулируйте положение рулевого колеса только на неподвижном автомобиле.

Отрегулируйте положение рулевого колеса до того как начнете движение.

Регулировка положения зеркал заднего вида

Внутреннее зеркало заднего вида

Примите на сиденье положение, в котором вы находитесь во время движения автомобиля, и отрегулируйте положение зеркала.

■ Внутреннее зеркало заднего вида с дневным и ночным положениями*

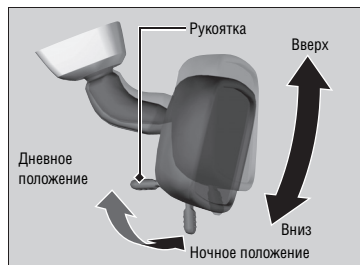

■ Затемнение внутреннего зеркала заднего вида

Нажмите рычажок для переключения зеркала между дневным и ночным положениями. При движении в темное время суток ночное положение помогает уменьшить слепящий эффект от света фар автомобилей, движущихся сзади.

■ Внутреннее зеркало заднего вида с автоматическим затемнением*



При движении в темноте функция автоматического затемнения, использующая датчик в зеркале, помогает уменьшить слепящий эффект от света фар автомобилей, движущихся сзади.

Данная функция всегда активна.

☒ Регулировка положения зеркал заднего вида

Для обеспечения хорошей обзорности следует постоянно поддерживать чистоту и проверять правильность регулировки внутреннего и наружных зеркал заднего вида.

Перед тем как начать движение, отрегулируйте положение зеркал заднего вида.

☞ Регулировка положения сидений Стр. 162

☒ Внутреннее зеркало заднего вида с автоматическим затемнением*

Функция автоматического затемнения отменяется при включении заднего хода.

* Для некоторых вариантов исполнения автомобиля

Наружные зеркала заднего вида с электроприводом



Вы можете отрегулировать положение наружных зеркал заднего вида, когда выключатель зажигания находится в положении ON II (Зажигание включено)^{†1}.

■ Регулировка положения зеркал

Переключатель выбора зеркала: Выберите левое или правое зеркало. По завершении регулировки верните переключатель в центральное положение.

Регулятор положения зеркал: Нажимайте на регулятор влево, вправо, вверх или вниз, чтобы переместить зеркало в соответствующем направлении.

■ Складывающиеся зеркала заднего вида

Нажмите кнопку складывания, чтобы сложить зеркала или вернуть их в рабочее положение.

■ Наклон зеркал при движении задним ходом*

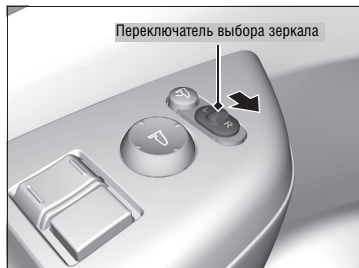

Если данная функция включена, то зеркало заднего вида со стороны переднего пассажира автоматически наклоняется вниз при переводе рычага селектора в положение **R**, что улучшает видимость в ближней зоне у самого автомобиля. Зеркало автоматически возвращается в исходное положение при переводе рычага селектора из положения **R**.

Для включения данной функции поверните выключатель зажигания в положение ON II^{†1} и переместите переключатель выбора зеркала в сторону переднего пассажира.

^{†1}: Автомобили, оснащенные системой доступа в автомобиль без ключа, оборудованы кнопкой ПУСКА/ОСТАНОВКИ ДВИГАТЕЛЯ, а не выключателем зажигания.

■ Функция автоматического складывания наружных зеркал заднего вида

■ Складывание наружных зеркал заднего вида

В течение десяти секунд два раза нажмите кнопку запираения на пульте дистанционного управления или брелоке системы доступа в автомобиль без ключа и удерживайте эту кнопку в нажатом положении.

- Как только зеркала начнут складываться, кнопку можно отпустить.

В течение десяти секунд два раза нажмите кнопку запираения на передней двери или двери багажного отделения и удерживайте эту кнопку в нажатом положении.

- Как только зеркала начнут складываться, кнопку можно отпустить.

■ Раскладывание наружных зеркал заднего вида

Откройте все боковые двери и дверь багажного отделения с помощью пульта дистанционного управления или брелока системы доступа в автомобиль без ключа. Откройте дверь водителя.

- Зеркала начнут автоматически раскладываться.

Возьмитесь за наружную ручку одной из передних дверей и откройте все двери. Откройте дверь водителя.

- Зеркала начнут автоматически раскладываться.

► Раскладывание наружных зеркал заднего вида

Наружные зеркала заднего вида не разложатся автоматически, если они были сложены путем нажатия кнопки складывания.

*1: Автомобили, оснащенные системой доступа в автомобиль без ключа, оборудованы кнопкой ПУСКА/ОСТА-НОВКИ ДВИГАТЕЛЯ, а не замком зажигания.

Регулировка сидений

Регулировка положения сидений



Установите сиденье водителя в положение, максимально удаленное от рулевого колеса, но так, чтобы не пострадало удобство управления автомобилем. Сидеть следует прямо, плотно опершись на спинку сиденья. Такое положение должно обеспечивать удобство управления педалями и рулевым колесом без наклона туловища вперед. Сиденье переднего пассажира следует отрегулировать подобным же образом, чтобы пассажир располагался как можно дальше от подушки безопасности, встроенной в панель управления.

■ Регулировка передних сидений с электроприводом*

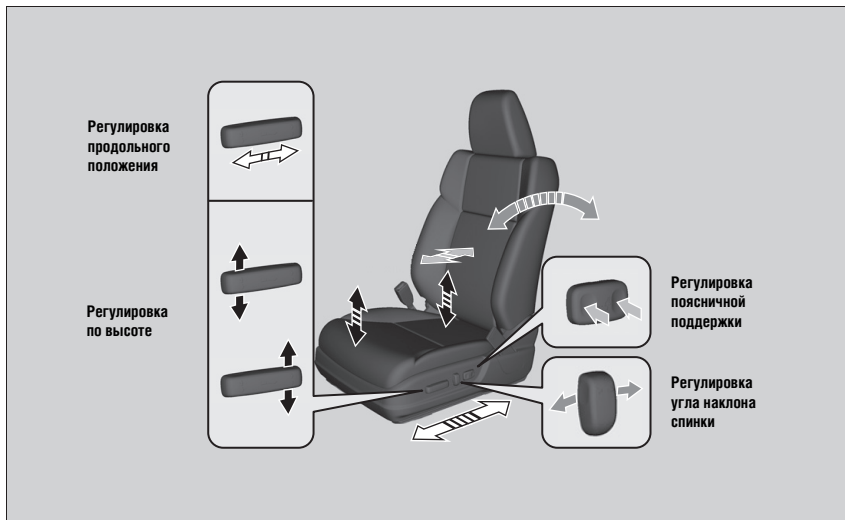

▣ Регулировка сидений

⚠ ПРЕДУПРЕЖДЕНИЕ

Слишком близкое расположение сиденья водителя к рулевому колесу или сиденья переднего пассажира к панели управления может привести к серьезным травмам или летальному исходу, если в результате ДТП сработают подушки безопасности.

Всегда сидите как можно дальше от передних подушек безопасности. В то же время ваше положение на сиденье должно обеспечивать удобство управления автомобилем.

Наряду с регулировкой сиденья водителя вы можете отрегулировать положение рулевого колеса по высоте и вылету.

Обеспечьте пространство между грудной клеткой и рулевым колесом не менее 25 см. Обязательно отрегулируйте положение сиденья до начала движения.

Отрегулировав положение сиденья, проверьте надежность его фиксации, попытавшись сдвинуть сиденье.

■ Регулировка передних сидений без электропривода*



Продолжение следует

▣ Регулировка передних сидений без электропривода*

Отрегулировав положение сиденья, проверьте надежность его фиксации, попытавшись сдвинуть сиденье.

* Для некоторых вариантов исполнения автомобиля

Регулировка положения спинок сидений

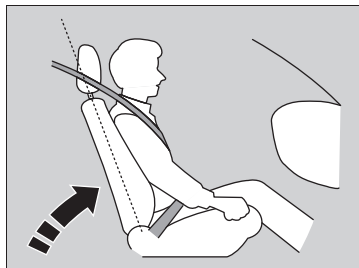

Установите спинку сиденья водителя в наиболее удобное для вас вертикальное положение, оставив достаточно пространства между вашей грудной клеткой и ступицей рулевого колеса, в которую вмонтирована подушка безопасности.

Спинку сиденья переднего пассажира также следует привести в удобное вертикальное положение.

Сильный наклон спинки сиденья приводит к тому, что плечевая ветвь ремня безопасности не располагается на грудной клетке, что снижает эффективность защитных функций ремня. Кроме того, возрастает вероятность подныривания под ремень при сильном фронтальном столкновении. Чем больше спинка сиденья наклонена назад, тем тяжелее могут быть полученные травмы.

Регулировка положения спинок сидений

ПРЕДУПРЕЖДЕНИЕ

Чрезмерное отклонение спинки сиденья назад может привести к тяжелым травмам и даже к летальному исходу в случае дорожно-транспортного происшествия.

Отрегулируйте положение спинки сиденья, приведя ее в вертикальное положение, и плотно прислонитесь спиной к спинке сиденья.

Не подкладывайте под спину подушку или какой-либо другой предмет.

Это может нарушить нормальное функционирование ремня или подушки безопасности.

Если из-за небольшого роста вы не можете сдвинуть сиденье водителя достаточно далеко назад от рулевого колеса и педалей, не ухудшая удобство управления автомобилем, рекомендуем рассмотреть возможность использования дополнительного оборудования для адаптации вашего положения на сиденье.

■ Регулировка подголовников



Установите подголовник так, чтобы голова располагалась по центру подголовника.

В целях обеспечения безопасности все посадочные места автомобиля оборудованы подголовниками.

Подголовники являются наиболее эффективным средством защиты от травм шеи и других травм, связанных с ударом автомобиля сзади, при условии, что центральная часть головы пассажира расположена напротив центра подголовника. Для обеспечения правильной регулировки подголовника по высоте верхняя часть ушей пассажира должна располагаться вровень с центром подголовника.

■ Регулировка переднего подголовника по высоте

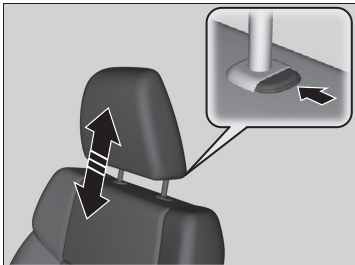

Чтобы поднять подголовник, выполните следующее:

потяните подголовник вверх.

Чтобы опустить подголовник, выполните следующее:

нажмите кнопку разблокировки и одновременно нажмите на подголовник вниз.

Установите подголовник так, чтобы голова располагалась по центру подголовника.

►► Регулировка подголовников

⚠ ПРЕДУПРЕЖДЕНИЕ

Неправильное положение подголовников снижает эффективность их защитных функций и повышает риск получения серьезных травм в результате ДТП.

Перед поездкой следует убедиться в правильном положении подголовников всех сидений.

Для того чтобы подголовники должным образом выполняли свои защитные функции, следуйте приведенным ниже рекомендациям:

- Не вешайте никаких посторонних предметов на подголовники и на их стойки.
- Не размещайте никаких предметов между пассажиром и спинкой сиденья.
- Следите, чтобы каждый подголовник был установлен на свое место.

Продолжение следует

■ Регулировка подголовника центрального посадочного места заднего сиденья по высоте

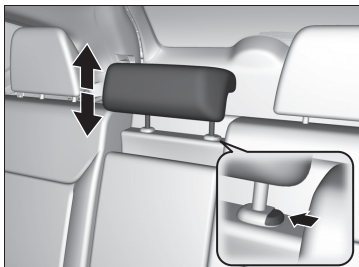

Пассажиру, находящемуся на заднем сиденье, следует отрегулировать положение подголовника по высоте до начала движения автомобиля.

Чтобы поднять подголовник, выполните следующее: потяните подголовник вверх.

Чтобы опустить подголовник, выполните следующее: нажмите кнопку разблокировки и одновременно нажмите на подголовник вниз.

■ Снятие и установка подголовников

Подголовники передних сидений и центрального места заднего сиденья

Имеется возможность снять подголовники, например, для их чистки или ремонта.

Чтобы снять подголовник, выполните следующие действия:

Поднимите подголовник вверх, насколько это возможно. Затем нажмите кнопку разблокировки, потяните подголовник вверх и снимите его.

Чтобы установить подголовник, выполните следующее:

Вставьте стойки подголовника на место, а затем отрегулируйте положение подголовника по высоте, удерживая кнопку разблокировки в нажатом положении.

►► Регулировка подголовника центрального посадочного места заднего сиденья по высоте

Если предполагается использовать подголовник центрального посадочного места заднего сиденья, устанавливайте его в крайнее верхнее положение. Не используйте его в крайнем нижнем положении.

►► Снятие и установка подголовников

⚠ ПРЕДУПРЕЖДЕНИЕ

Не забудьте установить надлежащим образом подголовники на место. Иначе в случае аварии пассажиры могут получить серьезные травмы.

Обязательно установите снятый подголовник на место перед началом движения.

■ Складывание подголовников крайних мест заднего сиденья

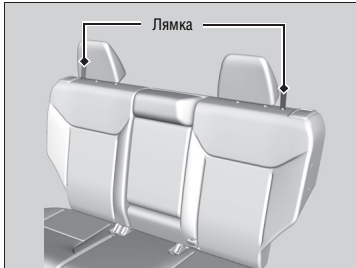

Пассажирам, находящимся на крайних местах заднего сиденья, следует отрегулировать положение подголовников по высоте до начала движения автомобиля.

Для того чтобы сложить подголовник, выполните следующие действия: Потяните ленту ремня.

Для возврата подголовника в вертикальное положение: Потяните вверх подголовник и нажмите на него назад до фиксации.

Продолжение следует

Правильная посадка на сиденьях

После того как водитель и все пассажиры заняли свои места в салоне, отрегулировали положение сидений и пристегнулись ремнями безопасности, необходимо сохранять правильное вертикальное положение, плотно прислонившись к спинке сиденья, и держать ноги на полу вплоть до полной остановки автомобиля в безопасном месте и остановки двигателя.

Неправильная посадка во время движения повышает риск травмирования в результате ДТП. Например, если пассажиры сидят, согнувшись, лежат, поворачиваются в стороны, наклоняются вперед или вбок, кладут ноги на сиденья, то риск получения серьезных травм в результате аварии значительно возрастает.

Кроме того, передние пассажиры, занимающие неправильное положение на сиденьях, могут получить серьезные травмы от удара о детали внутренней отделки салона, а также от срабатывания фронтальных подушек безопасности.

Правильная посадка на сиденьях

ПРЕДУПРЕЖДЕНИЕ

Неправильное положение на сиденье во время поездки может привести к серьезным травмам и увечьям в результате дорожно-транспортного происшествия.

Всегда сидите прямо, плотно прижимаясь спиной к спинке сиденья и поставив ноги на пол.

Задние сиденья

■ Складывание спинок задних сидений

Для увеличения полезного объема багажного отделения предусмотрено раздельное складывание спинок задних сидений.

■ Чтобы сложить сиденье

1. Прежде всего, уберите ремень безопасности центрального сиденья. Вставьте скобу ремня в прорезь на креплении.
2. Дайте ремню смотаться на инерционную катушку, расположенную на потолке.
 ► **Ремень безопасности с отсоединяемым креплением** Стр. 37
3. Установите подголовник центрального места в крайнее нижнее положение. Уберите подлокотник в спинку сиденья.

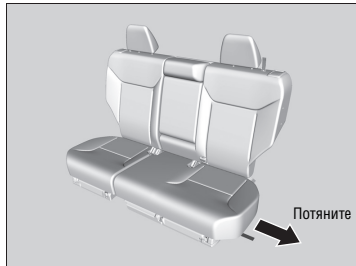

Со стороны задней двери

4. Потяните лямку.
 - Подушка переместится вперед, подголовник наклонится вниз, а спинка сложится в ровную площадку.

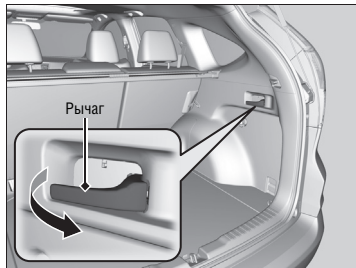

Со стороны багажного отделения

4. Потяните рычаг.
 - Подушка переместится вперед, подголовник наклонится вниз, а спинка сложится в ровную площадку.

Продолжение следует

► Складывание спинок задних сидений

Убедитесь в том, что все вещи, расположенные в багажном отделении или переложенные из багажного отделения в салон через люк в заднем сиденье, надежно закреплены. При резком торможении незакрепленные предметы могут быть отброшены в салон.

Перед складыванием задних сидений необходимо убрать все посторонние предметы, лежащие на сиденье.

Убедитесь, что спинка сиденья полностью опустилась (должен прозвучать щелчок). В противном случае спинка не зафиксируется при возврате в вертикальное положение.

Передние сиденья должны быть сдвинуты на достаточное расстояние вперед, чтобы не мешать складыванию задних сидений.

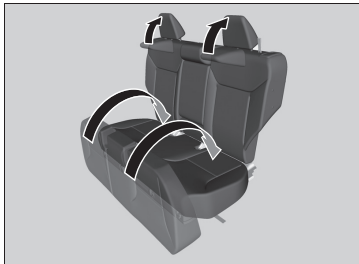
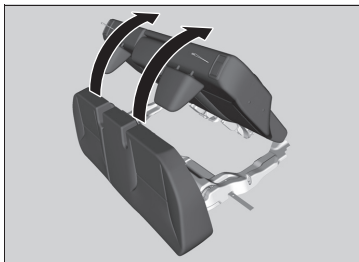

■ Возврат сиденья в исходное положение

1. Поднимите спинку вверх и толкните назад до щелчка.
2. Нажмите на подголовник, чтобы вернуть его в исходное положение.
3. Поднимите подушку вверх и толкните ее вниз в исходное положение.

■ Регулировка спинки заднего сиденья



Потяните рычаг справа, чтобы отрегулировать угол наклона спинки правого места, и рычаг слева, чтобы отрегулировать угол наклона спинки левого места.

⌘ Возврат сиденья в исходное положение

Перед началом движения убедитесь, что спинки, подушки и подголовники сидений надежно установлены на свои места.

Подлокотник

■ Использование переднего подлокотника

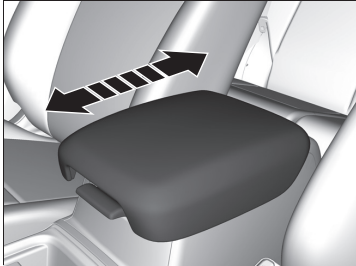

Крышку вещевого отделения центральной консоли можно использовать в качестве подлокотника.

Регулировка:
сдвиньте подлокотник в желаемое положение.

■ Использование заднего подлокотника

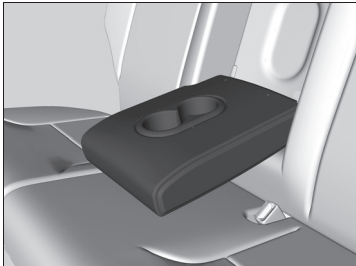

Опустите вниз подлокотник, убранный в спинку заднего сиденья.

Освещение салона

Выключатели освещения салона

Автомобили с вентиляционным люком

Передняя часть



Положение управления от дверей

Автомобили без верхнего люка

Передняя часть



Положение управления от дверей

Задняя часть

Положение управления от дверей



ON (Вкл)

В этом положении выключателя плафоны освещения салона включаются независимо от того, открыты двери или закрыты.

Положение управления от дверей

Освещение салона включается при выполнении следующих условий:

- Когда открываются двери.
- Отпирается дверь водителя.

Автомобили, не оснащенные системой доступа в автомобиль без ключа

- Ключ извлекается из выключателя зажигания.

Автомобили, оснащенные системой доступа в автомобиль без ключа

- Когда включается режим питания автомобиля VEHICLE OFF (LOCK).

Положение OFF (освещение салона выключено)

В этом положении выключателя плафоны освещения салона остаются выключенными независимо от того, открыты двери или закрыты.

Выключатели освещения салона

Если выключатель установлен в положение управления от дверей, то плафоны освещения салона плавно погаснут примерно через 30 секунд после того, как двери будут закрыты. Плафоны освещения салона гаснут через 30 секунд при выполнении следующих условий:

- Если дверь водителя будет отперта, но не будет открыта.

Автомобили, не оснащенные системой доступа в автомобиль без ключа

- Если ключ извлекается из выключателя зажигания, но дверь при этом не открывается.

Автомобили, оснащенные системой доступа в автомобиль без ключа

- Когда включен режим питания автомобиля VEHICLE OFF (LOCK), но дверь не открывается.

Освещение салона немедленно выключается при выполнении следующих условий:

- При запираии двери водителя.

Автомобили, не оснащенные системой доступа в автомобиль без ключа

- При закрывании двери водителя, когда ключ находится в выключателе зажигания.
- При переводе выключателя зажигания в положение ON II (Зажигание включено).

Автомобили, оснащенные системой доступа в автомобиль без ключа

- Когда дверь водителя открывается в режиме питания ACCESSORY.
- Когда задается режим питания ON.

Если оставить любую дверь открытой при режиме питания VEHICLE OFF (LOCK) или когда ключ извлечен из выключателя зажигания, то освещение салона выключится приблизительно через 15 минут.

■ Плафоны местного освещения

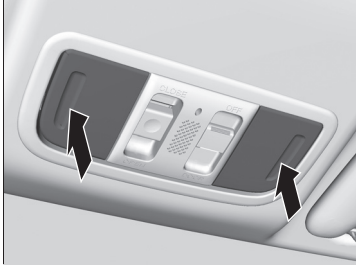

Плафоны местного освещения можно включить или выключить путем нажатия на их рассеиватели.

☒ Плафоны местного освещения

Если расположенный на потолке выключатель освещения салона находится в положении управления от дверей, то при открытой двери невозможно выключить плафон освещения нажатием на его рассеиватель.

Оборудование, повышающее удобство автомобиля

■ Перчаточный ящик



Потяните ручку, чтобы открыть перчаточный ящик.

Перчаточный ящик можно запираться и отпираться ключом.

■ Вещевое отделение центральной консоли

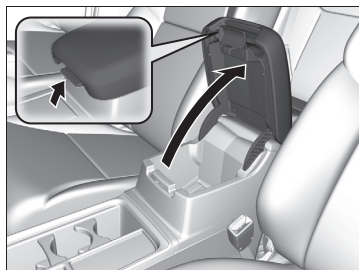

Нажмите на ручку, чтобы открыть вещевое отделение центральной консоли.

»» Перчаточный ящик

⚠ ПРЕДУПРЕЖДЕНИЕ

Открытая крышка перчаточного ящика может травмировать переднего пассажира в случае дорожно-транспортного происшествия, даже если он пристегнут ремнем безопасности.

Поэтому во время движения автомобиля крышка перчаточного ящика всегда должна быть закрыта.

■ Подстаканники

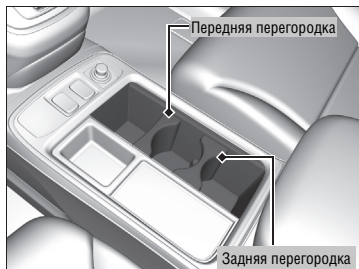

■ Передние подстаканники

Расположены в консоли между передними сиденьями.

■ Задние подстаканники

Чтобы воспользоваться задними подстаканниками, опустите вниз подлокотник.

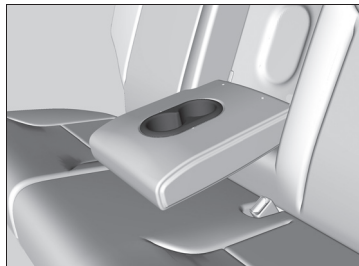

» Подстаканники

ПРИМЕЧАНИЕ

Пролитая жидкость может испортить обивку сидений, напольное покрытие и вывести из строя электрооборудование салона.

Будьте осторожны при использовании подстаканников. Горячая жидкость может обжечь вас.

Передняя и задняя перегородки не взаимозаменяемые и снабжены соответствующей маркировкой.. Используйте их в указанных местах.

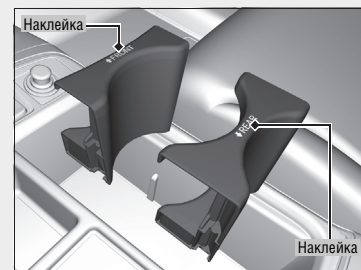

Продолжение следует

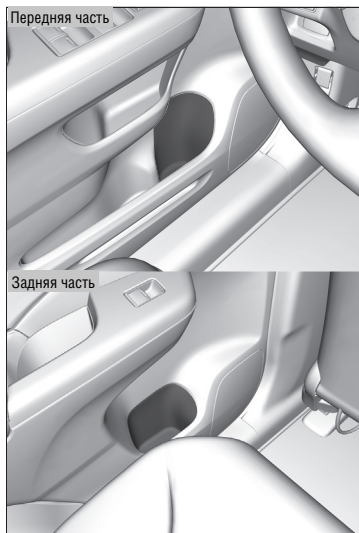

■ **Подстаканники в дверях**

Расположены в карманах передних и задних дверей.

■ Электрические розетки

Электрической розеткой можно воспользоваться, когда выключатель зажигания находится в положении ACCESSORY I или ON II¹⁾.



■ Электрическая розетка в отделении центральной консоли

Откройте крышку вещевого отделения и крышку розетки для получения доступа к розетке.

» Электрические розетки

ПРИМЕЧАНИЕ

Не вставляйте в розетку автомобильный прикуриватель. Это может стать причиной перегрева розетки.

Розетка предназначена для подключения электрооборудования напряжением 12 вольт постоянного тока, мощность которых не превышает 180 Вт (ток не более 15 А).

Во избежание разряда аккумуляторной батареи используйте розетку только при работающем двигателе.

¹⁾: Автомобили, оснащенные системой доступа в автомобиль без ключа, оборудованы **КНОПКОЙ ПУСКА/ОСТА-НОВКИ ДВИГАТЕЛЯ**, а не выключателем зажигания.

Продолжение следует

■ Крючок для одежды

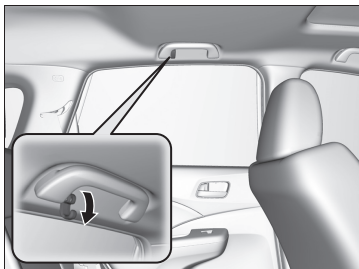

Крючок для одежды расположен на левой потолочной ручке. Опустите его вниз, чтобы воспользоваться им.

▣ Крючок для одежды

Крючок не предназначен для размещения крупногабаритных и тяжелых предметов.

■ Крепежные петли

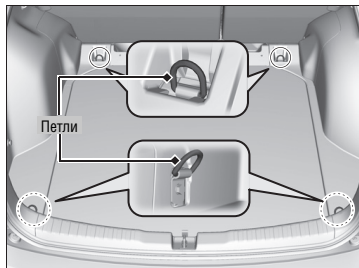

Крепежные петли на полу багажного отделения могут использоваться для крепления багажной сетки.

■ Багажные крючки

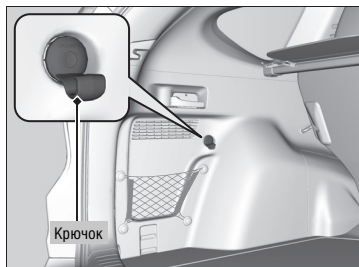

Багажные крючки в багажном отделении можно использовать для того, чтобы на них вешать легкий багаж.

▣ Крепежные петли

Во время движения не позволяйте никому доставать багаж из багажного отделения. При резком торможении незакрепленные предметы могут попасть в салон.

▣ Багажные крючки

ПРИМЕЧАНИЕ

Не вешайте крупногабаритные предметы или предметы весом более 3 кг на боковые багажные крючки. Это может привести к поломке багажных крючков.

Продолжение следует

* Для некоторых вариантов исполнения автомобиля

■ Отделение для очков



Чтобы открыть отделение для очков, нажмите на крышку и отпустите ее. Чтобы закрыть отделение, нажмите на крышку до ее фиксации.

В этом отделении можно хранить очки или другие мелкие предметы.



■ Зеркало на потолке

Держатель очков оснащен зеркалом. Полностью откройте держатель, затем нажмите его до фиксации в первом креплении.

Зеркало можно использовать, чтобы видеть задние сиденья.

☒ Отделение для очков

Во время движения держатель должен быть закрыт, кроме случаев, когда нужно получить доступ к хранящемуся в нем вещам.

■ Прикуриватель



Нажмите на прикуриватель и подождите, пока он не выдвинется обратно.

■ Пепельница

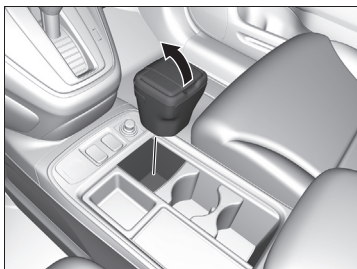

Пепельница, которая устанавливается в передний подстаканник, является съемной. Потяните крышку вверх, чтобы открыть ее.

⌘ Прикуриватель

Не удерживайте прикуриватель в нажатом положении. Это может привести к его перегреву.

⌘ Пепельница

Во избежание пожара и повреждения автомобиля используйте пепельницу только для сигарет и сигар.

Продолжение следует

Обогреватели сидений



Чтобы воспользоваться подогревом, выключатель зажигания должен находиться в положении **ON** **II**¹⁾. В положении **HI** выключателя сиденья нагреваются быстрее, чем в положении **LO**.

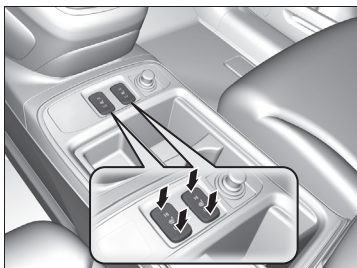

Индикатор выбранного режима включается при использовании подогрева. Нажмите на выключатель с противоположной стороны, чтобы выключить подогрев сиденья. Индикатор выключается.

Когда выключатель установлен в положение **HI**, подогрев периодически то включается, то выключается. При достижении комфортной температуры установите выключатель в положение **LO** для поддержания сиденья в теплом состоянии.

¹⁾: Автомобили, оснащенные системой доступа в автомобиль без ключа, оборудованы кнопкой **ПУСКА/ОСТАНОВКИ ДВИГАТЕЛЯ**, а не выключателем зажигания.

Обогреватели сидений

ПРЕДУПРЕЖДЕНИЕ

При использовании подогрева сидений могут появиться тепловые ожоги.

Людам с пониженной чувствительностью к температуре, например, людям, страдающим диабетом, поражением нерва нижних конечностей или параличом, а также людям с пониженной чувствительностью кожи, не следует пользоваться подогревом сидений.

Не включайте подогрев сидений, даже в режиме **LO**, если двигатель не работает. Пренебрежение этой рекомендацией может привести к снижению заряда аккумуляторной батареи, что может стать причиной затрудненного пуска двигателя.

Когда выключатель установлен в положение **LO**, подогрев сиденья работает постоянно и не выключается автоматически.

Шторка багажного отделения

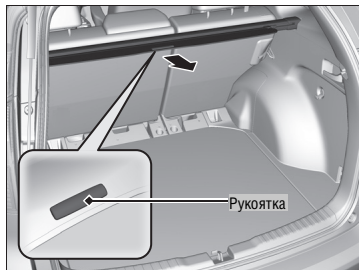

Шторка багажного отделения может использоваться для защиты багажа от посторонних глаз и солнечного света.

■ Чтобы выдвинуть:

Потяните центральную ручку, затем зафиксируйте крепления в крючках по обеим сторонам проема.

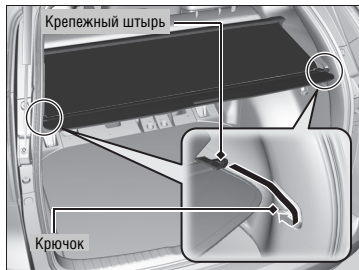

■ Чтобы убрать:

Извлеките штыри из крючков, затем медленно дайте шторке смотаться.

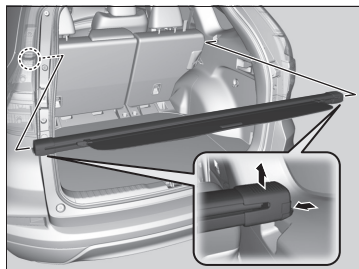

■ Снятие:

Нажмите на любой конец шторки внутрь, затем поднимите шторку и извлеките ее.

Продолжение следует

Шторка багажного отделения

Во время движения не позволяйте никому доставать багаж из багажного отделения. При резком торможении незакрепленные предметы могут попасть в салон.

Не допускается складывать в багажное отделение вещи выше уровня сидений. Это может ухудшить обзорность, а в случае резкого торможения предметы могут быть отброшены в салон.

Защита багажной полки от повреждений:

- Не используйте шторку багажного отделения для хранения на ней багажа.
- Не кладите тяжести на шторку багажного отделения.

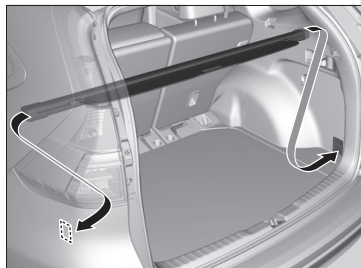

■ **Хранение:**

Для высвобождения места предусмотрена возможность убирания полки на пол багажного отделения.

Вставьте один конец устройства в отверстие в боковой панели, нажмите на него, затем вставьте другой конец в отверстие на другой стороне.

После убирания устройства попытайтесь пошевелить его, чтобы убедиться в надежности его крепления.

Панель управления системой отопления и кондиционирования*

Использование вентиляционных решеток, отопителя и кондиционера

Клавиши смены режима

Изменение воздушных потоков.

Напольные воздуховоды и решетки обдува стекол

Напольные воздуховоды

Вентиляционные решетки на полу, панели управления и в задней части центральной консоли

Вентиляционные решетки на панели управления и в задней части центральной консоли

Кнопка включения режима обдува ветрового стекла

При нажатии этой кнопки включается кондиционер, режим подачи воздуха через сопла обдува, расположенные в основании ветрового стекла, и режим приточной вентиляции салона.

Регулятор частоты вращения вентилятора

Регулирует частоту вращения вентилятора. Для прекращения подачи воздуха в салон поверните регулятор в положение OFF.

Выключатель кондиционера

Нажмите эту кнопку, чтобы снизить температуру или влажность воздуха в салоне.

Кнопка режима рециркуляции воздуха

Используйте кнопку  и режим рециркуляции в зависимости от окружающих условий.

Режим рециркуляции воздуха (горит индикатор):
Воздух рециркулирует по салону через систему отопления и кондиционирования.

Режим приточной вентиляции (индикатор не горит):
Обеспечивается подача наружного воздуха в салон. Включайте этот режим в обычных условиях.

Регулятор температуры воздуха

Регулирует температуру воздуха в салоне.





* Для некоторых вариантов исполнения автомобиля

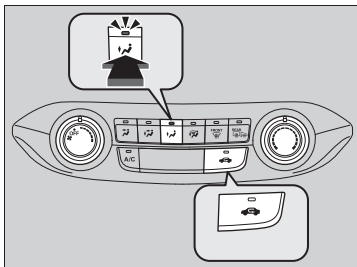

Отопитель



Для подогрева подаваемого в салон воздуха отопитель использует тепло охлаждающей жидкости двигателя.

1. Отрегулируйте частоту вращения вентилятора с помощью регулятора частоты вращения.
2. Выберите .
3. Отрегулируйте температуру воздуха с помощью регулятора температуры.
4. Нажмите кнопку  (выключится встроенный в нее индикатор).

■ Быстрый прогрев салона

1. Установите максимальную частоту вращения вентилятора.
2. Выберите .
3. Установите температуру воздуха на максимальный уровень.
4. Нажмите кнопку  (включится встроенный в нее индикатор).

■ Снижение влажности воздуха в салоне

Использование кондиционера в сочетании с отопителем позволяет нагреть и осушить воздух в салоне, а также воспрепятствовать конденсации влаги на внутренней поверхности стекол.

1. Отрегулируйте частоту вращения вентилятора с помощью регулятора частоты вращения.
2. Нажмите кнопку **A/C** для включения кондиционера воздуха.
3. Выберите .
4. Отрегулируйте температуру воздуха с помощью регулятора температуры.

» Отопитель



При выборе режима  система автоматически переходит в режим подачи наружного воздуха.

» Быстрый прогрев салона

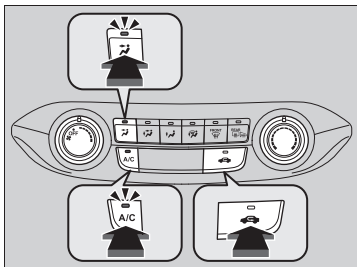

Как только салон достаточно прогреется, снова включите режим приточной вентиляции. При включении режима рециркуляции воздуха в салоне на длительный период времени могут запотеть окна.

Охлаждение воздуха



1. Отрегулируйте частоту вращения вентилятора с помощью регулятора частоты вращения.
2. Выберите .
3. Отрегулируйте температуру воздуха с помощью регулятора температуры.
4. Нажмите кнопку **A/C** (включится встроенный в нее индикатор).
5. Нажмите кнопку  (выключится встроенный в нее индикатор).

Быстрое охлаждение салона

1. Установите максимальную частоту вращения вентилятора.
2. Выберите .
3. Установите температуру воздуха на максимальный низкий уровень.
4. Нажмите кнопку **A/C** (включится встроенный в нее индикатор).
5. Нажмите кнопку  (включится встроенный в нее индикатор).

Быстрое охлаждение салона

При высокой температуре воздуха в салоне вы можете ускорить охлаждение салона, приоткрыв окна.

При включенном режиме ECON для системы характерны большие колебания температуры.

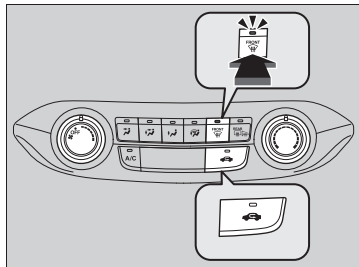

Продолжение следует

■ Удаление инея со стекол



При нажатии кнопки  включается система кондиционирования, и автоматически включается режим приточной вентиляции салона.

■ Быстрое удаление инея со стекол

1. Установите максимальную частоту вращения вентилятора.
2. Нажмите кнопку .
3. Нажмите кнопку .
4. Установите температуру воздуха на максимальный уровень.

»» Удаление инея со стекол

Из соображений безопасности не следует начинать движение до тех пор, пока через все окна автомобиля не будет обеспечен хороший обзор.

Не устанавливайте режим, близкий к максимальному подогреву или охлаждению воздуха. При поступлении холодного воздуха на ветровое стекло его наружная поверхность может покрыться конденсированной влагой.

В случае запотевания боковых окон отрегулируйте вентиляционные решетки так, чтобы воздух поступал на боковые окна.

»» Быстрое удаление инея со стекол

После удаления инея со стекол включите режим приточной вентиляции салона.

Если оставить включенным режим рециркуляции воздуха в салоне, окна могут запотеть вследствие повышения влажности воздуха. Это приведет к снижению видимости через окна.

Система климат-контроля*

Использование автоматической системы климат-контроля

Автоматическая система климат-контроля поддерживает в салоне заданную пользователем температуру. Система подает в салон охлажденный и/или подогретый воздух, чтобы как можно быстрее увеличить или уменьшить температуру воздуха в салоне в соответствии с выбранным пользователем уровнем комфорта.

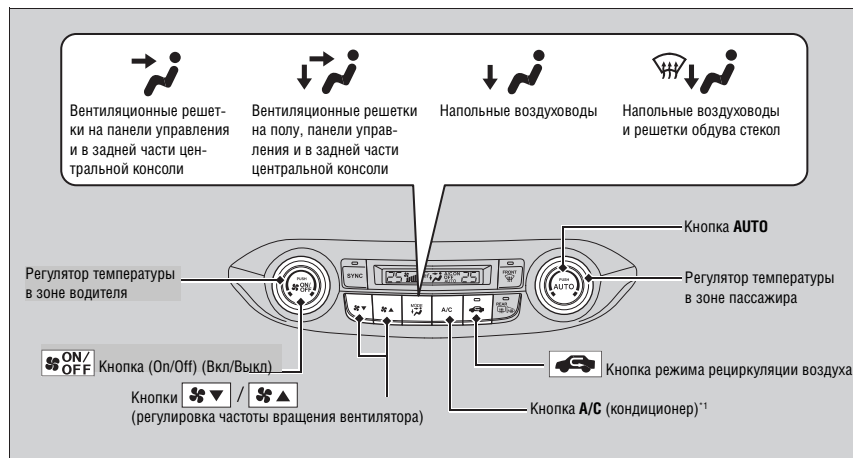

Используйте систему при работающем двигателе.

1. Нажмите кнопку **AUTO**.
2. Отрегулируйте температуру в салоне с помощью регулятора температуры в зоне водителя или пассажира.
3. Нажмите кнопку **ON/OFF**, чтобы выключить систему.

Продолжение следует

Использование автоматической системы климат-контроля

Если нажать любую кнопку в режиме **AUTO**, ее команда получает приоритет.

Индикатор **AUTO** выключается, но функции других нажатых кнопок остаются в автоматическом режиме управления.

С целью предотвращения поступления в салон холодного наружного воздуха вентилятор может включаться не сразу после нажатия кнопки **AUTO**.

При высокой температуре воздуха в салоне вы можете ускорить охлаждение салона следующим образом: приоткройте окна, включите автоматический режим работы системы и задайте режим максимального охлаждения воздуха.

Включите режим рециркуляции воздуха в салоне. Оставьте его включенным до тех пор, пока температура воздуха не снизится.

Если установить минимальное или максимальное значение температуры, то включится, соответственно, индикатор **Lo** или **Hi**.

Нажатие кнопки **ON/OFF** приводит к включению или выключению системы. При включении система вернется к режиму работы, заданному до ее выключения.

При включенном режиме **ECON** для системы характерны большие колебания температуры.

* Для некоторых вариантов исполнения автомобиля

■ Переключение между режимами рециркуляции воздуха и приточной вентиляции салона

Используйте кнопку  и режим рециркуляции в зависимости от окружающих условий.

Режим рециркуляции воздуха (горит индикатор): Через систему отопления и кондиционирования циркулирует воздух, поступающий в нее из салона.

Режим приточной вентиляции (индикатор не горит): Обеспечивается подача наружного воздуха в салон. Включайте этот режим в обычных условиях.

■ Удаление инея со стекол

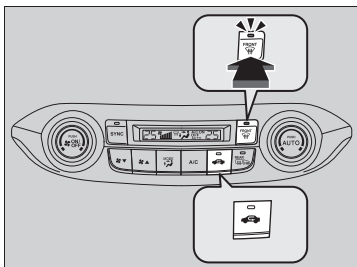



При нажатии кнопки  включается система кондиционирования, и автоматически включается режим приточной вентиляции салона.

Нажмите кнопку  еще раз, чтобы выключить кондиционер воздуха. При этом система климат-контроля вернется к предыдущему режиму работы.

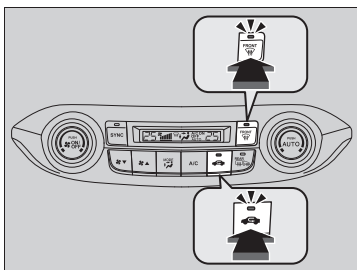
■ Быстрое удаление инея и конденсата со стекол



1. Нажмите кнопку .
2. Нажмите кнопку .

⌘ Удаление инея со стекол

Из соображений безопасности не следует начинать движение до тех пор, пока через все окна автомобиля не будет обеспечен хороший обзор.

Не устанавливайте режим, близкий к максимальному подогреву или охлаждению воздуха.

При поступлении холодного воздуха на ветровое стекло его наружная поверхность может покрыться конденсированной влагой.

В случае запотевания боковых окон отрегулируйте вентиляционные решетки так, чтобы воздух поступал на боковые окна.

⌘ Быстрое удаление инея и конденсата со стекол

После удаления инея со стекол включите режим приточной вентиляции салона. Если оставить включенным режим рециркуляции воздуха в салоне, окна могут запотеть вследствие повышения влажности воздуха. Это приведет к снижению видимости через окна.

Режим одновременного управления температурой воздуха в двух зонах

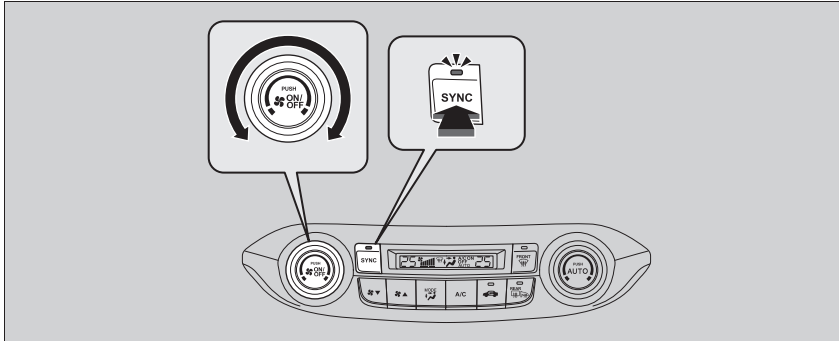

Предусмотрена возможность одновременно регулировать температуру в зонах водителя и пассажира.

1. Нажмите кнопку **SYNC**.
 - Система переключится в режим одновременного управления температурой воздуха в двух зонах.
2. Отрегулируйте температуру с помощью регулятора температуры в зоне водителя.

Нажмите кнопку **SYNC** или измените температуру в зоне пассажира, чтобы вернуться к режиму раздельного управления температурой воздуха в двух зонах.

Режим одновременного управления температурой воздуха в двух зонах

После нажатия кнопки  система переходит в режим одновременного управления температурой воздуха в двух зонах.

Когда включен режим раздельного управления температурой воздуха в двух зонах, пользователь может задать температуру в зоне водителя и в зоне пассажира независимо друг от друга.

Автомобили с навигационной системой

Система осуществляет регулирование, исходя из информации, поступающей от датчика освещенности, и в зависимости от положения солнца, информация о котором автоматически обновляется навигационной системой GPS.

Датчики автоматической системы климат-контроля

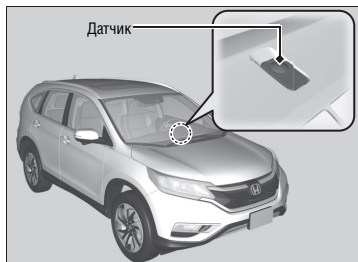

В состав системы климат-контроля входят датчики. Не закрывайте датчики и не допускайте попадания на них жидкостей.

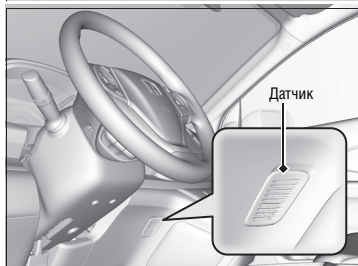

Оборудование, повышающее уровень комфорта автомобиля

В данном разделе описывает управление высокотехнологичными системами.

Аудиосистема

Особенности аудиосистемы, установленной на автомобиль	194
Провод с разъемом USB*	195
Разъемы USB*	196
Разъем для подключения внешнего аудиооборудования*	197
Разъем HDMI™*	197
Защита аудиосистемы от кражи	198
Кнопки дистанционного управления аудиосистемой	199

Автомобили с одним дисплеем

Использование аудиосистемы	201
Автомобили с двумя дисплеями	
Использование аудиосистемы	218

Сообщения об ошибках воспроизведения

Проигрыватель компакт-дисков*	259
Проигрыватель iPod и накопитель USB	260
Android/Приложения	262

Общая информация об аудиосистеме

Рекомендуемые компакт-диски*	263
Совместимые с аудиосистемой модели iPod, iPhone и накопители USB	264
О лицензиях открытого исходного кода	265

Настройка параметров систем	266
Система громкой связи	282

* Для некоторых вариантов исполнения автомобиля

Особенности аудиосистемы, установленной на автомобиль

Автомобили с навигационной системой

За информацией о работе навигационной системы обратитесь к отдельному руководству пользователя навигационной системы.

В состав аудиосистемы входит радиоприемник, работающий в частотных диапазонах AM и FM. Аудиосистема также способна воспроизводить музыкальные компакт-диски, файлы форматов WMA, MP3 и AAC и файлы, записанные на iPod и iPhone, накопителях USB и других устройствах, подключаемых через соединение Bluetooth®*.

Пользователь может управлять аудиосистемой с помощью кнопок и выключателей на панели управления, с помощью иконок на сенсорном экране* или с помощью кнопок, расположенных на рулевом колесе.

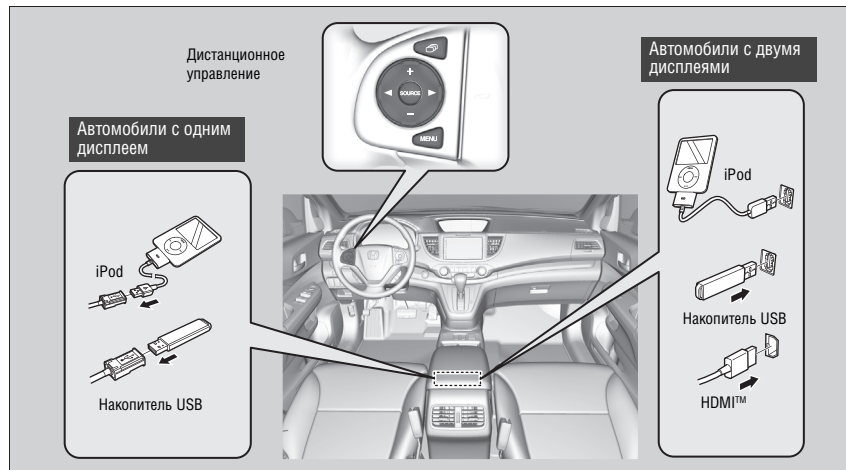

Особенности аудиосистемы, установленной на автомобиль

Воспроизведение компакт-дисков форматов Video CD и DVD, компакт-дисков диаметром 8 см и mini CD не поддерживается.

iPod, iPhone и iTunes являются зарегистрированными торговыми марками компании Apple Inc.

После выключения зажигания (поворота выключателя зажигания в положение LOCK ¹⁾) вы можете использовать аудиосистему еще в течение 30 минут. Однако воспользоваться этой функцией пользователь сможет в зависимости от степени заряда аккумуляторной батареи. Частое использование этой функции может привести к разряду аккумуляторной батареи.

*1: Автомобили, оснащенные системой доступа в автомобиль без ключа, оборудованы кнопкой ПУСКА/ОСТАНОВКИ ДВИГАТЕЛЯ, а не выключателем зажигания.

Провод с разъемом USB*

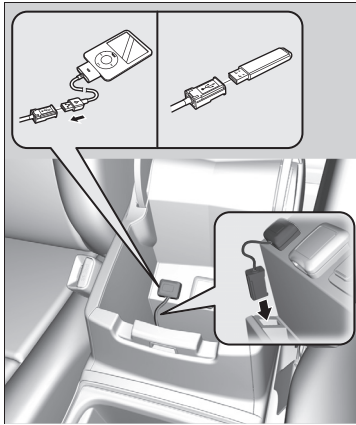

1. Освободите от фиксации разъем USB, чтобы освободить провод.
2. Подсоедините к разьему USB проигрыватель iPod или накопитель USB.

☒ Провод с разъемом USB*

- Не оставляйте проигрыватель iPod или накопитель USB в автомобиле. Прямые солнечные лучи и высокотемпературное воздействие могут повредить эти устройства.
- Не подключайте удлинительный провод к проводу с разъемом USB.
- Не подключайте проигрыватель iPod или накопитель USB через концентратор.
- Не подключайте к аудиосистеме такие устройства, как устройство чтения карт или внешний жесткий диск. В противном случае данные на носителе могут быть повреждены.
- Рекомендуется сделать резервную копию данных перед использованием устройства в автомобиле.
- Сообщения, появляющиеся на дисплее, могут различаться в зависимости от модели устройства и версии программного обеспечения.

Если аудиосистема не смогла распознать проигрыватель iPod, сделайте несколько попыток его подключения или перезагрузите устройство. При перезагрузке следуйте инструкциям изготовителя проигрывателя iPod.

* Для некоторых вариантов исполнения автомобиля

Разъемы USB*

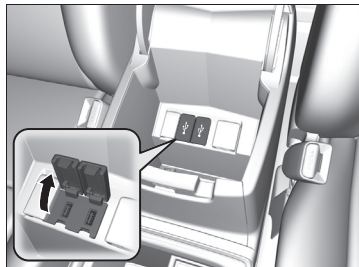

1. Откройте крышку.
2. Подсоедините к разьему USB проигрыватель iPod или накопитель USB.

⌘ Разъемы USB*

- Не оставляйте проигрыватель iPod или накопитель USB в автомобиле. Прямые солнечные лучи и высокие температуры могут повредить эти устройства.
- Не подключайте проигрыватель iPod или накопитель USB через концентратор.
- Не подключайте к аудиосистеме такие устройства, как устройство чтения карт или внешний жесткий диск. В противном случае данные на носителе могут быть повреждены.
- Рекомендуется сделать резервную копию данных перед использованием устройства в автомобиле.
- Сообщения, появляющиеся на дисплее, могут различаться в зависимости от модели устройства и версии программного обеспечения.

Если аудиосистема не смогла распознать проигрыватель iPod, сделайте несколько попыток его подключения или перезагрузите устройство. При перезагрузке следуйте инструкциям изготовителя проигрывателя iPod или посетите сайт www.apple.com/ipod.

Разъем для подключения внешнего аудиооборудования*

Используйте данный разъем для подключения внешнего аудиооборудования.

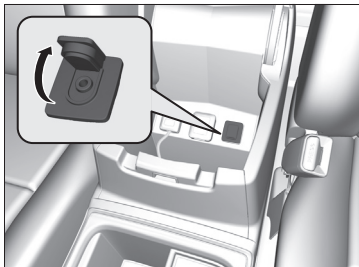

1. Откройте крышку разъема для подключения внешнего аудиооборудования.
2. Подсоедините к разъему стандартное аудиоустройство с помощью стандартного стереофонического штекера диаметром 3,5 мм.
 - ▶ Аудиосистема автоматически переключится в режим работы внешнего аудиоустройства.

Разъем HDMI™*

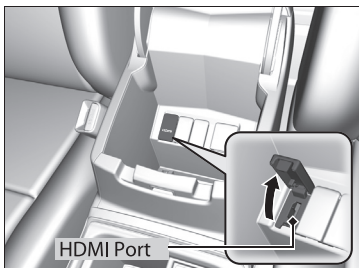

1. Откройте крышку.
2. Вставьте кабель HDMI™ в разъем HDMI™.

▶▶ Разъем для подключения внешнего аудиооборудования

Для переключения режимов нажмите соответствующую кнопку выбора режима работы аудиосистемы. Вернуться в режим воспроизведения внешнего аудиооборудования AUX можно, нажав кнопку **CD/AUX**.

▶▶ Разъем HDMI™*

- Не оставляйте устройства HDMI™ подключенными в автомобиле. Прямые солнечные лучи и высокие температуры могут повредить эти устройства.
- Рекомендуется сделать резервную копию данных перед использованием устройства в автомобиле.
- Сообщения, появляющиеся на дисплее, могут различаться в зависимости от модели устройства и версии программного обеспечения.

HDMI и интерфейс для мультимедиа высокой чёткости HDMI, а также логотип HDMI являются торговыми марками либо зарегистрированными торговыми марками компании HDMI Licensing LLC в США и других странах.

* Для некоторых вариантов исполнения автомобиля

Защита аудиосистемы от кражи

Отсоединение аудиосистемы от источника питания приводит к ее блокировке. Так, в случае разряда или отсоединения аккумуляторной батареи аудиосистема блокируется. В исполнениях для некоторых стран аудиосистема также может запрашивать пароль для входа в систему. Если это случится, аудиосистему необходимо разблокировать.

■ Разблокировка аудиосистемы

1. Поверните ключ зажигания в положение ON **II**^{†1}.
2. Включите аудиосистему.
3. Нажмите выключатель питания аудиосистемы и удерживайте его не менее двух секунд.
 - ▶ Как только аудиосистема соединится с блоком управления двигателем, аудиосистема разблокируется. Если блок управления не распознает аудиосистему, необходимо обратиться к дилеру для проверки аудиосистемы.

^{†1}: Автомобили, оснащенные системой доступа в автомобиль без ключа, оборудованы кнопкой **ПУСКА/ОСТАНОВКИ ДВИГАТЕЛЯ**, а не выключателем зажигания.

Кнопки дистанционного управления аудиосистемой

Данные кнопки облегчают управление аудиосистемой на ходу автомобиля.

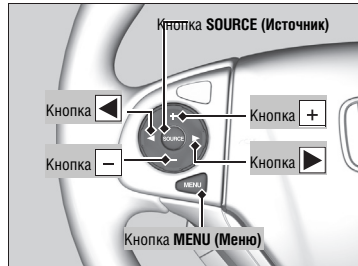

Кнопка SOURCE (Источник)

При нажатии этой кнопки режимы работы аудиосистемы переключаются в следующем порядке:

Автомобили с одним дисплеем

FM1 → FM2 → LW → MW → CD → AUX

Автомобили с двумя дисплеями

FM → AM* → LW* → MW* → CD* → USB → iPod → Apps → Bluetooth® Audio → AUX HDMI™

Кнопки регулировки уровня громкости

Нажмите кнопку : Чтобы увеличить уровень громкости.

Нажмите кнопку : Чтобы уменьшить уровень громкости.

Кнопки

- В режиме работы радиоприемника

Нажмите кнопку : Чтобы выбрать радиостанцию, которая запрограммирована для следующей кнопки предварительной настройки.

Нажмите кнопку : Чтобы выбрать радиостанцию, которая запрограммирована для предыдущей кнопки предварительной настройки.

Нажмите и удерживайте кнопку : Чтобы настроить радиоприемник на следующую станцию с сильным сигналом. Для выбора следующей функции.

Нажмите и удерживайте кнопку : Чтобы настроить радиоприемник на предыдущую станцию с сильным сигналом. Для выбора следующей функции.

- В режиме работы проигрывателя компакт-дисков*, проигрывателя iPod, накопителя USB или аудиосистемы, подключенного через соединение Bluetooth®*

Нажмите кнопку : Чтобы перейти к воспроизведению следующей песни.

Нажмите кнопку : Чтобы перейти к началу текущей песни или воспроизведению предыдущей песни.

- В режиме работы проигрывателя компакт-дисков*, накопителя USB

Нажмите и удерживайте кнопку : Чтобы перейти к воспроизведению следующей папки.

Нажмите и удерживайте кнопку : Чтобы перейти к воспроизведению предыдущей папки.

Продолжение следует

Кнопки дистанционного управления аудиосистемой

Некоторые режимы становятся доступными только при подключении соответствующих устройств или носителей.

Определенные функции на некоторых устройствах Bluetooth® могут быть недоступны.

* Для некоторых вариантов исполнения автомобиля

Автомобили с двумя дисплеями

Кнопка **MENU** на рулевом колесе

- В режиме работы радиоприемника
Нажмите и удерживайте кнопку MENU: Чтобы выбрать радиостанцию посредством **сканирования, предварительных настроек или полуавтоматического поиска.**
- В режиме работы проигрывателя компакт-дисков*, накопителя USB
Нажмите и удерживайте кнопку MENU: Чтобы выбрать композицию посредством функций **сканирования, повторного воспроизведения, воспроизведения в случайном порядке** или **воспроизведения/паузы***.
- При прослушивании iPod
Нажмите и удерживайте кнопку MENU: Чтобы выбрать композицию посредством функций **повторного воспроизведения** или **воспроизведения в случайном порядке.**
- При прослушивании аудиоустройства *Bluetooth®*
Нажмите и удерживайте кнопку MENU: Чтобы выбрать режим **паузы** или **воспроизведения** для композиции.

▶▶ Кнопки дистанционного управления аудиосистемой

Автомобили с двумя дисплеями

Кнопка **MENU** может использоваться только в аудиорежимах FM, AM, CD*, USB, iPod или *Bluetooth®*.

Использование аудиосистемы

Автомобили с одним дисплеем

Для того чтобы воспользоваться аудиосистемой, выключатель зажигания должен находиться в положении ACCESSORY I или ON II.



Для получения доступа к некоторым функциям аудиосистемы можно воспользоваться рукояткой выбора или кнопкой **SETUP** (Настройка).

Для переключения между обычным и расширенным режимом дисплея, которые используются для различных функций, нажмите кнопку

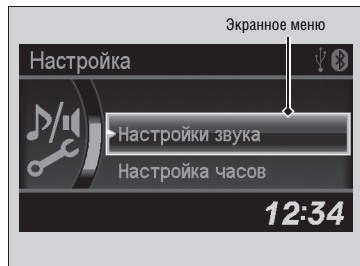

Рукоятка выбора: Вращайте рукоятку выбора для перемещения по доступным функциям. Нажмите чтобы подтвердить свой выбор.

Кнопка **SETUP (Настройка):** Нажмите кнопку для выбора таких режимов, как **настройка звука**, настройка системы RDS, **воспроизведение, остановка и возобновление воспроизведения** или **настройка часов**.

Кнопка : Нажмите, чтобы вернуться к предыдущему экрану.

Использование аудиосистемы

Эта индикация используется для того, чтобы показать, как использовать рукоятку выбора.

Вращайте для перемещения по позициям.

Нажмите для подтверждения выбора.

Для управления аудиосистемой используйте расположенные на рулевом колесе кнопки SOURCE, , , или .

➔ **Кнопки дистанционного управления аудиосистемой** Стр. 199

Пункты меню настройки



➔ **Sound settings** Стр. 202

➔ **Настройки функции RDS** Стр. 206

➔ **Режим воспроизведения** Стр. 211

Настройка звука



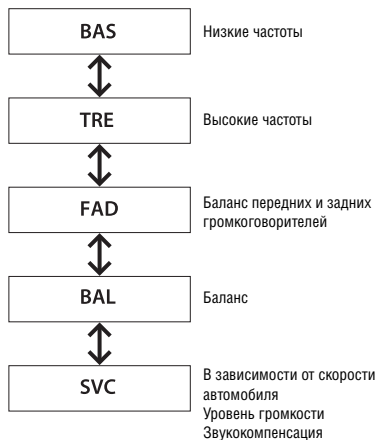
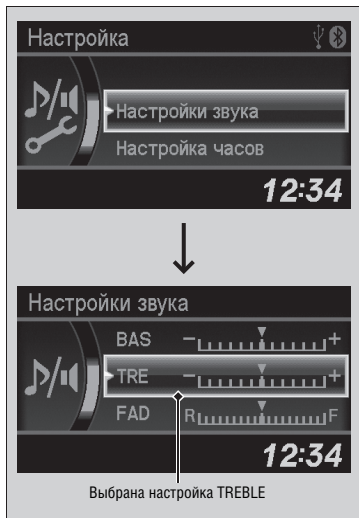

Нажмите кнопку **SETUP (Настройка)** и вращайте ручьятку выбора , чтобы выбрать пункт **Sound settings (Настройка звука)**. Затем нажмите на ручьятку . Вращайте ручьятку  для перемещения по следующим параметрам настройки:

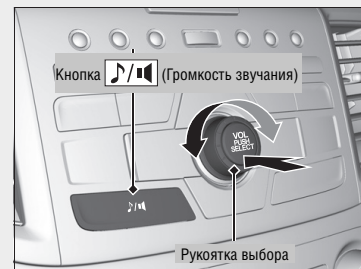

Настройка звука

Функция SVC имеет четыре режима: **OFF (выключено)**, **Low (низкая степень)**, **Mid (средняя степень)** и **High (высокая степень)**. Функция SVC обеспечивает регулировку степени компенсации уровня громкости в зависимости от скорости движения автомобиля. С ростом скорости автомобиля уровень громкости аудиосистемы соответственно возрастает. Снижение скорости автомобиля приводит к соответствующему уменьшению уровня громкости аудиосистемы.



Нажмите кнопку  и вращайте ручьятку  для регулировки параметра.

Использование AM/FM-радиоприемника

Кнопка
Нажмите эту кнопку для настройки радиоприемника.

Кнопка диапазона AM

Кнопка диапазона FM
Нажмите кнопку для выбора частотного диапазона.

Кнопка SCAN (Сканирование)
Нажмите эту кнопку для прослушивания в течение 10 секунд всех радиостанций с сильным сигналом, работающих в выбранном частотном диапазоне. Для выключения функции сканирования повторно нажмите кнопку.

Кнопки поиска
Диапазон AM: Нажмите одну из этих кнопок для настройки радиоприемника на ближайшую радиостанцию с сильным сигналом в верхней или нижней части выбранного диапазона относительно текущей частоты настройки.
Диапазон FM: Нажмите кнопку для обновления списка станций или перехода к следующей станции.

Кнопка (Питание)
Нажмите для включения или выключения аудиосистемы.

Кнопки предварительной настройки (1-6)
Чтобы запрограммировать кнопки предварительной настройки радиоприемника, выполните следующее:

1. Настройте радиоприемник на желаемую радиостанцию.
2. Выберите для данной радиостанции одну из кнопок предварительной настройки, нажмите и удерживайте ее до тех пор, пока не услышите короткий звуковой сигнал.

Для настройки радиоприемника на сохраненную в памяти радиостанцию нажмите кнопку предварительной настройки.

Кнопка TA
Нажмите эту кнопку для активации функции дорожной информации TA.

Рукоятка выбора
Вращайте рукоятку для регулировки уровня громкости. Нажмите на рукоятку и вращайте ее для настройки радиоприемника на радиостанцию диапазона FM.

Кнопка SETUP (Настройка)
Нажмите эту кнопку для вывода на дисплей меню.

Продолжение следует

■ Система радиоданных (RDS)

Система в автоматическом режиме предоставляет различные сервисы, перечень которых зависит от возможностей FM-радиостанции, на которую настроен радиоприемник.

☒ Использование AM/FM-радиоприемника

При приеме стереофонических программ радиостанций диапазона FM на дисплее отображается индикатор ST. Возможность стереофонического приема радиопередач в диапазоне AM отсутствует.

Для переключения режимов аудиосистемы нажмите кнопку **SOURCE** (Источник) на рулевом колесе.

➔ **Кнопки дистанционного управления аудиосистемой** Стр. 199



С помощью кнопок предварительной настройки можно сохранить 12 частот радиостанций диапазона AM и 12 частот радиостанций диапазона FM. Диапазон AM имеет два поддиапазона LW и MW, в каждом из которых можно сохранить по шесть частот радиостанций. Режимы FM1 и FM2 позволяют сохранить по шесть частот радиостанций диапазона FM.

☒ Система радиоданных (RDS)

При настройке на радиостанцию диапазона FM, которая вещает в стандарте RDS, автоматически включается система RDS, и на дисплее вместо частоты появляется название радиостанции, на которую настроен радиоприемник. Однако при ослаблении сигнала радиостанции на дисплее вместо названия радиостанции появляется частота настройки радиоприемника.

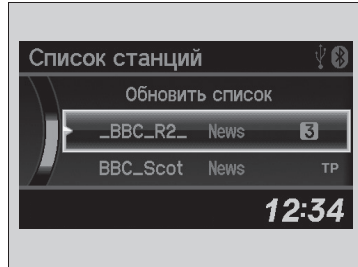

■ Поиск RDS-станции в списке радиостанций



1. Нажмите ручку  во время прослушивания радиостанции, вещающей в диапазоне FM.
2. Поверните , чтобы выбрать радиостанцию, затем нажмите .

■ Обновление списка вручную

Обновлять список радиостанций можно в любое время.

1. Нажмите ручку  во время прослушивания радиостанции, вещающей в диапазоне FM.
2. Поверните ручку , чтобы выбрать пункт **Update list (Обновить список)**, затем нажмите ручку .

■ Функции системы RDS

Функция поиска альтернативных частот (AF):

Обеспечивает автоматическую перенастройку радиоприемника на альтернативную частоту той же радиостанции при въезде в другой регион.

Функция настройки на местные радиостанции (REG):



В рамках одного региона поддерживает настройку на одну и ту же радиостанцию даже при ослаблении сигнала.



Функция настройки на радиостанции, передающие новости (NEWS):

Обеспечивает автоматическую настройку на радиостанцию, транслирующую новости.

Продолжение следует

» Система радиоданных (RDS)*

Во время прослушивания радиостанции, **вещающей в диапазоне FM**, из **списка радиостанций** нажмите кнопку  /  (Поиск/пропуск) для настройки радиоприемника на другую радиостанцию из списка.

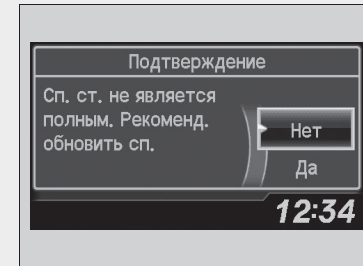

Если радиоприемник не сможет найти другую радиостанцию из **списка**, на дисплее появится запрос на подтверждение обновления списка. Поверните ручку  и выберите пункт **Да**, а затем нажмите на ручку  для обновления списка.





■ Настройка функций системы RDS



1. Когда выбран диапазон FM, нажмите кнопку **SETUP (Настройка)**.

2. Вращайте  для выбора пункта **Настройки RDS** и нажмите  для подтверждения выбора.

3. По мере вращения рукоятки  на дисплее появятся все функции системы RDS.

4. Нажмите  для выбора функции.

☒ Система радиоданных (RDS)

При включении и выключении функции поиска альтернативных частот (AF) система RDS соответственно включается и выключается.

Нажатие рукоятки  обеспечивает включение или выключение функции.

■ Кнопка **TA** (Дорожные сообщения)

Функция автоматической настройки на радиостанции, передающие дорожные сообщения, позволяет системе находиться в ожидании приема дорожных сообщений в любом режиме работы. Для обеспечения работы этой функции радиостанция, на которую радиоприемник был настроен в последний раз, должна транслировать дорожные сообщения в стандарте RDS.

Для включения функции: нажмите кнопку **TA**. Как только радиостанция, на которую радиоприемник был настроен в последний раз, начнет трансляцию дорожных сообщений, система автоматически переключится в режим работы радиоприемника в частотном диапазоне FM. На дисплее появится индикатор **TA-Information**. По окончании трансляции дорожного сообщения система вернется к ранее выбранному режиму работы.

Если во время трансляции дорожного сообщения нужно вернуться в прежний режим, повторно нажмите кнопку **TA**.

Для отмены функции: нажмите кнопку **TA**.

☒ Система радиоданных (RDS)

Функция **TA**

При нажатии кнопки **TA** на дисплее появляется индикатор **TA**.

Если нажать кнопку **SCAN** в режиме ожидания приема дорожных сообщений, система будет искать только радиостанции, транслирующие дорожные сообщения.

Нажатие кнопки **TA** во время приема дорожного сообщения не приведет к отмене функции **TA**.

Продолжение следует

■ **Функция поиска радиопередач заданного типа (PTY)/функция прерывания воспроизведения для приема новостей**

Эта функция обеспечивает прерывание текущего режима работы аудиосистемы для приема новостей. Для обеспечения работы этой функции радиостанция, на которую радиоприемник был настроен в последний раз, должна транслировать передачи с кодом типа NEWS PTY.

Для включения функции: перед переключением аудиосистемы в какой-либо режим выберите в меню **Настройки RDS** пункт **NEWS**, чтобы на дисплее появился надпись NEWS PTY. Как только радиостанция, на которую радиоприемник был настроен в последний раз, начнет трансляцию новостей, система автоматически переключится в режим работы радиоприемника в частотном диапазоне FM.

➤ **Настройка функций RDS** Стр. 206

По окончании трансляции новостей или при ослаблении сигнала система вернется в прежний режим работы.

■ **Функция прерывания работы аудиосистемы для приема экстренного сообщения**

Кодовый сигнал "ALARM", относящийся к одному из типов PTY, служит для передачи экстренных сообщений, например, для оповещения о стихийных бедствиях.

При получении этого кода на дисплее появляется сообщение "ALARM" (Тревога), и аудиосистема прерывает свою работу.

Проигрыватель компакт-дисков

Аудиосистема способна воспроизводить файлы форматов MP3 и WMA, записанные на компакт-дисках форматов CD, CD-R и CD-RW.



Если компакт-диск загружен в аудиосистему, то для его воспроизведения нажмите кнопку **CD/AUX**.

Кнопка SCAN (Сканирование)



Нажмите эту кнопку для последовательного воспроизведения первых 10 секунд каждой композиции.

- Нажмите эту кнопку один раз для прослушивания начальных фрагментов всех записей на компакт-диске (всех файлов MP3 или WMA в воспроизводимой папке).
- Нажмите эту кнопку два раза для прослушивания начальных фрагментов первых композиций, содержащихся в папках первого уровня (с файлами MP3 или WMA).
- Для отмены режима сканирования нажмите и удерживайте эту кнопку.

Кнопка

В режиме воспроизведения файлов MP3 или WMA нажмите кнопку  для перехода к следующей папке или кнопку  для перехода к началу предыдущей папки в формате.

Кнопки (Поиск)

Нажмите кнопку  или  для перехода к воспроизведению другой композиции (файла MP3 или WMA).



Выключатель питания

Нажмите для включения или выключения аудиосистемы.

Загрузочная щель для компакт-дисков

Вставьте компакт-диск в загрузочную щель приблизительно наполовину.

Кнопка CD/AUX

Нажмите эту кнопку для воспроизведения компакт-диска.

Кнопка (Извлечение компакт-диска)

Нажмите эту кнопку для извлечения компакт-диска.

Ручка выбора

Вращайте ручку для регулировки уровня громкости. Нажмите и вращайте ручку для выбора опции. Затем нажмите ручку, чтобы подтвердить свой выбор.

Кнопка SETUP (Настройка)

Нажмите эту кнопку для вывода на дисплей меню.

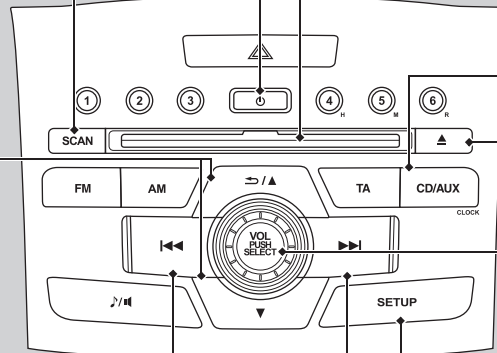

Выбор файла из папки с помощью рукоятки выбора (режим воспроизведения файлов формата MP3 или WMA)



1. Нажмите , чтобы вывести на дисплей список файлов.

2. Вращайте  рукоятку для выбора папки

3. Нажмите на рукоятку , чтобы вывести на дисплей список файлов, содержащихся в выбранной папке.

4. Вращайте рукоятку  для выбора файла, а затем нажмите на нее , чтобы подтвердить свой выбор.

Проигрыватель компакт-дисков

ПРИМЕЧАНИЕ

Не используйте компакт-диски, на которые наклеены этикетки. Этикетка может стать причиной застревания компакт-диска в приводе проигрывателя.

Файлы формата WMA, защищенные системой цифрового управления правами (DRM), не воспроизводятся. В этом случае на дисплей выводится сообщение **"Unsupported"** (Не поддерживается), и система переходит к воспроизведению следующего файла.

Текстовая информация выводится на дисплей в следующих ситуациях:

- при выборе новой папки, файла или композиции,
- при включении режима работы проигрывателя компакт-дисков,
- при загрузке компакт-диска.

Если нажать кнопку извлечения компакт-диска, но не извлечь его из загрузочной щели, система автоматически загрузит компакт-диск через несколько секунд.



Выбор режима воспроизведения

Во время воспроизведения композиции или файла можно включить режим повторного воспроизведения или режим воспроизведения в случайном порядке.



1. Нажмите кнопку **SETUP (Настройка)**.

2. Вращайте , чтобы выбрать пункт **Режим воспроизведения**, затем нажмите .

3. Вращайте , чтобы выбрать режим воспроизведения, а затем нажмите на нем , чтобы подтвердить свой выбор.

Отмена выбранного режима воспроизведения

1. Нажмите кнопку **SETUP (Настройка)**.

2. Вращайте , чтобы выбрать пункт **Режим воспроизведения**, затем нажмите .

3. Вращайте , чтобы выбрать пункт **Обычное воспроизведение**, затем нажмите .

Выбор режима воспроизведения

Наименования режима воспроизведения

Обычное воспроизведение

Повтор одного трека: Повторное воспроизведение проигрываемой композиции или файла (файлов).

Повторное воспроизведение одной папки (MP3/WMA): Повторное воспроизведение всех файлов, содержащихся в проигрываемой папке.

Случайный выбор треков в папке (MP3/WMA): Воспроизведение в случайном порядке всех файлов в проигрываемой папке.

Случайный выбор всех треков: Воспроизведение в случайном порядке всех композиций или файлов.

Воспроизведение записей на проигрывателе iPod

Подключите проигрыватель iPod к проводу с разъемом USB, а затем нажмите кнопку **CD/AUX**.

► Провод с разъемом USB* Стр. 195

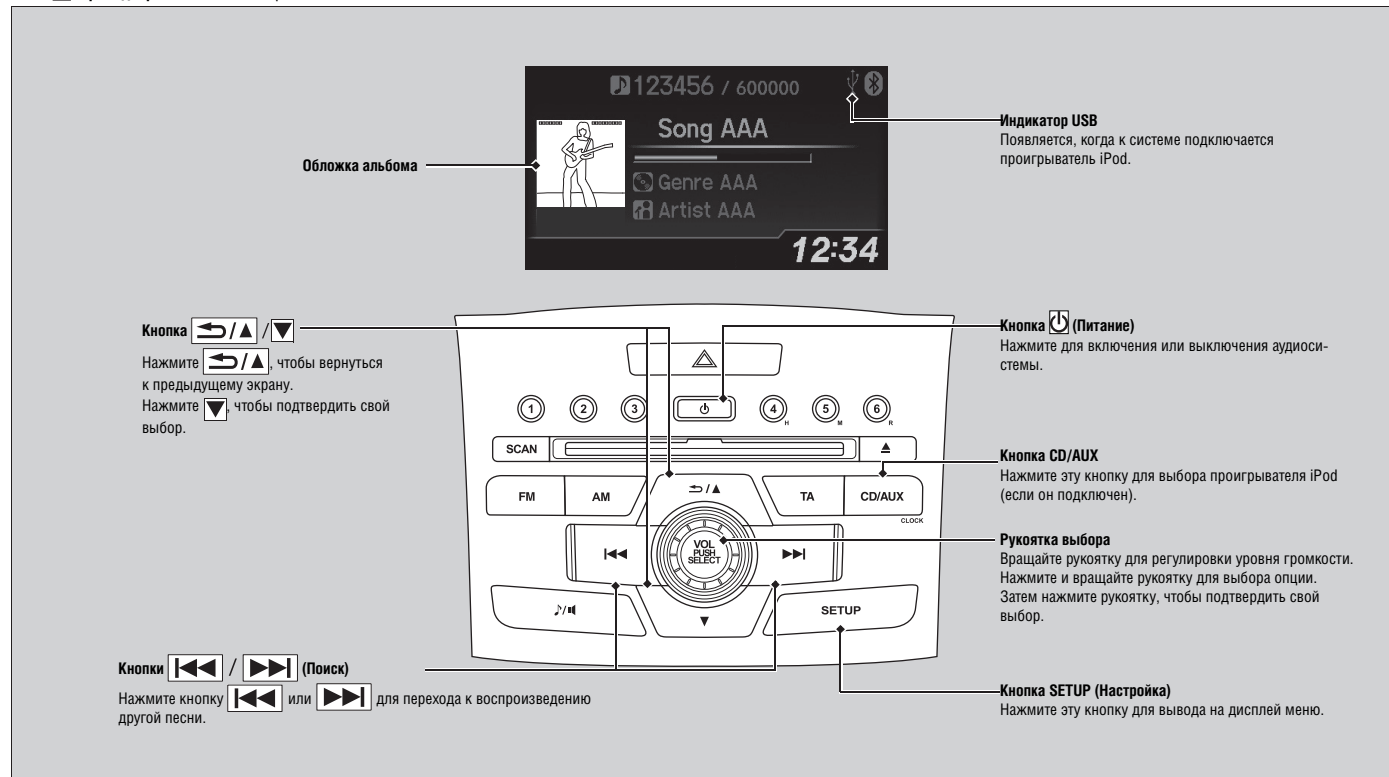

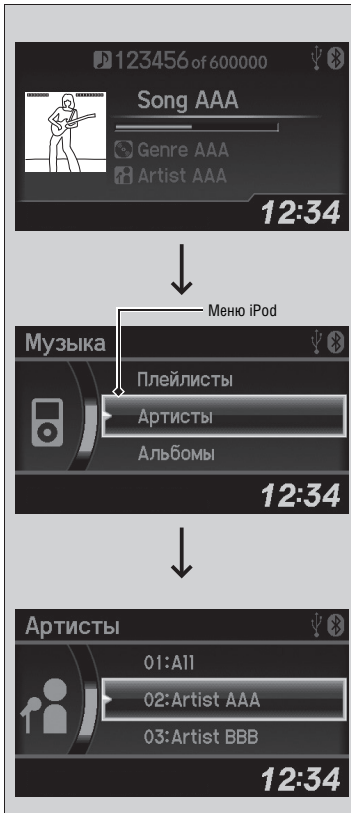

Выбор файла из меню проигрывателя iPod



1. Нажмите рукоятку выбора , чтобы вывести на дисплей меню проигрывателя iPod.

2. Вращайте  для выбора меню.

3. Нажмите рукоятку выбора , чтобы вывести на дисплей выбранное меню.

4. Вращайте  для выбора позиции в списке, затем нажмите .

Продолжение следует

Воспроизведение записей на проигрывателе iPod

Аудиосистема автомобиля может не поддерживать ряд функций iPod.

При возникновении проблемы на многофункциональном информационном дисплее может появиться сообщение об ошибке.

➔ **Кнопки дистанционного управления аудиосистемой** Стр. 199

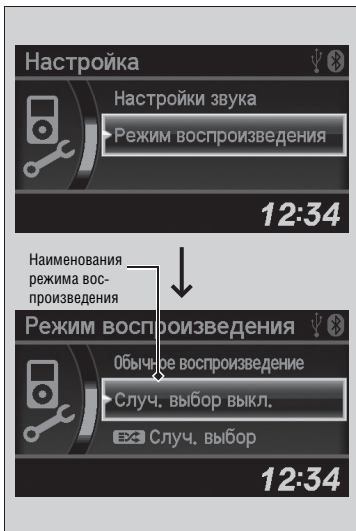

Выбор режима воспроизведения

Во время воспроизведения трека можно выбрать режим повторного воспроизведения или режим воспроизведения в случайном порядке.



1. Нажмите кнопку **SETUP (Настройка)**.

2. Вращайте , чтобы выбрать пункт **Режим воспроизведения**, затем нажмите .

3. Вращайте рукоятку , чтобы выбрать режим воспроизведения, а затем нажмите на нее , чтобы подтвердить свой выбор

Отмена выбранного режима воспроизведения

1. Нажмите кнопку **SETUP (Настройка)**.

2. Вращайте , чтобы выбрать пункт **Режим воспроизведения**, затем нажмите .

3. Вращайте , чтобы выбрать пункт **Обычное воспроизведение**, затем нажмите .

Выбор режима воспроизведения

Наименования режима воспроизведения

Обычное воспроизведение

Случайный выбор выключить: выключение режима воспроизведения в случайном порядке.

Случайный выбор: Воспроизведение в случайном порядке всех треков, содержащихся в выбранном списке (списке воспроизведения, списке исполнителей, списке альбомов, списке песен, списке жанров или списке композиторов).

Случайный выбор альбомов: воспроизведение в случайном порядке всех альбомов, содержащихся в выбранном списке (списке воспроизведения, списке исполнителей, списке альбомов, списке песен, списке жанров или списке композиторов).

Повторное воспроизведение выключить: выключение режима повторного воспроизведения.

Повтор одного трека: Повторное воспроизведение проигрываемой композиции.

Воспроизведение записей на накопителе USB

Аудиосистема способна прочитать и воспроизвести звуковые файлы форматов MP3, WMA и AAC¹, которые записаны на накопителе USB.

Подключите запоминающее устройство USB к проводу с разъемом USB, а затем нажмите кнопку **CD/AUX**.

🔗 Провод с разъемом USB* Стр. 195

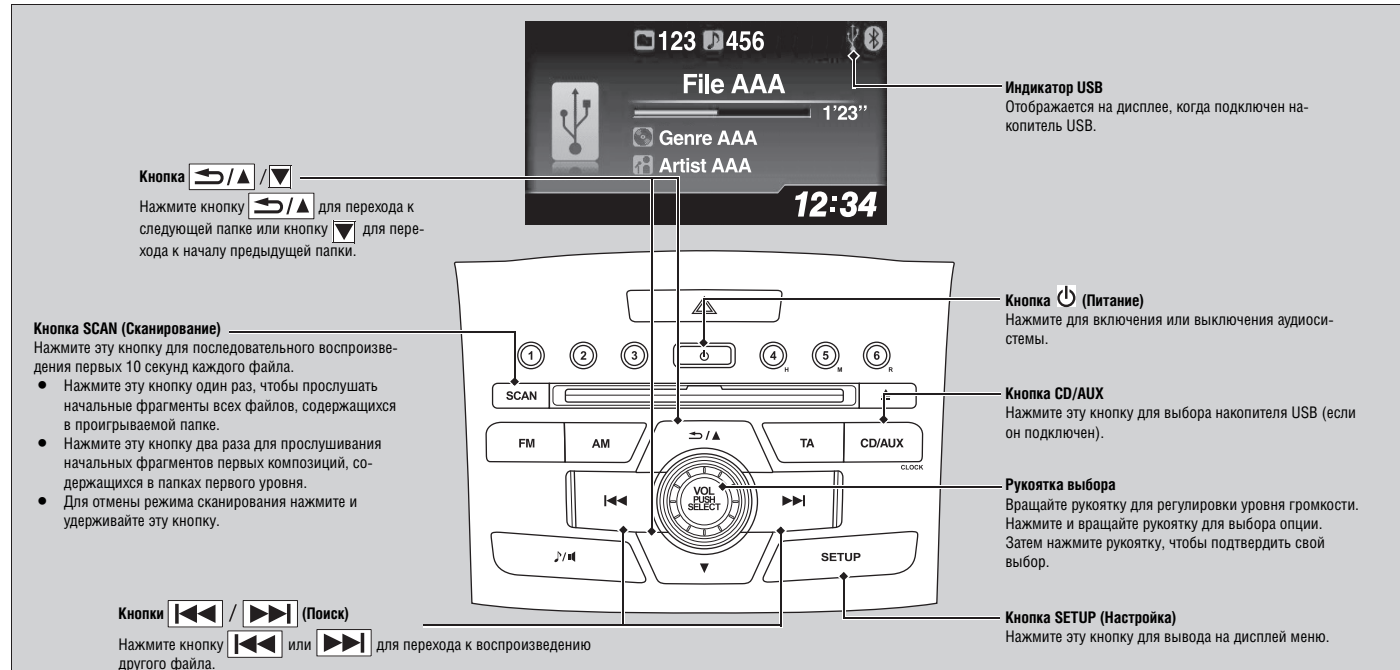

¹: Могут воспроизводиться только те файлы формата AAC, которые были записаны с помощью программы iTunes.

Продолжение следует

* Для некоторых вариантов исполнения автомобиля

Выбор файла из папки с помощью рукоятки выбора



1. Нажмите рукоятку выбора , чтобы вывести на дисплей список файлов.

2. Вращайте  рукоятку для выбора папки

3. Нажмите на рукоятку , чтобы вывести на дисплей список файлов, содержащихся в выбранной папке.

4. Вращайте рукоятку  для выбора файла, а затем нажмите .

Воспроизведение записей на накопителе USB

Используйте рекомендованные накопители USB.

➤ **Общая информация об аудиосистеме** Стр. 263

Файлы формата WMA, защищенные системой цифрового управления правами (DRM), не воспроизводятся. В этом случае на дисплее выводится сообщение **Unplayable File** (Файл невозможно воспроизвести), и система переходит к воспроизведению следующего файла.

При возникновении проблемы на многофункциональном информационном дисплее может появиться сообщение об ошибке.

➤ **Сообщения об ошибках воспроизведения** Стр. 259

■ Выбор режима воспроизведения



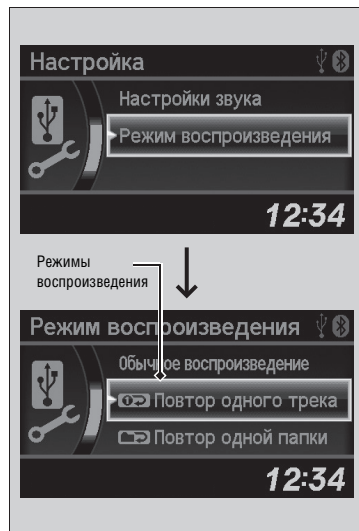

Во время воспроизведения файла (файлов) вы можете включить режим повторного воспроизведения или режим воспроизведения в случайном порядке.



1. Нажмите кнопку **SETUP** (Настройка).

2. Вращайте , чтобы выбрать пункт **Режим воспроизведения**, затем нажмите .
3. Вращайте ручку  для выбора режима, а затем нажмите на нее , чтобы подтвердить свой выбор.

■ Отмена выбранного режима воспроизведения

1. Нажмите кнопку **SETUP** (Настройка).
2. Вращайте , чтобы выбрать пункт **Режим воспроизведения**, затем нажмите .
3. Вращайте , чтобы выбрать пункт **Обычное воспроизведение**, затем нажмите .

» Выбор режима воспроизведения

Наименования режима воспроизведения

Обычное воспроизведение

Повтор одного трека: Повторное воспроизведение проигрываемого файла.

Повтор одной папки: Повторное воспроизведение всех файлов, содержащихся в проигрываемой папке.

Случайный выбор треков в папке: Воспроизведение в случайном порядке всех файлов в проигрываемой папке.

Случайный выбор всех треков: Воспроизведение в случайном порядке всех файлов.

Использование аудиосистемы

Автомобили с двумя дисплеями

Для того чтобы воспользоваться аудиосистемой, выключатель зажигания должен находиться в положении ACCESSORY [I] или ON [II]¹.

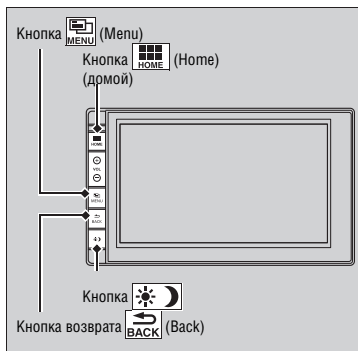





Кнопка  (Home) (домой): Нажмите эту кнопку, чтобы сразу вывести на дисплей домашний экран.

➤ **Переключение экранов на дисплее** Стр. 220

Кнопка  (Menu): Нажмите для выбора любого режима. Предусмотрен выбор из следующих режимов: **Изменить источник сигнала, Список станций, Сохранить установку, Радиотекст, Поиск музыки**, а также выбор из режимов воспроизведения. Из режимов воспроизведения можно выбрать **сканирование, воспроизведение в случайном порядке/повтор** и т.п.

Кнопка возврата  (Back): Нажмите кнопку, чтобы вернуться к предыдущему экрану.

Кнопка : Нажмите для изменения интенсивности подсветки информационного экрана/экрана аудиосистемы.

Один раз нажмите  и выберите  или  для изменения настроек.

- ▶ Каждое нажатие кнопки  приводит к переключению между дневным режимом, ночным режимом и режимом **ВЫКЛ.**

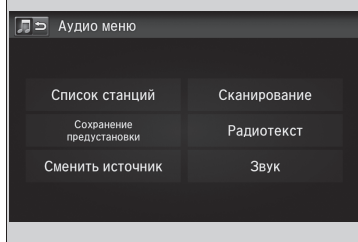

¹: Автомобили, оснащенные системой доступа в автомобиль без ключа, оборудованы кнопкой **ПУСКА/ОСТАВКИ ДВИГАТЕЛЯ**, а не выключателем зажигания.

Использование аудиосистемы

Пункты меню Аудио

- **Список станций** Стр. 239
- **Выбор файла из списка Поиск музыки (MP3/WMA/AAC)** Стр. 242, 248
- **Сканирование** Стр. 240
- **Выбор режима воспроизведения** Стр. 243, 246, 249

Если аккумуляторная батарея заменялась или переподсоединялась, на включение аудиосистемы может понадобиться несколько минут. Дождитесь запуска аудиосистемы.

Для перезагрузки системы нажмите и удерживайте кнопку питания  (Power) в течение примерно 10 секунд.

После перезагрузки и запуска системы потребуется ввести пароль.

- **Защита аудиосистемы от кражи** Стр. 198

Автомобили с навигационной системой

■ Получение доступа к загрузочной щели диска

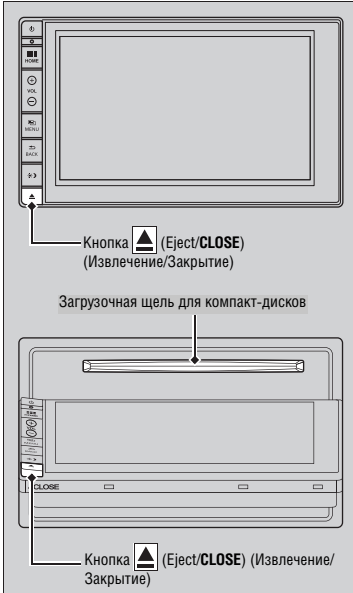

Чтобы открыть экран, нажмите кнопку  (Eject/CLOSE).
 ► Экран складывается, открывая доступ к загрузочной щели.

Чтобы вернуть экран в вертикальное положение, нажмите кнопку  (Eject/CLOSE).

»» Получение доступа к загрузочной щели диска

Если нажать кнопку извлечения компакт-диска, но не извлечь его из загрузочной щели, система автоматически загрузит компакт-диск через несколько секунд.

Не использовать сложенный экран как подставку.

Автомобили, не оснащенные системой доступа в автомобиль без ключа

Вы не сможете открыть экран, если ключ находится в выключателе зажигания.

Автомобили, оснащенные системой доступа в автомобиль без ключа

В режиме зажигания VEHICLE OFF открыть экран невозможно.

Информационный экран/экран аудиосистемы

Отображает статус аудиосистемы и обои. С данного экрана можно перейти к различным меню настроек.

■ Переключение экранов на дисплее

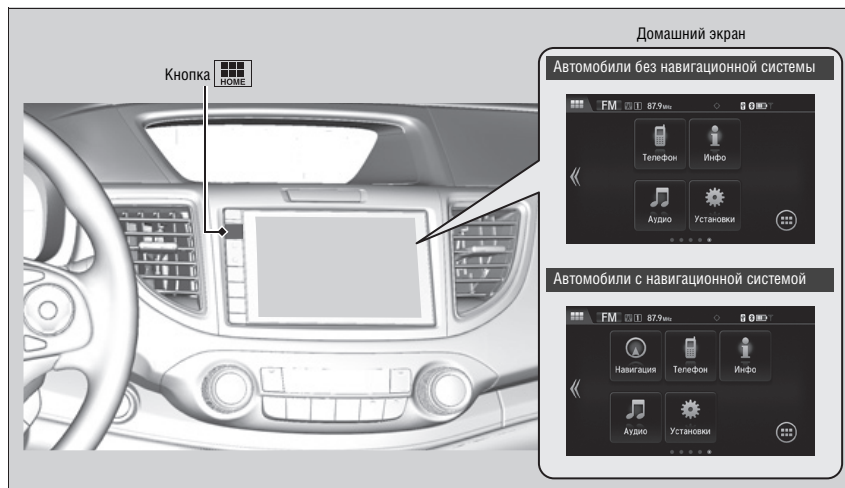

Нажмите кнопку  чтобы перейти к домашнему экрану. Выберите **Phone (телефон)**, **Info (информация)**, **Audio (аудиосистема)**, **Settings (настройки)** или **Navigation (навигация)***.

■ Телефон

Показывает информацию системы NBT.

➔ Система громкой связи Стр. 282

■ Info

Нажмите кнопку  для просмотра имеющейся информации, **информации маршрутного компьютера, часов/обоев** либо **информацию о системе/устройстве**.

Бортовой компьютер:

- Залладка **Current Drive** (Текущая поездка): Отображает информацию о текущей поездке.
- Залладка **History of Trip A** (История поездки A): Отображает информацию по трем предыдущим поездкам.
Информация сохраняется при каждом обнулении Поездки A.

Часы/Обои: Отображает часы и обои.

Информация о системах и устройствах:

- **Информация о версии продукта:** Отображает информацию о версии программного обеспечения аудиосистемы.
- **Информация о накопителе USB:** Отображает информацию об использовании памяти накопителя USB.
- **Информация об изменении накопителя USB:** Подсоединяет либо отсоединяет устройство USB от аудиосистемы.

■ Аудиосистема

Отображает текущее состояние.

■ Настройки

Служит для перехода к экрану пользовательских настроек.

 **Пользовательские настройки** Стр. 266

■ Навигация*

Отображает экран навигационной системы.

 **Обратитесь к руководству пользователя навигационной системы.**

Продолжение следует

* Для некоторых вариантов исполнения автомобиля

Изменение расположения иконок на домашнем экране

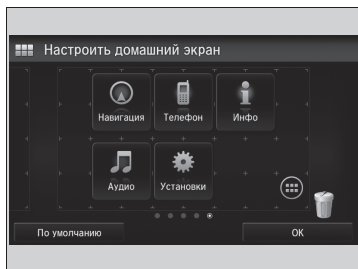

1. Нажмите кнопку .
2. Выберите **Settings** (Настройки).
3. Выберите **System** (Системы).
4. Выберите закладку **HOME** (Домой).
5. Выберите положение иконки **Home** (Домой).
6. Выберите иконку и нажмите ее, затем перетащите ее в нужное место.

Выбор обоев

Пользователь может изменить, сохранить и стереть обои на информационном экране/экране аудиосистемы.

■ Импорт “обоев”

Пользователь может импортировать с накопителя USB не более трех изображений обоев, по одному за один раз.

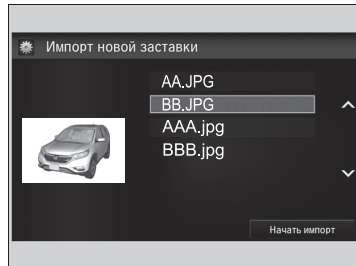
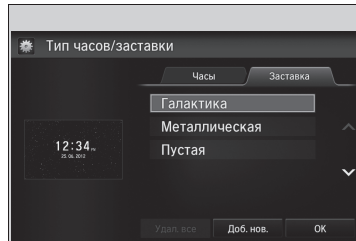

1. Подсоедините накопитель USB к разъему USB.
 - ▶ **Разъемы USB*** Стр. 196
2. Выберите **Settings** (Настройки).
3. Выберите **Info** (Информация).
4. Выберите **Clock/Wallpaper Type** (Часы/Тип обоев), затем закладку **Wallpaper** (Обои).
5. Выберите **Add New** (Добвить новые).
 - ▶ Название изображения отображается в списке.
6. Выберите нужное изображение.
 - ▶ Уменьшенное изображение предварительного просмотра отображается в левой части экрана.
7. Для сохранения данных выберите **Start Import** (Начать импорт).
 - ▶ На дисплее снова отобразится список обоев.

Продолжение следует

»» Выбор обоев

- Обои, выбранные в меню **Часы/Обои**, не могут быть отображены на многофункциональном информационном дисплее (i-Display).
- Для импорта файла с изображением “обоев” этот файл должен быть сохранен в корневом каталоге запоминающего устройства USB.
- Изображения из файла импортировать невозможно.
- Название файла не должно содержать более 64 символов.
- Можно импортировать только такой файл с изображением “обоев”, который имеет формат BMP (bmp) или JPEG (jpg).
- Объем файла не должен превышать 5 Мб.
- Максимальный размер изображения составляет 4 096 x 4 096 пикселей. Если изображение имеет размер менее 800 x 480 пикселя, то изображение будет выведено посередине экрана, а оставшаяся часть экрана будет иметь черный цвет.
- Если на накопителе USB нет изображений, на дисплее появится сообщение **No File detected** (Не обнаружено файлов).

* Для некоторых вариантов исполнения автомобиля

■ Выбор “обоев”

1. Выберите **Settings** (Настройки).
2. Выберите **Info** (Информация).
3. Выберите **Clock/Wallpaper Type** (Часы/Тип обоев), затем закладку **Wallpaper** (Обои).
 - На дисплей будет выведен список обоев.
4. Выберите требуемые обои.
 - Уменьшенное изображение предварительного просмотра отображается в левой части экрана.
 - На экране появится всплывающее окно.
5. Выберите **Set** (Ввод).
 - На дисплее снова отобразится список обоев.

■ Delete wallpaper (Удаление обоев)

1. Выберите **Settings** (Настройки).
2. Выберите **Info** (Информация).
3. Выберите **Clock/Wallpaper Type** (Часы/Тип обоев), затем закладку **Wallpaper** (Обои).
 - На дисплее будет выведен список обоев.
4. Выберите обои, которые нужно удалить.
 - Уменьшенное изображение предварительного просмотра отображается в левой части экрана.
 - На экране появится всплывающее окно.
5. Выберите **Delete** (Удалить).
 - На дисплее появится запрос подтверждения.
6. Выберите **Yes** (Да) для окончательного удаления.
 - На дисплее снова отобразится список обоев.

»» Выбор обоев

Из всплывающего меню выберите **Preview** (Предпросмотр), чтобы открыть предпросмотр на весь экран.



Чтобы вернуться к предыдущему экрану, выберите **OK**, либо нажмите кнопку возврата **BACK** (Back).



Если размер файла большой, на вывод предпросмотра требуется время.

Чтобы удалить все добавленные обои, выберите **Delete All** (Удалить все), затем **Yes** (Да).

Домашний экран

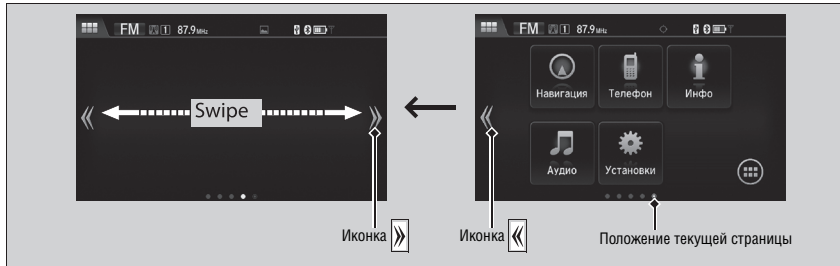
Переход к следующему экрану



Выбор  или  или смахивание экрана вправо или влево служит для перехода к следующему экрану.

Продолжение следует

Переход к следующему экрану

У домашнего экрана есть пять страниц (фиксированных). Возможность добавления страниц не предусмотрена.

■ Использование приложений и виджетов

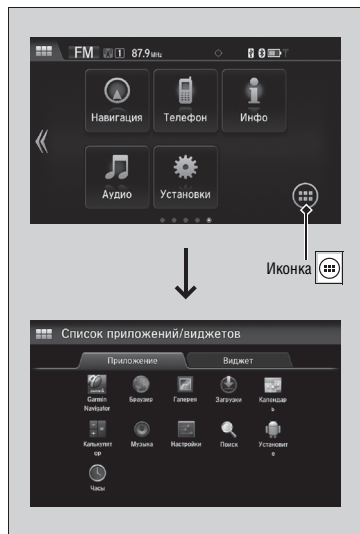

1. Выберите .
2. Появится экран **Список приложений/виджетов**.
3. Выберите требуемое приложение или виджет.

Перечень предустановленных приложений:

- **Браузер:** Отображается интернет-браузер, используемый смартфоном и соединением Wi-Fi.
- **Калькулятор:** Отображается калькулятор.
- **Календарь:** Отображается календарь.
- **Часы:** Отображаются часы.
- **Загрузки:** Отображаются данные, загруженные через браузер и через иные средства.
- **Галерея:** Отображается список изображений, сохраненных в аудиосистеме.
- **Навигатор Garmin*:** Запуск системы навигации.
- **Установочное приложение:** Данное приложение не может использоваться в вашем регионе. За более подробной информацией обращайтесь к дилеру.
- **Музыка:** Отображается список музыкальных композиций, сохраненных в аудиосистеме.
- **Поиск:** Отображаются различные экраны по сбору информации.
- **Настройки:** Отображается экран настроек Android.

►► Использование приложений и виджетов

Нажмите и удерживайте иконку выбранного приложения или виджета для добавления их в список быстрого вызова на домашнем экране.

Если предустановленное приложение запускается неправильно, попробуйте функцию **сброса к заводским настройкам**.

Даже если после **сброса настроек к заводским** приложение работает неправильно, обратитесь к официальному дилеру.

Сброс настроек к заводским возвращает к исходным заводским настройкам.

 **Сброс всех настроек к заводским установкам** Стр. 281

■ Добавление иконок приложений и виджетов на домашний экран

Предусмотрена возможность добавления иконок приложений и виджетов на домашний экран.

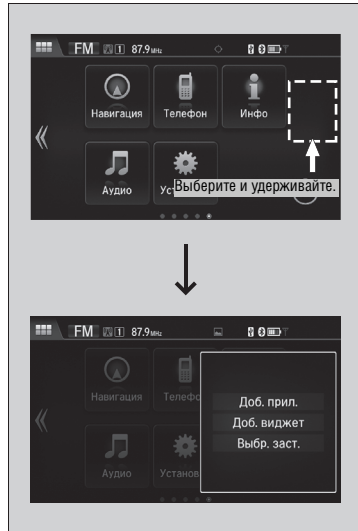

1. Нажмите и удерживайте пальцем незанятое место на домашнем экране.
 - ▶ На экране появится всплывающее окно.
2. Выберите **Добавить приложение** или **Добавить виджет**.
 - ▶ Появится экран **Добавить приложения/виджет**.

Продолжение следует



3. Выберите и удерживайте иконку приложения или виджета, которые требуется добавить.
 - На дисплее будет отображен **экран пользовательских настроек** домашнего экрана.
4. Перетащите иконку в нужное место.
5. Выберите **OK**.
 - Система вернется к домашнему экрану. Выберите и удерживайте.

■ Порядок перемещения иконок на домашнем экране

Предусмотрена возможность изменения расположения иконок на домашнем экране.



1. Выберите иконку и удерживайте ее.
 - На дисплее будет отображен **экран пользовательских настроек** домашнего экрана.
2. Перетащите иконку в нужное место.
3. Выберите **OK**.
 - Система вернется к домашнему экрану.

Продолжение следует

☒ Порядок перемещения иконок на домашнем экране

Таким же образом можно перемещать иконки **Телефон, Информация, Аудиосистема, Настройки и Навигация***.

* Для некоторых вариантов исполнения автомобиля

■ Порядок удаления иконок на домашнем экране

Предусмотрена возможность удаления иконок с домашнего экрана.

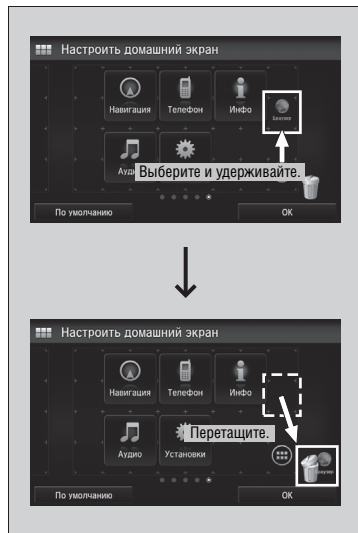

1. Выберите иконку и удерживайте ее.
 - На дисплее будет отображен **экран пользовательских настроек** домашнего экрана.
2. Перетащите иконку, которую нужно удалить, на иконку корзины.
 - Иконка будет удалена.
3. Выберите **ОК**.
 - Система вернется к домашнему экрану.

» Порядок удаления иконок на домашнем экране

Возможность удаления иконок **Телефон, Информация, Аудиосистема, Настройки и Навигация*** не предусмотрена.

Удаление иконок приложений или виджетов с домашнего экрана не влечет за собой удаление соответствующих приложений и виджетов.

■ Изменение обоев домашнего экрана

Предусмотрена возможность изменения обоев домашнего экрана.

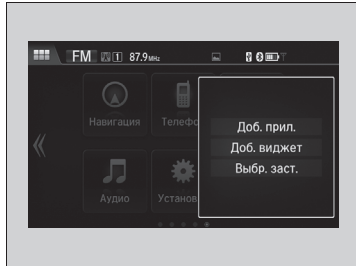

1. Нажмите и удерживайте пальцем незанятое место на домашнем экране.
 - ▶ На экране появится всплывающее окно.
2. Выберите **Select Wallpaper (Выбор обоев)**.
 - ▶ На экране появится всплывающее окно.



3. Выберите приложения для выбора обоев.
4. Выберите обои, которые требуется изменить.
5. Выберите **Set Wallpaper (Выбрать обои)**.
 - ▶ Обои будут изменены, после чего система вернется к домашнему экрану.



Продолжение следует

■ Смахивание



Проведите пальцем по верхней части экрана.
► Будет отображена область состояния.

Выберите требуемое для просмотра информации.

Выберите  или смахните иконку  вверх, чтобы закрыть данную область.

Изменение интерфейса экрана

Предусмотрена возможность изменения дизайна интерфейса экрана.

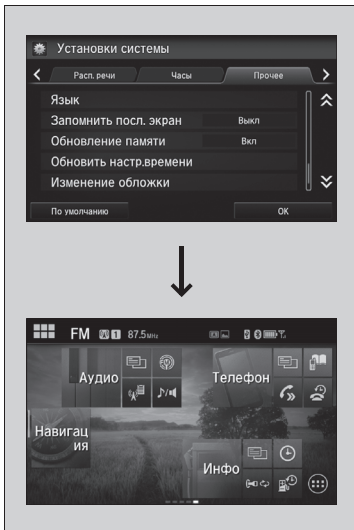

1. Нажмите кнопку .
2. Выберите **Settings (Настройки)**.
3. Выберите **System (Системы)**.
4. Выберите закладку **Others (Другое)**.
5. Выберите **Skin Change (Изменение обложки)**.
6. На дисплее появится запрос подтверждения. Выберите **Yes (Да)**.

Продолжение следует

Изменение интерфейса экрана

После изменения дизайна интерфейса требуется перезагрузить систему. Дождитесь запуска аудиосистемы.

Пользователь может изменять обои на экране аудиосистемы/ информационном экране.

➤ **Настройка «обоев»** Стр. 223

При изменении интерфейса экрана могут изменяться и некоторые настройки.

➤ **Пользовательские настройки** Стр. 266

■ Закрывание приложений

Предусмотрена возможность закрывания приложений, работающих в системе в фоновом режиме.

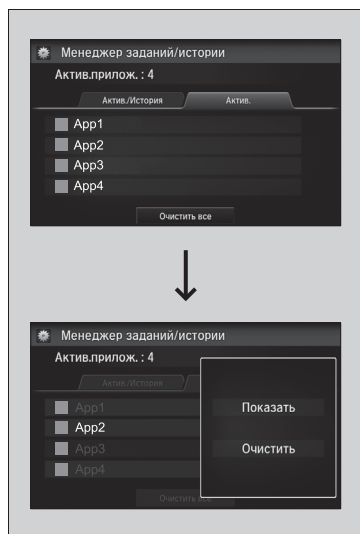

1. Нажмите и удерживайте кнопку .
2. Выберите закладку **Active (Активные приложения)**.
 - Если выбрать закладку **Active/History (Активные приложения/История)**, то можно одновременно закрыть работающие приложения и стереть историю их работы.
3. Выберите приложение, которое нужно закрыть.
4. Выберите **Clear (Очистить)**.
 - На дисплее снова отобразится список приложений.

» Закрывание приложений

Если оставить приложения работающими в фоновом режиме, при следующем использовании некоторые приложения могут работать некорректно. Если это произойдет, закройте неиспользуемые приложения.

Чтобы закрыть все приложения в системе, выберите **Clear All (Очистить все)**, затем **Yes (Да)**.

Настройка звука

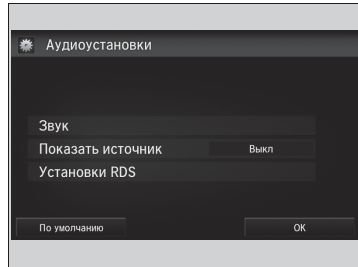

1. Нажмите кнопку .
2. Выберите **Settings (Настройки)**.
3. Выберите **Audio (Аудиосистема)**.
4. Выберите **Sound (Звук)**.

Выберите закладку из следующего:

BASS (низкие частоты), **TREBLE** (высокие частоты), **FADER** (баланс перед-зад), **BALANCE** (баланс право-лево), **SUBW** (сабвуфер)*, **SVC** (компенсация громкости от скорости)

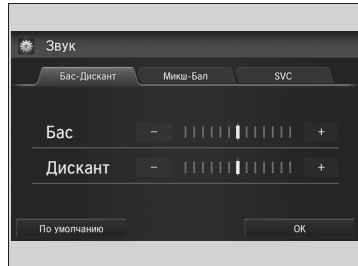

Настройка звука

Функция SVC имеет четыре режима: **OFF** (выключено), **Low** (низкая степень), **Mid** (средняя степень) и **High** (высокая степень). Функция SVC обеспечивает регулировку степени компенсации уровня громкости в зависимости от скорости движения автомобиля. С ростом скорости автомобиля уровень громкости аудиосистемы соответственно возрастает. Снижение скорости автомобиля приводит к соответствующему уменьшению уровня громкости аудиосистемы.

* Для некоторых вариантов исполнения автомобиля

Настройка дисплея

Предусмотрена возможность регулировки яркости или выбора цветовой гаммы информационного экрана/экрана аудиосистемы.

■ Изменение яркости экрана

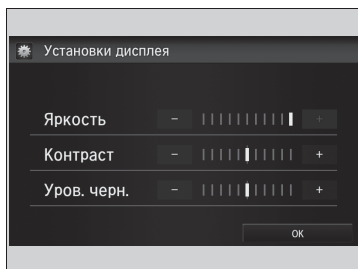

1. Нажмите кнопку .
2. Выберите **Settings (Настройки)**.
3. Выберите **System (Системы)**.
4. Выберите закладку **Display (Дисплей)**.
5. Выберите **Display settings (Настройки дисплея)**.
6. Выберите требуемую настройку.
7. Выберите **OK**.

■ Изменение цветовой гаммы экрана

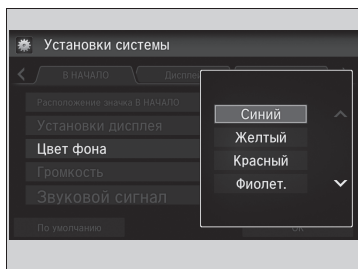

1. Нажмите кнопку .
2. Выберите **Settings (Настройки)**.
3. Выберите **System (Системы)**.
4. Выберите закладку **Display (Дисплей)**.
5. Выберите **Background Colour (Цвет фона)**.
6. Выберите требуемую настройку и повторно выберите ее.
 - На дисплее появится запрос подтверждения. Для перезагрузки системы выберите **Да**.

»» Изменение яркости экрана

Там же образом изменяются настройки контраста и уровня черного.

»» Изменение цветовой гаммы экрана

На перезагрузку может потребоваться несколько минут. Если сбросить настройки системы к **заводским**, когда цвет фона изменяется от заданного по умолчанию, система перезагрузится.

► **Пользовательские настройки** Стр. 266

Выбор источника аудиосигнала

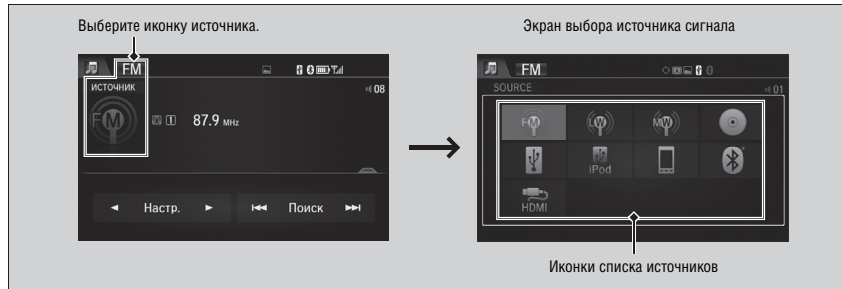

Для переключения источников аудиосигнала выберите иконку текущего источника, затем нажмите нужную иконку в списке.

Ограничения для ручного режима управления

Некоторые функции становятся неактивными либо недоступными во время движения. До полной остановки автомобиля функции, выделенные серым цветом, выбрать нельзя.

Выбор источника аудиосигнала

При запуске предустановленного приложения в левой верхней части экрана отображается **АUTO Apps**. Данные предустановленные приложения не могут быть отображены на экране выбора источника сигнала. Данные приложения запускаются из меню **App/Widget List (Список приложений/виджетов)**.

Использование AM/FM-радиоприемника

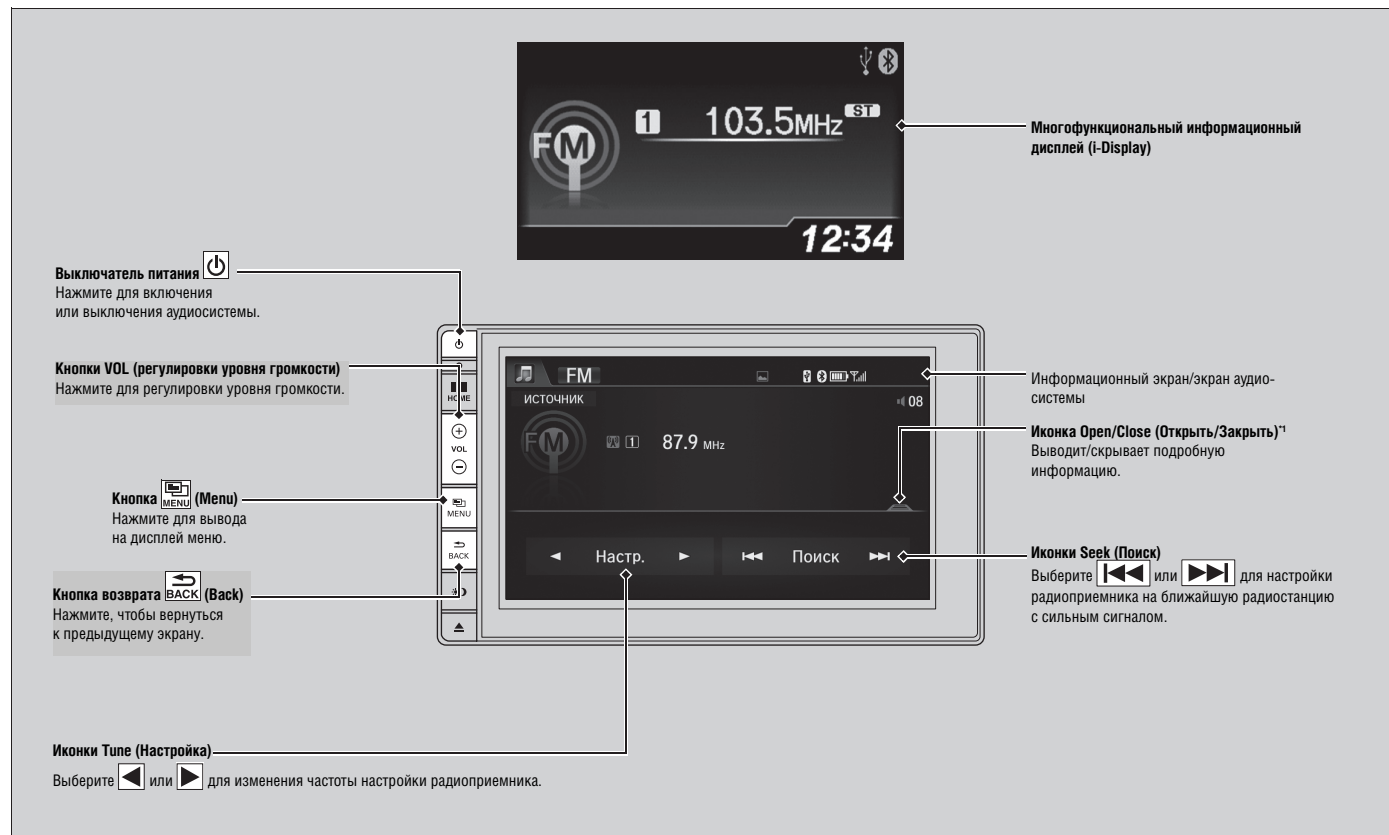

^{†1}: Некоторые списки либо все списки могут не выводиться.

Память предварительных настроек

Чтобы запрограммировать кнопки предварительной настройки радиоприемника, выполните следующее:

1. Настройте радиоприемник на желаемую радиостанцию.
2. Нажмите кнопку .
3. Выберите **Save Preset (Сохранить установку)**.
4. Выберите номер предварительной настройки для данной радиостанции.

Список станций

Выводит список радиостанций с самым сильным сигналом в выбранном диапазоне.

1. Нажмите кнопку .
2. Выберите **Station List (Список станций)**.
3. Выберите станцию.

Обновление списка вручную

Обновлять список радиостанций можно в любое время.

1. Нажмите кнопку .
2. Выберите **Station List (Список станций)**.
3. Выберите **Update List (Обновить список)**.

Режим сканирования

Служит для прослушивания в течение 10 секунд всех радиостанций с сильным сигналом, работающих в выбранном частотном диапазоне.

1. Нажмите кнопку .
2. Выберите **Scan (Сканирование)**.

Чтобы отменить сканирование, выберите **Cancel Scan (Отменить сканирование)**.

Память предварительных настроек

При приеме стереофонических программ радиостанций диапазона FM на дисплее отображается индикатор **ST**.
Возможность стереофонического приема радиопередач в диапазоне AM отсутствует.

Переключение в режим аудиосистемы

Нажмите кнопку **SOURCE (источник)** на ступице рулевого колеса либо выберите **SOURCE (источник)** на экране.

➤ **Кнопки дистанционного управления аудиосистемой** Стр. 199
Также можно переключить режим, выбрав **Change Source (Изменить источник)** на экране **Audio menu (Меню аудиосистемы)**.

С помощью предварительной настройки можно сохранять 6 частот радиостанций в диапазоне AM, и 12 частот радиостанций в диапазоне FM.

Продолжение следует

■ Система радиоданных (RDS)

Система обеспечивает получение радиотекста в автоматическом режиме, список которых зависит от возможностей RDS-совместимой FM-радиостанции, на которую настроен радиоприемник.

■ Поиск RDS-станции в списке радиостанций

1. Нажмите кнопку  при прослушивании радиостанции диапазона FM.
2. Выберите **Station List (Список станций)**.
3. Выберите станцию.

■ Обновление списка вручную

Обновлять список радиостанций можно в любое время.

1. Нажмите кнопку  при прослушивании радиостанции диапазона FM.
2. Выберите **Station List (Список станций)**.
3. Выберите **Update List (Обновить список)**.

■ Радиотекст

Данная функция отображает текстовую информацию выбранной станцией RDS.

1. Нажмите кнопку .
2. Выберите **Radio Text (Радиотекст)**.

■ Режим сканирования

Служит для прослушивания в течение 10 секунд всех радиостанций с сильным сигналом, работающих в выбранном частотном диапазоне.

1. Нажмите кнопку .
 2. Выберите **Scan (Сканирование)**.
- Чтобы отменить сканирование, выберите **Cancel Scan (Отменить сканирование)**.

⌘ Система радиоданных (RDS)

При настройке на радиостанцию диапазона FM, которая вещает в стандарте RDS, автоматически включается система RDS, и на дисплее вместо частоты появляется название радиостанции, на которую настроен радиоприемник. Однако при ослаблении сигнала радиостанции на дисплее вместо названия радиостанции появляется частота настройки радиоприемника.

Автомобили с навигационной системой

Проигрыватель компакт-дисков

Аудиосистема способна воспроизводить аудиофайлы форматов MP3 или WMA, либо AAC¹, записанные на компакт-дисках типа CD, CD-R и CD-RW. Если компакт-диск загружен в аудиосистему, то для его воспроизведения выберите режим CD.

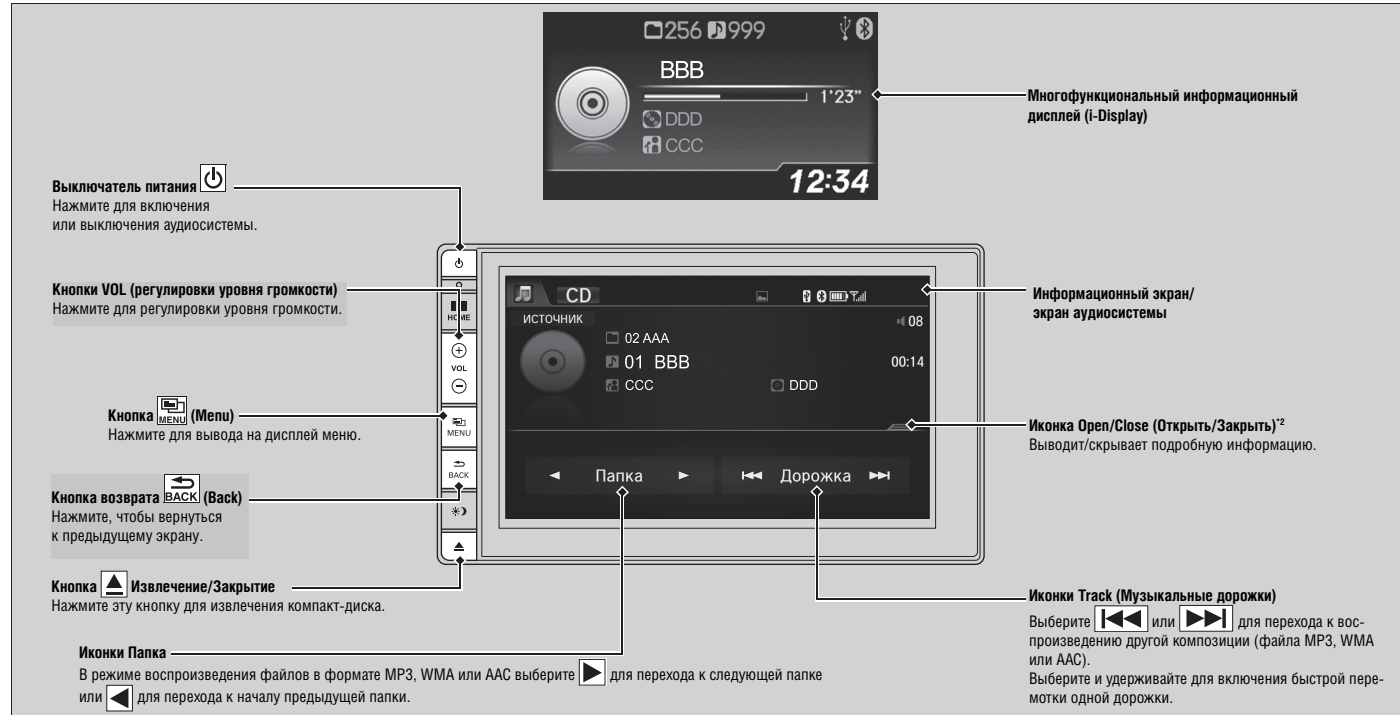

¹: Могут воспроизводиться только те файлы формата AAC, которые были записаны с помощью программы iTunes.

²: Некоторые списки либо все списки могут не выводиться.

Продолжение следует

Выбор файла из списка Поиск музыки (MP3/WMA/AAC)



1. Нажмите кнопку  и выберите **Поиск музыки**.

2. Выберите папку.

3. Выберите музыкальную композицию.

Проигрыватель компакт-дисков

ПРИМЕЧАНИЕ

Не используйте компакт-диски, на которые наклеены этикетки. Этикетка может стать причиной застревания компакт-диска в приводе проигрывателя.

Файлы формата WMA, защищенные системой цифрового управления правами (DRM), не воспроизводятся. В этом случае на дисплей выводится сообщение **Unplayable File (Файл невозможно воспроизвести)**, и система переходит к воспроизведению следующего файла.

Текстовая информация выводится на дисплей в следующих ситуациях:

- при выборе новой папки, файла или композиции,
- при включении режима работы проигрывателя компакт-дисков,
- при загрузке компакт-диска.

Если нажать кнопку извлечения компакт-диска, но не извлечь его из загрузочной щели, система автоматически загрузит компакт-диск через несколько секунд.

Выбор режима воспроизведения

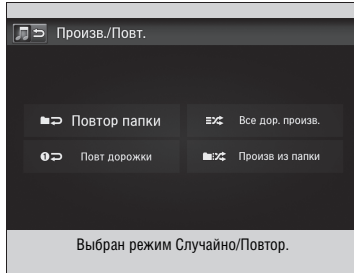

Во время воспроизведения композиции или файла можно включить режим повторного воспроизведения, режим воспроизведения в случайном порядке или режим сканирования.

1. Нажмите кнопку .
2. Выберите **Scan (Сканирование)** или **Random/Repeat (Случайно/Повтор)**.
3. Выберите режим.

Отмена выбранного режима воспроизведения

1. Нажмите кнопку .
2. Выберите режим, который требуется отключить.

Выбор режима воспроизведения

Режимы воспроизведения

Режим сканирования

Сканировать папки (MP3/WMA/AAC): Служит для прослушивания начальных фрагментов длительностью 10 секунд первых композиций, содержащихся в папках первого уровня.

Сканировать композиции: Служит для прослушивания начальных фрагментов длительностью 10 секунд всех записей на компакт-диске (всех файлов MP3, WMA или AAC в воспроизводимой папке).

Случайно/Повтор

Повтор папки (MP3/WMA/AAC): Повторное воспроизведение всех файлов, содержащихся в проигрываемой папке.

Повтор дорожки: Повторное воспроизведение проигрываемой композиции/файла.

Случайно в папке (MP3/WMA/AAC): Воспроизведение в случайном порядке всех файлов в проигрываемой папке.

Случайно все дорожки: Воспроизведение в случайном порядке всех композиций или файлов.

Воспроизведение записей на проигрывателе iPod

Подключите проигрыватель iPod через док-разъем USB к разъему USB, затем выберите режим iPod.

► Разъемы USB* Стр. 196

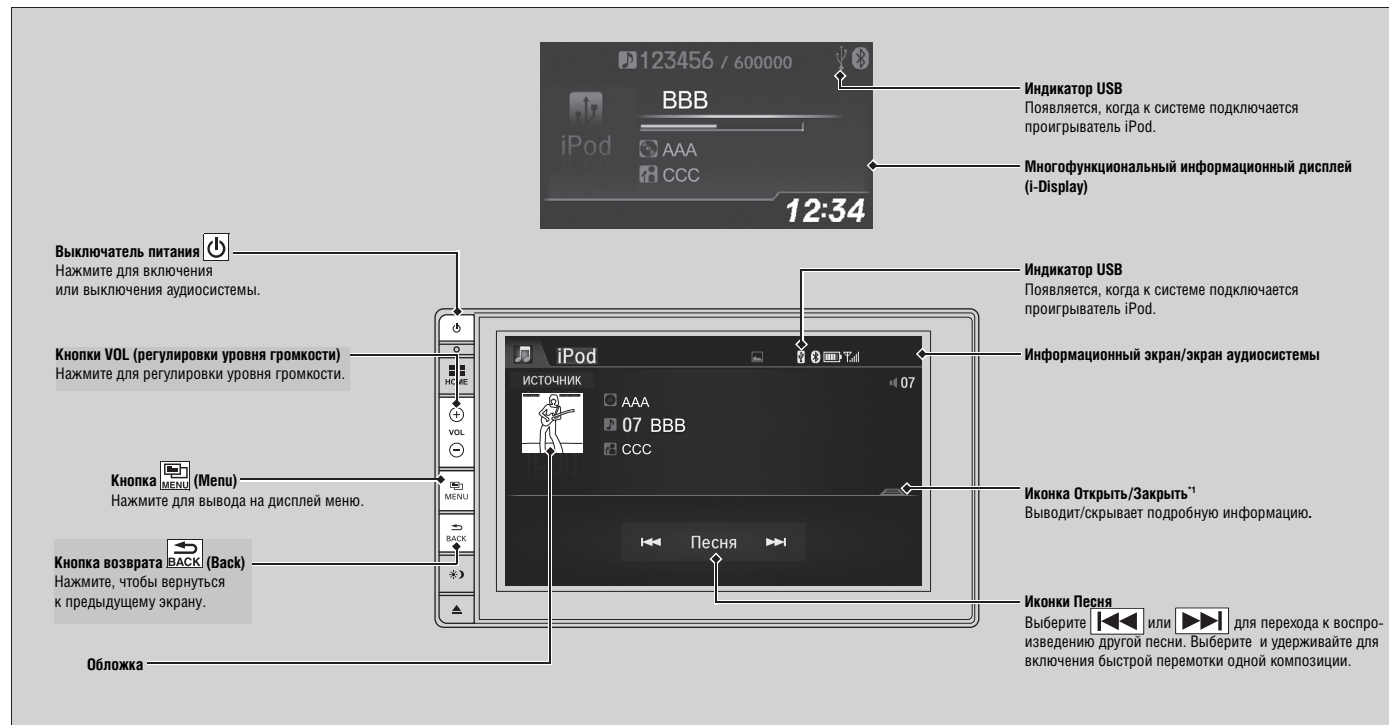

[†]: Некоторые списки либо все списки могут не выводиться.

* Для некоторых вариантов исполнения автомобиля

Выбор песни из списка поиска музыки

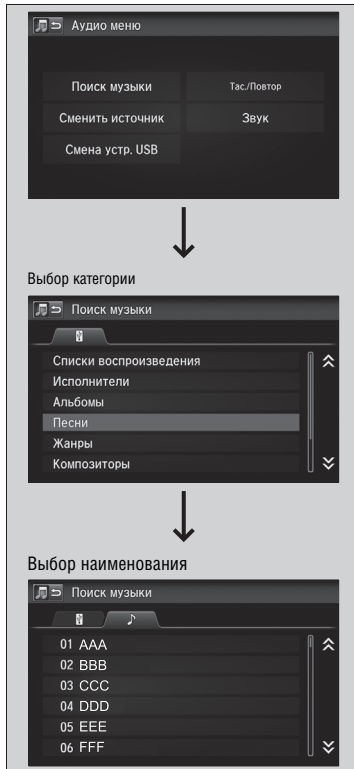

1. Нажмите кнопку  и выберите **Поиск музыки**.

2. Выберите требуемые позиции из меню.

Продолжение следует

Воспроизведение записей на проигрывателе iPod

Список доступных функций зависит от модели и версии проигрывателя iPod. Аудиосистема автомобиля может не поддерживать некоторые функции.

При возникновении проблемы на информационном экране/экране аудиосистемы может появиться сообщение об ошибке.

 **Сообщения об ошибках воспроизведения** Стр. 259

Если после подключения iPhone/iPod на телефоне используется музыкальное приложение, использование данного приложения через экран аудиосистемы/информационный экран может быть невозможным. При необходимости повторно подключите устройство.

Выберите изменение **устройства USB** в **меню аудиосистемы**, чтобы переключиться на использование другого устройства USB.

■ Выбор режима воспроизведения

Во время воспроизведения файла можно выбрать режим повторного воспроизведения или режим воспроизведения в случайном порядке.

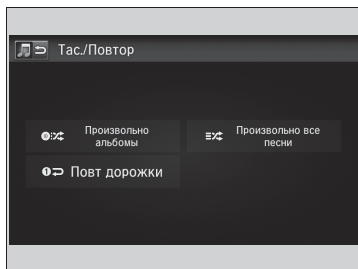

1. Нажмите кнопку .
2. Выберите **Shuffle/Repeat (Перемешать/Повтор)**.
3. Выберите режим.

■ Отмена выбранного режима воспроизведения

1. Нажмите кнопку .
2. Выберите режим, который требуется отключить.

» Выбор режима воспроизведения

Режимы воспроизведения

Перемешать все альбомы: Воспроизведение в случайном порядке всех альбомов, содержащихся в выбранном списке (списке воспроизведения, списке исполнителей, списке альбомов, списке песен, списке подкастов, списке жанров, списке композиторов или аудиокниг).

Перемешать все песни: Воспроизведение в случайном порядке всех файлов, содержащихся в выбранном списке (списке воспроизведения, списке исполнителей, списке альбомов, списке песен, списке подкастов, списке жанров, списке композиторов или аудиокниг).

Повторение песни: Повторное воспроизведение проигрываемой композиции.

Воспроизведение записей на накопителе USB

Аудиосистема способна прочитать и воспроизвести звуковые файлы и видеофайлы форматов MP3, WMA, AAC¹ и WAV, которые записаны на накопителе USB.

Подключите накопитель USB к разъему USB, затем выберите режим USB.

▶ Разъемы USB* Стр. 196

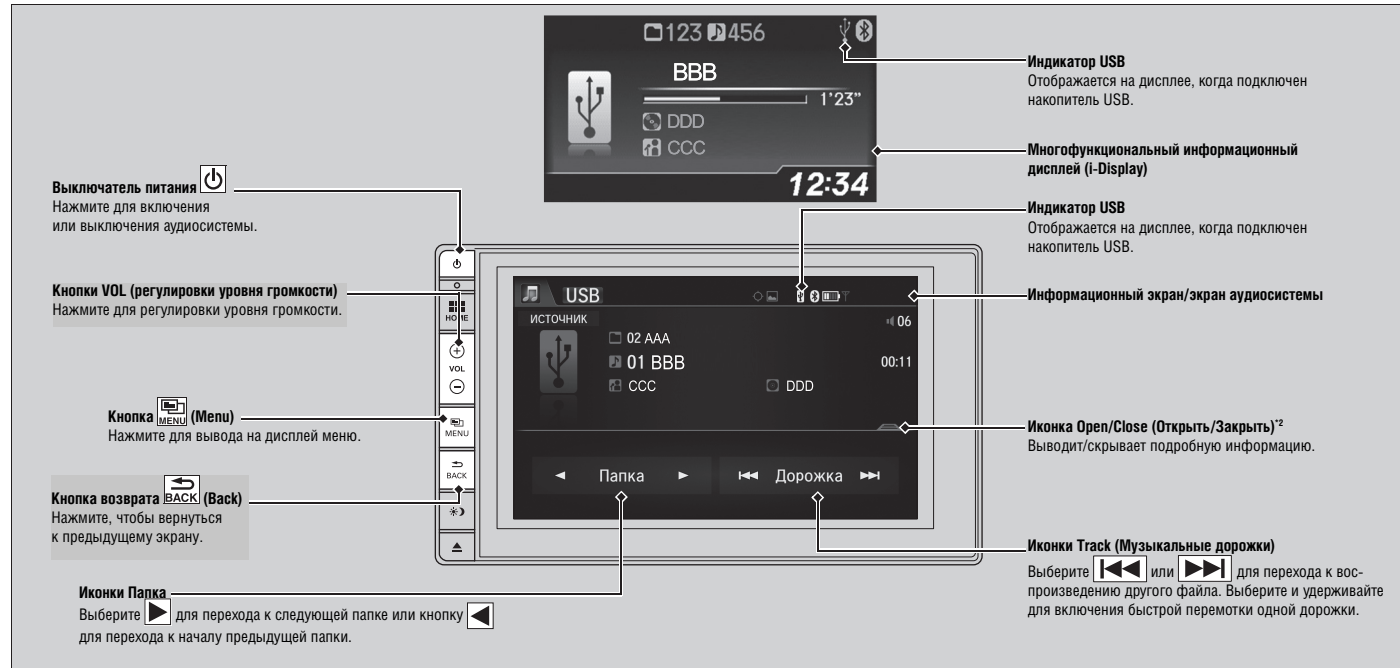

¹: Могут воспроизводиться только те файлы формата AAC, которые были записаны с помощью программы iTunes.

²: Некоторые списки либо все списки могут не выводиться.

Продолжение следует

* Для некоторых вариантов исполнения автомобиля

Выбор файла из списка поиска музыки



1. Нажмите кнопку  и выберите **Поиск музыки**.
2. Выберите **Music (Музыка)** или **Movie (Видео)**.

3. Выберите папку.

4. Выберите музыкальную композицию.

Воспроизведение записей на накопителе USB

Используйте рекомендованные накопители USB.

➤ **Общая информация об аудиосистеме** Стр. 263

Файлы формата WMA, защищенные системой цифрового управления правами (DRM), не воспроизводятся.

В этом случае на дисплей выводится сообщение **Unplayable File** (Файл невозможно воспроизвести), и система переходит к воспроизведению следующего файла.

При возникновении проблемы на информационном экране/экране аудиосистемы может появиться сообщение об ошибке.

➤ **Сообщения об ошибках воспроизведения** Стр. 259

Выберите **изменение устройства USB** в меню аудиосистемы, чтобы переключиться на использование другого устройства USB.

Выбор режима воспроизведения

Во время воспроизведения файла можно включить режим повторного воспроизведения, режим воспроизведения в случайном порядке или режим сканирования.

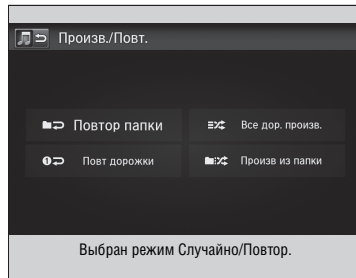

1. Нажмите кнопку .
2. Выберите **Scan (Сканирование)** или **Random/Repeat (Случайно/Повтор)**.
3. Выберите режим.

Отмена выбранного режима воспроизведения

1. Нажмите кнопку .
2. Выберите режим, который требуется отключить.

Выбор режима воспроизведения

Режимы воспроизведения

Режим сканирования

Режим сканирования папок: Служит для прослушивания начальных фрагментов длительностью 10 секунд первых композиций, содержащихся в папках первого уровня.

Сканирование музыкальных дорожек (Сканирование видеофайлов*): Служит для прослушивания начальных фрагментов длительностью 10 секунд всех файлов в воспроизводимой папке.

Случайно/Повтор

Повтор папки: Повторное воспроизведение всех файлов, содержащихся в проигрываемой папке.

Повтор музыкальной дорожки (Повтор видеофайла*): Повторное воспроизведение проигрываемого файла.

Воспроизведение в случайном порядке файлов одной папки: Воспроизведение в случайном порядке всех файлов в проигрываемой папке.

Воспроизведение в случайном порядке всех музыкальных дорожек (Воспроизведение в случайном порядке всех видеофайлов*): Воспроизведение в случайном порядке всех файлов.

При воспроизведении видео.

Воспроизведение/Пауза: Выберите для включения паузы или воспроизведения.

Остановка: Выберите для остановки воспроизведения.

*: При воспроизведении видео.

Воспроизведение потокового аудио через соединение Bluetooth®

Аудиосистема автомобиля обеспечивает прослушивание музыки, записанной на телефоне, оснащенный системой беспроводной связи Bluetooth®.

Эта функция доступна в том случае, если телефон подключен к системе громкой связи, и между телефоном и системой установлено соединение.

📱 **Настройка телефона** Стр. 288

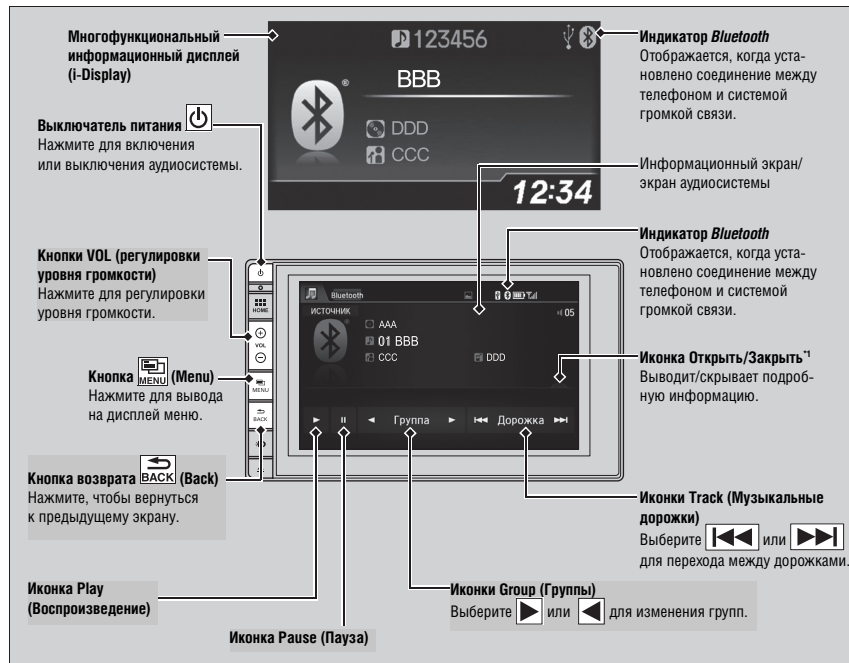

¹: Определенные списки или все списки на некоторых устройствах Bluetooth® могут не отображаться.

❏ Воспроизведение потокового аудио через соединение Bluetooth®

Не все Bluetooth-совместимые мобильные телефоны с потоковым воспроизведением аудио совместимы с данной системой. Для проверки совместимости телефона обратитесь к дилеру.

В некоторых странах запрещается использовать определенные функции электронных устройств во время вождения.

Одновременно с системой беспроводной связи может использоваться только один телефон. Если с системой сопряжено более двух телефонов, система будет работать с тем телефоном, который она определит первым.

Если к системе беспроводной связи подключено несколько телефонов, то воспроизведение аудиофайлов начнется с некоторой задержкой.

В некоторых случаях имя исполнителя, название альбома или композиции могут отображаться некорректно.

На некоторых телефонах некоторые функции могут отсутствовать.

Воспроизведение потокового аудио через соединение *Bluetooth*®

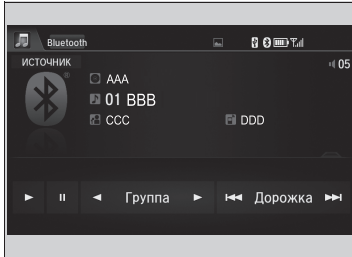

1. Убедитесь в том, что телефон подключен к системе громкой связи, и между телефоном и системой установлено соединение.

▶ **Настройка телефона** Стр. 288

2. Выберите режим Аудио *Bluetooth*®.

Если телефон не распознается, то, возможно, что другой HFT-совместимый телефон, не имеющий функции передачи потокового аудио через соединение *Bluetooth*®, установил соединение с системой громкой связи.

■ Пауза или возобновление воспроизведения файла

Выберите иконку воспроизведения или паузы.

Поиск музыки

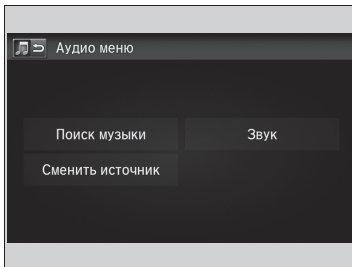

1. Нажмите кнопку .
2. Выберите **Music Search (Поиск музыки)**.
3. Выберите категорию поиска (например, альбомы).
4. Выберите нужный пункт меню.
 - ▶ Начнется воспроизведение выбранного.

» Воспроизведение потокового аудио через соединение *Bluetooth*®

Перед началом прослушивания аудиофайлов может понадобиться выполнить некоторые действия с телефоном. В этом случае следуйте инструкциям руководства пользователя телефона.

Переключение режима работы приведет к приостановке воспроизведения аудиофайлов, содержащихся в памяти телефона.

» Поиск музыки

Определенные списки или все списки на некоторых устройствах *Bluetooth*® могут не отображаться.

Воспроизведение видео через HDMI™

Аудиосистема автомобиля позволяет воспроизводить видеосигнал через HDMI™-совместимые устройства. С помощью провода HDMI™ подсоедините устройство, затем выберите режим HDMI™.

➤ Разъем HDMI™ Стр. 197

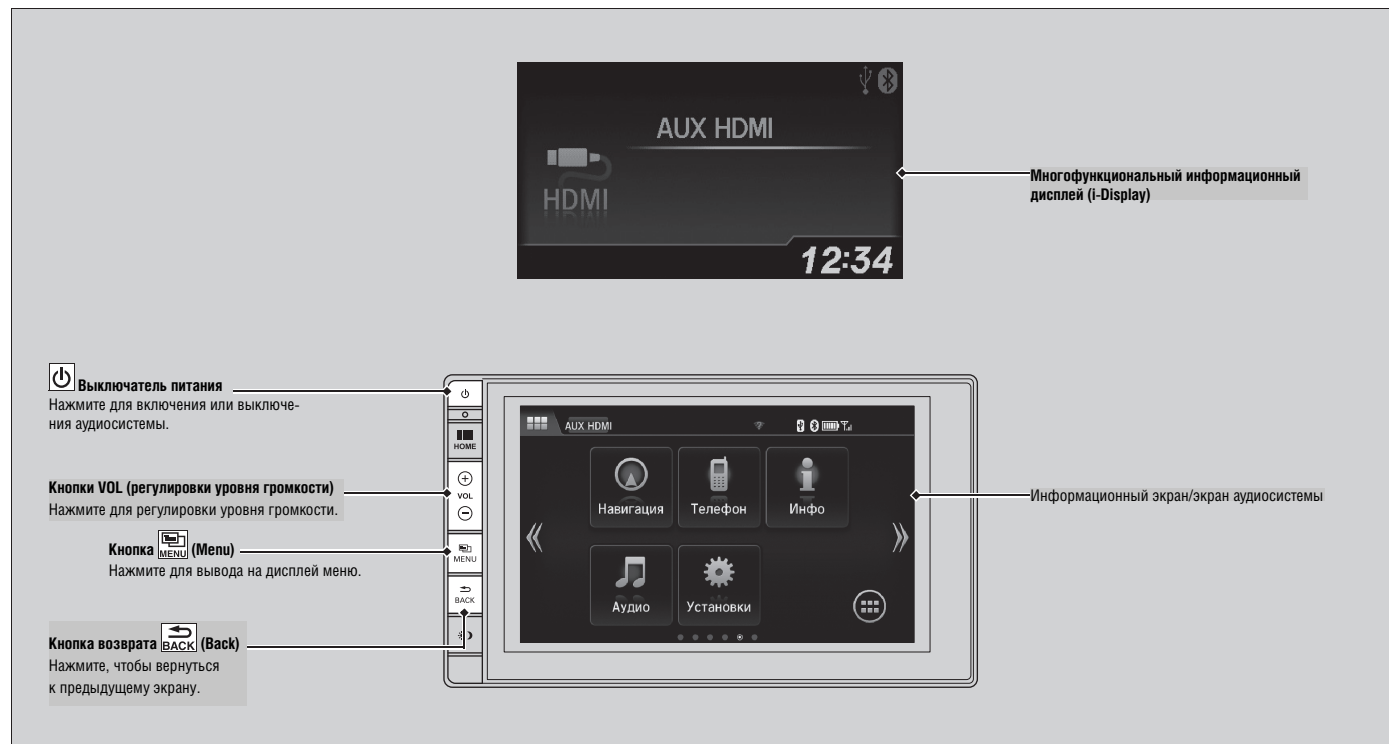

Изменение соотношения сторон экрана

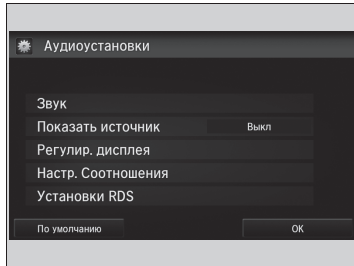

1. Нажмите кнопку .
2. Выберите **Settings (Настройки)**.
3. Выберите **Audio (Аудиосистема)**.
4. Выберите **Aspect Adjustment (Настройка соотношения сторон)**.
5. Выберите требуемую настройку.
6. Выберите **OK**.

Воспроизведение видео через HDMI™

Во время движения данная функция недоступна. Для воспроизведения видео необходимо остановить автомобиль и включить стояночный тормоз.

Подсоединение смартфона

Предусмотрена возможность отображения некоторых приложений смартфона и управления ими через экран аудиосистемы/информационный экран, когда телефон подключен к аудиосистеме. Телефон можно подключать с помощью провода или посредством беспроводной связи.

➤ **Connecting Your iPhone** Стр. 255

➤ **Режим Wi-Fi (настройка в первый раз)** Стр. 256

Прежде чем использовать соединение для смартфонов, требуется предварительно выполнить подключение смартфона с аудиосистемой через соединение *Bluetooth*®.

➤ **Настройка телефона** Стр. 288

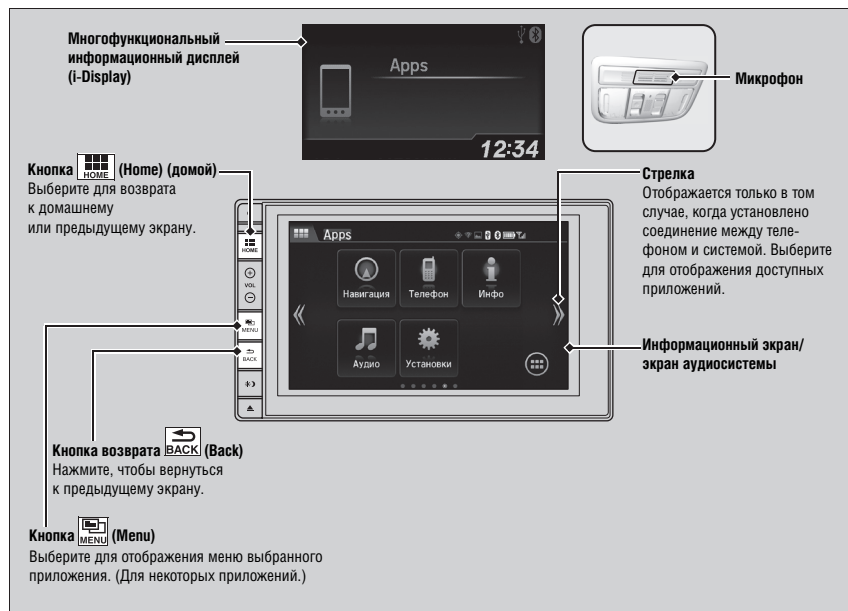

Подсоединение смартфона

Подсоединение телефона и работа с приложениями должны выполняться на припаркованном автомобиле.

Не все телефоны совместимы с данной системой. Система отображает не все приложения смартфона; некоторые приложения требуется предварительно установить. Обратитесь за консультацией к дилеру.

Если к системе подключено другое устройство, требуется предварительно подключить ваше устройство к системе *Bluetooth*®.

➤ **Изменение подключенного к системе устройства** Стр. 289

В зависимости от типа телефона меняться может следующее:

- Порядок подключения смартфона к телефону.
- Приложения, которыми можно управлять через экран.
- Время отклика дисплея/время обновления

Аудиосистема поддерживает не все приложения.

Проконсультируйтесь с разработчиками приложений относительно доступности функций.

Не отвлекайтесь на дисплей во время управления автомобилем.

■ Подсоединение телефона iPhone

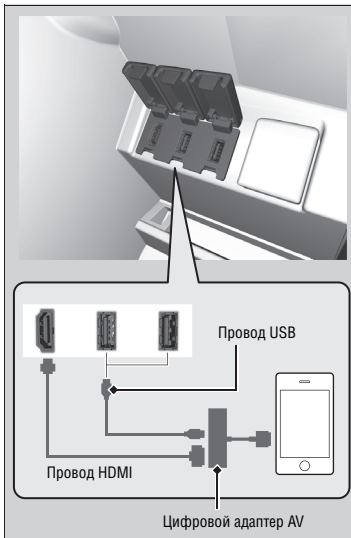

1. Подсоедините телефон к аудиосистеме через протокол *Bluetooth*®.
 - ▶ **Настройка телефона** Стр. 288
2. Подсоедините цифровой адаптер AV к разъему HDMI™.
3. Подсоедините цифровой адаптер AV к iPhone.
 - ▶ Дождитесь появления стрелки на домашнем экране.
4. Выберите стрелку для отображения доступных приложений на информационном экране/экране аудиосистемы.
 - ▶ Возможно, что определенные операции нужно будет выполнять через телефон.
5. Выберите приложение, которым требуется управлять через информационный экран/экран аудиосистемы.
 - ▶ Чтобы вернуться к предыдущему экрану, нажмите кнопку .

▣ Подсоединение телефона iPhone

Обязательно подсоедините цифровой адаптер AV к разъему HDMI™. В противном случае соединение с телефоном может работать неправильно.

Также к разъему USB телефон можно подключать для его зарядки.



По вопросам приобретения адаптера AV или провода HDMI™ обращайтесь к дилеру.

Соединение Wi-Fi

Для аудиосистемы автомобиля предусмотрена возможность выхода в Интернет через Wi-Fi-соединение для просмотра Интернет-страниц или использования онлайн-сервисов через экран аудиосистемы/информационный экран. Если ваш мобильный телефон может работать в качестве беспроводной точки доступа, система может к нему подключиться. Для настройки соединения выполните следующее.

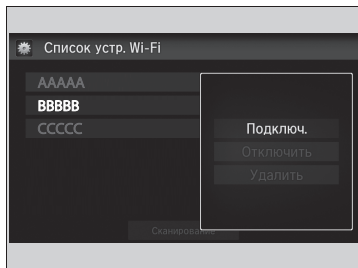
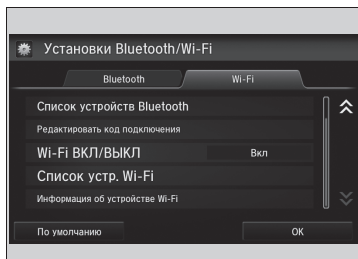
Режим Wi-Fi (настройка в первый раз)



1. Нажмите кнопку .
2. Выберите **Settings (Настройки)**.
3. Выберите **Bluetooth/Wi-Fi**.
4. Выберите закладку **Wi-Fi**.
5. Выберите **Wi-Fi ВКЛ/ВЫКЛ**, затем выберите **ВКЛ**.
6. Выберите **Список устройств Wi-Fi**.
 - Убедитесь в том, что в телефоне включена функция точки доступа Wi-Fi.
 - Выберите телефон, который нужно подключить к системе.
 - Если система не обнаруживает нужный телефон, выберите **Сканирование**.
7. Выберите **Подключить**.
 - Введите пароль телефона, затем выберите **ОК**.
 - После установления соединения в списке будет отображена иконка .
8. Нажмите кнопку , чтобы перейти к домашнему экрану.

Режим Wi-Fi (настройка в первый раз)

Если автомобиль движется, процедура настройки будет недоступна. Остановите автомобиль с соблюдением мер безопасности, затем переведите аудиосистему в режим Wi-Fi.

Некоторые операторы связи берут плату за услуги точек доступа. Check your phone's subscribed package.

Выясните возможность использования вашего телефона в качестве точки доступа Wi-Fi в руководстве пользователя телефона.

Включение Wi-Fi-соединения можно проверить по наличию иконки  в **Списке устройств Wi-Fi**. Скорость передачи данных и иные сведения на экране не отображаются.

Если невозможно ввести пароль с отображаемой клавиатуры, измените клавиатуру на ту, с которой это сделать можно, в следующем порядке:

Настройки → **Android** → **Язык и ввод** → выберите  рядом с **Клавиатура Android** → **Язык ввода** → уберите метку из поля рядом с **Использовать язык системы** → выберите нужный язык клавиатуры.

■ Режим Wi-Fi (после выполнения первичной настройки)

Убедитесь в том, что в телефоне включена функция точки доступа Wi-Fi.

☒ Режим Wi-Fi (после выполнения первичной настройки)

Пользователи телефонов iPhone

После перезагрузки телефона может потребоваться выполнить первичную настройку соединения Wi-Fi.

Приложение Siri Eyes Free

Предусмотрена возможность использования Siri с помощью кнопки  (Talk) на рулевом колесе, когда iPhone подключен к системе беспроводной связи HFT.

➔ **Настройка телефона** Стр. 288

■ Использование приложения Siri Eyes Free

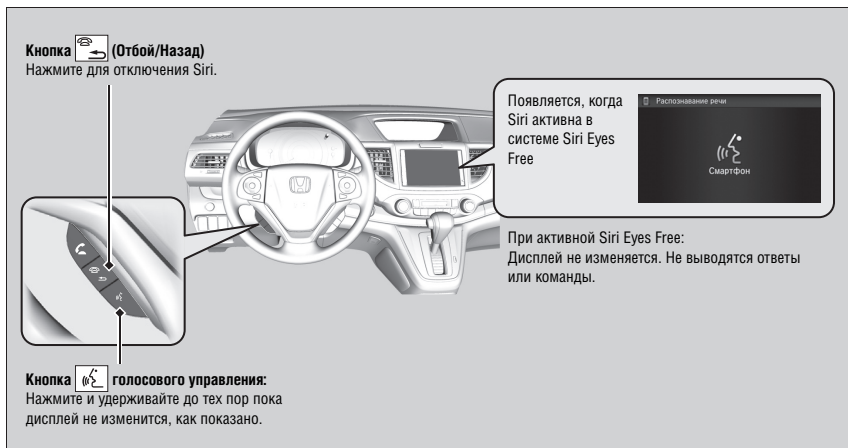

☒ Приложение Siri Eyes Free

Siri является торговой маркой компании Apple Inc.

Для получения информации по доступным для приложения Siri функциям посетите интернет-сайт компании Apple Inc..

Во время движения рекомендуется использовать Siri только через приложение Siri Eyes Free.

☒ Использование приложения Siri Eyes Free

Некоторые команды работают только с определенными приложениями и или функциями телефона.

Сообщения об ошибках воспроизведения

Проигрыватель компакт-дисков*

В случае ошибки воспроизведения компакт-диска на дисплее может появиться одно из следующих сообщений об ошибке.

Сообщение об ошибке	Причина неисправности	Метод устранения неисправности
HEAT ERROR (ПЕРЕГРЕВ)	Перегрев проигрывателя компакт-дисков	<ul style="list-style-type: none"> Выключите аудиосистему и дайте проигрывателю остынуть, чтобы сообщение об ошибке исчезло с дисплея.
Unsupported (Не поддерживается) ¹	Не поддерживаемый формат композиции/файла	<ul style="list-style-type: none"> Текущая композиция или файл будет пропущен. Система автоматически перейдет к воспроизведению следующего файла или музыкальной композиции поддерживаемого формата.
Unplayable File ² (Файл невозможно воспроизвести)		
Bad Disc (Неисправный диск) См. руководство пользователя. Push eject (Нажмите кнопку извлечения) ¹	Механическая неисправность	<ul style="list-style-type: none"> Нажмите кнопку извлечения  (eject)¹/ (eject/CLOSE)² и извлеките компакт-диск. Убедитесь в том, что сообщение об ошибке исчезло с дисплея. Осмотрите компакт-диск, обращая внимание на отсутствие повреждений и деформации. Вставьте компакт-диск в проигрыватель снова. <ul style="list-style-type: none"> ➔ Уход за компакт-дисками Стр. 263 Если сообщение об ошибке появилось снова, нажмите кнопку извлечения  (eject)¹/ (eject/CLOSE)² и извлеките компакт-диск. Вставьте другой компакт-диск. Если новый компакт-диск воспроизводится, значит, неисправен первый компакт-диск. Если сообщение об ошибке появилось снова, или компакт-диск не извлекается, обратитесь к дилеру. Не пытайтесь извлечь диск с применением силы.
Bad Disc (Неисправный диск) См. руководство по эксплуатации Push eject (Нажмите кнопку извлечения) ²		
Mecha Error (Механическая неисправность)		
Bad Disc (Неисправный диск) Please check owners manual (См. руководство пользователя). ¹	Ошибка чтения диска	<ul style="list-style-type: none"> Осмотрите компакт-диск, обращая внимание на отсутствие повреждений и деформации. <ul style="list-style-type: none"> ➔ Уход за компакт-дисками Стр. 263
Bad Disc (Неисправный диск) Please Check Owner's Manual (См. руководство по эксплуатации) ²		
CHECK DISC (ПРОВЕРЬТЕ ДИСК)	Ошибка чтения диска	<ul style="list-style-type: none"> Осмотрите компакт-диск, обращая внимание на отсутствие повреждений и деформации. <ul style="list-style-type: none"> ➔ Уход за компакт-дисками Стр. 263

¹: Автомобили с одним дисплеем

²: Автомобили с двумя дисплеями

* Для некоторых вариантов исполнения автомобиля

Проигрыватель iPod и накопитель USB

При возникновении ошибки во время воспроизведения записей на проигрывателе iPod или накопителе USB на дисплее может появиться одно из следующих сообщений об ошибке. Если не получается удалить сообщение об ошибке с дисплея, обратитесь к официальному дилеру.

Сообщение об ошибке	Метод устранения неисправности
USB Error (Ошибка USB)	Появляется в случае неисправности адаптера USB. Проверьте совместимость устройства и адаптера USB.
Bad USB device (Устройство USB неисправно) Please check owners manual (См. руководство пользователя).¹	Появляется в случае подключения устройства неподдерживаемого типа. Отсоедините устройство. Затем выключите аудиосистему и включите ее снова. Не подключайте устройство, ставшее причиной сбоя.
Incompatible USB Device Please Check Owners Manual (Несовместимое устройство USB. Обратитесь к руководству пользователя)²	
No Song (Нет песни)¹	Появляется, когда в памяти проигрывателя iPod нет записей. Проверьте совместимость файлов, записанных на устройстве.
Unsupported ver (Не поддерживаемая версия)¹	Появляется, когда к системе подключается проигрыватель iPod неподдерживаемого типа. Если сообщение появилось, когда к аудиосистеме подключен проигрыватель iPod поддерживаемого типа, обновите программное обеспечение проигрывателя iPod.
Unsupported Version (Не поддерживаемая версия)²	
Retry connection (Повторите подключение)¹	Сообщение появляется при сбое во время распознавания проигрывателя iPod. Повторите процедуру подключения проигрывателя iPod.
Connect Retry²	
Unplayable File (Файл невозможно воспроизвести)	Сообщение появляется при наличии в накопителе USB файлов с цифровым управлением правами (DRM) или файлов, формат которых не поддерживается системой. Сообщение отображается на дисплее приблизительно в течение 3 секунд, после чего система переходит к воспроизведению следующего файла.

¹: Автомобили с одним дисплеем

²: Автомобили с двумя дисплеями



Сообщение об ошибке	Метод устранения неисправности
No data (Нет данных)	<p>iPod^{*1} Появляется, когда в памяти проигрывателя iPod нет записей. Проверьте совместимость файлов, записанных на устройстве.</p> <p>Накопитель USB Сообщение появляется, если память накопителя USB пуста или не содержит файлов формата MP3, WMA или AAC. Проверьте совместимость файлов, записанных на устройстве.</p>
Unsupported (Не поддерживается)	<p>Сообщение появляется, когда к системе подключается устройство неподдерживаемого типа. Если ошибка возникает при подключении поддерживаемого запоминающего устройства USB, повторите процедуру подключения еще раз.</p>

*1: Автомобили с двумя дисплеями

Автомобили с двумя дисплеями

Android/Приложения

При возникновении ошибки во время использования аудиосистемы или приложений на дисплее может появиться одно из следующих сообщений об ошибке. Если не получается удалить сообщение об ошибке с дисплея, обратитесь к официальному дилеру.

Сообщение об ошибке	Метод устранения неисправности
<p>Unfortunately, **** has stopped (К сожалению, **** был остановлен).</p>	<p>Ошибка приложения, выберите OK на экране, чтобы закрыть приложение. Если ошибка не критическая, приложение возобновит работу после перезапуска. Если приложение не возобновляет работу после повторного запуска, нажмите и удерживайте кнопку питания  (Power) для принудительной перезагрузки. Если приложение по-прежнему работает некорректно, попробуйте функцию Сброс к заводским настройкам. ➔ Сброс к заводским настройкам Стр. 281</p>
<p>**** is not responding (**** не отвечает). Would you like to close it? (Хотите закрыть?)</p>	<p>Приложение занято. Выберите Wait (Подождать), если намерены подождать отклика приложения. Если приложение не отвечает даже после ожидания, выберите OK, чтобы закрыть приложение и перезапустить его. Если приложение не возвращается к нормальному функционированию, нажмите и удерживайте кнопку питания  (Power) для принудительной перезагрузки. Также придется воспользоваться функцией сброса настроек к заводским. ➔ Сброс к заводским настройкам Стр. 281</p>
<p>Security warning (Предупреждение безопасности)</p>	<p>Появляется, если открыть браузер в случае, если данные системы относятся к более ранним, чем информация о дате сертификата. Также данное предупреждение выводится в зонах, где отсутствует прием GPS или отключены настройки GPS в ОС Android. - Включите настройки GPS в операционной системе Android. - Переместитесь в зону, где есть прием сигнала GPS. ➔ Пользовательские настройки* Стр. 266</p>

**** - могут изменяться в зависимости от ошибки.

Общая информация об аудиосистеме

Рекомендуемые компакт-диски*

- Используйте только высококачественные компакт-диски форматов CD-R и CD-RW, предназначенные для записи музыки.
- Используйте только односессионные компакт-диски форматов CD-R и CD-RW (с закрытой записью).
- Используйте только стандартные компакт-диски круглой формы.

На упаковке или этикетке компакт-диска должен присутствовать один из приведенных ниже символов.



Компакт-диски с файлами формата MP3, WMA или AAC*

- Некоторые файлы программного обеспечения не позволяют воспроизведение или вывод на дисплей текстовой информации.
- Некоторые версии файлов форматов MP3, WMA или AAC* могут не поддерживаться.

Уход за компакт-дисками

При обращении с компакт-дисками и хранении их следуйте приведенным ниже рекомендациям:

- Когда компакт-диск не используется, храните его в коробке.
- Для протирки компакт-диска используйте мягкую чистую ткань. Протирайте компакт-диск в направлении от центра к наружному краю.
- Берите компакт диск за его кромку.
- Не прикасайтесь к его рабочей поверхности.
- Не вставляйте посторонние предметы в проигрыватель компакт-дисков.
- Храните компакт-диски в местах, защищенных от прямых солнечных лучей и теплового воздействия.
- Не кладите на компакт-диск уравновешивающие кольца и не приклеивайте к ним этикетки.
- Следите за тем, чтобы на рабочей поверхности компакт-диска не оставались отпечатки пальцев. Избегайте попадания жидкости на компакт-диски. Не пишите на компакт-дисках фломастерами.

* Для некоторых вариантов исполнения автомобиля

Рекомендуемые компакт-диски*

Двусторонние компакт-диски не воспроизводятся аудиосистемой. Компакт-диски форматов CD-R и CD-RW, записанные при определенных условиях, могут не воспроизводиться.

Уход за компакт-дисками

ПРИМЕЧАНИЕ

Не вставляйте в проигрыватель компакт-дисков поврежденные компакт-диски. Такие компакт-диски могут застрять в проигрывателе и стать причиной выхода аудиосистемы из строя.

Примеры:

- Компакт-диски с пузырьковыми включениями, неровностями, с наклеенными этикетками или диски слишком большой толщины



Компакт-диск с пузырьковыми включениями и неровностями



Компакт-диск с наклеенной этикеткой



Компакт-диск с этикеткой, отпечатанной на принтере



Компакт-диск с липкой прозрачной наклейкой



Компакт-диск с пластиковым кольцом

- Поврежденные компакт-диски



Компакт-диск со сколами и трещинами



Искривленный компакт-диск

- Компакт-диски плохого качества



Компакт-диск с заусенцами

- Компакт-диски малого размера

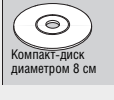

Компакт-диск диаметром 8 см

Совместимые с аудиосистемой модели iPod, iPhone и накопители USB

Совместимые модели iPod и iPhone

Модель
iPod (5-го поколения)
iPod classic
iPod nano (с 1-го по 6-е поколение), начало выпуска в 2010 г.
iPod nano (7-ое поколение), начало выпуска в 2012 г.
iPod nano (с 1-го по 4-е поколение), начало выпуска в 2010 г.
iPod touch (5-е поколение), начало выпуска в 2012 г.
iPhone 3G/iPhone 3GS/iPhone 4/iPhone 4s/iPhone 5/iPhone 5c ¹ /iPhone 5s ¹
iPod touch (5-е поколение), начало выпуска в 2012 г.
iPhone 3G/iPhone 3GS/iPhone 4/iPhone 4s/iPhone 5/iPhone 5c ¹ /iPhone 5s ¹

¹: Автомобили с двумя дисплеями

Накопители USB

- Используйте рекомендованные накопители USB с объемом памяти 256 Мб или больше.
- Некоторые цифровые аудио-плееры могут не поддерживаться.
- Некоторые накопители USB (например, устройства с блокировкой) могут не работать.
- Некоторые файлы программного обеспечения не разрешают воспроизведение или вывод на дисплей текстовой информации.
- Некоторые версии файлов форматов MP3, WMA, AAC или WAV* могут не поддерживаться.

Рекомендуемые устройства*

Носители	Накопитель USB	
Профиль (версия MP4)	Профиль Baseline, уровень 3 (MPEG4-AVC), Профиль Simple, уровень 5 (MPEG4)	
Расширение файлов (версия MP4)	.mp4/.m4v	
Совместимые аудио-кодеки	MPEG4-AVC (H.264)	MPEG4 (ISO/IEC 14496 часть. 2)
Скорость передачи данных	10 Мбит/с (MPEG4- AVC)	8 Мбит/с (MPEG4)
Макс. размер изображения	720 X 576 пикселей	

Совместимые модели iPod и iPhone

Система может не работать со всеми версиями программного обеспечения этих устройств.

Накопители USB

Файлы, записанные на накопителях USB, воспроизводятся в порядке их записи на устройствах. Этот порядок может не совпадать с порядком воспроизведения этих файлов компьютером или устройством.

Автомобили с двумя дисплеями



О лицензиях открытого исходного кода

Для просмотра информации о лицензиях открытого исходного кода выполните следующее.

1. Выберите .
2. Выберите **Settings** (Настройки).
3. Выберите **Android**.
4. Выберите **About device** (Информация об устройстве).
5. Выберите **Legal information** (Правовая информация).
6. Выберите **Open source licences** (Лицензии открытого исходного кода).

О лицензиях открытого исходного кода

Также можно перейти к шагу 4, когда:

- Выполняется жест смахивания сверху вниз.
 - Выберите  на дисплее появится уведомление.
- Выберите , затем выберите **Settings** (Настройки) под закладкой **App** (Приложения).

Настройка параметров систем

Автомобили с двумя дисплеями

Информационный экран/экран аудиосистемы позволяет настроить некоторые параметры систем.

■ Процедура настройки параметров

Переведите выключатель зажигания в положение ON ^{†1}, выберите **Settings (Настройки)**, затем выберите настраиваемый параметр.

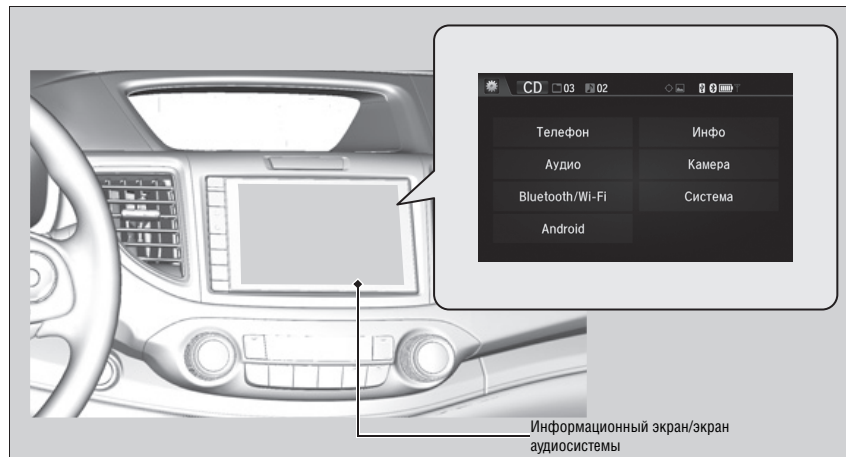

» Настройка параметров систем*

Во время изменения пользовательских настроек автомобиль должен быть неподвижен, а рычаг селектора находится в положении **P**.

Для изменения других пользовательских настроек выберите **Settings (Настройки)**.

➔ **Список настраиваемых параметров** Стр. 271

Если во время перезагрузки системы нажать и удерживать кнопку питания **(Power)**, некоторые пользовательские настройки могут быть сброшены к заводским.

*1: Автомобили, оснащенные системой доступа в автомобиль без ключа, оборудованы кнопкой **ПУСКА/ОСТА-НОВКИ ДВИГАТЕЛЯ**, а не выключателем зажигания.

■ Порядок вывода на дисплей настраиваемых параметров

Нажмите кнопку 

Выберите **Settings** (Настройки).

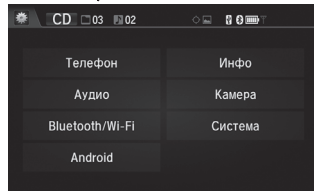

Система

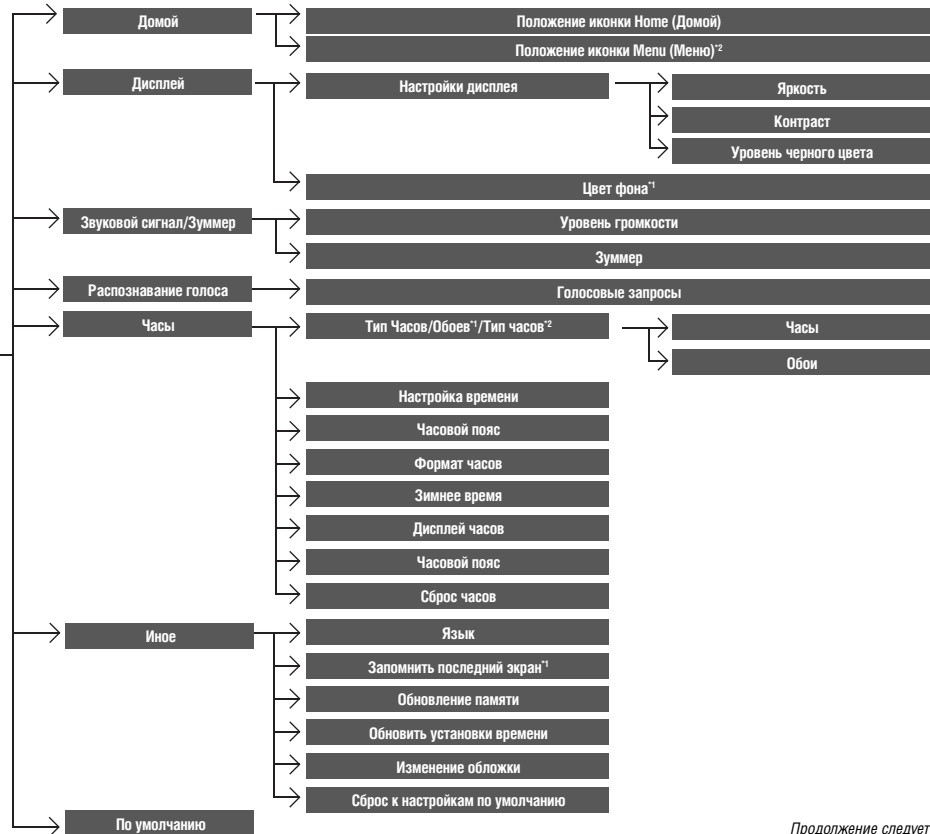

¹: Не выводится при изменении дизайна интерфейса экрана.

²: Выводится при изменении дизайна интерфейса экрана.

Продолжение следует

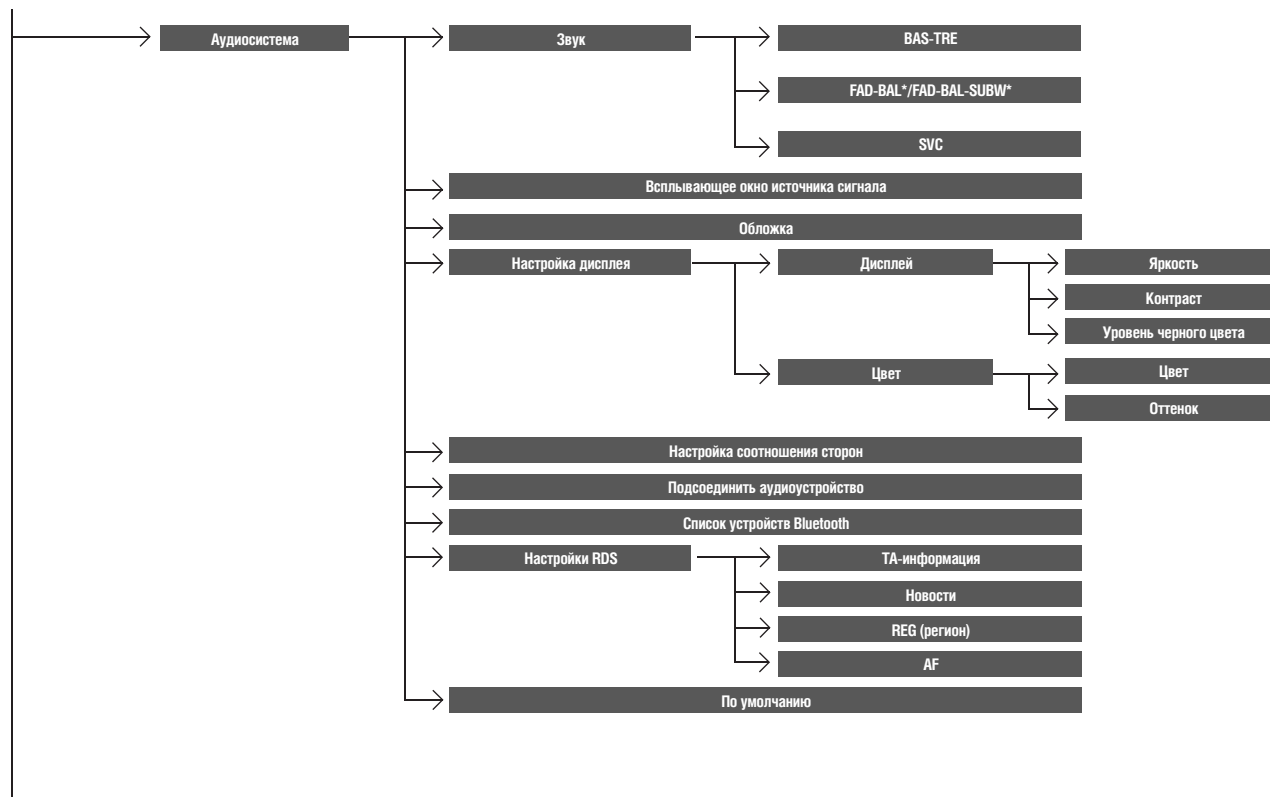

*1: Может отличаться в зависимости от выбранного источника сигнала.

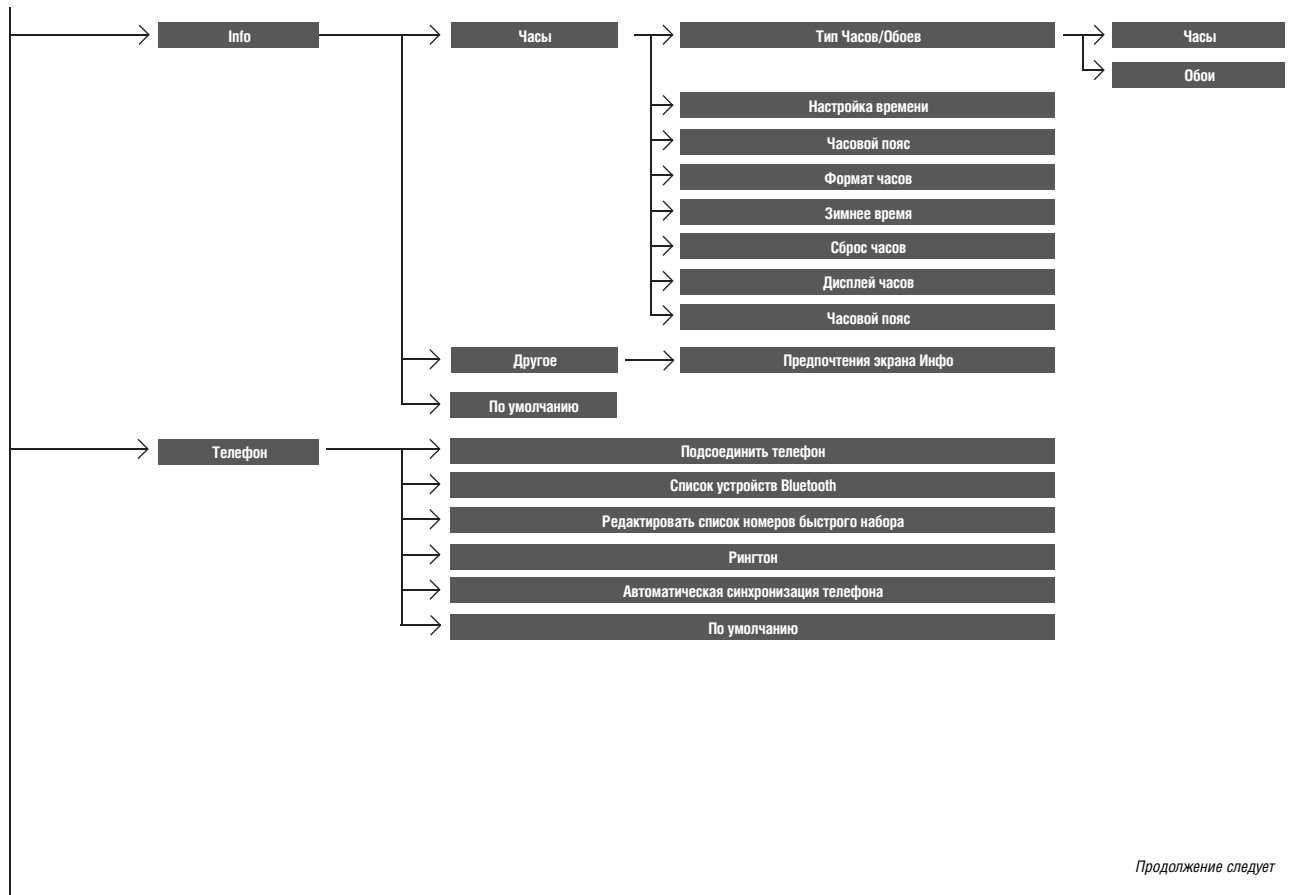

Продолжение следует

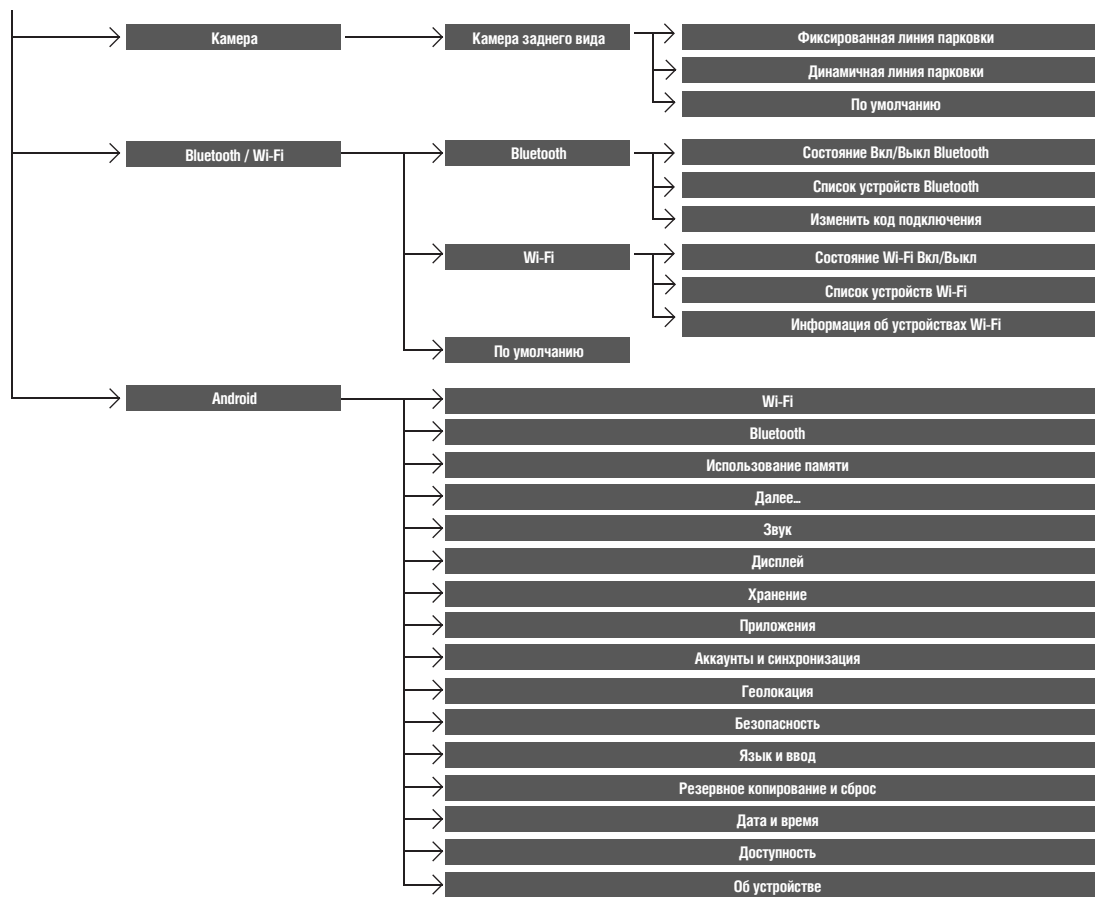

■ Список настраиваемых параметров

Группа параметров	Параметр настройки	Описание	Варианты настройки		
Система	Домой	Положение иконки Home (Домой)	Изменяется расположение иконок на домашнем экране.	—	
		Положение иконки Мелу ³	Изменяется расположение иконок на домашнем экране.	—	
	Дисплей	Яркость	Изменяется интенсивность подсветки информационного экрана/экрана аудиосистемы.	—	
			Контраст	Изменяется контраст информационного экрана/экрана аудиосистемы.	—
		Настройки дисплея	Уровень черного цвета	Изменяется уровень черного информационного экрана/экрана аудиосистемы.	—
			Цвет фона ²	Изменяется цвет фона информационного экрана/экрана аудиосистемы.	Синий*/Янтарный/Красный/Фиолетовый
	Звуковой сигнал/ Зуммер	Уровень громкости	Изменяется уровень громкости. Регулирует громкость речевых указаний навигационной системы.  Обратитесь к руководству пользователя навигационной системы.	0-6 ¹ -11	
		Зуммер	Изменяется уровень громкости зуммера.	Выкл/ 1/ 2 ¹ / 3	
	Распознавание голоса	Голосовые запросы	Включает и выключает голосовые запросы.	Вкл*/ Выкл	

*1: Настройка по умолчанию

*2: Не выводится при изменении дизайна интерфейса экрана.

*3: Выводится при изменении дизайна интерфейса экрана.

Продолжение следует

Группа параметров	Параметр настройки	Описание	Варианты настройки
Система	Часы	Изменяется тип дисплея часов.	Аналоговые/Цифровые ¹ /Цифровые малого размера/Выкл
		<ul style="list-style-type: none"> • Изменяет тип обоев. • Импортируется графический файл для создания новых “обоев”. • Удаляется графический файл с изображением “обоев”. 	Galaxy ¹ /Metallic/Пустой
	Тип Часов/Обоев ² / Тип часов ³	Настраивается время. ☑ Часы Стр. 114	—
	Обои	Изменяется часовой пояс.	MSK ¹
	Настройка времени	Переключается формат часов между 12-часовым и 24-часовым.	12H ¹ /24H
	Часовой пояс	Осуществляется автоматический переход между зимним и летним временем.	Вкл ¹ /Выкл
	Формат часов	Выбирается, будет ли включаться дисплей часов или нет.	Вкл/Выкл ¹
	Зимнее время	Изменяется расположение дисплея часов.	Сверху справа ¹ /Сверху слева/ Снизу справа/Снизу слева/ Выкл
	Дисплей часов	Сбрасывает установки времени до заводских.	—
Часовой пояс			
Сброс часов			

¹: Настройка по умолчанию

²: Не выводится при изменении дизайна интерфейса экрана.

³: Выводится при изменении дизайна интерфейса экрана.

Группа параметров	Параметр настройки	Описание	Варианты настройки
Система	Язык	Изменяется язык дисплея.	Russian ¹ : См. иные доступные языки на экране.
	Иное		
	Запомнить последний экран*2	Выбирается, будет ли устройство запоминать последний экран.	Вкл/Выкл ¹
	Обновление памяти	При зажигании в положении LOCK <input type="checkbox"/> ³ автоматически включается аудиосистема и выполняется дефрагментация памяти.	Вкл ¹ /Выкл
	Обновить установки времени	Задается время обновления памяти .	00:00 – 02:00 ¹ ~ 23:59
	Изменение обложки	Изменяется дизайн интерфейса экрана.	—
	Сброс к настройкам по умолчанию	Все установки сбрасываются до заводских. ➤ Сброс всех настроек к заводским установкам Стр. 281	Да/Нет
	По умолчанию	Все пользовательские настройки в разделе системных настроек отменяются/сбрасываются к заводским.	Да/Нет
Аудиосистема	Звук	Изменяются настройки звука динамиков. ➤ Настройка звука Стр. 235	-6 ~ 0 ¹ ~ +6 (BASS, TREBLE и SUBW) , RR9 ~ 0 ¹ ~ FR9 (FADER) , L9 ~ 0 ¹ ~ R9 (BALANCE) , Выкл./ Низк./ Средн. ¹ / Выс. (компенсация громкости от скорости)

¹: Настройка по умолчанию

²: Не выводится при изменении дизайна интерфейса экрана.

³: Автомобили, оснащенные системой доступа в автомобиль без ключа, оборудованы кнопкой **ПУСКА/ОСТАНОВКИ ДВИГАТЕЛЯ**, а не выключателем зажигания.

Продолжение следует

* Для некоторых вариантов исполнения автомобиля

Группа параметров	Параметр настройки	Описание	Варианты настройки	
Аудиосистема	Всплывающее окно источника сигнала	Выбирается, будет ли выводиться перечень имеющихся источников аудиосигнала или нет при выборе Audio на домашнем экране.	Вкл/Выкл ¹	
	Режим CD, iPod, USB Обложка	Включается и выключается отображение обложки.	Вкл ¹ / Выкл	
	Режим USB, HDMI TM Настройка дисплея	Дисплей	См. системные настройки Стр. 271	
		Яркость		
		Контраст		
	Настройка дисплея	Уровень черного цвета		
		Цвет	Изменяется цвет информационного экрана/экрана аудиосистемы.	—
	Настройка дисплея	Оттенок	Изменяется оттенок информационного экрана/экрана аудиосистемы.	—
		Режим USB, HDMI TM Настройка соотношения сторон	Выбирается режим работы экрана с соотношением сторон: Оригинальный (только для USB), Нормальный , Полный и Увеличенный .	Оригинальный (только для USB)/ Нормальный / Полный ¹ / Увеличенный
	Режим воспроизведения потокового аудио через соединение Bluetooth [®] Подсоединить аудиоустройство	Подключается, отключается или регистрируется Bluetooth®-совместимое устройство к системе громкой связи.	—	
Режим воспроизведения потокового аудио через соединение Bluetooth [®] Список устройств Bluetooth	Регистрируется новый телефон в системе громкой связи, редактируется или отсоединяется уже зарегистрированный телефон. ➔ Настройка телефона Стр. 288	—		

¹: Настройка по умолчанию

Группа параметров	Параметр настройки	Описание	Варианты настройки	
Аудиосистема	Настройки RDS	TA-информация	Включается и выключается функция дорожных сообщений.	Вкл/Выкл[†]
		Новости	Включается и выключается функция поиска альтернативных частот.	Вкл/Выкл[†]
		REG (регион)	Включается и выключается функция поиска региональных частот.	Вкл[†]/Выкл
		AF	Включается и выключается функция прерывания новостей.	Вкл[†]/Выкл
	По умолчанию		Все пользовательские настройки в разделе настроек аудиосистемы отменяются/ сбрасываются к заводским.	Да/Нет

[†]: Настройка по умолчанию

Продолжение следует

Группа параметров	Параметр настройки	Описание	Варианты настройки
Info	Тип Часов/Обоев	Часы	
		Обои	
	Настройка времени		
	Часовой пояс		
	Часы	Формат часов	См. пункт Система Стр. 272
		Зимнее время	
		Сброс часов	
		Дисплей часов	
		Часовой пояс	
	Другое	Предпочтения экрана Инфо	
По умолчанию		Все пользовательские настройки в разделе настроек информации отменяются/сбрасываются к заводским.	Да/Нет

¹: Настройка по умолчанию

Группа параметров	Параметр настройки	Описание	Варианты настройки
Телефон	Подсоединить телефон	Регистрируется новый телефон в системе громкой связи, подсоединяется или отсоединяется уже зарегистрированный телефон. ➡ Настройка телефона Стр. 288	—
	Список устройств Bluetooth	Регистрируется новый телефон в системе громкой связи, редактируется или отсоединяется уже зарегистрированный телефон. ➡ Настройка телефона Стр. 288	—
	Редактировать список номеров быстрого набора	Редактируются, добавляются или удаляются позиции быстрого набора. ➡ Ускоренный набор Стр. 294	—
	Рингтон	Выбирается рингтон.	Фиксированный/Мобильный телефон¹
	Автоматическая синхронизация телефона	Включается функция автоматического импорта телефонной книги и истории звонков при регистрации телефона в системе громкой связи.	Вкл/Выкл
	По умолчанию	Все пользовательские настройки в разделе настроек телефона отменяются/сбрасываются к заводским.	Да/Нет

¹: Настройка по умолчанию

Продолжение следует

Группа параметров	Параметр настройки	Описание	Варианты настройки	
Камера	Камера заднего вида	Фиксированная линия парковки Выбирается, будут ли включаться фиксированные линии парковки на мониторе камеры заднего вида. ☒ Многоракурсная камера заднего вида* Стр. 349	Вкл ¹ /Выкл	
		Динамичная линия парковки Выбирается, будут ли включаться динамические линии парковки на мониторе камеры заднего вида. ☒ Многоракурсная камера заднего вида* Стр. 349	Вкл ¹ /Выкл	
		По умолчанию Отменяются/ сбрасываются все пользовательские настройки в разделе настроек камеры заднего вида к заводским.	Да/Нет	
Bluetooth	Состояние Вкл/Выкл Bluetooth	Выбирается отображение состояния <i>Bluetooth</i> [®] .	Вкл ¹ /Выкл	
	Список устройств Bluetooth	Регистрируются новые телефоны в системе громкой связи HFT, редактируются или удаляются зарегистрированные телефоны и создаются защитные коды PIN. ☒ Настройка телефона Стр. 288	—	
	Изменить код подключения	Изменяется код подключения. ☒ Изменение кода подключения Стр. 289	Случайный/Фиксированный ¹	
Bluetooth / Wi-Fi	Состояние Wi-Fi Вкл/Выкл	Изменяется на режим Wi-Fi.	Вкл ¹ /Выкл	
	Wi-Fi	Список устройств Wi-Fi	Подсоединяется, отсоединяется или удаляется устройство Wi-Fi.	—
		Информация об устройствах Wi-Fi	Отображается информация об устройстве Wi-Fi.	—
	По умолчанию	Все пользовательские настройки в разделе настроек Bluetooth/ Wi-Fi отменяются/сбрасываются к заводским.	Да/Нет	

¹: Настройка по умолчанию

* Для некоторых вариантов исполнения автомобиля

Группа параметров	Параметр настройки	Описание	Варианты настройки
Android	Wi-Fi	Отображается состояние соединения Wi-Fi (Вкл/Выкл) и добавляются новые сети Wi-Fi.	Вкл¹/Выкл
	Bluetooth	Отображается состояние соединения <i>Bluetooth</i> [®] (Вкл/Выкл) и добавляются новые устройства <i>Bluetooth</i> [®] .	Вкл¹/Выкл
	Использование памяти	Показывается использование памяти системы.	—
	Далее...	Добавляется VPN (виртуальная частная сеть).	—
	Звук	Регулируется уровень громкости предупреждений и выбирается желаемый сигнал.	—
	Дисплей	Выбираются обои и размер шрифта.	—
	Хранение	Показывается емкость памяти системы и устройств USB.	—
	Приложения	Показывается состояние установленных приложения.	—
Аккаунты и синхронизация	Добавляется дополнительная информация аккаунта.	—	

¹: Настройка по умолчанию

Продолжение следует

Группа параметров	Параметр настройки	Описание	Варианты настройки
Android	Геолокация	Включаются/выключаются настройки GPS перед использованием приложений.	—
	Безопасность	Показывается состояние безопасности системы.	—
	Язык и ввод	Изменяется язык интерфейса дисплея системы и клавиатура ввода.	—
	Резервное копирование и сброс	Перезагружается система.	—
	Дата и время	Изменяются дата, часовой пояс и формат часов.	—
	Доступность	Изменяется шрифт дисплея системы и голосовое управление паролем.	—
	Об устройстве	Показывается состояние системы, версия ОС Android, правая информация и т.д.	—

Сброс всех настроек к заводским установкам

Все меню и пользовательские настройки сбрасываются к заводским установкам.

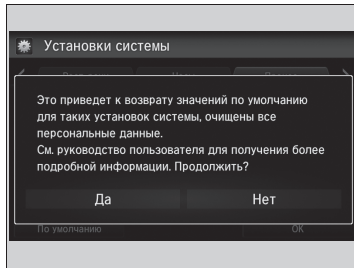

1. Нажмите кнопку .
2. Выберите **Settings (Настройки)**.
3. Выберите **System (Системы)**.
4. Выберите **закладку Others (Другое)**.
5. Выберите **Сброс к настройкам по умолчанию**.
 - ▶ На дисплее появится запрос подтверждения.
6. Для сбросок настроек выберите **Да**.
7. Для сброса настроек повторно выберите **Да**.
 - ▶ На дисплее появится запрос подтверждения. Выберите **OK**.

Сброс всех настроек к заводским установкам

Если автомобиль передается третьей стороне, сбросьте все настройки к заводским установкам и удалите всю личную информацию.

Сброс настроек к заводским возвращает предустановленные приложения к исходным заводским настройкам.

Система громкой связи

Автомобили с двумя дисплеями

Система громкой связи позволяет выполнять исходящие вызовы и принимать входящие вызовы с помощью аудиосистемы автомобиля, не дотрагиваясь до мобильного телефона.

Использование системы громкой связи

Кнопки управления телефоном

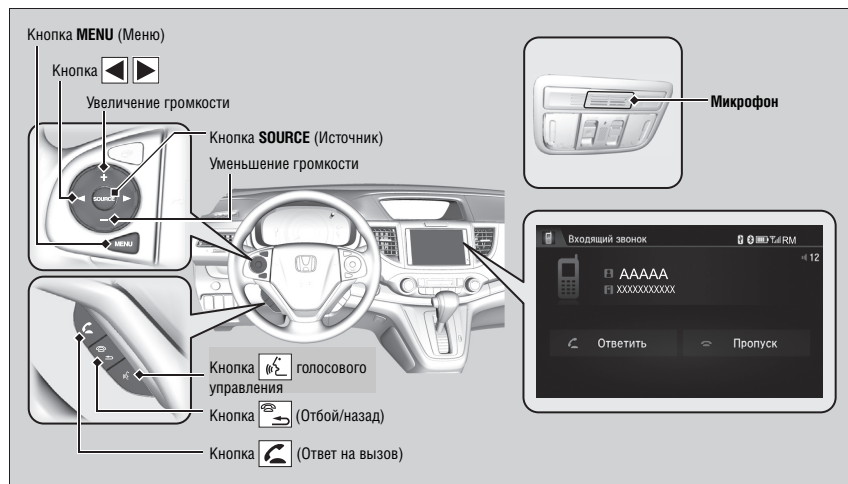

Система громкой связи

Чтобы воспользоваться системой громкой связи, понадобится совместимый телефон с функцией *Bluetooth*. Для получения информации о совместимых телефонах, процедурах подключения и специальных функциях обратитесь в дилерский центр Honda.

Чтобы можно было воспользоваться **системой Bluetooth**, должна быть выбрана настройка **Вкл.**

➔ **Пользовательские настройки** Стр. 266

Рекомендации по использованию голосовых команд

- Поскольку внешние шумы могут вызвать помехи в работе микрофона, закройте окна и отрегулируйте вентиляционные решетки, направив воздушные потоки в сторону от потолка.
- Нажмите кнопку для набора телефонного номера с помощью сохраненной речевой закладки.
- После звукового сигнала говорите четко, обычным голосом.
- Если микрофон уловит не только ваш голос, то команда может быть не распознана.
- Для изменения уровня громкости используйте соответствующий регулятор аудиосистемы **VOL** или кнопки дистанционного управления на рулевом колесе.

Отображается до пяти записей быстрого набора из 20, доступных для сохранения в системе. Если в системе записи отсутствуют, быстрый набор отключается.

➔ **Быстрый набор** Стр. 294



Отображается до пяти записей истории вызовов из 20, доступных для сохранения в системе. Если в истории вызовов записей нет, история вызовов отключается.

Кнопка вызова : Нажмите, чтобы сразу вывести экран **Phone (Телефон)** или ответить на входящий вызов.

Кнопка отбоя/назад : Нажмите, чтобы завершить разговор, вернуться к предыдущей команде или отменить команду.



Кнопка вызова : Нажмите для выполнения звонка по номеру, для которого сохранена речевая закладка.

Кнопка MENU (меню): Нажмите и удерживайте для **отображения быстрого набора, истории вызовов или повторного набора** на экране телефона.

Кнопка  : Нажмите для выбора позиции на экране телефона.

Кнопка SOURCE (Источник): Нажмите для вызова номера из выбранной позиции на экране телефона.

Для перехода к экрану меню телефона:

1. Нажмите кнопку .
2. Выберите **Phone (Телефон)**, чтобы переключиться на экран телефона.
3. Нажмите кнопку .

Продолжение следует

☒ Система громкой связи

Интерфейс беспроводной связи *Bluetooth®*

Надпись и логотип *Bluetooth®* являются зарегистрированными торговыми марками компании *Bluetooth SIG, Inc.* и используются компанией *Honda Motor Co., Ltd.* по лицензии. Другие торговые марки и логотипы используются в соответствии с требованиями их владельцев.

Особенности работы системы громкой связи

При поступлении входящего вызова на систему громкой связи аудиосистема прекращает работу. Работа аудиосистемы возобновится по завершении разговора.

■ Экран состояния системы громкой связи

Информационный экран/экран аудиосистемы уведомляет о поступлении входящего вызова.

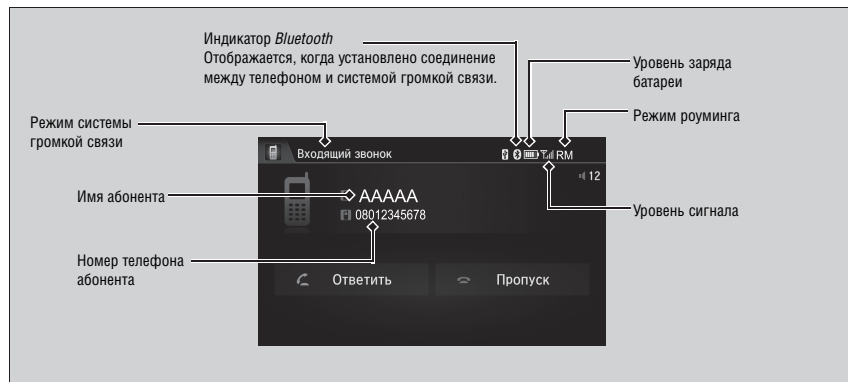

■ Ограничения для ручного режима управления

Некоторые функции становятся неактивными либо недоступными во время движения. До полной остановки автомобиля функции, выделенные серым цветом, выбрать нельзя.

Во время движения автомобиля с помощью голосовых команд можно звонить только по сохраненным с речевыми закладками номерам быстрого набора, именам из телефонной книги или набираемым номерам.

► **Быстрый набор** Стр. 294

▣ Экран состояния системы громкой связи

Информация, выводимая на информационный экран/экран аудиосистемы, различается в зависимости от модели телефона.

Можно изменить язык системы.

► **Пользовательские настройки** Стр. 266

Меню системы громкой связи

Чтобы воспользоваться системой, выключатель зажигания должен находиться в положении ACCESSORY I (Вспомогательные потребители электроэнергии) или ON II¹ (Зажигание включено).

■ Экран настроек телефона

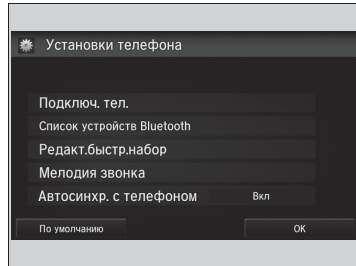

1. Нажмите кнопку .
2. Выберите **Settings (Настройки)**.
3. Выберите **Phone (Телефон)**.

» Меню системы громкой связи

Чтобы воспользоваться системой громкой связи, прежде всего, необходимо подключить к системе мобильный телефон с функцией Bluetooth. Подключение телефона осуществляется на припаркованном автомобиле.

Использование некоторых функций ограничено, когда автомобиль находится в движении. В этом случае на дисплей выводится соответствующее сообщение, и действие функции отменяется.

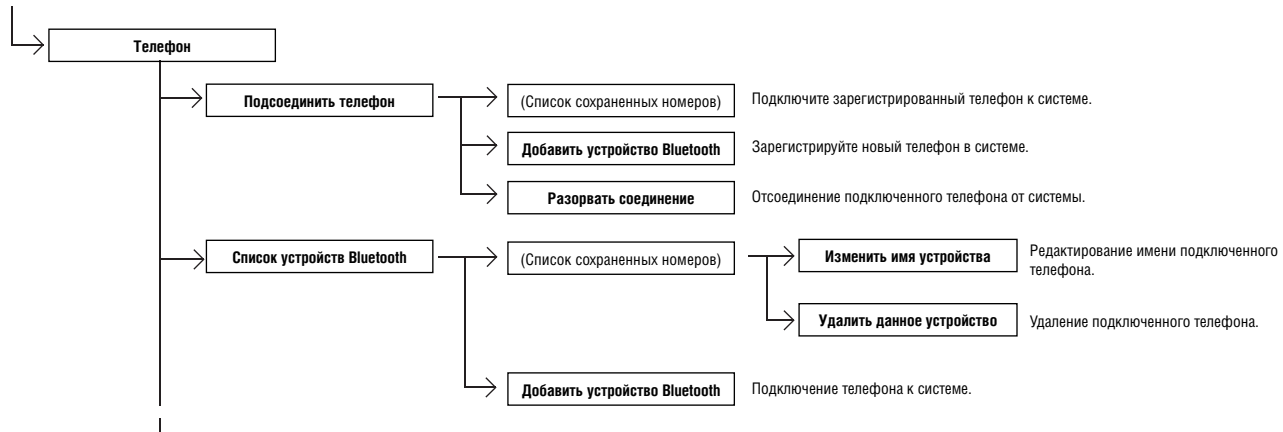

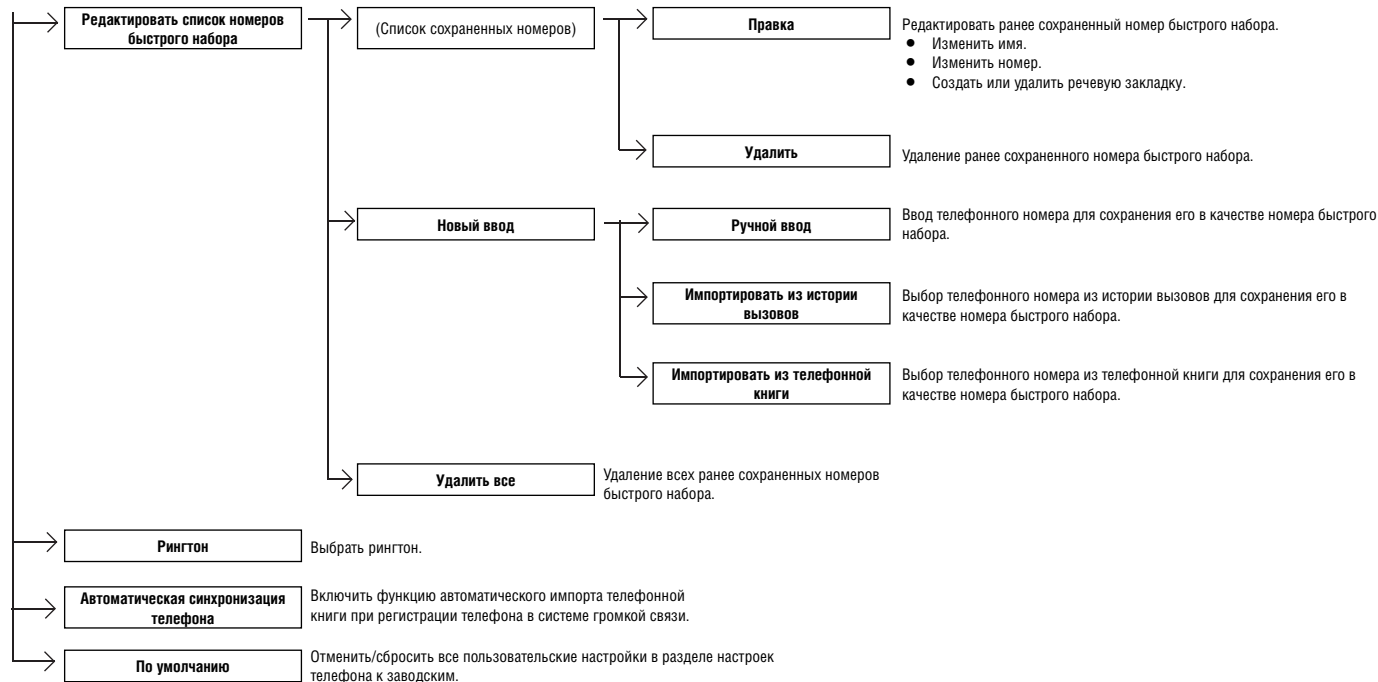

¹: Автомобили, оснащенные системой доступа в автомобиль без ключа, оборудованы кнопкой ПУСКА/ОСТАНОВКИ ДВИГАТЕЛЯ, а не выключателем зажигания.

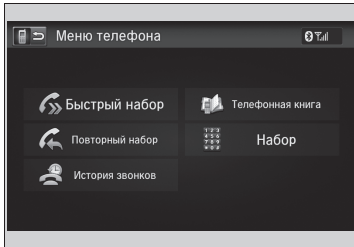

Продолжение следует

■ Экран меню телефона



1. Нажмите кнопку .
2. Выберите **Phone (Телефон)**.
3. Нажмите кнопку .



Продолжение следует

Настройка телефона



■ Подключение мобильного телефона (в случае, когда к системе не подключен ни один телефон)

1. Выберите **Телефон**.
2. Выберите **Да**.
3. Убедитесь в том, что телефон находится в режиме поиска или обнаружения, затем выберите **Продолжить**.
 - ▶ Система громкой связи выполнит поиск устройств *Bluetooth*® в автоматическом режиме.
4. Выберите нужный телефон, когда он появится в списке.
 - ▶ Если телефон не появляется, для повторения поиска можно выбрать **Обновить**.
 - ▶ Если и в этот раз телефон не появился в списке, выберите **Телефон не найден?** и выполните поиск устройств *Bluetooth*® с помощью телефона. На телефоне выполните поиск устройства **Honda HFT**.
5. Система выводит регистрационный код на информационный экран/экран аудиосистемы.
 - ▶ Подтвердите регистрационный код на экране и соответствие регистрируемого телефона. Может отличаться в зависимости от телефона.

» Настройка телефона

Чтобы активировать и принимать вызовы с помощью системы громкой связи, к ней необходимо подключить телефон с функцией *Bluetooth*.

Рекомендации по подключению телефона:

- Телефон невозможно подключить на ходу автомобиля.
- К системе можно подключить не более шести телефонов.
- Когда телефон подключен к системе громкой связи, батарея телефона может разряжаться быстрее.
- Если телефон окажется не готовым к процедуре подключения или не будет обнаружен системой в течение трех минут, система выйдет из режима подключения.

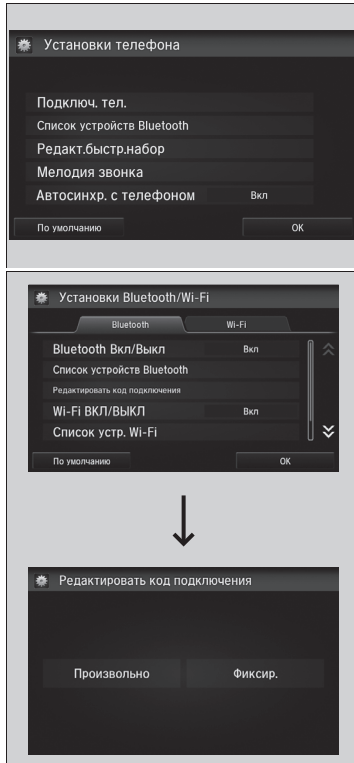

■ Изменение подключенного к системе устройства

1. Перейдите к экрану настроек телефона.
 ► Экран **Настройки телефона** Стр. 285
2. Выберите **Connect Phone (Подключить телефон)**.
3. Выберите телефон для подключения.
 ► Система прервет соединение с подключенным телефоном и приступит к поиску другого телефона.

■ Изменение кода подключения:

1. Нажмите кнопку .
 2. Выберите **Settings (Настройки)**.
 3. Выберите **Bluetooth/Wi-Fi**.
 4. Выберите закладку **Bluetooth**.
 5. Выберите **Edit pairing code (Изменить код подключения)**.
-
6. Выберите **Random (Случайный)** или **Fixed (Фиксированный)**.

Продолжение следует

»» Изменение подключенного к системе устройства

Если телефон не будет обнаружен или подключен, система проинформирует о том, что соединение повторно установлено с исходным телефоном.

Для регистрации других телефонов выберите **Add Bluetooth Device (Добавить устройство Bluetooth)** на экране **Connect Phone (Подключить телефон)**.

»» Изменение кода подключения

По умолчанию установлен регистрационный код подключения "0000", который остается неизменным, пока не будет изменен пользователем.

Для создания собственного регистрационного кода выберите опцию **Фиксированный**, удалите действующий код, затем введите новый код.

Для того чтобы код выбирался случайным образом при каждом подключении, выберите опцию **Random (Случайный)**.

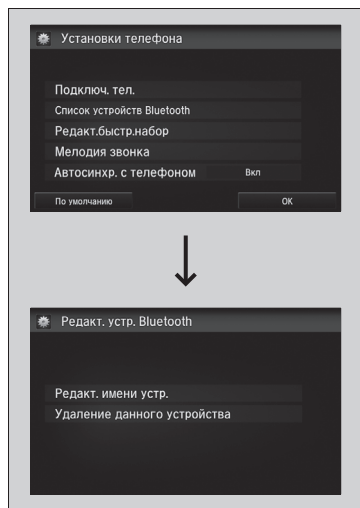

■ Изменение имени уже зарегистрированного телефона

1. Перейдите к экрану настроек телефона.
➔ **Экран Настройки телефона** Стр. 285
2. Выберите **Bluetooth Device List (Список устройств Bluetooth)**.
3. Выберите зарегистрированный телефон для изменения.
4. Выберите **Edit Device Name (Изменить имя устройства)**.
5. Измените имя и выберите **OK**.

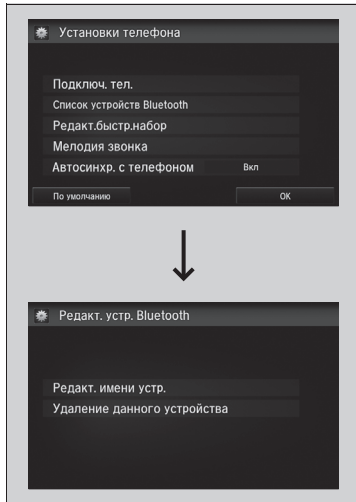

■ Удаление зарегистрированного телефона

1. Перейдите к экрану настроек телефона.
▶ Экран Настройки телефона Стр. 285
2. Выберите **Bluetooth Device List (Список устройств Bluetooth)**.
3. Выберите телефон, который нужно удалить.

4. Выберите **Delete This Device (Удалить данное устройство)**.
5. На дисплее появится запрос подтверждения. Выберите **Да**.

Продолжение следует

Рингтон

Рингтон можно настраивать.

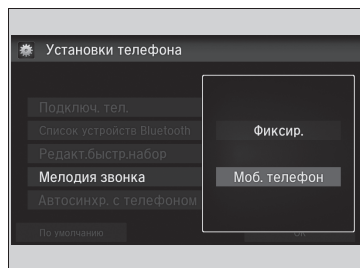

1. Перейдите к экрану настроек телефона.
➤ **Экран Настройки телефона** Стр. 285
2. Выберите **Ring Tone (Рингтон)**.
3. Выберите **Fixed (Фиксированный)** или **Mobile (Мобильный)**.

Рингтон

Фиксированный: Через динамики транслируется фиксированный рингтон.

Мобильный телефон: Через динамики транслируется рингтон подключенного мобильного телефона.

Автоматический импорт телефонной книги и журнала вызовов мобильного телефона

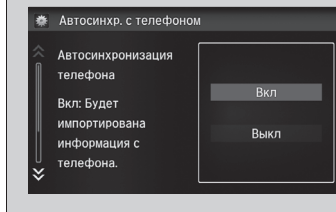
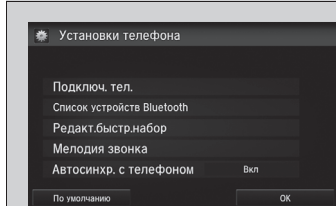
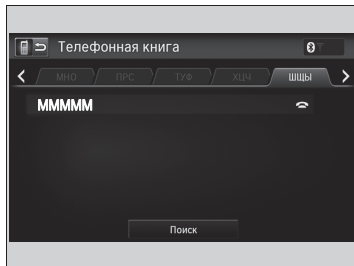

■ Когда включена автоматическая синхронизация телефона:

Если телефон пользователя подключен к системе, данные телефонной книги и истории вызовов автоматически импортируются в систему.

■ Изменение настроек автоматической синхронизации телефона

1. Перейдите к экрану настроек телефона.
➤ **Экран настройки телефона** Стр. 285
2. Выберите **Автоматическая синхронизация телефона**.
3. Выберите **Вкл** или **Выкл**.

Продолжение следует

⌘ Автоматический импорт адресной книги телефона и истории вызовов

При выборе имени в телефонной книге мобильного телефона на дисплее может появиться три иконки, обозначающие категории. Иконки указывают на тип телефонных номеров, сохраненных для данного имени.



Для некоторых моделей телефонов может оказаться невозможным импортировать иконки категорий в систему.

Телефонная книга обновляется после каждой установки соединения между телефоном и системой громкой связи. История вызовов обновляется после каждой установки соединения и каждого вызова.

Быстрый набор

Для каждого телефона можно сохранить до 20 номеров быстрого набора.

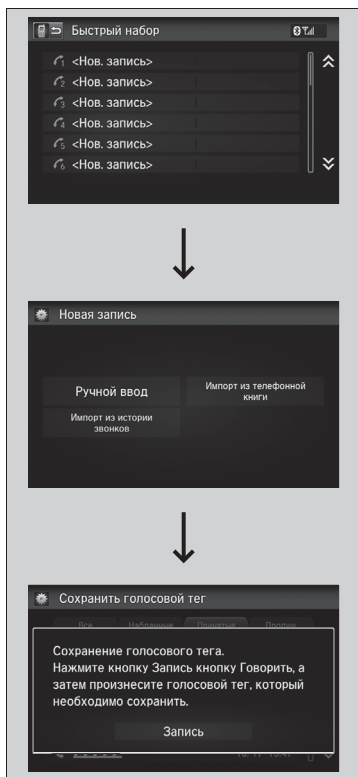

Выполните следующее для сохранения номера быстрого набора:

1. Перейдите к экрану меню телефона.
► **Экран меню телефона** Стр. 287
2. Выберите **Speed Dial (Быстрый набор)**.
3. Выберите **New Entry (Новая запись)**.
4. Выберите место для нового номера.
Из **импортированного из истории вызовов**:
► Выберите телефонный номер из истории вызовов.
Из **ручного ввода**:
► Введите телефонный номер вручную.
Из **импортированного из телефонной книги**:
► Выберите телефонный номер из телефонной книги, которая была импортирована из мобильного телефона, с которым в данный момент установлено соединение.
5. После успешного сохранения номера быстрого набора система предложит создать для этого номера речевую закладку. Выберите **Да** или **Нет**.
6. Выберите **Записать**, чтобы сохранить для этого номера речевую закладку.
► Используя кнопку , следуйте подсказкам системы и произнесите речевую закладку для номера ускоренного набора.

Быстрый набор

Когда речевая закладка сохранена, нажмите кнопку , чтобы вызвать номер по речевой закладке.

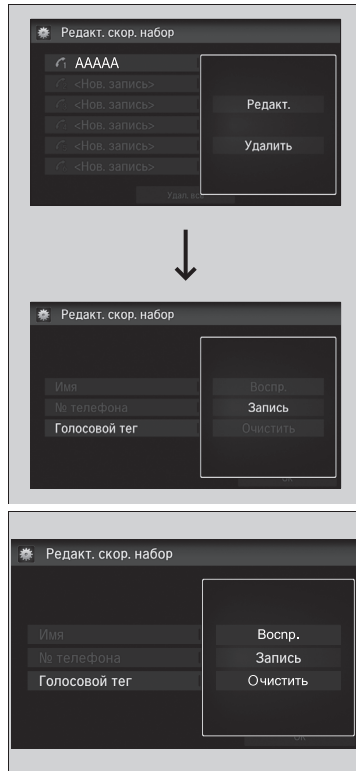

■ Задание голосовой метки для сохраненного номера быстрого набора

1. Перейдите к экрану настроек телефона.
 ► Экран Настройки телефона Стр. 285
2. Выберите **Edit Speed Dial (Изменить быстрый набор)**.
3. Выберите **сохраненный номер быстрого набора**.
 ► Из выпадающего меню выберите **Edit (Изменить)**.
4. Выберите **Voice Tag (Речевая закладка)**.
 ► Из выпадающего меню выберите **Record (Записать)**.
5. Для сохранения речевой закладки выберите **Record (Записать)**.
6. Используя кнопку голосового набора , следуйте подсказкам системы, чтобы завершить процедуру сохранения голосовой метки.

■ Удаление речевой закладки

1. Перейдите к экрану настроек телефона.
 ► Экран Настройки телефона Стр. 285
2. Выберите **Edit Speed Dial (Изменить быстрый набор)**.
3. Выберите сохраненный номер быстрого набора.
 ► Из выпадающего меню выберите **Edit (Изменить)**.
4. Выберите **Voice Tag (Речевая закладка)**.
 ► Из выпадающего меню выберите **Clear (Удалить)**.
5. На дисплее появится запрос подтверждения. Выберите **Yes (Да)**.

» Быстрый набор

Не используйте одно и то же имя для разных речевых закладок. Не используйте "home" (дом) в качестве речевой закладки. Системе громкой связи легче распознать относительно длинное имя. Например, лучше использовать *John Smith*, чем просто *John*.

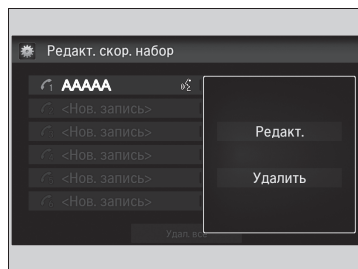

■ Изменение номера быстрого набора

1. Перейдите к экрану настроек телефона.
► Экран Настройки телефона Стр. 285
2. Выберите **Edit Speed Dial (Изменить быстрый набор)**.
3. Выберите сохраненный номер быстрого набора.
► Из выпадающего меню выберите **Edit (Изменить)**.
4. Выберите требуемую настройку.

■ Удаление номера ускоренного набора

1. Перейдите к экрану настроек телефона.
► Экран Настройки телефона Стр. 285
2. Выберите **Edit Speed Dial (Изменить быстрый набор)**.
3. Выберите сохраненный номер быстрого набора.
► Из выпадающего меню выберите **Delete (Удалить)**.
4. На дисплее появится запрос подтверждения. Выберите **Yes (Да)**.

■ Исходящие вызовы

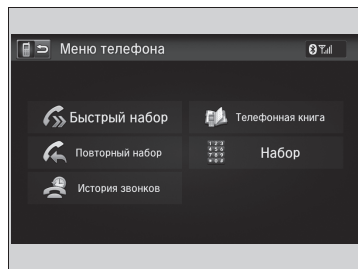

Пользователь может активировать исходящий вызов путем набора телефонного номера или с помощью импортированной телефонной книги, истории вызовов или, воспользовавшись функциями быстрого набора и повторного набора.

» Исходящие вызовы

Путем произнесения речевой закладки, сохраненной для номера быстрого набора, можно набрать соответствующий номер независимо от того, какой экран в данный момент отображается на дисплее. Нажмите кнопку  и произнесите имя речевой закладки.

После соединения с вызываемым номером голос вызываемого абонента транслируется через динамики аудиосистемы.

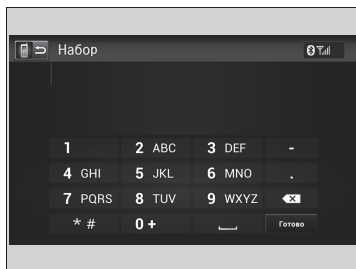

■ Исходящий вызов на номер, содержащийся в импортированной телефонной книге

1. Перейдите к экрану меню телефона.
▶ Экран меню телефона Стр. 287
2. Выберите **Phonebook (Телефонная книга)**.
3. Выберите имя.
▶ Также можно искать по буквам. Выберите **Search (Поиск)**.
▶ Используйте клавиатуру на сенсорном экране для ввода букв.
4. Выберите номер.
▶ Набор начнется автоматически.

■ Набор номера

1. Перейдите к экрану меню телефона.
▶ Экран меню телефона Стр. 287
2. Выберите **Dial (Набрать)**.
3. Выберите номер.
▶ Используйте клавиатуру на сенсорном экране для ввода цифр.
4. Выберите **Done (Готово)**.
▶ Набор начнется автоматически.

Продолжение следует

» Исходящий вызов на номер из импортированной телефонной книги

С помощью голосовых команд можно позвонить по номеру быстрого набора, сохраненному под речевой закладкой.

▶ Быстрый набор Стр. 294

» Набор номера

С помощью голосовых команд можно позвонить по номеру быстрого набора, сохраненному под речевой закладкой.

▶ Быстрый набор Стр. 294

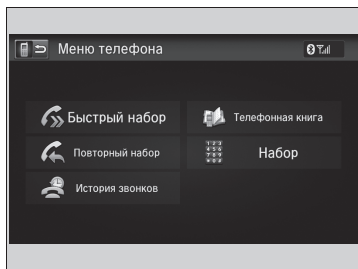

■ Повторный набор номера

1. Перейдите к экрану меню телефона.
 - Экран меню телефона Стр. 287
2. Выберите **Redial (Повторный набор)**.
 - Набор начнется автоматически.

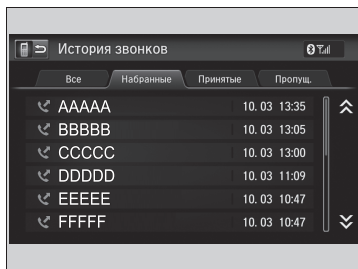

■ Исходящий вызов на номер из истории вызовов

В истории вызовов номера хранятся по следующим категориям **Исходящие вызовы**, **Входящие вызовы** и **Пропущенные вызовы**.

1. Перейдите к экрану **Меню телефона**.
 - Экран меню телефона Стр. 287
2. Выберите **История вызовов**.
3. Выберите **Все**, **Исходящие**, **Входящие** или **Пропущенные**.
4. Выберите номер.
 - Набор начнется автоматически.

■ Исходящий вызов на номер быстрого набора

1. Перейдите к экрану **Меню телефона**.
 - Экран меню телефона Стр. 287
2. Выберите **Быстрый набор**.
3. Выберите номер.
 - Набор начнется автоматически.

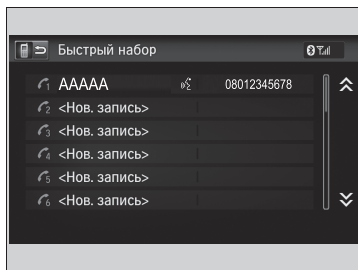

»» Повторный набор номера

Нажмите и держите нажатой кнопку  для повторного вызова последнего набранного номера.

»» Исходящий вызов на номер из истории вызовов

В истории вызовов хранится информация о 20 из всех последних исходящих, входящих и пропущенных вызовах. (Отображается только в том случае, когда установлено соединение между телефоном и системой громкой связи.)

»» Исходящий вызов на номер быстрого набора

Когда речевая закладка сохранена, нажмите кнопку , чтобы вызвать номер по речевой закладке.

► **Быстрый набор** Стр. 294

Путем произнесения речевой закладки, сохраненной для номера быстрого набора, можно набрать соответствующий номер независимо от того, какой экран в данный момент отображается на дисплее. Нажмите кнопку  и следуйте подсказкам.

Входящие вызовы

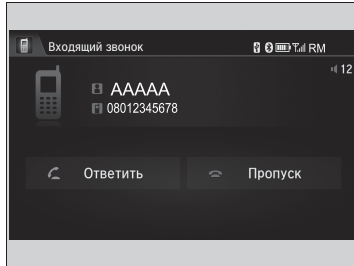

При поступлении входящего вызова прозвучит уведомление (если эта функция активирована), и на дисплее появится экран **Входящий вызов**.

Нажмите кнопку , чтобы ответить на входящий вызов.

Нажмите кнопку , чтобы отклонить вызов или завершить разговор.

Функции, доступные во время разговора

Во время разговора можно воспользоваться следующими функциями.

Отключить звук: Отключается микрофон.

Переадресация вызова: Переадресация вызова с системы громкой связи на телефон пользователя.

Тоны клавиш: Пересылка цифр во время разговора. Эта функция полезна, если используется система телефонных соединений, управляемых с помощью меню.

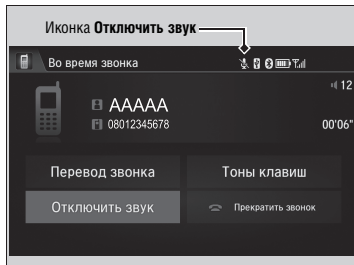

Имеющиеся пункты меню отображаются в нижней части экрана.

Выберите пункт меню.

- ▶ Иконка отключения звука появится, когда выбрано **Отключить звук**. Выберите **Отключить звук** повторно, чтобы выключить эту функцию.

Входящие вызовы



Режим ожидания

Нажмите кнопку , чтобы перевести текущий вызов в режим ожидания и ответить на входящий вызов.

Снова нажмите кнопку , чтобы вернуться к текущему вызову.

Выберите **Игнорировать**, если не хотите отвечать на входящий вызов.

Нажмите кнопку , чтобы завершить разговор.

Можно воспользоваться иконками на экране аудиосистемы/информационном экране вместо кнопок  и .

Функции, доступные во время разговора

Тоны клавиш: Данная функция доступна для некоторых моделей телефонов.

Пользователь может изменять иконки на экране аудиосистемы/информационном экране.

Вождение автомобиля

В этой главе описываются приемы управления автомобилем и процедура заправки автомобиля топливом, а также приводится информация об установке дополнительного оборудования.

Перед началом движения			
Контрольный осмотр автомобиля.....	302		
Допустимые нагрузки	305		
Буксировка прицепа	306		
Рекомендации по управлению автомобилем вне дорог	312		
Вождение автомобиля			
Пуск двигателя.....	314, 317		
Меры предосторожности при управлении автомобилем.....	320		
Вариатор (CVT)	320		
Автомобили с переключателями передач, расположенными на рулевом колесе			
Переключение передач	321		
		Автомобили без переключателей передач, расположенных на рулевом колесе	
		Переключение передач	325
		Кнопка ECON	327
		Система круиз-контроля	328
		Регулируемый ограничитель скорости движения	332
		Система динамической стабилизации (VSA)	336
		Система подключаемого полного привода с электронным управлением	338
		Торможение	
		Тормозная система	339
		Антиблокировочная система (ABS)	341
		Система помощи при экстренном торможении	342
		Сигнал аварийной остановки	343
		Парковка автомобиля	
		Стоянка автомобиля.....	344
		Система помощи при парковке.....	345
		Многоракурсная камера заднего вида	349
		Заправка топливом	
		Топливо	351
		Процедура заправки топливом	352
		Топливная экономичность автомобиля	353
		Рекомендации по снижению расхода топлива	353
		Дополнительное оборудование и изменение конструкции автомобиля	354

* Для некоторых вариантов исполнения автомобиля

Контрольный осмотр автомобиля

Перед тем как начать движение, выполните следующие проверки.

Контрольный осмотр снаружи автомобиля

- Убедитесь в отсутствии посторонних предметов на окнах, наружных зеркалах заднего вида, приборах наружного освещения и сигнализации и других деталях автомобиля.
 - ▶ Удалите иней, снег и лед.
 - ▶ Сметите снег с крыши, поскольку он может соскользнуть с нее и ухудшить обзор во время движения.
 - ▶ В случае намерзания льда большим куском удалите его после того, как он размякнет.
 - ▶ Соблюдайте осторожность при удалении льда с колес, чтобы не повредить колеса и их компоненты.
- Убедитесь в том, что капот надежно закрыт.
 - ▶ Если капот откроется на ходу автомобиля, он закроет обзор в направлении вперед.
- Убедитесь в том, что шины находятся в хорошем техническом состоянии.
 - ▶ Проверьте давление воздуха в шинах, осмотрите шины, обращая внимание на их повреждения и износ.
 - ▶ **Проверка состояния и уход за шинами** Стр. 394
- Убедитесь в отсутствии людей и посторонних предметов вблизи автомобиля.
 - ▶ Следует помнить о том, что при наблюдении изнутри автомобиля существуют “слепые” зоны.

Контрольный осмотр снаружи автомобиля

ПРИМЕЧАНИЕ

Если двери примерзли к кузову, воспользуйтесь теплой водой, чтобы растопить лед. Не прикладывайте силу, чтобы открыть двери. Это может привести к повреждению резиновых уплотнителей дверей. Открыв двери, протрите их насухо, чтобы избежать их примерзания в дальнейшем.

Не вливайте теплую воду в цилиндры дверных замков. Если вода замерзнет, вы не сможете вставить ключ в замок.

Тепло двигателя и выпускной системы может воспламенить материалы, оставленные под капотом, вызвав пожар. Если автомобиль не использовался в течение продолжительного времени, уберите весь скопившийся мусор, например, сухую траву и листья или гнезда животных. Также проверяйте на наличие посторонних материалов, оставленных после проведения технического обслуживания.

Контрольный осмотр внутри автомобиля

- Правильно размещайте перевозимые предметы в автомобиле.
 - ▶ Следует помнить о том, что перегрузка автомобиля и неправильное размещение грузов могут отрицательно повлиять на управляемость, устойчивость, тормозной путь автомобиля и износ шин, что снизит безопасность движения.
 - ▣ **Допустимые нагрузки** Стр. 305
- Не накладывайте вещи выше спинки сидений.
 - ▶ В противном случае вещи ухудшат обзор и могут быть отброшены вперед при резком торможении.
- Не кладите предметы в ниши для ног водителя и переднего пассажира. Надежно фиксируйте напольные коврики*.
 - ▶ Посторонний предмет или незакрепленный коврик может помешать управлению педалями тормоза и акселератора во время движения автомобиля.
- В случае перевозки животных не позволяйте им перемещаться по автомобилю.
 - ▶ Они могут помешать управлению автомобилем и стать причиной аварии.
- Плотно закройте все двери и заднюю подъемную дверь.
- Надлежащим образом отрегулируйте положение сиденья.
 - ▶ Отрегулируйте также положение подголовника.
 - ▣ **Регулировка сидений** Стр. 162
 - ▣ **Регулировка положения подголовников** Стр. 165
- Надлежащим образом отрегулируйте положение зеркал заднего вида и рулевого колеса.
 - ▶ Выполняйте регулировку, заняв на сиденье правильное положение.
 - ▣ **Регулировка положения зеркал заднего вида** Стр. 159
 - ▣ **Регулировка положения рулевого колеса** Стр. 158

Продолжение следует

Контрольный осмотр внутри автомобиля

Регулировка фар выполнена на заводе-изготовителе. Фары не нуждаются в регулировке. Однако при частой перевозке тяжелых грузов в багажном отделении или частой буксировке прицепа обратитесь к дилеру для регулировки фар в соответствии с преобладающими условиями эксплуатации автомобиля.

Данный автомобиль оборудован системой автоматической коррекции вертикального угла наклона световых пучков ближнего света фар.

* Для некоторых вариантов исполнения автомобиля

- Размещая вещи на полу позади передних сидений, убедитесь в том, что они не закатятся под сиденья.
 - ▶ В противном случае они смогут помешать водителю управлять педалями или отрегулировать положение сиденья.
- Все люди, находящиеся в автомобиле, должны быть пристегнуты ремнями безопасности.
 - 📄 **Пристегивание ремня безопасности** Стр. 35
- Во время пуска двигателя проследите за тем, что световые индикаторы и сигнализаторы на приборной панели включаются и через непродолжительный период времени гаснут.
 - ▶ При обнаружении неисправности какого-либо индикатора или сигнализатора обратитесь к дилеру для проверки автомобиля.
 - 📄 **Сигнализаторы и индикаторы** Стр. 74

Допустимые нагрузки

При перевозке грузов в автомобиле следует учитывать, что полная масса автомобиля с пассажирами и багажом не должна превышать максимального разрешенного значения.

➤ **Технические характеристики** Стр. 440

При любых вариантах загрузки автомобиля нагрузка, действующая на передний и задний мосты, также не должна превышать предельно допустимых значений.

➤ **Технические характеристики** Стр. 440

Допустимые нагрузки

ПРЕДУПРЕЖДЕНИЕ

Перегрузка автомобиля или неправильное размещение груза может отрицательно сказаться на его управляемости и устойчивости движения, стать причиной дорожно-транспортного происшествия и привести к травмам и даже смерти водителя или пассажиров.

Не превышайте максимальных значений грузоподъемности при загрузке автомобиля и не нарушайте других ограничений, указанных в настоящем руководстве.

Подготовка к буксировке прицепа

■ Полная разрешенная масса прицепа и предельно допустимая вертикальная нагрузка на тягово-сцепное устройство

Буксировка прицепа данным автомобилем допускается только при соблюдении ограничений на нагрузки, использования надлежащего оборудования и соблюдения рекомендаций, связанных с буксировкой прицепа. Перед тем как начать буксировку, убедитесь в том, что весовые параметры не превышают допустимых значений.

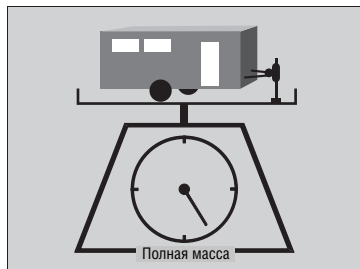

■ Полная разрешенная масса прицепа

Не превышайте полную разрешенную массу прицепа, которая включает массу самого прицепа (оборудованного или не оборудованного тормозными механизмами), массу тягово-сцепного устройства, груза, а также установленного в прицепе или на нем оборудования.

Превышение полной разрешенной массы прицепа может значительно ухудшить управляемость и другие ходовые качества автомобиля и стать причиной повреждения двигателя или трансмиссии.

➤ Полная разрешенная масса прицепа и предельно допустимая вертикальная нагрузка на тягово-сцепное устройство

⚠ ПРЕДУПРЕЖДЕНИЕ

Превышение недопустимых нагрузок на автомобиль, а также неправильное размещение груза в автомобиле и прицепе чревато дорожно-транспортным происшествием, которое может стать причиной травмирования и гибели людей.

Перед поездкой внимательно проверьте правильность загрузки автомобиля и прицепа.

С помощью весов убедитесь в том, что все весовые параметры не превышают допустимых значений.

Если весы отсутствуют, прибавьте массу груза к массе прицепа, указанной изготовителем прицепа. Определите также вертикальную нагрузку на тягово-сцепное устройство.

Обкатка автомобиля

На протяжении первых 1000 км эксплуатации автомобиля воздержитесь от буксировки прицепа.

Если планируется буксировать прицеп в горной местности, помните о необходимости снижения на каждые 1000 метров над уровнем моря полной разрешенной массы автомобиля и прицепа на 10%.

Не превышайте полную разрешенную массу прицепа и другие допустимые нагрузки.

➤ **Технические характеристики** Стр. 440



■ Вертикальная нагрузка на тягово-сцепное устройство

Вертикальная нагрузка на тягово-сцепное устройство автомобиля при полной массе груженого прицепа не должна превышать 100 кгс. Вертикальная нагрузка равна части веса полностью груженого прицепа, которая передается на тягово-сцепное устройство. Для прицепов полной массой до 1000 кг следует придерживаться такого правила: вертикальная нагрузка на тягово-сцепное устройство автомобиля должна составлять примерно 10% от полной массы прицепа.

- Чрезмерная вертикальная нагрузка на тягово-сцепное устройство снижает сцепление передних колес с дорогой и управляемость автомобиля. Недостаточная вертикальная нагрузка на тягово-сцепное устройство приводит к снижению устойчивости прицепа и его заносу.
- Для обеспечения надлежащей вертикальной нагрузки на тягово-сцепное устройство вы можете начать с того, чтобы распределить груз в прицепе так, чтобы 60 % его массы приходилось на переднюю часть прицепа, а 40 % - на его заднюю часть. В случае необходимости перераспределите груз в прицепе.

Продолжение следует

Оборудование для буксировки прицепа

Оборудование, которое следует использовать для буксировки прицепа, зависит от размеров прицепа, массы перевозимого груза и условий движения.

■ Тягово-сцепное устройство

Используйте тягово-сцепное устройство, разрешенное к применению на данном автомобиле. Кроме того, тягово-сцепное устройство должно быть надлежащим образом прикреплено к днищу кузова.

■ Страховочные цепи

Во время буксировки прицепа обязательно используйте страховочные цепи. Длина цепей должна быть достаточной, чтобы не мешать повороту прицепа, однако нельзя допускать волочения страховочных цепей по земле.

■ Тормозная система прицепа

Если предполагается приобрести прицеп, оборудованный тормозными механизмами, убедитесь в том, что они имеют электрический привод управления. Конструкция гидравлического привода рабочей тормозной системы данного автомобиля не предусматривает возможность подключения к ней тормозной системы прицепа. Любой способ присоединения к тормозному гидроприводу автомобиля тормозной системы прицепа, каким бы привлекательным он ни казался, приведет к ухудшению эффективности торможения автомобиля и снижению безопасности движения.

■ Дополнительное оборудование для буксировки прицепа

Для буксировки прицепа может потребоваться установка на автомобиль специальных наружных зеркал заднего вида. Даже если установка специальных зеркал не требуется, их следует установить в случае ухудшения обзора.

■ Приборы наружного освещения и сигнализации прицепа

Система наружного освещения прицепа (как и остальное его оборудование), должна соответствовать законодательству страны, в которой он эксплуатируется. Проверьте вместе с продавцом прицепа или представителем пункта проката соответствие прицепа требованиям, предъявляемым в том регионе, куда вы направляетесь.

Оборудование для буксировки прицепа и аксессуары

Убедитесь в правильности установки оборудования, а также в том, что оно соответствует требованиям, действующим в данном регионе.

Узнайте у продавца или в пункте проката прицепа, необходима ли и рекомендуется ли установка на автомобиль какого-либо еще дополнительного оборудования.

Прицепы различных типов и марок могут иметь разные приборы наружного освещения и сигнализации и разную электропроводку. Если требуется установка электрического разъема, эту работу должен выполнять квалифицированный специалист.

Правила безопасности при буксировке прицепа

■ О чем следует помнить в случае эксплуатации автомобиля с прицепом

- Надлежащим образом проводите техническое обслуживание прицепа и следите за тем, чтобы он был в технически исправном состоянии.
- Убедитесь в том, что все весовые характеристики прицепа и автомобиля не превышают допустимых значений.
 - ▣ **Полная разрешенная масса прицепа и предельно допустимая вертикальная нагрузка на тягово-сцепное устройство** Стр. 306
- Надежно крепите дышло прицепа, страховочные цепи и другое оборудование.
- Надежно фиксируйте в прицепе весь перевозимый груз, чтобы он не перемещался во время движения.
- Проверяйте работоспособность всех приборов наружного освещения и сигнализации и тормозную систему прицепа.
- Проверьте давление воздуха в шинах всех колес, включая запасное колесо.
- Уточните действующие ограничения на максимальную скорость движения легкового автомобиля с прицепом. Планируя совершить поездку по нескольким странам, заранее узнайте особенности местных требований и ограничений, касающихся буксировки прицепа легковым автомобилем, так как в каждой стране могут быть свои особенности.

Продолжение следует

▣ Правила безопасности при буксировке прицепа

Максимальная скорость движения в случае буксировки прицепа составляет 100 км/ч.

Стояночная тормозная система

Помимо обычных мер предосторожности подкладывайте противооткатные упоры под все колеса прицепа.

Не рекомендуется двигаться на подъеме по дорогам с уклоном более 12 %. При выборе подходящих дорог следуйте рекомендациям союза буксировщиков прицепов.

Присоединенная масса воздуха, движущаяся за большими автомобилями, может стать причиной виляния прицепа. Если это произойдет, сохраняйте скорость движения и двигайтесь прямо.

Будьте осторожны и попросите кого-нибудь помочь вам при движении задним ходом.

■ Скорость движения и переключение передач при буксировке прицепа

- Двигайтесь медленнее, чем обычно.
- Не превышайте максимальную разрешенную скорость, установленную для автомобилей с прицепом.
- При буксировке прицепа по ровным дорогам используйте положение рычага селектора **D**.

⊗ Скорость движения и переключение передач при буксировке прицепа

Следует учитывать тот факт, что в соответствии с дорожными условиями и загруженностью дороги транспортом может потребоваться переключать передачи вне зависимости от рекомендаций индикатора рекомендуемых переключений.

■ Движение на повороте и торможение

- Совершайте повороты на меньшей скорости и по более пологой траектории, чем обычно.
- Поддерживайте увеличенную дистанцию до движущегося впереди автомобиля.
- Избегайте резких торможений и поворотов.

■ Движение по холмистой местности

Внимательно следите за показаниями указателя температуры охлаждающей жидкости двигателя. При приближении стрелки указателя к красной зоне шкалы выключите систему кондиционирования и снизьте скорость движения. В случае необходимости остановите автомобиль на обочине в безопасном месте, чтобы дать двигателю остыть.

Рекомендации по управлению автомобилем вне дорог

Общие сведения

Данный автомобиль предназначен в первую очередь для движения по дорогам с твердым покрытием, однако благодаря увеличенному дорожному просвету автомобиля может двигаться и по дорогам, не имеющим покрытия. Автомобиль не предназначен для движения по труднопроходимым местам или в экстремальных внедорожных условиях.

Решившись на путешествие по дорогам, не имеющим покрытия, помните, что в подобных условиях требуются иные навыки управления автомобилем. Обязательно изучите и строго соблюдайте рекомендации и предостережения, изложенные в этом разделе, и ознакомьтесь с автомобилем, прежде чем выезжать на дороги без твердого покрытия.

Важные правила обеспечения безопасности

Во избежание потери управления и переворота автомобиля следуйте приведенным рекомендациям и мерам предосторожности.

- Правильно размещайте груз и надежно его фиксируйте. Не перегружайте автомобиль.
 - **Технические характеристики** Стр. 440
- Перед началом движения обязательно убедитесь в том, что все люди в салоне пристегнуты ремнями безопасности.
- Не ведите автомобиль быстрее, чем это позволяют дорожные условия.
- Непрерывно отслеживайте дорожную ситуацию и соблюдайте установленные ограничения.

➤ Рекомендации по управлению автомобилем вне дорог

ПРЕДУПРЕЖДЕНИЕ

Применение неправильных приемов управления автомобилем при движении вне дорог может стать причиной ДТП и переворота автомобиля, в результате чего вы и ваши пассажиры можете получить травмы или даже погибнуть.

- Выполняйте все инструкции и рекомендации, содержащиеся в настоящем руководстве по эксплуатации.
- Двигайтесь с разумной скоростью и не пытайтесь ехать быстрее, чем это позволяют дорожные условия.

Неправильные приемы управления автомобилем могут привести к потере управления и к последующей аварии.

➤ **Важные особенности автомобиля** Стр. 28

➤ **Меры предосторожности при управлении автомобилем** Стр. 320

Меры предосторожности

- **Проверяйте свой автомобиль** перед покиданием дорог с твердым покрытием, а также убедитесь, что работы по техническому обслуживанию выполнены в полном объеме. Обращайте особое внимание на состояние колес и шин; проверяйте давление воздуха в шинах манометром.
- **Помните**, что выбранный вами маршрут накладывает определенные ограничения на возможность передвижения по нему. Некоторые маршруты изобилуют ухабами или крутыми подъемами и спусками. Помимо этого, следует учитывать ограниченные возможности автомобиля, которые определяются сцеплением колес с дорогой, устойчивостью автомобиля и мощностью двигателя. Движение вне дорог может быть опасным, если пренебречь этими ограничениями и не принять надлежащих мер предосторожности.
- **Избегайте резких разгонов и торможений.** Резкие разгоны и торможения могут привести к потере сцепления и последующей потере управления.
- **Уклонение от препятствий** позволяет исключить переворачивание или повреждение подвески и других компонентов автомобиля.
- **Движение на уклоне** увеличивает риск переворачивания, особенно при движении поперек крутого уклона. Наибольшая безопасность обеспечивается при движении прямо вверх или вниз по склону. Прежде чем подниматься по уклону или спускаться с него, остановитесь, пройдите пешком и оцените обстановку. Если имеются сомнения в возможности безопасного преодоления склона, откажитесь от этого. Выберите другой маршрут. Если автомобиль застрял при движении вверх по склону, не пытайтесь объехать трудное место. Медленно спуститесь обратно задним ходом по тому же маршруту, каким поднимались вверх.
- **Преодоление водных преград** - Избегайте движения по глубокой воде. Если на пути попало водное препятствие, например, ручей или большая лужа, то прежде чем двигаться дальше, тщательно обследуйте его. Убедитесь в том, что течение не сильное, глубина невелика, а дно достаточно твердое. Если не удастся оценить глубину водного препятствия и состояние дна, развернитесь и найдите другой путь. Движение по глубокой воде также может стать причиной неисправности автомобиля. Вода может попасть в коробку передач и ведущие мосты, смешаться с рабочей жидкостью и вывести агрегат из строя. Вода может также привести к вымыванию смазки из подшипников ступиц колес.
- **Если автомобиль застрял**, осторожно попытайтесь двигаться в том направлении, в котором будет легче всего высвободить автомобиль. Не допускайте буксования колес с высокой скоростью, это только усугубит ситуацию и может повредить трансмиссию. Если не удастся выехать самостоятельно, может потребоваться буксировка. Воспользуйтесь специально предназначенными для этой цели передними или задними крюками для вытаскивания.

Автомобили, не оснащенные системой доступа в автомобиль без ключа

Пуск двигателя

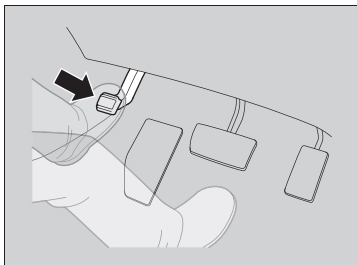

1. Убедитесь в том, что включен стояночный тормоз.

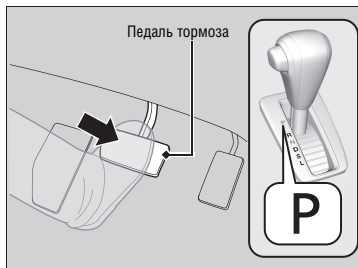

2. Убедитесь в том, что рычаг селектора диапазонов находится в положении **P** (Стоянка), затем нажмите на педаль тормоза.
 - ▶ Хотя двигатель можно запустить, когда селектор трансмиссии занимает положение **N** (Нейтраль), безопаснее это сделать, когда селектор трансмиссии находится в положении **P** (Стоянка).

▶ Пуск двигателя

Во время пуска с усилием нажимайте педаль тормоза.

Двигатель несколько труднее запускается в холодную погоду и в условиях разряженного воздуха на высоте примерно выше 2400 метров над уровнем моря.

Запуская двигатель в холодную погоду, выключите все вспомогательные потребители электроэнергии, такие как приборы освещения, систему отопления и кондиционирования* или систему климат-контроля* и обогреватель заднего стекла, чтобы снизить нагрузку на аккумуляторную батарею.

Если система выпуска издает необычные звуки, или чувствуется запах отработавших газов в салоне, обратитесь к дилеру для проверки автомобиля. Возможно, неисправен двигатель или система выпуска отработавших газов.

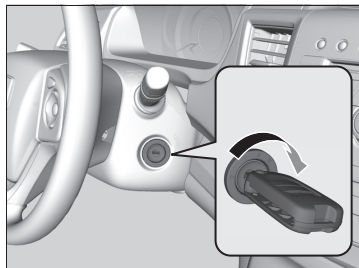

3. Не нажимая педаль акселератора, переведите выключатель зажигания в положение **START III** (Стартер).

Трогание с места

1. Не снимая правой ноги с педали тормоза, выключите стояночный тормоз. Убедитесь в том, что погас индикатор стояночного тормоза.
 ➤ **Стояночный тормоз** Стр. 339
2. Переведите рычаг селектора в положение **D** (Движение вперед). Для того чтобы начать движение задним ходом переведите рычаг селектора в положение **R** (Задний ход).
3. Чтобы начать движение, плавно отпустите педаль тормоза и плавно нажмите педаль акселератора.

Продолжение следует

Пуск двигателя

Не удерживайте ключ зажигания в положении **START III** дольше 15 секунд.

- Если двигатель не запустился, сделайте паузу не менее 10 секунд перед повторной попыткой пуска двигателя.
- Если двигатель запускается, но сразу же глохнет, подождите 10 секунд перед тем, как снова выполнить шаг 3 процедуры пуска двигателя. Во время пуска слегка нажимайте педаль акселератора. Отпустите педаль акселератора как только двигатель начнет работать.

Иммобилайзер является эффективным средством защиты автомобиля от угона. Попытка пуска двигателя с помощью неподходящего ключа или любого другого приспособления приведет к отключению топливной системы.

➤ **Система иммобилайзера** Стр. 133

■ Система помощи при трогании на уклоне

Система помощи при трогании на уклоне, недолго удерживая включенной тормозную систему, помогает предотвратить скатывание автомобиля под уклон в момент, когда водитель снимает ногу с педали тормоза и переносит ее на педаль акселератора.

Если вы находитесь на подъеме, переведите рычаг селектора в положение **D**, **S** или **L**. Если находитесь на спуске, переведите рычаг селектора в положение **R**. Затем отпустите педаль тормоза.

После того как вы отпустите педаль тормоза, тормозная система остается включенной в течение короткого периода времени.

⌘ Система помощи при трогании на уклоне

Если автомобиль стоит на очень крутом уклоне или скользком склоне, система помощи при трогании на уклоне может оказаться не в состоянии удержать автомобиль от скатывания под уклон. Система также не работает, когда автомобиль находится на небольшом уклоне.

Система помощи при трогании на уклоне не заменяет тормозную систему автомобиля.

Автомобили, оснащенные системой доступа в автомобиль без ключа

Пуск двигателя

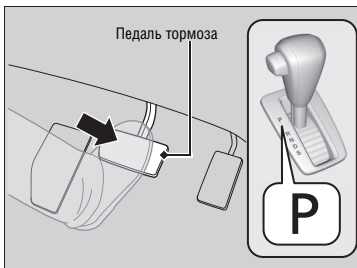
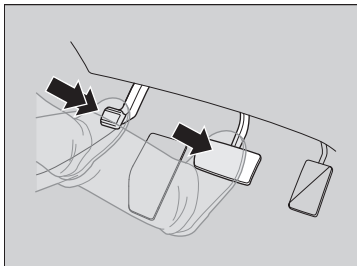

1. Убедитесь в том, что включен стояночный тормоз.
 - ▶ Хотя двигатель можно запустить, когда рычаг селектора находится в положении **N** (Нейтраль), безопаснее это сделать, когда рычаг селектора находится в положении **P** (Стоянка).
2. Убедитесь в том, что рычаг селектора находится в положении **P** (Стоянка), затем нажмите педаль тормоза.
 - ▶ Хотя двигатель можно запустить, когда рычаг селектора находится в положении **N** (Нейтраль), безопаснее это сделать, когда рычаг селектора находится в положении **P** (Стоянка).

Продолжение следует

▶▶ Пуск двигателя

Во время пуска с усилием нажимайте педаль тормоза.

Двигатель несколько труднее запускается в холодную погоду и в условиях разреженного воздуха на высоте более примерно 2400 м над уровнем моря.

Запуская двигатель в холодную погоду, выключите все вспомогательные потребители электроэнергии, такие как приборы освещения, систему климат-контроля* и подогрев заднего стекла, чтобы снизить нагрузку на аккумуляторную батарею.

Если система выпуска издает необычные звуки, или чувствуется запах отработавших газов в салоне, обратитесь к официальному дилеру для проверки автомобиля. Возможно, неисправен двигатель или система выпуска отработавших газов.

Иммобилайзер является эффективным средством защиты автомобиля от угона. Попытка пуска двигателя с помощью неподходящего ключа или любого другого приспособления приведет к отключению топливной системы.

▶ Система иммобилайзера Стр. 133

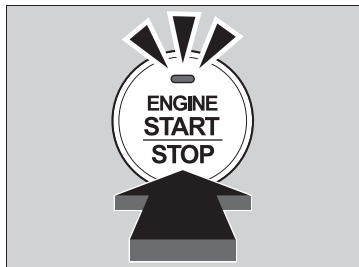

3. Нажмите кнопку **ПУСКА И ОСТАНОВКИ ДВИГАТЕЛЯ**, не нажимая педаль акселератора.

■ Остановка двигателя

Выключайте двигатель после полной остановки автомобиля.

1. Переведите рычаг селектора в положение **P** (Стоянка).
2. Нажмите кнопку **ПУСКА И ОСТАНОВКИ ДВИГАТЕЛЯ**.

☒ Пуск двигателя

В случае разряда элемента питания брелока системы доступа в автомобиль без ключа поднесите брелок ближе к кнопке **ПУСКА И ОСТАНОВКИ ДВИГАТЕЛЯ (ENGINE START/STOP)**.

- Действия в случае разряда элемента питания брелока системы доступа в автомобиль без ключа Стр. 423

При наличии сильных радиопомех, мешающих нормальной работе брелока системы доступа в автомобиль без ключа, двигатель может не запуститься.

Для пуска двигателя нет необходимости удерживать кнопку **ПУСКА И ОСТАНОВКИ ДВИГАТЕЛЯ** в нажатом положении.

Если двигатель не запустился, сделайте паузу не менее 10 секунд перед повторной попыткой пуска двигателя.

■ Трогание с места

1. Не снимая правой ноги с педали тормоза, выключите стояночный тормоз. Убедитесь в том, что погас индикатор стояночного тормоза.
 ➤ **Стояночный тормоз** Стр. 339
2. Переведите рычаг селектора в положение **D** (Движение вперед). Для того чтобы начать движение задним ходом переведите рычаг селектора в положение **R** (Задний ход).
3. Чтобы начать движение, плавно отпустите педаль тормоза и плавно нажмите педаль акселератора.

■ Система помощи при трогании на уклоне

Система помощи при трогании на уклоне, недолго удерживая включенной тормозную систему, помогает предотвратить скатывание автомобиля под уклон в момент, когда водитель снимает ногу с педали тормоза и переносит ее на педаль акселератора.

Если вы находитесь на подъеме, переведите рычаг селектора в положение **D** или **S**. Если находитесь на спуске, переведите рычаг селектора в положение **R**. Затем отпустите педаль тормоза.

⊗ Система помощи при трогании на уклоне

Если автомобиль стоит на очень крутом уклоне или скользком склоне, система помощи при трогании на уклоне может оказаться не в состоянии удержать автомобиль от скатывания под уклон. Система также не работает, когда автомобиль находится на небольшом уклоне.

Система помощи при трогании на уклоне не заменяет тормозную систему автомобиля.

Меры предосторожности при управлении автомобилем

■ Рекомендации по вождению автомобиля в дождливую погоду

Избегайте переезда глубоких луж и движения по затопленным дорогам. Это может стать причиной выхода двигателя или трансмиссии из строя или неисправности электрических компонентов.

■ Дополнительные меры предосторожности

В случае удара днищем остановите автомобиль в безопасном месте. Осмотрите днище автомобиля, обращая внимание на повреждения и утечки эксплуатационных жидкостей.

Вариатор (CVT)

■ Малая скорость движения

Двигатель работает на повышенной частоте холостого хода, тем самым увеличивая скорость движения на малом ходу. Чтобы остановить автомобиль, сильнее нажимайте педаль тормоза.

■ Режим “Kickdown”

Резкое нажатие педали акселератора при движении автомобиля на подъеме может привести к переключению передач вниз и неожиданному ускорению автомобиля. Осторожно нажимайте педаль акселератора, особенно при движении по скользким дорогам и на повороте.

» Меры предосторожности при управлении автомобилем

ВНИМАНИЕ: Избегайте движения по глубоким лужам. Проезд по глубоком водному препятствию может привести к повреждению двигателя, отказу электрооборудования и другим неисправностям.

ПРИМЕЧАНИЕ

Не переключайте передачи (диапазоны вариатора), одновременно нажимая педаль акселератора. Это может привести к повреждению трансмиссии.

ПРИМЕЧАНИЕ

Если несколько раз подряд повернуть рулевое колесо на очень низкой скорости движения или удерживать рулевое колесо в крайнем правом или левом положении какое-то время, то электрический усилитель руля перегреется. Система переключится в защитный режим, и ее работоспособность будет ограничена. Для поворота рулевого колеса потребуется прикладывать большее усилие. После того как система EPS остынет, ее работоспособность восстановится. Многократное использование приемов, описанных выше, может привести к выходу системы из строя.

Если перевести выключатель зажигания в положение **ACCESSORY** **I** (Вспомогательные потребители электроэнергии) или **LOCK** **O** (Блокировка) * при движении автомобиля, то двигатель заглохнет, и перестанут работать усилитель рулевого управления и усилитель тормозной системы. В результате управление автомобилем сильно усложнится.

Не переводите рычаг селектора в положение **N** (Нейтраль), так как в этом случае вы не сможете ускориться или воспользоваться преимуществами торможения двигателем.

*: Автомобили, оснащенные системой доступа в автомобиль без ключа, оборудованы кнопкой **ПУСКА/ОСТАНОВКИ ДВИГАТЕЛЯ**, а не выключателем зажигания.

Автомобили с переключателями передач, расположенными на рулевом колесе

Переключение передач

При управлении автомобилем переключайте диапазоны по мере необходимости.

■ Положения рычага селектора

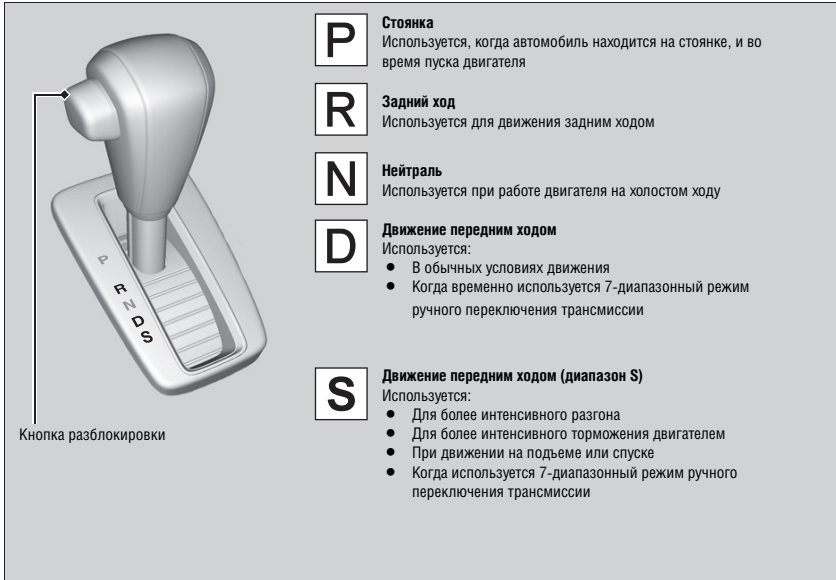

Продолжение следует

▶▶ Переключение передач

Вы не сможете перевести выключатель зажигания в положение LOCK

O (Блокировка)*¹, пока не переведете рычаг селектора в положение **P** (Стоянка).

При холодном двигателе автомобиль **может** очень медленно двигаться вперед, даже если включен диапазон **N** (Нейтраль). С усилием нажмите педаль тормоза. В случае необходимости включите стояночный тормоз.

*1: Автомобили, оснащенные системой доступа в автомобиль без ключа, оборудованы кнопкой **ПУСКА/ОСТАНОВКИ ДВИГАТЕЛЯ**, а не выключателем зажигания.

Переключение передач

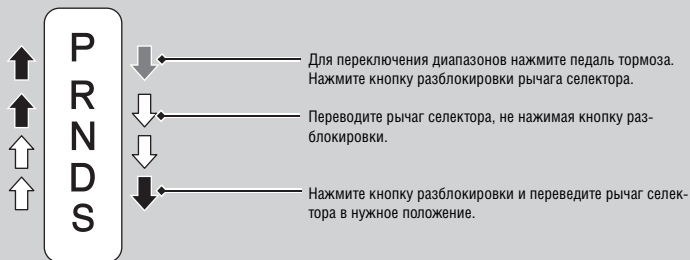
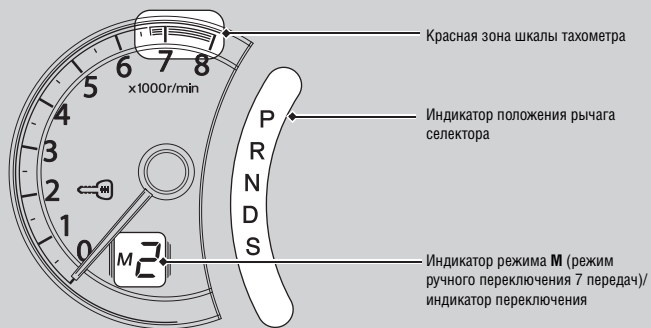

Переключение передач

ПРИМЕЧАНИЕ

Для перемещения рычага селектора из положения **D** в положение **R** или обратно полностью остановите автомобиль и нажмите педаль тормоза.

Попытка перемещения рычага селектора до полной остановки автомобиля может привести к повреждению коробки передач.

Перед началом движения проверьте положение рычага селектора по индикатору его положения.

Какое бы положение не занимал рычаг селектора, мигающий индикатор **D** свидетельствует о неисправности коробки передач. В этом случае следует, избегая резких ускорений, как можно скорее доставить автомобиль к официальному дилеру для диагностики коробки передач.

Если при движении автомобиля частота вращения коленчатого вала двигателя достигнет значений красной зоны шкалы тахометра, может произойти отсечка подачи топлива. Если это произойдет, вы можете почувствовать легкий толчок.

Если нажать педаль тормоза при нажатой кнопке разблокировки рычага селектора, то в этом случае, возможно, вы не сможете перевести рычаг селектора.

Для перемещения рычага селектора сначала нажмите педаль тормоза.

Режим последовательного ручного переключения (7 фиксированных положений)

Используйте подрулевые переключатели для переключения передач с 1-й по 7-ю без отрыва рук от рулевого колеса. Коробка передач переходит в режим последовательного ручного переключения (7 фиксированных положений), если во время движения задействовать подрулевую переключатель. Данный режим подходит, когда требуется торможение двигателем.

■ При включенном диапазоне **D**:

Коробка передач временно переходит в режим последовательного ручного переключения (7 фиксированных положений), и на индикаторе диапазонов высвечивается номер выбранного положения.

Режим последовательного ручного переключения (7 фиксированных положений) автоматически отменяется, если автомобиль движется с постоянной скоростью либо разгоняется, после чего на индикаторе диапазонов гаснет номер выбранного положения.

Данный режим можно отменить, потянув переключатель **+** на несколько секунд.

Режим последовательного ручного переключения (7 фиксированных положений) подходит, когда требуется снизить скорость перед поворотом.

■ При включенном диапазоне **S**:

Коробка передач переходит в режим последовательного ручного переключения (7 фиксированных положений). На индикаторе переключения отображаются индикатор **M** и номер передачи. По мере снижения скорости вариатор автоматически понижает передачи. Если автомобиль останавливается, автоматически включается первая передача.

Если скорость автомобиля увеличивается и частота вращения коленчатого вала двигателя достигает красной зоны тахометра, то вариатор автоматически повышает передачу.

Начать движение можно только на первой передаче.

Для отмены режима последовательного ручного переключения (7 фиксированных положений) переведите рычаг селектора из положения **S** в положение **D**. Когда отменяется режим последовательного ручного переключения (7 фиксированных положений), индикатор **M** и индикатор диапазонов гаснут.

Продолжение следует

Режим последовательного ручного переключения (7 фиксированных положений)

В определенных условиях для снижения расхода топлива коробка передач может включить более высокое передаточное отношение, чем у седьмой передачи. В этом случае на индикаторе диапазонов будет высвечиваться номер 7.

В режиме последовательного ручного переключения (7 фиксированных положений) можно повышать и понижать передачи подрулевыми переключателями при следующих условиях:

Повышение передачи: Частота вращения коленчатого вала двигателя достигает низшего порогового значения, допустимого для следующей передачи.

Понижение передачи: Частота вращения коленчатого вала двигателя достигает высшего порогового значения, допустимого для предыдущей передачи.

Если частота вращения коленчатого вала двигателя достигает красной зоны тахометра, то вариатор автоматически повышает передачу. Если частота вращения коленчатого вала двигателя достигает низшего порогового значения, допустимого для текущей передачи, то вариатор автоматически понижает передачу.

Переключение передач подрулевыми переключателями на скользкой дороге может вызвать пробуксовку колес. В этом случае режим последовательного ручного переключения (7 фиксированных положений) отключается и вариатор переходит в режим обычного переключения, соответствующий диапазону **D**.

■ Управление режимом последовательного переключения (7 фиксированных положений)

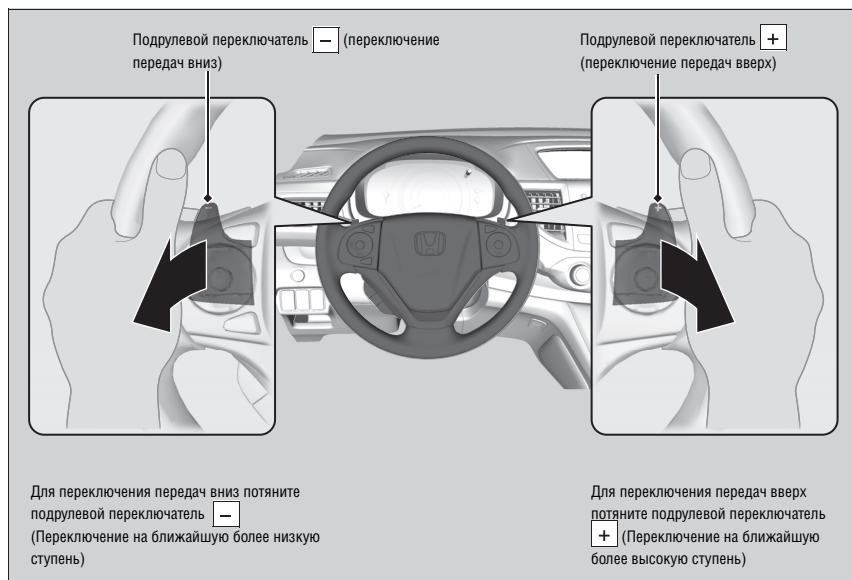

☒ Управление режимом последовательного переключения (7 фиксированных положений)

При однократном воздействии на любой из подрулевых переключателей происходит переключение передачи на одну ступень. Для последовательного переключения передач отпустите подрулевой переключатель и снова потяните его, чтобы включить следующую передачу.

Если система блокирует повышение или понижение передачи, индикатор переключения будет мигать. Это показывает, что скорость автомобиля не попадает в допустимый диапазон переключения. Если мигает индикатор, немного увеличьте скорость движения для переключения передачи вверх или снизьте скорость движения для переключения передачи вниз.

Автомобили без переключателей передач, расположенных на рулевом колесе

Переключение передач

При управлении автомобилем переключайте диапазоны по мере необходимости.

■ Положения рычага селектора

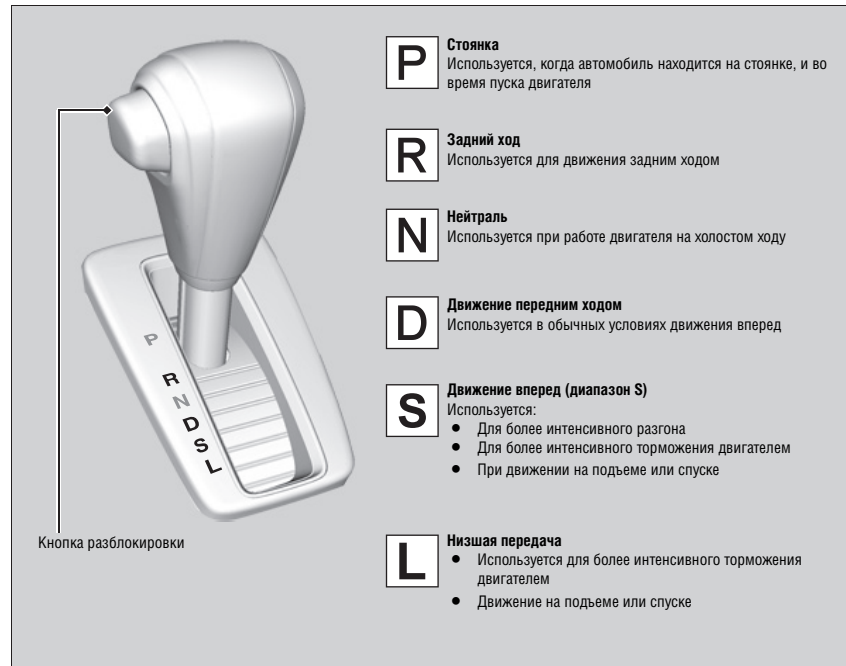

Продолжение следует

» Переключение передач

Вы не сможете повернуть выключатель зажигания в положение LOCK **O** (Блокировка) и вынуть ключ, пока не переведете рычаг селектора в положение **P** (Стоянка).

При холодном двигателе автомобиль может очень медленно двигаться вперед, даже если включено положение **N** (Нейтраль). С усилием нажмите педаль тормоза. При необходимости включите стояночный тормоз.

Переключение передач

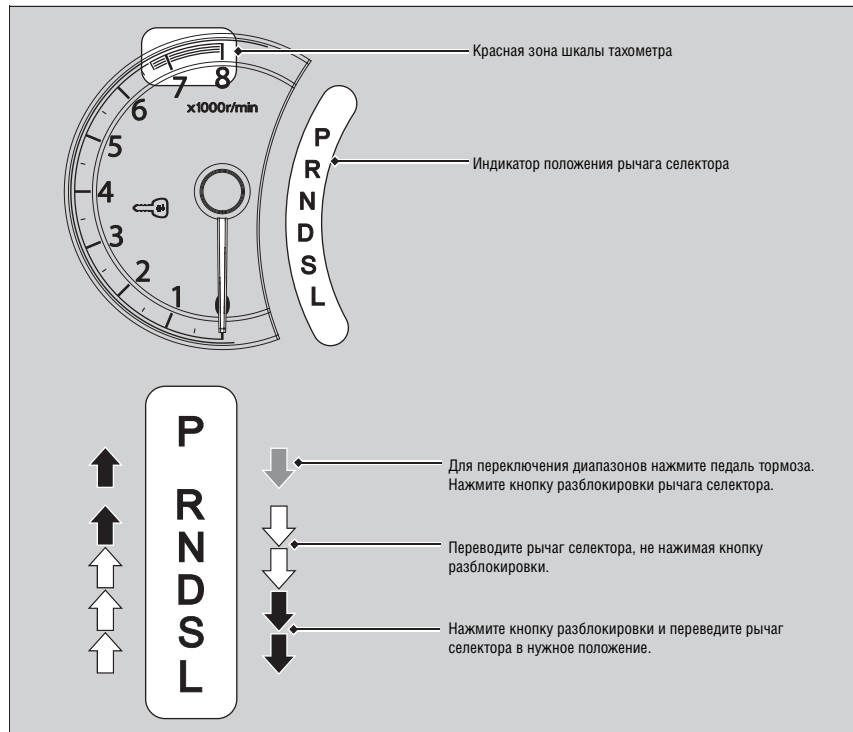

Переключение передач

ПРИМЕЧАНИЕ

Для перемещения рычага селектора из положения **D** в положение **R** или обратно полностью остановите автомобиль и нажмите педаль тормоза.

Попытка перемещения рычага селектора до полной остановки автомобиля может привести к повреждению коробки передач.

Перед началом движения проверьте положение рычага селектора по индикатору его положения.

Какое бы положение не занимал рычаг селектора, мигающий индикатор **D** свидетельствует о неисправности коробки передач.

В этом случае следует, избегая резких ускорений, как можно скорее доставить автомобиль к официальному дилеру для диагностики коробки передач.

Если при движении автомобиля частота вращения коленчатого вала двигателя достигнет значений красной зоны шкалы тахометра, может произойти отсечка подачи топлива. Если это произойдет, вы можете почувствовать легкий толчок.

Если нажать педаль тормоза при нажатой кнопке разблокировки рычага селектора, то в этом случае, возможно, вы не сможете перевести рычаг селектора.

Для перемещения рычага селектора сначала нажмите педаль тормоза.

Кнопка ECON

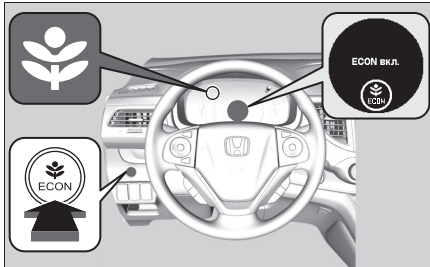

Кнопка **ECON** предназначена для включения и выключения экономичного режима **ECON**. Включение режима **ECON** помогает водителю повысить топливную экономичность путем изменения режима работы двигателя, коробки передач, системы кондиционирования воздуха и системы круиз-контроля.

Система круиз-контроля

Система круиз-контроля автоматически поддерживает заданную скорость движения без воздействия со стороны водителя на педаль акселератора. Систему круиз-контроля удобно использовать при движении по малозагруженным прямым магистралям, где автомобиль может двигаться практически с постоянной скоростью.

Когда используется

- Скорость, которую способна поддерживать система круиз-контроля: В диапазоне скоростей приблизительно от 30 до 200 км/ч
- Положения рычага селектора, при которых функционирует система круиз-контроля:

D или S

Соблюдайте безопасную дистанцию до движущегося впереди автомобиля.

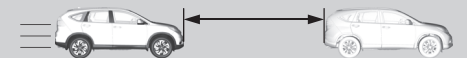

Как использовать

- Нажмите кнопку MAIN, которая расположена на рулевом колесе.

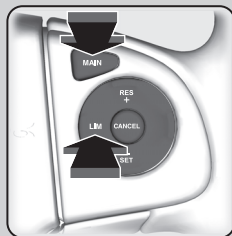

Включается индикатор на приборной панели Система круиз-контроля готова к использованию.

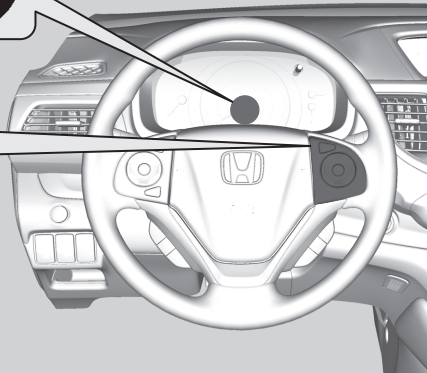

Если на дисплее отображается экран, не связанный с работой системы круиз-контроля, нажмите кнопку LIM для вывода на дисплей экрана системы круиз-контроля.

Система круиз-контроля

⚠ ПРЕДУПРЕЖДЕНИЕ

Неправильное использование системы круиз-контроля может стать причиной дорожно-транспортного происшествия.

Включайте круиз-контроль только при движении по свободным автомагистралям в благоприятных погодных условиях.

При движении на спуске или подъеме может оказаться, что система круиз-контроля не сможет поддерживать постоянную скорость движения.

Если система круиз-контроля не используется:

Выключите систему, нажав на кнопку **MAIN**.

Если включен режим ECON, то на разгон может потребоваться больше времени.

Одновременно воспользоваться системой круиз-контроля и регулируемым ограничителем скорости движения нельзя.

■ Задание скорости движения

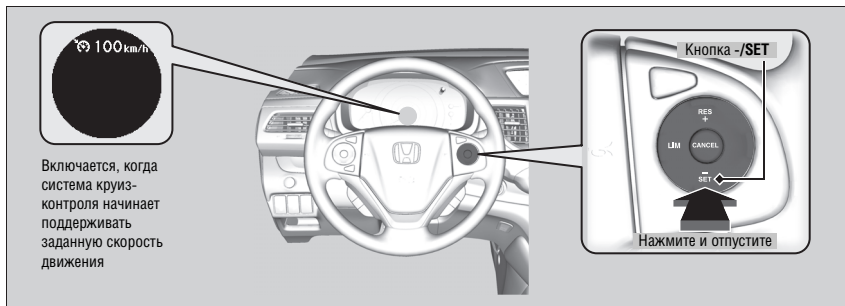

После достижения желаемой скорости движения снимите ногу с педали акселератора и нажмите кнопку **(-/SET)**.

После отпущания кнопки **(-/SET)** заданная скорость движения будет установлена, и система круиз-контроля начнет ее поддерживать. Значение заданной скорости отобразится на приборной панели.

Продолжение следует

■ Изменение значения заданной скорости движения

Чтобы увеличить или уменьшить значение заданной скорости движения, нажмите соответственно кнопку **RES/+** или **-/SET** на рулевом колесе.

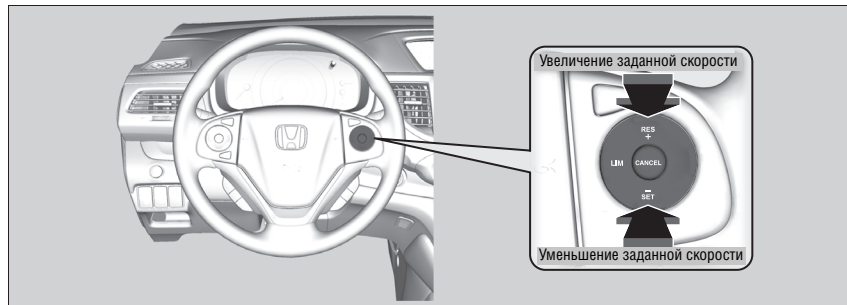

- При каждом нажатии кнопки скорость автомобиля увеличивается или уменьшается примерно на 1 км/ч.
- Если продолжать удерживать кнопку, скорость автомобиля будет увеличиваться или уменьшаться с шагом примерно 10 км/ч каждые 0,5 секунд до достижения запрограммированного предела регулируемой скорости.
- Автомобиль будет ускоряться или замедляться до достижения запрограммированного предела регулируемой скорости.

Отмена работы системы

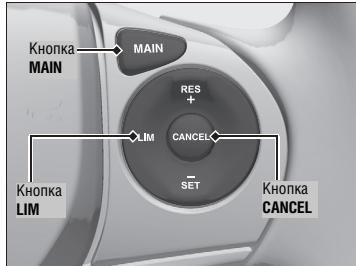

Для отмены режима стабилизации скорости движения выполните одно из следующих действий:

- Нажмите кнопку **CANCEL**.
- Нажмите кнопку **MAIN**.
- Нажмите кнопку **LIM**.
- Нажать педаль тормоза.

Значение заданной скорости погаснет.

Отмена работы системы

Восстановление заданной скорости движения:

После отмены режима стабилизации заданной скорости движения можно вернуться к ранее заданной скорости движения, нажав кнопку **RES/+**, когда скорость автомобиля превышает 30 км/ч.

Вы не сможете задать или восстановить заданную скорость движения в следующих условиях:

- Скорость автомобиля меньше 30 км/ч.
- Система круиз-контроля выключена нажатием кнопки **MAIN**.

При падении скорости движения ниже 25 км/ч система круиз-контроля выключается автоматически.

Регулируемый ограничитель скорости движения

Данная система позволяет задать максимальную скорость, которую невозможно превысить, как бы вы не нажимали на педаль акселератора.

Предел максимальной скорости движения автомобиля можно выбрать в диапазоне от 30 до 250 км/ч.

Как использовать

■ Нажмите кнопку **MAIN** на рулевом колесе.

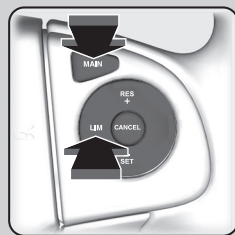

Включается индикатор на приборной панели
Регулируемый ограничитель скорости движения готов к использованию.

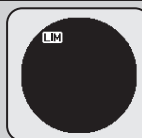

Если на дисплее отображается экран, не связанный с работой системы регулируемого ограничителя скорости движения, нажмите кнопку **LIM** для вывода на дисплей экрана регулируемого ограничителя скорости движения.

⌘ Регулируемый ограничитель скорости движения

При движении на спуске может оказаться, что регулируемый ограничитель скорости движения не сможет обеспечить заданную скорость движения. В этом случае снизьте скорость автомобиля, нажав педаль тормоза.

Если регулируемый ограничитель скорости движения не используется:

Выключите регулируемый ограничитель скорости движения, нажав кнопку **MAIN**.

Вы не сможете одновременно воспользоваться системой круиз-контроля и регулируемым ограничителем скорости движения.

■ Задание скорости движения

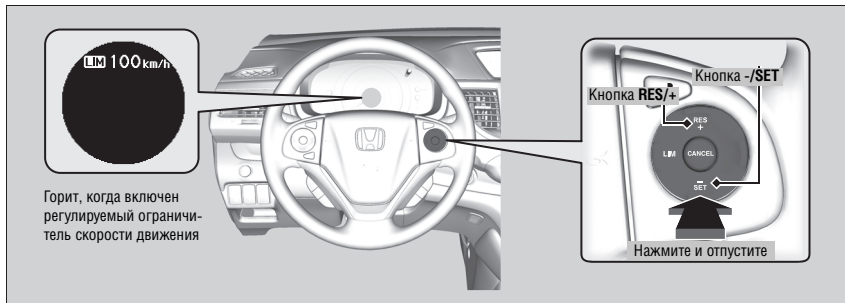

- После достижения желаемой скорости движения снимите ногу с педали акселератора и нажмите кнопку **(-/SET)**. После отпущения кнопки **-/SET** скорость движения будет задана, и регулируемый ограничитель скорости движения активируется. Значение заданной скорости отобразится на приборной панели.
- Можно восстановить ранее заданную предельную скорость движения нажатием кнопки **RES/+**.

Продолжение следует

▣ Задание скорости движения

Если выполнить операцию задания предельной скорости при движении со скоростью менее 30 км/ч, в качестве предельной будет задана скорость 30 км/ч.

Если при движении по крутому уклону скорость автомобиля превысит установленную предельную скорость на 3 км/ч или более, раздастся звуковой сигнал, и на дисплее начнет мигать значение установленной предельной скорости.

Если при нажатии кнопки **RES/+** скорость автомобиля превышает заданную ранее предельную скорость, то для регулируемого ограничителя скорости движения в качестве предельной будет задана текущая скорость автомобиля.

■ Изменение значения предельной скорости движения

Чтобы увеличить или уменьшить значение ограничиваемую скорости движения, нажмите соответственно кнопку **RES/+** или **-/SET** на рулевом колесе.

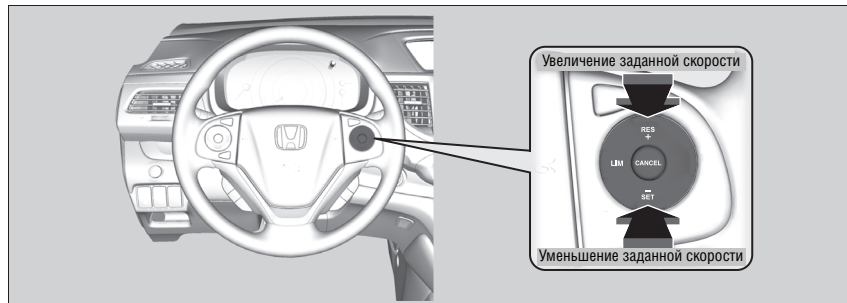

- При каждом нажатии кнопки скорость автомобиля увеличивается или уменьшается примерно на 1 км/ч.
- Если продолжать удерживать кнопку, скорость автомобиля будет увеличиваться или уменьшаться с шагом примерно 10 км/ч каждые 0,5 секунд до достижения запрограммированного предела регулируемой скорости.
- Автомобиль будет ускоряться или замедляться до достижения запрограммированного предела регулируемой скорости.

■ Кратковременное превышение предельной скорости движения

Предельную скорость временно можно превысить, нажав до пола педаль акселератора.

- ▶ При этом значение предельной скорости будет мигать.
Если автомобиль превысит установленную предельную скорость, раздастся звуковой сигнал.

☒ Кратковременное превышение предельной скорости движения

Если автомобиль превысит установленную предельную скорость при полностью нажатой педали акселератора, раздастся звуковой сигнал.

Регулируемый ограничитель скорости движения возобновит свою работу после того, как скорость автомобиля станет меньше заданного предельного значения.

Отмена режима ограничения скорости движения

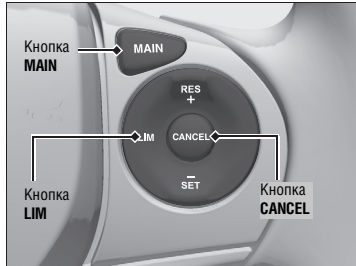

Для отмены режима ограничения скорости движения выполните одно из следующих действий:

- Нажмите кнопку **CANCEL**.
- Нажмите кнопку **MAIN**.
- Нажмите кнопку **LIM**.

Отмена работы системы

При нажатии кнопки **LIM** вместо регулируемого ограничителя скорости движения включится система круиз-контроля.

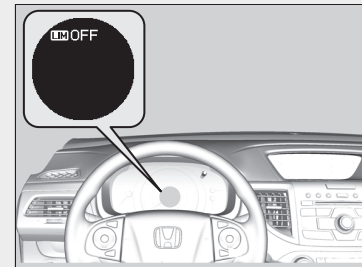

В случае возникновения проблемы в системе во время использования регулируемого ограничителя скорости движения, прозвучит звуковой сигнал, и включится индикатор выключения **OFF**. При этом регулируемый ограничитель скорости движения выключится.

Система динамической стабилизации (VSA)

Система динамической стабилизации (VSA) помогает поддерживать курсовую устойчивость, устраняя избыточную или недостаточную поворачиваемость автомобиля. Кроме того, система помогает колесам сохранять сцепление с дорогой во время разгона на скользких дорогах. Работа системы основана на индивидуальном управлении тормозными механизмами колес и ограничении мощности двигателя.

■ Функционирование системы VSA



В случае активации системы VSA вы можете почувствовать, что двигатель не реагирует на нажатие педали акселератора. При этом вы можете услышать шум, издаваемый гидравлическими компонентами системы. Также во время работы VSA мигает сигнализатор системы.

⌘ Система динамической стабилизации (VSA)

В случае установки на автомобиль шин различного типа или размера нормальная работа системы VSA может быть нарушена. Поэтому устанавливайте на автомобиль шины одного типа и размера и поддерживайте в них рекомендуемое давление воздуха.

Если сигнализатор системы VSA включается на ходу автомобиля и не гаснет, то возможной причиной этого может быть неисправность системы. Поскольку это может сказаться на управлении автомобилем, как можно скорее обратитесь к дилеру для проверки автомобиля.

Система VSA не в состоянии поддерживать курсовую устойчивость автомобиля при любых условиях движения и не осуществляет полного контроля над тормозной системой. Поэтому ответственность за выбор скоростного режима при прохождении поворотов и безопасность в целом по-прежнему возлагается в первую очередь на водителя.

Отключение и включение системы динамической стабилизации



Данный выключатель расположен на панели управления с водительской стороны. Чтобы частично ограничить функционирование или включить систему VSA, нажмите и удерживайте выключатель до тех пор, пока не раздастся звуковой сигнал.

Противобуксовочная система отключается, позволяя колесам буксовать на низкой скорости. Одновременно с этим включается индикатор отключения системы VSA.

Для того чтобы снова включить систему нажмите выключатель  еще раз и удерживайте его до звукового сигнала.

Система VSA включается при каждом пуске двигателя, даже если она была отключена до этого водителем.

Система динамической стабилизации (VSA)

При нажатой кнопке  автомобиль сохраняет тормозные свойства и управляемость, однако функции противобуксовочной системы и системы динамической стабилизации VSA становятся менее эффективными.

В определенных неблагоприятных условиях, когда автомобиль застрял в грязи или снеге, временное отключение системы VSA может способствовать его более легкому высвобождению.

При нажатой кнопке  эффективность противобуксовочной системы снижается. Это позволяет колесам буксовать на низкой скорости. Отключать систему следует только в том случае, если попытки высвободить автомобиль с включенной системой VSA не дают результата.

После высвобождения автомобиля сразу же включите систему VSA. Не рекомендуется управлять автомобилем с отключенной системой VSA.

Во время самодиагностики системы, которая выполняется сразу же после пуска двигателя или во время движения, можно услышать шум насоса из моторного отсека. Это нормальное явление.

Система подключаемого полного привода с электронным управлением

Данный автомобиль оснащен системой полного привода. В случае обнаружения системой снижения сцепления передних колес с дорожной поверхностью, часть крутящего момента автоматически подводится к задним колесам. Это способствует повышению суммарной силы сцепления на колесах и обеспечению проходимости автомобиля.

Несмотря на это, необходимо соблюдать те же меры предосторожности при разгоне, маневрировании и торможении, как и в случае управления автомобилем, имеющим привод на два колеса.

Чрезмерная пробуксовка колес и последующий перегрев системы полного привода AWD вызовет ее отключение, и мощность будет передаваться только на передние колеса. Остановите автомобиль до остывания компонентов системы.

⌘ Система подключаемого полного привода с электронным управлением

ПРИМЕЧАНИЕ

Не допускайте продолжительной пробуксовки передних колес автомобиля. Продолжительное буксование передних колес может привести к неисправности вариатора или заднего дифференциала.

В случае установки на автомобиль шин различного типа или размера нормальная работа системы AWD может нарушиться. Поэтому устанавливайте на автомобиль шины одного типа и размера и поддерживайте в них рекомендуемое давление воздуха.

➔ **Замена шин и колес** Стр. 396

Тормозная система

■ Стояночный тормоз

Для удержания автомобиля на месте во время стоянки используйте стояночный тормоз.

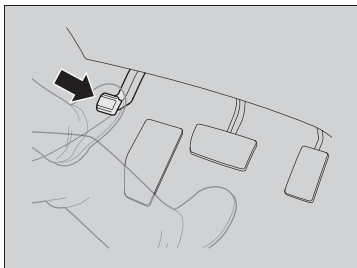

Для включения:

Нажмите ногой педаль стояночного тормоза.

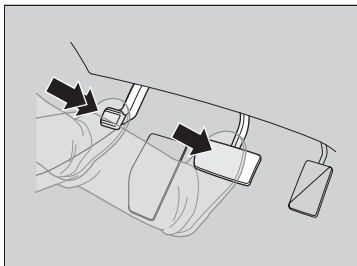

Для выключения:

1. Нажать педаль тормоза.
2. Нажмите педаль стояночного тормоза.

» Стояночный тормоз

ПРИМЕЧАНИЕ

Перед началом движения полностью выключайте стояночный тормоз. В случае движения с включенным стояночным тормозом могут выйти из строя задние тормозные механизмы и задний мост.

Если начать движение, не выключив полностью стояночный тормоз, раздастся предупреждающий звуковой сигнал, и на многофункциональном информационном дисплее появится символ (P).

Во время стоянки автомобиля всегда включайте стояночный тормоз.

Продолжение следует

Рабочая тормозная система

Все четыре колеса автомобиля оснащены дисковыми тормозными механизмами. Вакуумный усилитель тормозной системы обеспечивает снижение усилия на педали тормоза. Система помощи при экстренном торможении увеличивает тормозное усилие при резком нажатии на педаль тормоза в экстренных ситуациях. Антиблокировочная система (ABS) помогает сохранять контроль над автомобилем в случае резкого торможения.

➤ Система помощи при экстренном торможении Стр. 342

➤ Антиблокировочная система (ABS) Стр. 341

Рабочая тормозная система

Проверяйте работоспособность тормозных механизмов после переезда через глубокую лужу или в случае намкания их по другим причинам. В случае необходимости просушите тормозные механизмы, слегка нажав педаль тормоза несколько раз.

Если при нажатии на педаль тормоза появляется продолжительный звук, характерный для трущихся металлических поверхностей, тормозные колодки следует заменить. Доставьте автомобиль на сервисную станцию дилера для его проверки.

Длительное подтормаживание автомобиля при движении на продолжительном спуске приводит к разогреву тормозных механизмов и снижению эффективности тормозной системы. В такой ситуации используйте торможение двигателем, сняв ногу с педали акселератора и включив пониженную передачу.

Не держите ногу на педали тормоза во время движения. Даже легкое подтормаживание автомобиля в течение длительного периода времени приведет к снижению эффективности тормозной системы и ускоренному износу тормозных колодок. Кроме того, это будет вводить в заблуждение водителей автомобилей, движущихся сзади.

Антиблокировочная система (ABS)

■ Антиблокировочная система (ABS)

Антиблокировочная система помогает предотвратить блокировку колес и потерю контроля над автомобилем путем быстрого повышения и снижения давления в тормозном контуре. Изменение давления происходит гораздо быстрее, чем это может сделать человек, нажимая и отпуская педаль тормоза.

Электронный регулятор тормозных сил (EBD), который является составной частью системы ABS, автоматически перераспределяет тормозные силы на передних и задних колесах в зависимости от загрузки автомобиля.

Не пытайтесь имитировать работу системы ABS, попеременно нажимая и отпуская педаль тормоза. Нажимайте педаль тормоза с постоянным усилием и предоставьте системе ABS возможность выполнить свои функции. Иногда этот прием торможения выражают словами “дави на тормоз и рули”.

■ Функционирование системы ABS

При активации системы ABS можно почувствовать небольшую вибрацию педали тормоза. В этом случае продолжайте с усилием нажимать на педаль тормоза. При движении по сухому дорожному покрытию система ABS активируется только в случае экстренного торможения. При торможении на обледенелой или заснеженной дороге система ABS может включиться практически сразу после приложения к тормозной педали небольшого усилия.

При скорости движения менее 10 км/ч система ABS не работает.

Продолжение следует

» Антиблокировочная система (ABS)

ПРИМЕЧАНИЕ

При использовании шин нерекомендованного типа или размера нормальное функционирование системы ABS может нарушиться.

Включение сигнализатора неисправности системы **ABS** на ходу автомобиля может свидетельствовать о неисправности системы ABS. При этом рабочая тормозная система сохраняет работоспособность, но без участия антиблокировочной тормозной системы. Как можно скорее доставьте автомобиль к официальному дилеру для его проверки.

Система ABS не сокращает продолжительность торможения и не сокращает тормозной путь автомобиля. Система ABS может только помочь сохранить контроль над автомобилем во время резкого торможения.

В перечисленных ниже ситуациях тормозной путь может быть длиннее по сравнению с автомобилем, не оборудованным антиблокировочной системой:

- При движении по неровной или рыхлой поверхности, такой как гравийная или заснеженная дорога.
- В случае установки цепей противоскольжения.

Во время самодиагностики системы, которая выполняется сразу же после пуска двигателя или во время движения, можно услышать шум насоса из моторного отсека. Это нормальное явление.

Система помощи при экстренном торможении

Данная система помогает водителю при экстренном торможении, создавая дополнительное тормозное усилие.

■ Функционирование системы помощи при экстренном торможении

С усилием нажимайте педаль тормоза для увеличения тормозных сил.

При активации системы помощи при экстренном торможении может ощущаться вибрация тормозной педали и слышаться шум, связанный с работой системы. Это нормальное явление. Продолжайте с силой нажимать педаль тормоза.

Сигнал аварийной остановки

Включается при резком торможении на скорости выше 60 км/ч для информирования других участников движения путем включения аварийной сигнализации. Другие участники движения в этом случае смогут принять меры, чтобы избежать столкновения с вашим автомобилем.

■ Когда включается система:



Аварийная сигнализация перестает мигать, когда:

- Отпускается педаль тормоза.
- Система ABS переходит в неактивный режим работы.
- Интенсивность торможения снижается.
- Нажимается кнопка аварийной сигнализации.

» Сигнал аварийной остановки

Система сигнализации об аварийном торможении не способна предотвратить столкновение сзади в случае резкого торможения. Она включает аварийную сигнализацию одновременно с резким торможением. Рекомендуется применять резкое торможение только в случаях острой необходимости.

Система сигнализации об аварийном торможении не включается, если нажата кнопка аварийной сигнализации.

Если система ABS во время торможения перестает работать, система сигнализации об аварийном торможении может не включиться вообще.

Стоянка автомобиля

1. Сильно нажмите педаль тормоза.
2. Надежно включите стояночный тормоз.
3. Переведите рычаг из положения **D** в положение **P**.
4. Остановите двигатель.

Всегда надежно включайте стояночный тормоз, особенно при остановке на склоне.

Парковка автомобиля

Не паркуйте автомобиль вблизи легковоспламеняющихся объектов, таких как сухая трава, масло или лесоматериалы.

Тепло от системы выпуска отработавших газов может привести к пожару.

Стоянка автомобиля

ПРИМЕЧАНИЕ

Ниже перечислены ситуации, в которых трансмиссия может выйти из строя:

- Одновременное нажатие педали акселератора и педали тормоза.
- Удержание автомобиля на уклоне путем регулирования силы тяги нажатием на педаль акселератора.
- Перемещение рычага селектора диапазонов в положение **P** (Стоянка) до полной остановки автомобиля.

Оставляя автомобиль на стоянке в снежную погоду, поднимите рычаги стеклоочистителя.

Система помощи при парковке*

Датчики, установленные в углах и центральной части бамперов, реагируют на препятствия, расположенные вблизи автомобиля. Звуковые сигналы и многофункциональный информационный дисплей и экран аудиосистемы/информационный экран информируют водителя о приблизительном расстоянии от автомобиля до препятствия.

■ Расположение и зона действия датчиков



Продолжение следует

⌘ Система помощи при парковке*

Даже если система включена, обязательно удостоверьтесь в отсутствии препятствий вблизи автомобиля перед его парковкой.

Система может не работать должным образом в следующих ситуациях:

- Загрязнение какого-либо датчика грязью, снегом, льдом и т.п.
- Автомобиль находится на неровной площадке, например, на площадке, покрытой травой, на ухабистой поверхности или на холме.
- После продолжительной стоянки автомобиля в жаркую или холодную погоду.
- Автомобиль находится вблизи электрических устройств, генерирующих ультразвуковое излучение.
- Движение при неблагоприятных погодных условиях.

Система может не обнаружить следующие объекты.

- Тонкие и длинные объекты.
- Звукопоглощающие материалы, такие как снег, хлопок или губка.
- Объекты, расположенные непосредственно под бампером.

Не располагайте какое-либо дополнительное оборудование на датчиках или вокруг них.

* Для некоторых вариантов исполнения автомобиля

■ Включение и выключение системы помощи при парковке

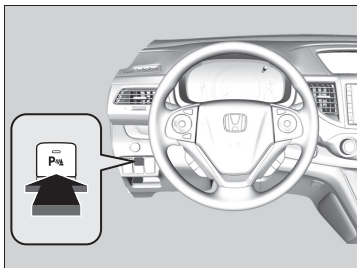

Когда режим питания находится в положении ON, нажмите выключатель системы помощи при парковке, чтобы включить или выключить систему. При включении системы загорится индикатор ее активации.

Передние центральные и угловые датчики способны обнаружить препятствие при условии, что рычаг селектора диапазонов находится в любом положении кроме положений **P** и **R**, и скорость автомобиля меньше 8 км/ч.

Передние угловые датчики, задние угловые и центральные датчики способны обнаружить препятствие при условии, что рычаг селектора диапазонов находится положении **R**, и скорость автомобиля меньше 8 км/ч.

▣ Включение и выключение системы помощи при парковке

Если режим питания установлен в положение ON, то система будет находиться в том состоянии, в каком она находилась до выключения зажигания в последний раз.

■ При уменьшении расстояния от автомобиля до препятствия, расположенного позади автомобиля

Частота коротких звуковых сигналов	Расстояние между бампером и препятствием		Индикатор	Многофункциональный информационный дисплей (i-display) и экран аудиосистемы/информационный экран
	Угловые датчики	Центральные датчики		
Умеренная дистанция	—	Вперед: Примерно 100-60 см (39-24 дюйма) Назад: Приблизительно 110 - 60 см	Мигает желтым светом ^{†1}	 <p>Индикаторы указывают, где расположен датчик, обнаруживший препятствие</p>  <p>Индикаторы указывают, где расположен датчик, обнаруживший препятствие</p>
Малая дистанция	Приблизительно 60 - 45 см	Приблизительно 60 - 45 см	Мигает янтарным светом	
Очень малая дистанция	Около 45 – 35 см	Около 45 – 35 см		
Непрерывный режим работы	Приблизительно 35 см или менее	Приблизительно 35 см или менее	Мигает красным светом	

^{†1}: На таком расстоянии только центральные датчики способны обнаруживать препятствия.

Продолжение следует

■ Выключение всех задних датчиков

1. Убедитесь в том, что система помощи при парковке выключена. Установите режим питания автомобиля VEHICLE OFF (LOCK).
2. Нажмите и удерживайте выключатель системы помощи при парковке и установите режим питания автомобиля в положение ON.
3. Держите выключатель нажатым десять секунд. Отпустите выключатель, когда встроенный в него индикатор начнет мигать.
4. Нажмите выключатель еще раз. Индикатор, встроенный в выключатель, погаснет.
 - Дважды прозвучит звуковой сигнал. После выполнения этой процедуры задние датчики выключатся.

Чтобы снова включить задние датчики, повторите процедуру, описанную выше. При включении задних датчиков звуковой сигнал раздается три раза.

⌘ Выключение всех задних датчиков

При перемещении рычага селектора диапазонов в положение **R** индикатор, встроенный в выключатель системы помощи при парковке, начинает мигать, напоминая о том, что задние датчики выключены.

Многоракурсная камера заднего вида*

Информация о многоракурсной камере заднего вида

Модели с двумя дисплеями/ Модели с навигационной системой

См. руководство пользователя навигационной системы.

Модели с двумя дисплеями/Модели без навигационной системы

На экран аудиосистемы/информационный экран может быть выведено изображение с камеры заднего вида.

Экран заднего вида автоматически выводится на дисплей при включении заднего хода **R**.

Зона дисплея многоракурсной камеры заднего вида*

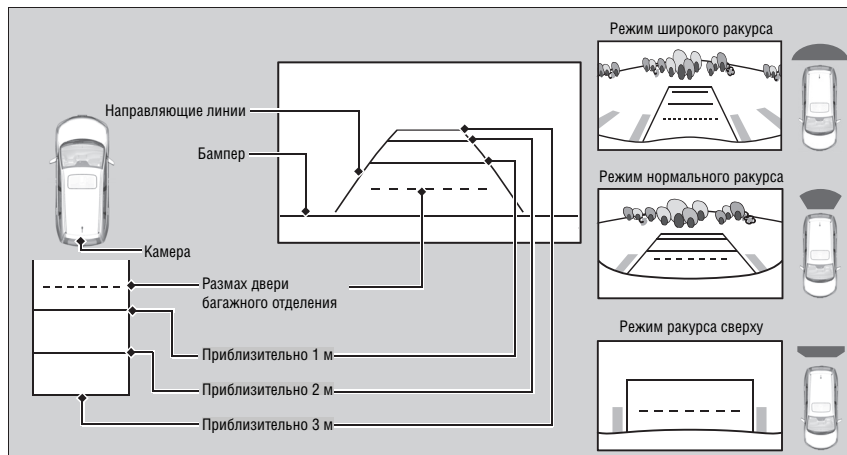

Продолжение следует

Информация о многоракурсной камере заднего вида

Область пространства, охватываемого камерой заднего вида, ограничена. Например, на экране заднего вида не видны углы бампера, а также область пространства под бампером. В конструкцию камеры заднего вида входит уникальный объектив, вследствие которого объекты на дисплее кажутся расположенными ближе или дальше, чем это есть на самом деле.

Перед движением задним ходом осмотрите пространство позади автомобиля. При определенных условиях (при некоторых погодных условиях, определенной освещенности и высокой температуре) область пространства, охватываемого камерой заднего вида, может уменьшиться. Не следует полагаться только на изображение, выведенное на дисплей, поскольку оно не может дать полной информации о пространстве позади автомобиля.

Если объектив камеры покрыт грязью, влагой и т.п., протрите его мягкой влажной тканью.

* Для некоторых вариантов исполнения автомобиля

На дисплей заднего вида можно вывести три разных ракурса с камеры заднего вида.

Для переключения угла обзора коснитесь соответствующей иконки.



: Широкий ракурс



: Нормальный ракурс



: Вид сверху вниз

Если в последний раз использовался нормальный или широкий ракурс, этот же ракурс автоматически выбирается при последующем включении передачи заднего хода **R**. Если перед последним выключением двигателя использовался вид сверху, то при последующем переводе выключателя зажигания в положение ON **II**^{*1} и включении передачи заднего хода **R** автоматически выбирается широкий ракурс.

»» Информация о многокамерной камере заднего вида

Можно выбрать либо фиксированные линии парковки либо динамичные линии парковки.

➔ **Пользовательские настройки** Стр. 266

Модели с двумя дисплеями/Модели без навигационной системы

Фиксированная линия парковки

Вкл: Линии парковки включаются при включении передачи заднего хода **R**.

Выкл: Линии парковки не появляются.
Динамичная линия парковки

Вкл: Линии парковки перемещаются сообразно углу поворота рулевого колеса.

Выкл: Линии парковки не двигаются.

*1: Автомобили, оснащенные системой доступа в автомобиль без ключа, оборудованы кнопкой **ПУСКА/ОСТА-НОВКИ ДВИГАТЕЛЯ**, а не выключателем зажигания.

Топливо

■ Рекомендуемое топливо

Неэтилированный бензин с октановым числом 91 или выше (по исследовательскому методу)

Использование бензина с меньшим октановым числом может привести к сильной детонации, что может стать причиной повреждения двигателя.

■ Емкость топливного бака: 58 литров

» Топливо

ПРИМЕЧАНИЕ

Использование этилированного бензина связано с перечисленными ниже рисками:

- выход из строя системы выпуска отработавших газов, включая каталитический нейтрализатор,
- выход из строя двигателя и системы питания топливом,
- отрицательное влияние на работу двигателя и других систем автомобиля.

Процедура заправки топливом

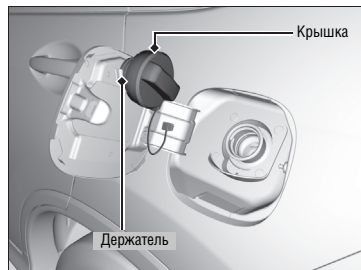

1. Остановите автомобиль так, чтобы топливораздаточная колонка оказалась с левой стороны автомобиля ближе к его задней части.
2. Остановите двигатель.
3. Потяните за ручку отпирания крышки люка заливной горловины топливного бака, которая расположена в нижнем левом углу под панелью управления.
 - ▶ Крышка люка заливной горловины топливного бака откроется.
4. Медленно поворачивая крышку, снимите ее с заливной горловины топливного бака. Если при отворачивании крышки слышится шипение выходящего воздуха, подождите немного, а затем медленно отверните крышку и снимите ее.
5. Поместите крышку заливной горловины топливного бака в держатель.
6. До конца вставьте топливораздаточный пистолет.
 - ▶ Когда топливный бак наполнится, подача топлива топливораздаточным пистолетом выключится автоматически. Не заполняйте топливный бак под срез горловины. Оставьте в баке свободный объем, чтобы обеспечить возможность расширения топлива при нагреве.
7. После заправки установите на место крышку заливной горловины топливного бака. Затяните крышку, по крайней мере, до одного щелчка.
 - ▶ Рукой закройте крышку люка заливной горловины топливного бака.

Процедура заправки топливом

⚠ ПРЕДУПРЕЖДЕНИЕ

Бензин является легковоспламеняющимся и взрывоопасным веществом. Неосторожное обращение с топливом может привести к ожогам или другим серьезным травмам.

- При заправке топливного бака остановите двигатель и не подносите близко к открытой горловине раскаленные или искрящие предметы, а также открытое пламя.
- Все операции с топливом выполняйте только на открытом воздухе вне помещений.
- При попадании на поверхность автомобиля топлива следует немедленно вытереть.

Не доливайте топливо в бак после автоматической отсечки подачи топлива топливораздаточным пистолетом. Это может привести к переполнению топливного бака.

Подача топлива топливораздаточным пистолетом автоматически прекращается, чтобы оставить в баке свободный объем и обеспечить возможность расширения топлива при нагреве. Это позволяет предотвратить вытекание топлива из бака при повышении температуры.

Топливная экономичность автомобиля

Рекомендации по снижению расхода топлива

Расход топлива зависит от нескольких факторов, включая дорожные условия, манеру вождения, техническое состояние автомобиля и его загруженность. В зависимости от этих и других факторов вы можете достичь, а можете и не достичь номинальных показателей топливной экономичности автомобиля.

Взаимосвязь технического обслуживания и топливной экономичности

Вы можете оптимизировать показатели топливной экономичности путем обеспечения надлежащего технического обслуживания автомобиля. Всегда проводите техническое обслуживание автомобиля в соответствии с рекомендациями сигнализаторов технического обслуживания, которые выводятся на многофункциональный информационный дисплей. Если автомобиль не имеет системы предупреждения о необходимости выполнении технического обслуживания, то необходимо придерживаться регламента технического обслуживания, приведенного в отдельной сервисной книжке, которая передается вместе с автомобилем. Для автомобилей, которые не сопровождаются сервисной книжкой, следует придерживаться регламента технического обслуживания, изложенного в настоящем руководстве по эксплуатации. В случае необходимости обратитесь к гарантийной книжке.

Регламент технического обслуживания* Стр. 359

- Применяйте моторное масло рекомендованной вязкости, удовлетворяющее требованиям спецификаций ACEA или API.
- Поддерживайте давление воздуха в шинах в соответствии с рекомендациями.
- Не перегружайте автомобиль.
- Содержите автомобиль в чистоте. При эксплуатации автомобиля в зимний период в полости днища кузова скапливается снег и грязь, что приводит к увеличению массы автомобиля и его инертных свойств.

Рекомендации по снижению расхода топлива

Для определения действительного расхода топлива используйте приведенные ниже формулы.

$$\begin{array}{l} 100 \times \frac{\text{Израсходованное топливо в литрах}}{\text{Расход топлива в л/100 км}} = \text{Пробег в километрах} \\ \text{Пробег в километрах} \div \frac{\text{Израсходованное топливо в литрах}}{\text{Расход топлива в км/л}} = \end{array}$$

Дополнительное оборудование и изменение конструкции автомобиля

Дополнительное оборудование

При установке дополнительного оборудования следуйте приведенным ниже рекомендациям:

- Не крепите дополнительное оборудование к ветровому стеклу. Установленное на ветровом стекле дополнительное оборудование может ухудшить обзор и увеличить время вашей реакции на изменение окружающей обстановки.
- Не устанавливайте аксессуары в местах, обозначенных маркировкой SRS Airbag, на боковой и задней части передних сидений, передних или боковых стойках либо возле боковых окон. Любые предметы, размещенные в данных зонах, будут препятствовать нормальной работе подушек безопасности и могут быть отброшены в салон при их надувании.
- Убедитесь в том, что дополнительное электрооборудование не приведет к чрезмерной нагрузке на электрическую систему автомобиля и не ухудшит работоспособность его систем.
➤ **Предохранители** Стр. 433
- Обеспечьте взаимодействие лица, устанавливающего дополнительное электрооборудование на автомобиль, с дилером компании Honda. По возможности обеспечьте контроль дилером качество установки дополнительного оборудования на автомобиль.

Модификация конструкции автомобиля

Не изменяйте конструкцию автомобиля и не устанавливайте неоригинальное оборудование. Это может отрицательно сказаться на управляемости, устойчивости движения и надежности автомобиля.

Может ухудшиться техническое состояние автомобиля в целом. Всегда проверяйте правильность установки и технического обслуживания оборудования, а также его соответствие требованиям, предъявляемым в данной стране или регионе.

Дополнительное оборудование и изменение конструкции автомобиля

ПРЕДУПРЕЖДЕНИЕ

Установка дополнительного оборудования, непригодного для применения на вашем автомобиле, может отрицательно повлиять на управляемость, устойчивость движения автомобиля и его тягово-скоростные характеристики и стать причиной дорожно-транспортного происшествия с серьезными последствиями, включая тяжелые травмы и летальный исход.

При установке дополнительного оборудования или модификации автомобиля строго придерживайтесь инструкций, данных в настоящем Руководстве.

Установленное на автомобиле дополнительное оборудование, такое как мобильный телефон, система охранной сигнализации, рация, радиоантенны, аудиосистема и т.д., не должно создавать помех функционированию электронных устройств автомобиля, таких как подушки безопасности и антиблокировочная тормозная система.

С целью обеспечения надлежащего функционирования узлов и систем вашего автомобиля рекомендуется использовать оригинальное оборудование компании Honda.

Техническое обслуживание

В этой главе описаны основные операции технического обслуживания.



Перед выполнением технического обслуживания			
Регламент технического обслуживания	359		
Отметки о выполнении технического обслуживания	365		
Операции, выполняемые в моторном отсеке	367		
Открывание капота	368		
Рекомендуемое моторное масло	369		
Проверка уровня моторного масла	370		
Долив моторного масла	371		
Охлаждающая жидкость двигателя	372		
Рабочая жидкость коробки передач	375		
Тормозная жидкость	376		
Долив жидкости омывателя	377		
Топливный фильтр	378		
Замена ламп	379		
		Проверка состояния и уход за щетками	
		стеклоочистителей	390
		Проверка состояния и уход за шинами	
		Проверка состояния шин	394
		Индикаторы предельного износа протектора шин	395
		Срок службы шин	395
		Замена шин и колес	396
		Перестановка колес	397
		Устройства противоскольжения	398
		Аккумуляторная батарея	399
		Правила обращения и уход за пультом	
		дистанционного управления	
		Замена элемента питания пульта дистанционного	
		управления	403
		Техническое обслуживание системы	
		климат-контроля	405
		Чистка	407

* Для некоторых вариантов исполнения автомобиля

Перед выполнением технического обслуживания

Контрольные проверки и техническое обслуживание

В целях обеспечения безопасности выполняйте все перечисленные ниже проверки и операции технического обслуживания для поддержания автомобиля в хорошем, технически исправном состоянии. Если вы заметили необычный шум, запах, следы утечки тормозной жидкости, масла и т.д., обратитесь к дилеру для проверки исправности автомобиля. За более подробной информацией о техническом обслуживании и контрольных проверках обратитесь к разделу "Регламент технического обслуживания" настоящего руководства.

➤ **Регламент технического обслуживания*** Стр. 359

Виды контрольных проверок и технического обслуживания

■ Ежедневный контрольный осмотр

Выполняйте операции контрольного осмотра перед поездками на большие расстояния, во время мойки автомобиля или при заправке топливом.

■ Операции периодических контрольных проверок

- Ежемесячно проверяйте уровень тормозной жидкости в бачке главного тормозного цилиндра.
➤ **Тормозная жидкость** Стр. 376
- Ежемесячно проверяйте давление воздуха в шинах. Одновременно проверяйте степень износа протекторов шин и присутствие мелких камней или других предметов, застрявших в протекторе.
➤ **Проверка состояния и уход за шинами** Стр. 394
- Ежемесячно проверяйте работоспособность наружных приборов освещения и сигнализации.
➤ **Замена ламп** Стр. 379
- Проверяйте состояние чистящих лезвий щеток стеклоочистителя не реже одного раза в полгода
➤ **Проверка состояния и уход за щетками стеклоочистителей** Стр. 390

Правила безопасности при выполнении технического обслуживания

В настоящем руководстве приведены только важнейшие правила безопасного выполнения работ. Однако невозможно заранее предусмотреть все опасные ситуации, которые могут возникнуть при самостоятельном выполнении технического обслуживания автомобиля. Поэтому только вы сами можете решить, способны ли вы выполнить ту или иную операцию, не подвергая опасности себя и других людей.

Общие правила безопасности выполнения технического обслуживания автомобиля

- Во избежание пожара и взрыва запрещается курить или допускать наличие источников искр и пламени вблизи аккумуляторной батареи, емкостей с горюче-смазочными материалами, а также элементов топливной системы автомобиля.
- Не оставляйте ветошь, технические салфетки и иные легковоспламеняющиеся предметы под капотом.
 - ▶ Тепло двигателя и выпускной системы может воспламенить их, вызвав пожар.
- Для очистки узлов и деталей автомобиля пользуйтесь имеющимися в продаже специальными чистящими средствами, но не используйте для этой цели бензин.
- Обслуживая аккумуляторную батарею или работая со сжатым воздухом, надевайте защитные очки и рабочую одежду.
- Отработавшие газы двигателя содержат угарный газ, который является токсичным и может стать причиной смерти.
 - ▶ Выполняйте операции технического обслуживания при работающем двигателе только в хорошо проветриваемых зонах.

Общие правила безопасности

- Автомобиль должен находиться в неподвижном состоянии.
 - ▶ Установите автомобиль на ровную горизонтальную площадку, включите стояночный тормоз и остановите двигатель.
- Будьте осторожны, горячие части автомобиля могут обжечь вас.
 - ▶ Дайте двигателю и системе выпуска отработавших газов двигателя достаточно остынуть, прежде чем дотрагиваться до них.
- Будьте осторожны, движущиеся части автомобиля могут поранить вас.
 - ▶ Не запускайте двигатель, если в инструкциях по выполнению операций технического обслуживания это не требуется. Держите руки в стороне от движущихся частей автомобиля.

Правила безопасности при выполнении технического обслуживания

ПРЕДУПРЕЖДЕНИЕ

Некачественное техническое обслуживание или невыполнение необходимого ремонта автомобиля может стать причиной аварии, в которой могут пострадать или погибнуть люди.

Неукоснительно выполняйте все рекомендации по проверке и техническому обслуживанию автомобиля в соответствии с регламентом, приведенным в данном Руководстве по эксплуатации, а также в отдельной Гарантийной и сервисной книжке.

ПРЕДУПРЕЖДЕНИЕ

Пренебрежение правилами безопасности выполнения операций технического обслуживания может привести к травмам и даже летальному исходу.

Неукоснительно выполняйте все рекомендации по проверке и техническому обслуживанию автомобиля в соответствии с регламентом, приведенным в данном руководстве по эксплуатации.

Запасные части и эксплуатационные жидкости, применяемые при выполнении технического обслуживания

При выполнении технического обслуживания рекомендуется использовать оригинальные запасные части и эксплуатационные жидкости компании Honda. Оригинальные запасные части Honda изготовлены в соответствии с теми же стандартами качества, которые используются при производстве автомобилей Honda.

Регламент технического обслуживания

Приведенный регламент технического обслуживания содержит лишь минимальный перечень операций технического обслуживания, обеспечивающих нормальную эксплуатацию автомобиля. В зависимости от региональных и климатических особенностей эксплуатации автомобиля может потребоваться дополнительное техническое обслуживание автомобиля. Более подробная информация приведена в гарантийной книжке.

Техническое обслуживание должны выполнять квалифицированные специалисты, прошедшие специальную подготовку и располагающие надлежащим оборудованием и инструментом. Производственные условия и персонал сервисной станции официального дилера компании Honda в полной мере удовлетворяют всем предъявляемым требованиям.

Продолжение следует

Кроме автомобилей для России, Украины, Беларуси и Казахстана

Проводите техническое обслуживание с указанной периодичностью, которая установлена в интервалах времени и пробеге автомобиля в зависимости от того, что наступит раньше.	км x 1000	20	40	60	80	100	120	140	160	180	200
	месяцы	12	24	36	48	60	72	84	96	108	120
Замените моторное масло ¹	Обычные условия эксплуатации	Через каждые 10000 км или 1 год									
	Тяжелые условия эксплуатации	Через каждые 5000 км или каждые 6 месяцев									
Замените масляный фильтр ¹	Обычные условия эксплуатации	•	•	•	•	•	•	•	•	•	•
	Тяжелые условия эксплуатации	Через каждые 10000 км или каждые 6 месяцев									
Замените фильтрующий элемент воздухоочистителя	Через каждые 30 000 км										
Проверьте зазоры клапанов	Через каждые 40000 км										
Замените топливный фильтр ²					•				•		
Замените свечи зажигания	Через каждые 100000 км										
Проверьте состояние приводных ремней		•		•		•		•		•	
Проверьте частоту холостого хода двигателя							•				
Замените охлаждающую жидкость двигателя	Первый раз через 200 000 км или через 10 лет, затем через каждые 100 000 км или через 5 лет										
Замените рабочую жидкость коробки передач		•		•		•		•		•	

¹: В некоторых странах требуется следовать только регламенту технического обслуживания для тяжелых условий эксплуатации автомобиля: обратитесь к гарантийной книжке, используемой в конкретной стране.

²: Информация о замене для тяжелых условий эксплуатации приведена на стр. 378.

Проводите техническое обслуживание с указанной периодичностью, которая установлена в интервалах времени и пробеге автомобиля, в зависимости оттого, что наступит раньше.	км x 1000	20	40	60	80	100	120	140	160	180	200
	месяцы	12	24	36	48	60	72	84	96	108	120
Замените рабочую жидкость главной передачи заднего моста	Первый раз через 40000 км или через 1 год, затем через каждые 80000 км или через 4 года										
Проверьте износ тормозных механизмов передних и задних колес	Через каждые 10000 км или каждые 6 месяцев										
Замените тормозную жидкость	Через каждые 3 года										
Проверьте регулировку стояночного тормоза	•	•		•		•		•		•	
Замените воздушный фильтр системы вентиляции салона	•	•	•	•	•	•	•	•	•	•	•
Выполните перестановку колес (проверяйте давление воздуха в шинах и состояние шин не реже одного раза в месяц)	Через каждые 10000 км										
Осмотрите следующие узлы и детали:											
Шаровые шарниры рулевых тяг, рулевой механизм, защитные чехлы	Через каждые 10000 км или каждые 6 месяцев										
Детали подвески	Через каждые 10000 км или каждые 6 месяцев										
Защитные чехлы приводных валов	Через каждые 10000 км или каждые 6 месяцев										
Тормозные шланги и трубопроводы (включая ABS)	•	•	•	•	•	•	•	•	•	•	•
Уровень и состояние всех рабочих жидкостей	•	•	•	•	•	•	•	•	•	•	•
Система выпуска	•	•	•	•	•	•	•	•	•	•	•
Топливопроводы и их соединения	•	•	•	•	•	•	•	•	•	•	•

Продолжение следует

Автомобили для России, Украины, Беларуси и Казахстана

Проводите техническое обслуживание с указанной периодичностью, которая установлена в интервалах времени и пробеге автомобиля, в зависимости оттого, что наступит раньше.	км x 1000	15	30	45	60	75	90	105	120	135	150	165	180	195
	месяцы	12	24	36	48	60	72	84	96	108	120	132	144	156
Замените моторное масло и масляный фильтр	Обычные условия эксплуатации	•	•	•	•	•	•	•	•	•	•	•	•	•
	Тяжелые условия эксплуатации	Через каждые 7500 км или каждые 6 месяцев												
Замените фильтрующий элемент воздухоочистителя		Через каждые 30 000 км												
Проверьте зазоры клапанов		Через каждые 45 000 км												
Замените топливный фильтр ^{†1}							•						•	
Проверьте свечи зажигания		Через каждые 15 000 км												
Замените свечи зажигания		Через каждые 120000 км (Проверка: через 15000 км)												
Проверьте состояние приводных ремней		•	•	•	•	•	•	•	•	•	•	•	•	•
Проверьте частоту холостого хода двигателя									•					
Замените охлаждающую жидкость двигателя		Первый раз через 200 000 км или через 10 лет, затем через каждые 100 000 км или через 5 лет												
Замените рабочую жидкость коробки передач				•			•			•			•	
Замените рабочую жидкость главной передачи заднего моста			•						•					
Проверьте износ тормозных механизмов передних и задних колес		•	•	•	•	•	•	•	•	•	•	•	•	•
Замените тормозную жидкость		Через каждые 3 года												

^{†1}: Информация о замене для тяжелых условий эксплуатации приведена на стр. 378.

Проводите техническое обслуживание с указанной периодичностью, которая установлена в интервалах времени и пробеге автомобиля, в зависимости оттого, что наступит раньше.	км x 1000	15	30	45	60	75	90	105	120	135	150	165	180	195
	месяцы	12	24	36	48	60	72	84	96	108	120	132	144	156
Проверьте регулировку стояночного тормоза	•	•		•		•		•		•		•		
Замените воздушный фильтр системы вентиляции салона	•	•	•	•	•	•	•	•	•	•	•	•	•	•
Проверьте регулировку фар	•	•	•	•	•	•	•	•	•	•	•	•	•	•
Выполните контрольную поездку (проверяйте на посторонние шумы, устойчивость движения, функционирование приборов панели управления)	•	•	•	•	•	•	•	•	•	•	•	•	•	•
Осмотрите автомобиль, обращая внимание на коррозию	•	•	•	•	•	•	•	•	•	•	•	•	•	•
Выполните перестановку колес (проверяйте давление воздуха в шинах и состояние шин не реже одного раза в месяц)	Через каждые 15 000 км													
Осмотрите следующие узлы и детали:														
Наконечники рулевых тяг, рулевой механизм и защитные чехлы														
Компоненты подвески														
Защитные чехлы приводных валов														
Тормозные шланги и трубки (включая компоненты системы ABS)	•	•	•	•	•	•	•	•	•	•	•	•	•	•
Проверьте уровни и состояние всех эксплуатационных жидкостей														
Система выпуска отработавших газов														
Топливопроводы и их соединения														

Если для данного автомобиля характерны тяжелые условия эксплуатации, то в дополнение к операциям технического обслуживания, выполняемым согласно регламенту для тяжелых условий эксплуатации, следует выполнять операции, которые перечислены ниже.

Операция технического обслуживания	Нагрузка автомобиля
Замена моторного масла и масляного фильтра	A, B, C, D и E
Замена рабочей жидкости коробки передач ^{*1}	B, D

*1: Кроме автомобилей для России, Украины, Беларуси и Казахстана

✘ Регламент технического обслуживания

Если для эксплуатации вашего автомобиля характерно хотя бы одно из перечисленных ниже условий, то считается, что автомобиль эксплуатируется в тяжелых условиях:

- A. Частые поездки на расстояния до 8 км или частые поездки на расстояния до 16 км при отрицательных температурах окружающего воздуха.
- B. Частые поездки в жаркую погоду при температуре воздуха свыше 35°C.
- C. Длительные периоды работы двигателя в режиме холостого хода или эксплуатация автомобиля с частыми разгонами и остановками.
- D. Буксировка прицепа, перевозка грузов на верхнем багажнике или использование автомобиля в горной местности.
- E. Движение по грязи или дорогам, которые подвергаются обработке средствами, предотвращающими обледенение, эксплуатация автомобиля в условиях высокой запыленности.

Отметки о выполнении технического обслуживания

Кроме автомобилей для России, Украины, Беларуси и Казахстана

Позаботьтесь о том, чтобы после выполнения очередного технического обслуживания автомобиля ответственный представитель сервисной станции официального дилера заполнил соответствующие талоны технического обслуживания. Храните все заказы-наряды и квитанции об оплате выполненного технического обслуживания автомобиля.

Км или месяцы	Дата	Подпись ответственного представителя сервисной станции или печать
20000 км (или 12 месяцев)		
40000 км (или 24 месяца)		
60000 км (или 36 месяцев)		
80000 км (или 48 месяцев)		
100000 км (или 60 месяцев)		
120 000 км (или 72 месяцев)		
140 000 км (или 84 месяца)		
160 000 км (или 96 месяцев)		
180 000 км (или 108 месяца)		
200 000 км (или 120 месяцев)		

Автомобили для России, Украины, Беларуси и Казахстана

	Км или месяцы	Дата	Подпись ответственного представителя сервисной станции или печать
15000 км (или 12 месяцев)			
30000 км (или 24 месяца)			
45000 км (или 36 месяцев)			
60000 км (или 48 месяцев)			
75000 км (или 60 месяцев)			
90000 км (или 72 месяцев)			
105 000 км (или 84 месяца)			
120 000 км (или 96 месяцев)			
135 000 км (или 108 месяца)			
150 000 км (или 120 месяцев)			
165 000 км (или 132 месяца)			
180 000 км (или 144 месяца)			
195 000 км (или 156 месяцев)			

Операции, выполняемые в моторном отсеке

Расположение заливных горловин и контрольных щупов

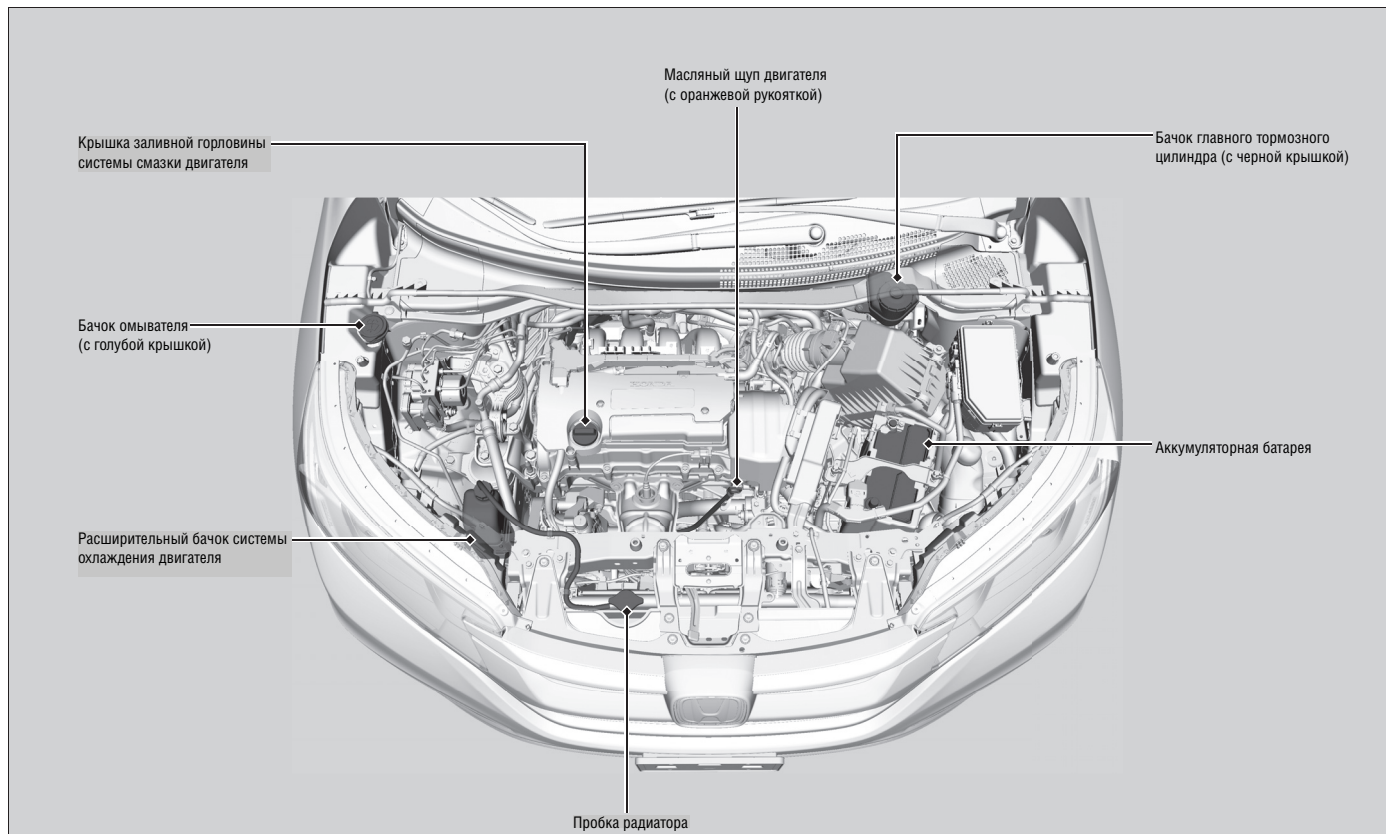

Открывание капота

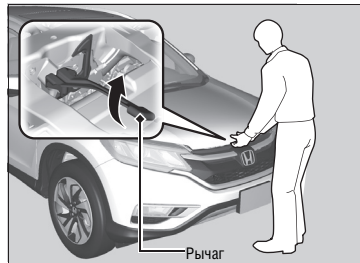

1. Остановите автомобиль на ровной горизонтальной площадке и включите стояночный тормоз.
2. Потяните за ручку отпирания капота под панелью управления со стороны водителя.
 - При этом край капота немного приподнимется.
3. Чтобы освободить капот, поднимите вверх рычаг предохранительной защелки, которая расположена по центру капота, а затем поднимите капот.
4. Взявшись за ручку, извлеките опорную стойку капота из держателя. Вставьте опорную стойку в отверстие, выполненное в капоте.

Чтобы закрыть капот, высвободите опорную стойку и зафиксируйте ее в держателе, а затем опустите капот. Отпустите капот с высоты приблизительно 30 см и дайте ему закрыться.

Открывание капота

ПРИМЕЧАНИЕ

Не открывайте капот, когда подняты рычаги стеклоочистителя. В этом случае капот ударится о щетки стеклоочистителя, в результате чего могут повредиться щетки или капот.

После закрытия капота убедитесь в надежности его фиксации.

Если защелка капота отпирается с трудом, а также, если капот можно открыть, не нажимая рычаг защелки, необходимо очистить и смазать механизм защелки.

Рекомендуемое моторное масло

Моторное масло играет первостепенную роль в обеспечении эксплуатационных показателей и долговечности двигателя. В случае применения неподходящего моторного масла или работы двигателя на старом моторном масле с ухудшенными свойствами двигатель может выйти из строя.

Автомобили для России, Украины, Беларуси и Казахстана

- Оригинальное моторное масло Honda
- ACEA A1/B1
- ACEA A3/B3
- ACEA A5/B5

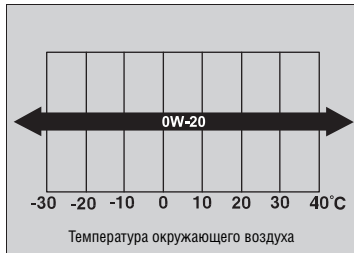

Применяйте имеющиеся в широкой продаже моторные масла с вязкостью, соответствующей преобладающим температурам окружающего воздуха (см. диаграмму).

Если отсутствует 0W-20, используйте 5W-30 или 0W-30.

Кроме автомобилей для России, Украины, Беларуси и Казахстана

- Оригинальное моторное масло Honda
- Моторные масла, соответствующие требованиям спецификаций API, категории SM или выше.

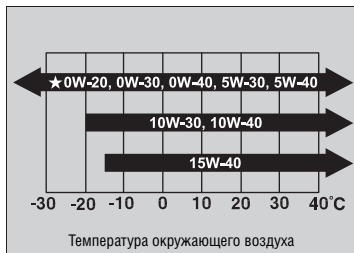

Применяйте оригинальное моторное масло Honda или имеющиеся в широкой продаже моторные масла с вязкостью по шкале SAE, соответствующей преобладающим температурам окружающего воздуха (см. диаграмму).

Применение моторных масел с вязкостью 0W-20 способствует повышению топливной экономичности.

Рекомендуемое моторное масло

Присадки к моторному маслу

Для двигателя данного автомобиля не требуется применять дополнительных присадок к моторному маслу. Использование различного рода присадок может отрицательно сказаться на эксплуатационных показателях и долговечности двигателя.

Для правильного определения вязкости моторного масла для автомобилей, поставляемых в Европу, используйте только шкалу ACEA.

Проверка уровня моторного масла

Рекомендуется проверять уровень моторного масла при каждой заправке автомобиля топливом.

Установите автомобиль на ровную горизонтальную площадку.

Перед проверкой уровня моторного масла прогрейте двигатель, а затем остановите его и подождите примерно три минуты.

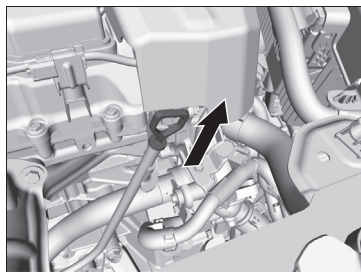

1. Выньте масляный щуп двигателя (с оранжевой ручкой).
2. Вытрите щуп чистой тканью или бумажной салфеткой.
3. Вставьте щуп до упора в отверстие.

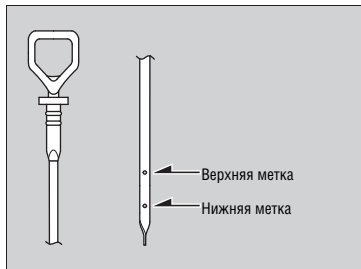

4. Снова выньте щуп и проверьте по нему уровень моторного масла. Уровень должен находиться между верхней и нижней метками на щупе. В случае необходимости долейте моторное масло.

Проверка уровня моторного масла

Если уровень моторного масла соответствует или ниже нижней метки на щупе, осторожно долейте моторное масло. Следите за тем, чтобы не перелить моторное масло.

Потребление моторного масла зависит от манеры вождения, а также климатических и дорожных условий. Нормальным считается потребление масла приблизительно до 1 литра на 1000 км пробега. Новый двигатель в период обкатки может потреблять несколько большее количество масла.

Долив моторного масла

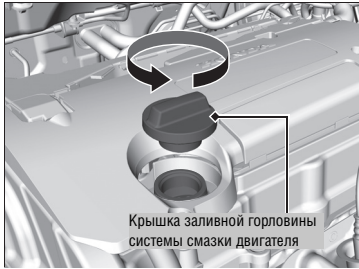

1. Отверните и снимите крышку заливной горловины системы смазки двигателя.
2. Медленно долейте моторное масло.
3. Установите на место крышку заливной горловины и надежно затяните ее.
4. Подождите три минуты и проверьте уровень моторного масла по щупу.

Долив моторного масла

ПРИМЕЧАНИЕ

Не доливайте моторное масло выше верхней метки на щупе. Уровень моторного масла выше нормы может привести к утечке моторного масла и повреждению двигателя.

Немедленно вытрите все подтеки. Пролитое масло может вывести из строя оборудование, расположенное в моторном отсеке.

Продолжение следует

Охлаждающая жидкость двигателя

Рекомендуемая охлаждающая жидкость: Honda All Season Antifreeze/Coolant Type 2

Такая охлаждающая жидкость представляет собой смесь антифриза и воды в равных долях. Не доливайте в систему охлаждения неразбавленный антифриз или простую воду.

Рекомендуется проверять уровень охлаждающей жидкости при каждой заправке автомобиля топливом. Прежде всего, проверьте уровень охлаждающей жидкости в расширительном бачке. Если охлаждающая жидкость в расширительном бачке полностью отсутствует, то проверьте ее уровень в радиаторе. Долейте необходимое количество охлаждающей жидкости.

❗ Охлаждающая жидкость двигателя

При отсутствии рекомендованной охлаждающей жидкости Honda допускается временное использование иной охлаждающей жидкости, изготовленной известным производителем и не содержащей силикатов. Применяйте только высококачественную охлаждающую жидкость, рекомендуемую для двигателей, детали которых изготовлены из алюминиевого сплава. Продолжительное использование жидкости, не рекомендованной компанией Honda, может вызвать коррозионные разрушения деталей системы охлаждения и нарушить ее работу. При первой же возможности промойте систему охлаждения и заправьте ее охлаждающей жидкостью Honda.

Не добавляйте в охлаждающую жидкость ингибиторы коррозии или другие присадки. Эти продукты могут вступить в реакцию с охлаждающей жидкостью или оказаться агрессивными по отношению к материалам, из которых изготовлены детали двигателя.

■ Расширительный бачок

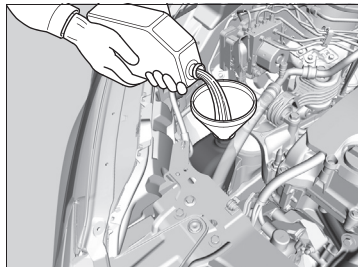
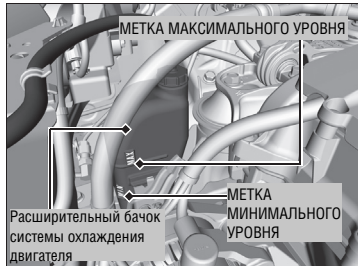

1. Проверьте уровень охлаждающей жидкости в расширительном бачке.
2. Если уровень охлаждающей жидкости опустился ниже метки минимального уровня **MIN**, долейте рекомендуемую охлаждающую жидкость и доведите ее уровень до верхней метки **MAX**.
3. Проверьте наличие следов утечки охлаждающей жидкости из системы охлаждения двигателя.

Продолжение следует

■ Радиатор

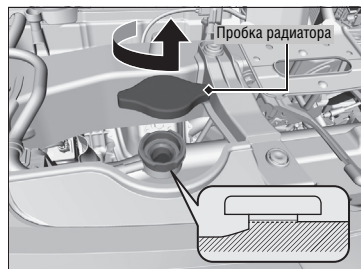

1. Убедитесь в том, что двигатель и радиатор остыли.
2. Не нажимая на пробку, поверните ее против часовой стрелки, чтобы стравить избыточное давление в системе. Не нажимайте на пробку во время ее поворачивания.
3. Нажмите на пробку, поверните ее против часовой стрелки и снимите с горловины.
4. Уровень охлаждающей жидкости в радиаторе должен быть вровень с основанием заливной горловины. При необходимости долейте охлаждающую жидкость.
5. Установите на место пробку радиатора и надежно затяните ее.
6. Долейте охлаждающую жидкость в расширительный бачок и доведите ее уровень до метки **MAX**. Установите на место пробку расширительного бачка.

» Радиатор

⚠ ПРЕДУПРЕЖДЕНИЕ

Опасно снимать пробку радиатора, если двигатель еще не остыл, так как это может привести к сильным ожогам брызгами горячей охлаждающей жидкости.

Не снимайте пробку радиатора до тех пор, пока двигатель и радиатор не остынут.

ПРИМЕЧАНИЕ

Доливайте жидкость медленно и осторожно, стараясь не пролить ее. Немедленно вытрите подтеки, так как они могут повредить оборудование, расположенное в моторном отсеке.

Рабочая жидкость коробки передач

■ Вариатор (CVT)

Рекомендуемая жидкость: Рабочая жидкость для коробки передач Honda HCF-2

При необходимости обратитесь к официальному дилеру для проверки уровня и замены жидкости. Проводите замену рабочей жидкости вариатора с периодичностью, предусмотренной регламентом технического обслуживания автомобиля.

📄 **Регламент технического обслуживания** Стр. 360, 362

📄 Рабочая жидкость вариатора (CVT)

ПРИМЕЧАНИЕ

Не смешивайте жидкость HCF-2 с другими жидкостями для автоматических коробок передач.

Применение другой рабочей жидкости, отличной от HCF-2, может привести к серьезному ухудшению работы вариатора, значительному сокращению срока ее службы, а также стать причиной ее неисправности.

На неисправности вариатора, возникшие в результате использования рабочей жидкости, отличной от HCF-2, гарантия компании Honda на новый автомобиль не распространяется.

Тормозная жидкость

Рекомендуемая жидкость: Тормозная жидкость DOT 3 или DOT 4

Проверка уровня тормозной жидкости

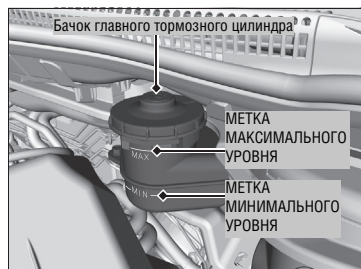

Уровень жидкости должен находиться между метками минимального (**MIN**) и максимального (**MAX**) уровня, которые нанесены на стенке бачка.

Тормозная жидкость

ПРИМЕЧАНИЕ

Тормозная жидкость DOT 5 не подходит для тормозной системы данного автомобиля и может вызвать интенсивное разрушение ее компонентов.

Рекомендуется использовать оригинальную продукцию.

Если уровень тормозной жидкости опустился до метки **MIN** или ниже, как можно скорее доставьте автомобиль на сервисную станцию дилера для проверки тормозной системы на предмет утечек и определения степени износа тормозных колодок.

Долив жидкости омывателя

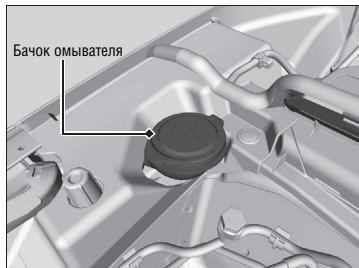

При низком уровне жидкости омывателя на многофункциональном информационном дисплее появляется сообщение "LOW WASHER FLUID" (Низкий уровень жидкости омывателя). Аккуратно долейте жидкость в бачок омывателя. Не переполняйте бачок.

» Долив жидкости омывателя

ПРИМЕЧАНИЕ

Не заливаете в бачок омывателя антифриз, охлаждающую жидкость или водный раствор уксуса. Использование антифриза может привести к повреждению лакокрасочного покрытия кузова. Применение раствора уксуса может привести к выходу из строя насоса омывателя.

Топливный фильтр

Проводите замену топливного фильтра с периодичностью, предусмотренной регламентом технического обслуживания автомобиля.

Кроме автомобилей для России, Украины, Беларуси и Казахстана

Рекомендуется заменять топливный фильтр через каждые 40000 км пробега или через каждые 2 года (в зависимости от того, что наступит раньше), если есть подозрение, что используемое топливо содержит включения, способные засорить фильтр. При эксплуатации автомобиля в условиях высокой запыленности фильтр может засоряться быстрее.

Автомобили для России, Украины, Беларуси и Казахстана

Рекомендуется заменять топливный фильтр через каждые 45 000 км пробега или через каждые 3 года (в зависимости от того, что наступит раньше), если есть подозрение, что используемое топливо содержит включения, способные засорить фильтр. При эксплуатации автомобиля в условиях высокой запыленности фильтр может засоряться быстрее.

Для замены топливного фильтра обратитесь на сервисную станцию дилера. Неправильное обращение с соединениями топливопроводов может привести к разбрызгиванию бензина и возникновению опасной ситуации.

Замена ламп

Лампы фар

Для замены используйте следующие лампы.

Фара дальнего света:	60 Вт (HВ3, галогенная лампа)
Фара ближнего света:	35 Вт (D4S, высоковольтная газоразрядная лампа)

■ Фара дальнего света

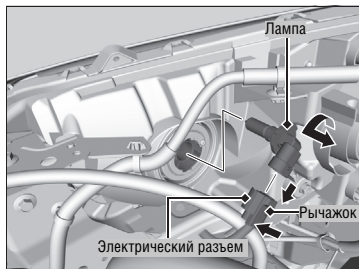

1. Чтобы снять разъем, нажмите на лапки фиксаторов.
2. Чтобы вынуть перегоревшую лампу, поверните ее влево.
3. Вставьте новую лампу в фару и поверните ее вправо.
4. Подсоедините электрический разъем.

■ Фары ближнего света

Высоковольтные газоразрядные лампы могут оставаться под высоким напряжением после выключения фар в течение длительного периода времени. Не пытайтесь самостоятельно проверять или проводить замену высоковольтных газоразрядных ламп. Для проверки и замены ламп дальнего/ближнего света обратитесь на сервисную станцию дилера.

» Лампы фар

ПРИМЕЧАНИЕ

Во время работы галогенные лампы сильно нагреваются. Поэтому наличие на колбе лампы следов масла, загрязнений или царапины может быстро вывести лампу из строя из-за перегрева.

Регулировка фар выполнена на заводе-изготовителе. Фары не нуждаются в регулировке. Однако при частой перевозке тяжелых грузов в багажном отделении или частой буксировке прицепа обратитесь к дилеру для регулировки фар в соответствии с преобладающими условиями эксплуатации автомобиля.

Заменяя перегоревшую галогенную лампу, держите новую лампу только за ее металлический цоколь, не трогайте стеклянную колбу пальцами и оберегайте ее от контакта с твердыми предметами. Если на колбе лампы оказались жировые следы пальцев, протрите ее чистой тканью, смоченной в спирте.

Лампы габаритных фонарей и дневных ходовых огней

Лампы габаритных фонарей и дневных ходовых огней являются светодиодными. Для проверки и замены ламп обращайтесь к официальному дилеру компании Honda.

Лампы передних указателей поворота

Для замены используйте следующие лампы.

Передние указатели поворота: 21 Вт (Янтарного цвета)

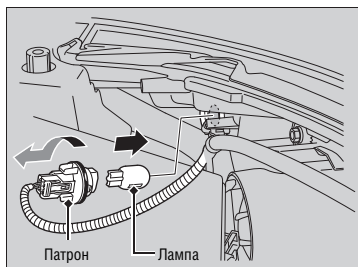

1. Поверните патрон влево и снимите его.
2. Выньте перегоревшую лампу и вставьте новую лампу.

Лампы боковых повторителей указателей поворота/ лампы аварийной сигнализации

Лампы повторителей указателей поворота на наружных зеркалах заднего вида являются светодиодными. Для проверки и замены ламп обращайтесь к официальному дилеру компании Honda.

Лампы противотуманных фар*

Для замены используйте следующие лампы.

Противотуманная фара: 35 Вт (H8, галогенная лампа)

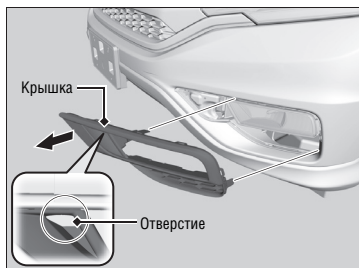

1. Потяните крышку, вставив в отверстие палец, затем снимите ее.

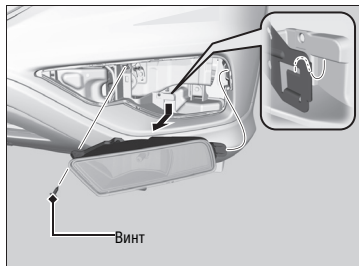

2. Отверните винт с помощью крестовой отвертки и осторожно снимите с бампера противотуманную фару в сборе.

Лампы противотуманных фар*

ПРИМЕЧАНИЕ

Во время работы галогенные лампы сильно нагреваются. Поэтому наличие на колбе лампы следов масла, загрязнений или царапины может быстро вывести лампу из строя из-за перегрева.

Заменяя перегоревшую галогенную лампу, держите новую лампу только за ее пластмассовый цоколь, не трогайте стеклянную колбу пальцами и оберегайте ее от контакта с твердыми предметами. Если на колбе лампы оказались жировые следы пальцев, протрите ее чистой тканью, смоченной в спирте.

Продолжение следует

* Для некоторых вариантов исполнения автомобиля

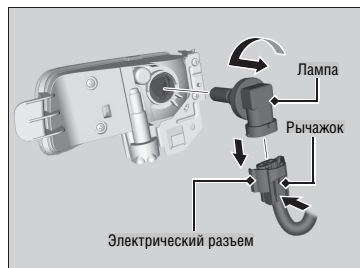

3. Чтобы снять разъем, нажмите на лапки фиксаторов.
4. Чтобы вынуть перегоревшую лампу, поверните ее влево.
5. Вставьте новую лампу.

Лампы стоп-сигналов, задних габаритных фонарей, фонарей заднего хода, задних указателей поворота

Для замены используйте следующие лампы.

Стоп-сигнал/задний фонарь:	21/5 Вт
Фонарь заднего хода:	21 Вт
Задние указатели поворота:	21 Вт (янтарная)

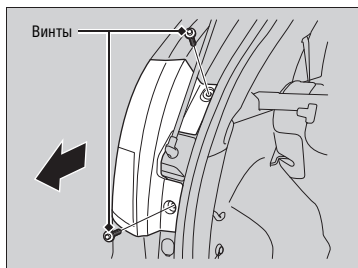

1. Крестовой отверткой открутите винты.
2. Снимите комбинированный фонарь с задней стойки.

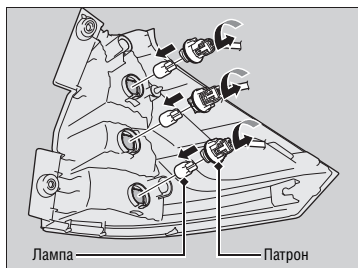

3. Поверните патрон влево и снимите его. Снимите старую лампу.
4. Вставьте новую лампу.

Продолжение следует

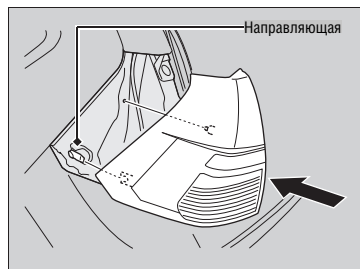

5. Установите комбинированный фонарь, вставив его в направляющую на кузове.

Задние габаритные фонари

Для замены используйте следующие лампы.

Задний фонарь: 5 Вт

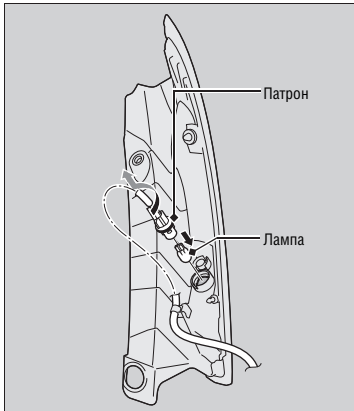
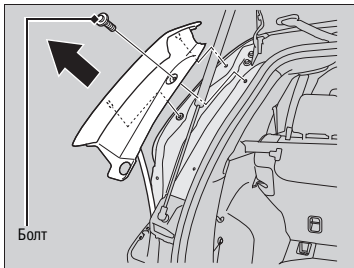

1. Снимите нижнюю часть заднего габаритного фонаря.
 Лампы стоп-сигналов, задних габаритных фонарей, фонарей заднего хода, задних указателей поворота
 Стр. 383
2. Крестовой отверткой открутите винт.
3. Снимите комбинированный фонарь с задней стойки.

4. Поверните патрон влево и снимите его.
 Снимите старую лампу.
5. Вставьте новую лампу.

Лампа фонаря освещения заднего регистрационного знака

Для замены используйте следующие лампы.

Фонарь освещения заднего регистрационного знака: 5 Вт

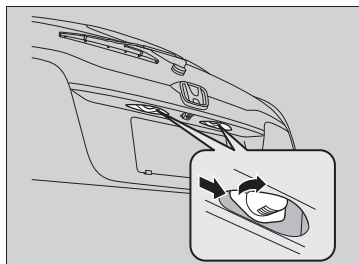

1. Нажмите вправо на левый край рассеивателя и вытяните его наружу.

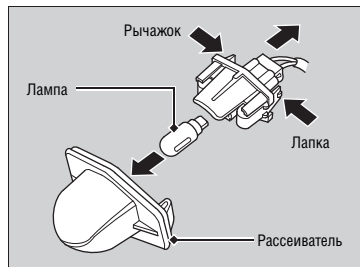

2. Чтобы снять рассеиватель, нажмите на лапки фиксаторов.
3. Снимите старую лампу.
4. Вставьте новую лампу.

Лампа центрального верхнего стоп-сигнала

Лампы центрального верхнего стоп-сигнала являются светодиодными лампами. Для проверки и замены ламп обращайтесь к официальному дилеру компании Honda.

Задний противотуманный фонарь

Для замены используйте следующие лампы.

Задний противотуманный фонарь: 21 Вт

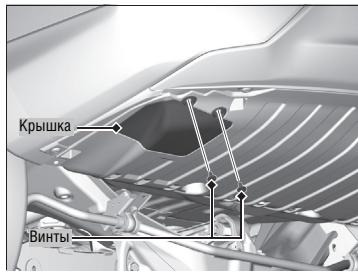

1. Крестовой отверткой открутите винты.
2. Снимите крышку.

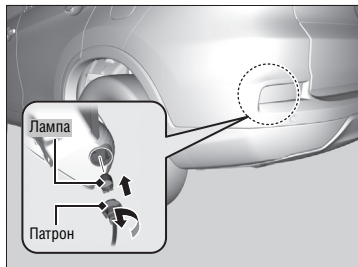

3. Поверните патрон влево и снимите его. Снимите старую лампу.
4. Вставьте новую лампу.

Лампы других световых приборов

■ Лампа потолочного плафона освещения

Для замены используйте следующую лампу.

Потолочный плафон: 8 Вт

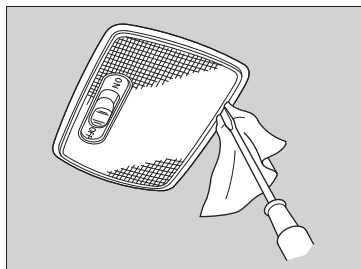

1. Подденьте рассеиватель отверткой с плоским жалом и снимите рассеиватель.
► Во избежание образования царапин оберните отвертку тканью.

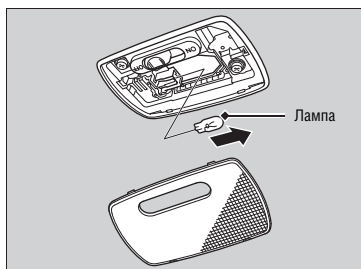

2. Выньте перегоревшую лампу и вставьте новую лампу.

■ Лампы плафонов местного освещения

Для замены используйте следующие лампы.

Плафоны местного освещения: 8 Вт

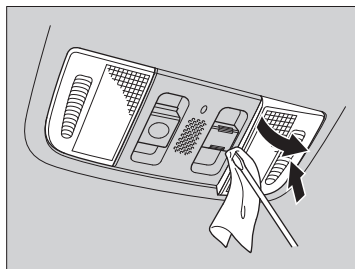

1. Подденьте рассеиватель отверткой с плоским жалом и снимите рассеиватель.
► Во избежание образования царапин оберните отвертку тканью.

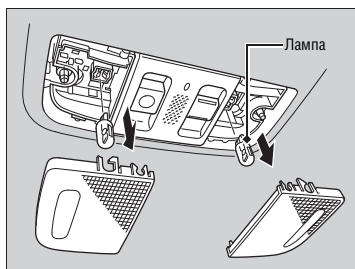

2. Выньте перегоревшую лампу и вставьте новую лампу.

■ Лампы плафонов освещения косметических зеркал*

Для замены используйте следующие лампы.

Плафоны освещения косметических зеркал: 2 Вт

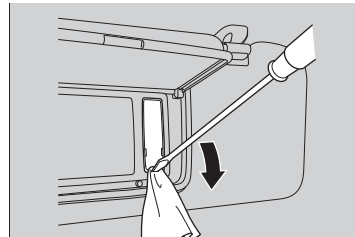

1. Подденьте рассеиватель отверткой с плоским жалом и снимите рассеиватель.
► Во избежание образования царапин оберните отвертку тканью.

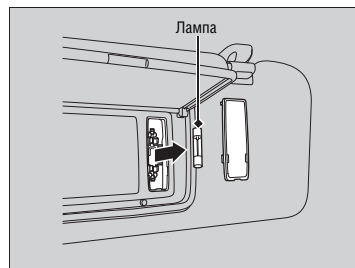

2. Выньте перегоревшую лампу и вставьте новую лампу.

■ Лампа плафона освещения багажного отделения

Для замены используйте следующую лампу.

Плафон освещения багажного отделения: 8 Вт

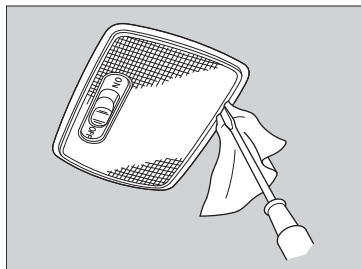

1. Подденьте рассеиватель отверткой с плоским жалом и снимите рассеиватель.
 - Во избежание образования царапин оберните отвертку тканью.

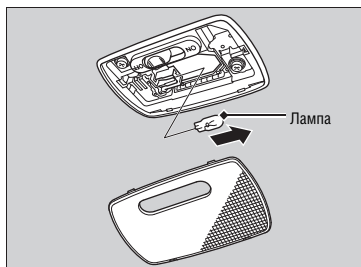

2. Выньте перегоревшую лампу и вставьте новую лампу.

Проверка состояния и уход за щетками стеклоочистителей

Проверка состояния чистящих лезвий стеклоочистителей

В случае значительного износа резиновые чистящие лезвия оставляют за собой полосы воды, а рычаги стеклоочистителя могут оставить царапины на поверхности стекла.

Замена чистящих лезвий очистителя ветрового стекла

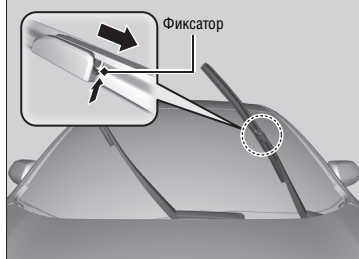
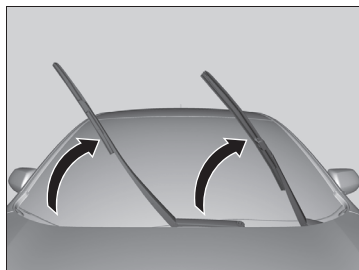

1. Поднимите рычаги очистителя ветрового стекла. Сначала поднимите рычаг со стороны водителя, а затем – с пассажирской стороны.
2. Нажмите на фиксатор вверх.
3. Снимите щетку с рычага стеклоочистителя.

☒ Замена чистящих лезвий очистителя ветрового стекла

ПРИМЕЧАНИЕ

Во избежание повреждения ветрового стекла следите за тем, чтобы щетка не упала.

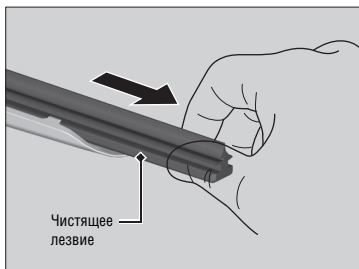

4. Выньте чистящее лезвие из держателя, потянув его за конец с выступами.

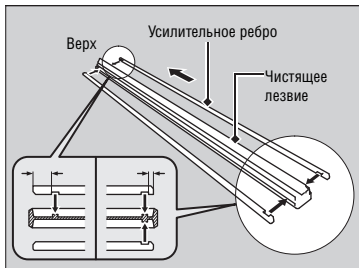

5. Снимите с чистящего лезвия усиленные ребра и установите их на новое чистящее лезвие.
► Совместите приливы на чистящем лезвии с канавками на усиленном ребре.

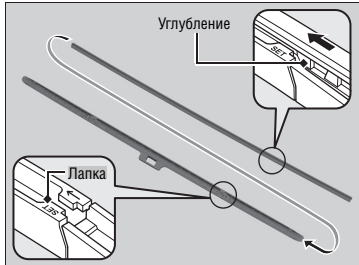

6. Вставьте новое чистящее лезвие в держатель задним концом.
► Выступ на держателе должен совпасть с углублением на чистящем лезвии.
7. Установите щетку на рычаг, а затем нажмите вниз на фиксатор.
8. Опустите рычаги очистителя на ветровое стекло. Сначала опустите рычаг с пассажирской стороны, а затем – со стороны водителя.

Замена чистящего лезвия очистителя заднего стекла

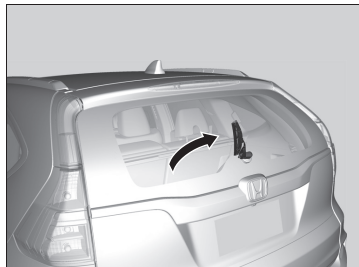

1. Поднимите вверх рычаг очистителя.

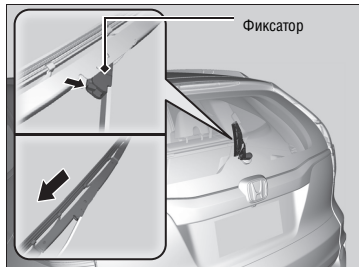

2. Потяните фиксатор вверх и высвободите рычаг очистителя.

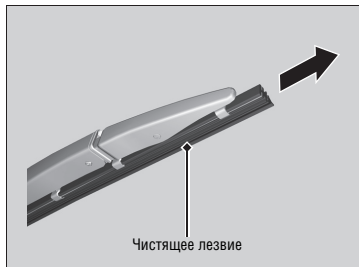

3. Выньте чистящее лезвие из держателя, потянув его за конец с выступом.

Замена чистящего лезвия очистителя заднего стекла

ПРИМЕЧАНИЕ

Во избежание повреждения ветрового стекла следите за тем, чтобы щетка не упала.

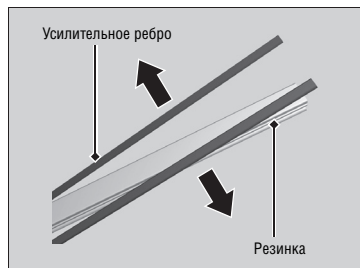

4. Снимите с чистящего лезвия фиксаторы и установите их на новое чистящее лезвие.

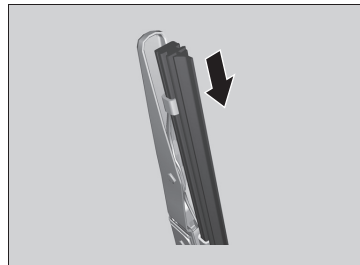

5. Вставьте новое лезвие в держатель.
► Убедитесь в том, что прилив на щётке совпал с пазом на чистящем лезвии, и лезвие оказалось полностью вставленным в щётку.

Проверка состояния и уход за шинами

Проверка состояния шин

Для обеспечения безопасности движения шины, установленные на автомобиль, должны полностью соответствовать требованиям по типу и размерам и иметь хорошее состояние. Износ протектора не должен превышать предельных значений. Давление воздуха в шинах должно соответствовать рекомендованным значениям.

■ Давление воздуха в шинах

Поддержание давления воздуха в шинах в соответствии с рекомендованными значениями обеспечивает наилучшее сочетание управляемости автомобиля, долговечности шин и уровня комфорта. За информацией о рекомендуемом значении давления воздуха в шинах обращайтесь к табличке, расположенной в проеме водительской двери.

Низкое давление воздуха в шинах приводит к быстрому и неравномерному износу протектора, ухудшает управляемость автомобиля, увеличивает расход топлива, и делает более вероятным выход шин из строя из-за перегрева.

Шины с давлением воздуха выше нормы ухудшают плавность хода автомобиля и более подвержены повреждениям от ударов о дорожные выступы, ямы и т.п. В дополнение к этому высокое давление воздуха в шинах является причиной неравномерного износа протектора.

Осматривайте шины перед каждой поездкой. Если одна из них выглядит приспущенной по сравнению с другими, проверьте давление в ней с помощью шинного манометра.

Проверяйте давление воздуха во всех шинах, включая шину запасного колеса, не реже одного раза в месяц или перед дальней поездкой. Даже в полностью исправных шинах давление воздуха может понизиться за месяц на 10-20 кПа (0,1-0,2 бар).

■ Контрольный осмотр шин

Всякий раз, проверяя давление воздуха в шинах, осмотрите шины и их вентили.

Обратите внимание на следующие дефекты:

- Местное вздутие или выпучивание каркаса в зоне протектора или на боковинах. Замените шину при обнаружении порезов, расслоения или трещин на боковине. Замените также шину, если вышел наружу корд каркаса.
 - Удалите из шины посторонние предметы и убедитесь в отсутствии утечки воздуха.
 - Неравномерный износ протектора шины. Обратитесь к официальному дилеру для проверки углов установки колес.
 - Чрезмерный износ протектора шины.
- **Индикаторы износа** Стр. 395
- Трещины или другие повреждения в зоне вентилля.

Проверка состояния шин

ПРЕДУПРЕЖДЕНИЕ

Эксплуатация автомобиля на сильно изношенных шинах или при давлении воздуха в них выше или ниже нормы может привести к дорожно-транспортному происшествию, в котором водитель и пассажиры рискуют получить тяжелые травмы или даже погибнуть.

Строго следуйте всем инструкциям настоящего руководства по эксплуатации, которые касаются контроля и поддержания номинального давления воздуха в шинах, а также рекомендациям по эксплуатации и уходу за шинами.

Измеряйте давление воздуха на холодных шинах. Шины считаются холодными, если после остановки автомобиля прошло не менее трех часов, или если после длительной стоянки автомобиля вы проехали расстояние не более 1,6 км. В случае необходимости подкачайте шины или стравите воздух из них, чтобы довести давление воздуха до рекомендуемого значения.

При измерении давления воздуха на разогретых шинах давление может оказаться выше на 30-40 кПа (0,3-0,4 бар) по сравнению с результатами измерения на холодных шинах.

Если при движении автомобиля ощущается заметная вибрация, обратитесь на сервисную станцию дилера для проверки балансировки колес. Балансировка колес в сборе должна обязательно проводиться также после монтажа шин.

Индикаторы предельного износа протектора шин

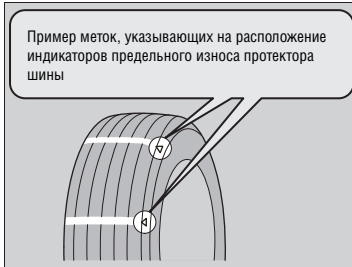

Глубина канавки, в которой находится индикатор предельного износа протектора, меньше на 1,6 мм. Замените шину в случае появления индикатора предельного износа. **Изношенные шины не обеспечивают достаточного сцепления при движении по влажному дорожному покрытию.**

Срок службы шин

Срок службы шин определяется многими факторами, включая манеру вождения, дорожные условия, загруженность автомобиля, давление воздуха в шинах, качество ухода за шинами, скоростной режим, окружающие условия (даже если шины не используются).

Помимо регулярного проведения проверок и измерения давления воздуха в шинах рекомендуется ежегодно проверять шины по истечении пяти лет со дня их изготовления. Все шины, включая шину запасного колеса, следует заменить по истечении 10 лет со дня их изготовления независимо от их состояния и степени износа.

Замена шин и колес

Приобретайте для данного автомобиля только радиальные шины, которые соответствуют оригинальным шинам по размерам, допустимой нагрузке, скоростной категории и максимальному допустимому давлению воздуха (см. маркировку на боковине шины). В случае использования шин иного типоразмера или конструкции будет нарушена нормальная работа антиблокировочной тормозной системы (ABS), системы динамической стабилизации (VSA), системы помощи при трогании на подъеме и системы AWD.

Предпочтительно заменять сразу все четыре шины. Если это невозможно сделать, замените шины двух передних или двух задних колес.

Перед покупкой убедитесь, что характеристики приобретаемых шин соответствуют характеристикам шин, изначально установленных на автомобиле.

Замена шин и колес

ПРЕДУПРЕЖДЕНИЕ

Установка на автомобиль неподходящих шин может привести к ухудшению управляемости и курсовой устойчивости автомобиля. Это может стать причиной дорожно-транспортного происшествия, при котором люди могут получить серьезные травмы или даже погибнуть.

Используйте только те шины, которые по типу и размеру соответствуют значениям, приведенным в табличке, прикрепленной к кузову автомобиля.

Перестановка колес

Выполнение перестановки колес в соответствии с регламентом технического обслуживания способствует более равномерному износу шин и увеличению срока их службы.

■ Схема перестановки колес

Выполнение перестановки колес в соответствии с регламентом технического обслуживания способствует более равномерному износу шин и увеличению срока их службы.

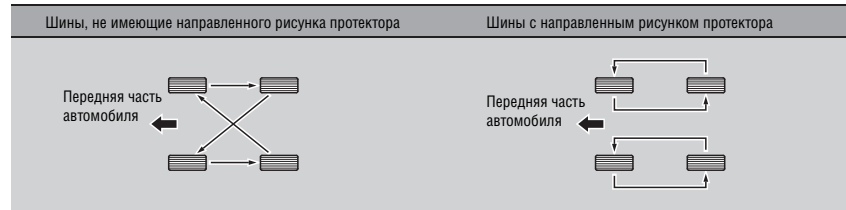

▶▶ Перестановка колес

Колеса с шинами, имеющими направленный рисунок протектора, следует менять только в рамках одного борта (нельзя переставлять колеса с левой стороны автомобиля на правую сторону и наоборот). Шины с направленным рисунком протектора должны быть установлены так, чтобы направление их вращения при движении автомобиля передним ходом соответствовало меткам, нанесенным на шины (см. рисунок).

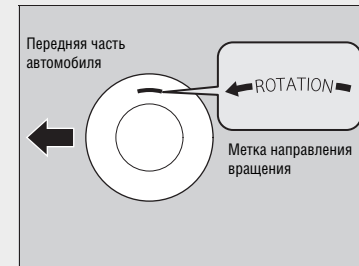

После перестановки колес проверьте давление воздуха в шинах.

Устройства противоскольжения

Для движения по заснеженным или обледенелым дорогам установите на автомобиль зимние шины или цепи противоскольжения. Уменьшите скорость движения и увеличьте дистанцию до автомобиля, движущегося впереди.

Во избежание заноса автомобиля проявляйте особую осторожность при управлении автомобилем с использованием рулевого колеса и педали тормоза.

Используйте цепи противоскольжения, зимние или всесезонные шины по мере необходимости и в соответствии с действующим законодательством.

Во время установки обратите внимание на следующие аспекты.

Зимние шины:

- Выберите шины, имеющие размер и индекс грузоподъемности такие же, как и шины, изначально установленные на автомобиль.
- Используйте зимние шины на всех четырех колесах автомобиля.

Цепи противоскольжения:

- Перед тем как приобрести комплект цепей противоскольжения, проконсультируйтесь у официального дилера.
- Устанавливайте цепи только на передние колеса автомобиля.
- Ввиду ограниченного зазора между шинами и кузовом автомобиля настоятельно рекомендуется использовать цепи противоскольжения, которые приведены ниже:

Размер шин ¹	Тип цепей противоскольжения
225/60R18 100H	RUD-matic classic V 19642

- ¹: Типоразмер шин указан также в табличке, расположенной в проеме двери водителя.
- При установке цепей противоскольжения следуйте инструкциям их изготовителя. Натяните цепи, как можно сильнее.
 - Убедитесь, что цепи не касаются тормозных колодок и деталей подвески.
 - Двигайтесь на небольшой скорости.

Устройства противоскольжения

ПРЕДУПРЕЖДЕНИЕ

Использование ненадлежащих цепей противоскольжения или ненадлежащая их установка может привести к повреждению тормозных трубопроводов и стать причиной дорожно-транспортного происшествия, в котором вы можете получить тяжелые травмы или даже погибнуть.

Следуйте всем инструкциям настоящего руководства, касающимся выбора и применения цепей противоскольжения.

ПРИМЕЧАНИЕ

Использование неподходящих устройств противоскольжения или неправильная установка их может стать причиной повреждения тормозных трубопроводов, деталей подвески, кузова и колес. Немедленно остановите автомобиль в случае ударного взаимодействия цепей противоскольжения и деталей автомобиля.

Если разрешенная максимальная скорость превышает максимальную скорость, установленную для зимних шин, то согласно правилам ЕЕС при установке зимних шин на автомобиль необходимо прикрепить наклейку с напоминанием об ограничении скорости, которая должна находиться в поле зрения водителя. Наклейку можно получить у дилера шинной компании. При возникновении каких-либо вопросов обратитесь к дилеру.

В случае установки цепей противоскольжения следуйте инструкциям их изготовителя, касающимся ограничений использования автомобиля.

Используйте цепи противоскольжения только в экстренных ситуациях, или когда их требуется установить согласно правилам, действующим в данном регионе.

Во время движения по льду или снегу с установленными цепями противоскольжения проявляйте повышенное внимание и осторожность. Следует иметь в виду, что автомобиль с цепями противоскольжения может обладать худшей управляемостью по сравнению автомобилем на хороших зимних шинах без цепей.

Аккумуляторная батарея

Проверка состояния аккумуляторной батареи

Ежемесячно осматривайте выводы аккумуляторной батареи, обращая внимание на коррозию.

В случае разряда или отсоединения аккумуляторной батареи:

- Зabloкируется аудиосистема.
 - **Разблокировка аудиосистемы** Стр. 198
- Произойдет сброс показаний часов.
 - **Часы** Стр. 114

Аккумуляторная батарея

ПРЕДУПРЕЖДЕНИЕ

Даже в исправном состоянии и при нормальной эксплуатации аккумуляторная батарея выделяет взрывоопасный водород.

Поэтому искры или открытое пламя вблизи аккумуляторной батареи могут вызвать взрыв достаточной силы, в результате которого вы получите тяжелые травмы и ожоги.

Не подносите близко к аккумуляторной батарее искрящие предметы, открытое пламя или горящие сигареты.

Во время самостоятельного выполнения технического обслуживания аккумуляторной батареи надевайте защитную одежду, очки или прозрачный лицевой щиток, или поручите обслуживание аккумуляторной батареи специалистам сервисной станции.

ПРЕДУПРЕЖДЕНИЕ

Аккумуляторная батарея содержит раствор серной кислоты (электролит), который обладает высокой коррозионной агрессивностью и очень ядовит.

При попадании электролита в глаза или на открытые участки тела можно получить сильные химические ожоги. Работая с аккумуляторной батареей, обязательно используйте защитные очки и одежду.

Попадание электролита в желудочно-кишечный тракт может привести к смертельному отравлению, если не предпринять экстренные меры для спасения пострадавшего человека.

ХРАНИТЕ АККУМУЛЯТОРНУЮ БАТАРЕЮ В МЕСТАХ, НЕ ДОСТУПНЫХ ДЛЯ ДЕТЕЙ

Зарядка аккумуляторной батареи

Во избежание выхода из строя электрической системы автомобиля отсоедините оба провода от аккумуляторной батареи. Всегда отсоединяйте сначала отрицательный провод (-), и подсоединяйте его последним.

Замена аккумуляторной батареи

Во избежание возникновения опасной ситуации при снятии или замене аккумуляторной батареи всегда следуйте общим правилам безопасности при выполнении технического обслуживания автомобиля и предупреждениям, касающимся проверки состояния аккумуляторной батареи.

- ▶ **Общие правила безопасности выполнения технического обслуживания автомобиля** Стр. 357
- ▶ **Проверка состояния аккумуляторной батареи** Стр. 399

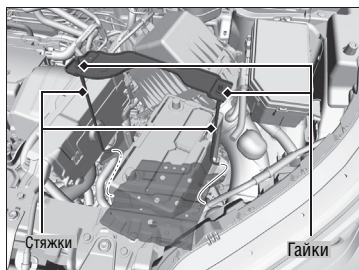
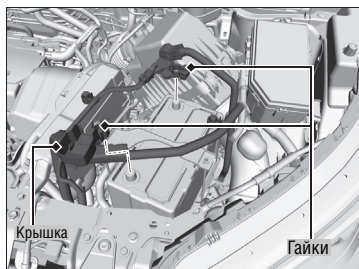

1. Поверните выключатель зажигания в положение LOCK  (Блокировка)¹. Откройте капот.
2. Ослабьте гайку крепления отрицательной клеммы, а затем отсоедините отрицательный провод (-).
3. Откройте защитную крышку положительного вывода аккумуляторной батареи. Ослабьте гайку крепления положительной клеммы, а затем отсоедините положительный провод (+).
4. С помощью гаечного ключа ослабьте гайки крепления с обеих сторон хомута аккумуляторной батареи.
5. Вытяните нижнюю часть каждой стяжки из отверстий в полке аккумуляторной батареи и снимите стяжки вместе с хомутом.

¹: Автомобили, оснащенные системой доступа в автомобиль без ключа, оборудованы кнопкой ПУСКА/ОСТАВКИ ДВИГАТЕЛЯ, а не выключателем зажигания.

Аккумуляторная батарея

Экстренные меры доврачебной помощи

При попадании электролита в глаза: Промойте глаза чистой водой, по крайней мере, в течение 15 минут. Использование сильной струи воды может травмировать глаза. Немедленно обратитесь к врачу.
 При попадании электролита на кожу: Снимите одежду, на которую попал электролит. Обильно промойте пораженный кислотой участок кожи большим количеством воды. Немедленно обратитесь к врачу.
 При попадании электролита в желудочно-кишечный тракт: Выпейте воды или молока. Немедленно обратитесь к врачу.

При обнаружении следов коррозии очистите выводы аккумуляторной батареи с помощью водного раствора соды. Очистите клеммы влажной салфеткой. Насухо вытрите выводы тканью или салфеткой. Для защиты выводов от коррозии нанесите на них смазку.

Замена аккумуляторной батареи

ПРИМЕЧАНИЕ

Неправильная утилизация аккумуляторной батареи может нанести вред окружающей среде и здоровью людей. Утилизация элемента питания должна производиться в соответствии с местными правилами и нормами.

Данный символ на аккумуляторной батарее означает то, что ее нельзя утилизировать с обычными бытовыми отходами.



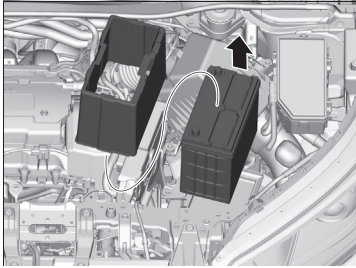

6. Снимите кожух аккумуляторной батареи.
7. Осторожно снимите аккумуляторную батарею.

✘ Замена аккумуляторной батареи

Всегда отсоединяйте сначала «отрицательный» провод (-), а присоединяйте его последним.

Установка новой аккумуляторной батареи осуществляется в обратном порядке.

Табличка на аккумуляторной батарее



Табличка на аккумуляторной батарее

- Не подносите к аккумуляторной батарее открытое пламя или искрящие предметы. Аккумуляторная батарея выделяет взрывоопасный газ, который может стать причиной взрыва.
- Перед выполнением работ с аккумуляторной батареей наденьте защитные очки и резиновые перчатки, чтобы не получить ожогов и не потерять зрение от воздействия электролита аккумуляторной батареи.
- Ни при каких обстоятельствах не допускайте детей к аккумуляторной батарее. Убедитесь, что любой обращающийся с аккумуляторной батареей понимает потенциальные опасности и знаком с правильными приемами работы.
- Так как электролит содержит серную кислоту, при обращении с ним соблюдайте особую осторожность. Попадание в глаза или на кожу может привести к потере зрения или ожогам.
- Внимательно прочтите настоящее руководство до выполнения работ, связанных с аккумуляторной батареей. Несоблюдение этого может привести к получению травм и повреждению автомобиля.
- Не используйте аккумуляторную батарею, если уровень электролита находится ниже рекомендованного. Использование аккумуляторной батареи с низким уровнем электролита может привести к ее взрыву и получению тяжелой травмы.

Правила обращения и уход за пультом дистанционного управления

Замена элемента питания пульта дистанционного управления

Если индикатор не включается при нажатии кнопки на пульте, замените элемент питания.

■ Складной ключ*

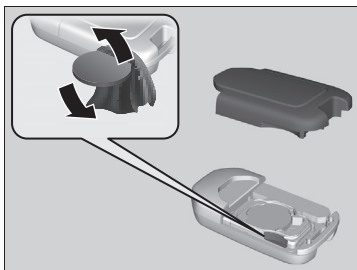

Тип используемого элемента питания: CR2032

1. Снимите верхнюю часть крышки, осторожно поддев ее монетой.
 - ▶ Оберните монету тканью, чтобы не поцарапать складной ключ.
2. Снимите элемент питания, поддев его плоской отверткой.
3. Соблюдайте полярность во время установки нового элемента питания.

Продолжение следует

✎ Замена элемента питания пульта дистанционного управления

ПРИМЕЧАНИЕ

Выбрасывая отслуживший свой срок элемент питания, помните о сохранении окружающей среды. Утилизация элемента питания должна производиться в соответствии с местными правилами и нормами.

Данный символ на аккумуляторной батарее означает то, что ее нельзя утилизировать с обычными бытовыми отходами.



Элементы питания имеются в широкой продаже. Элемент питания можно также приобрести у дилера.

* Для некоторых вариантов исполнения автомобиля

■ Брелок системы доступа в автомобиль без ключа*



Тип используемого элемента питания: CR2032

1. Извлеките встроенный ключ.
2. Снимите верхнюю часть корпуса, осторожно поддев ее монетой.
 - ▶ Снимайте аккуратно, чтобы не потерять элементы питания.
 - ▶ Оберните монету тканью, чтобы не поцарапать брелок системы доступа в автомобиль без ключа.
3. Соблюдайте полярность во время установки нового элемента питания.



Воздушный фильтр системы вентиляции салона

■ Периодичность замены воздушного фильтра системы вентиляции салона

Заменяйте воздушный фильтр системы вентиляции салона с периодичностью, указанной в рекомендованном регламенте технического обслуживания. В случае эксплуатации автомобиля в условиях высокой запыленности рекомендуется чаще заменять воздушный фильтр системы вентиляции салона.

➤ Регламент технического обслуживания Стр. 359

■ Процедура замены воздушного фильтра системы вентиляции салона

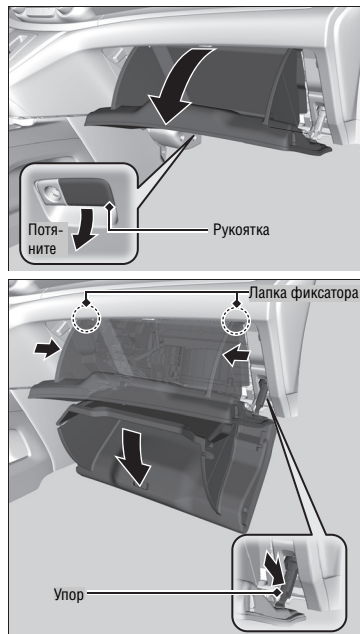

1. Откройте перчаточный ящик.

2. Отсоедините два фиксатора, нажав на боковые панели, затем нажмите стопор вниз.

3. Опрокиньте перчаточный ящик.

Продолжение следует

✎ Воздушный фильтр системы вентиляции салона

Использование освежителя воздуха может снизить дезодорирующие свойства воздушного фильтра системы вентиляции салона и сократить срок его службы.

Возможной причиной заметного снижения подачи воздуха в салон при работе системы климат-контроля и частого запотевания стекол может быть необходимость замены воздушного фильтра системы вентиляции салона.

Воздушный фильтр системы вентиляции салона задерживает пыльцу, пыль и другие мелкие частицы, взвешенные в воздухе.

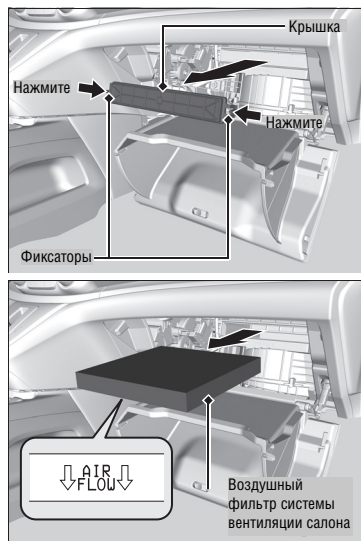

4. Нажмите на фиксаторы, расположенные по углам крышки корпуса воздушного фильтра, и снимите крышку.

5. Извлеките фильтрующий элемент из корпуса воздушного фильтра.

6. Установите в корпус новый фильтрующий элемент.
► Стрелки **"AIR FLOW"** на фильтрующем элементе должны быть направлены вниз.

✘ Воздушный фильтр системы вентиляции салона

Если вы затрудняетесь самостоятельно выполнить вышеуказанные операции по замене воздушного фильтра, обратитесь в сервисный центр дилера.

Уход за салоном автомобиля

Перед протиркой удалите пыль с помощью пылесоса.

Для удаления грязи используйте ткань, смоченную в теплом водном растворе нейтрального моющего средства. Используйте чистую ткань для удаления остатков моющего средства.

Чистка ремней безопасности

Для чистки ремней безопасности используйте мягкую щетку и теплый водный раствор нейтрального мыла. Дайте ремням просохнуть. Затем сухой тканью вытрите отверстия креплений ремней безопасности.

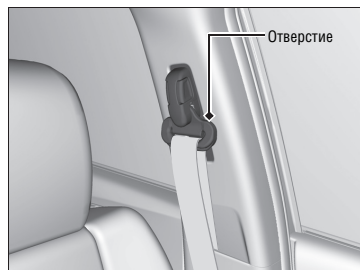

Чистка окон

Протрите окна, воспользовавшись чистящим средством для стекол.

Уход за салоном автомобиля

Не проливайте жидкости в салоне автомобиля. Электрические устройства и системы могут выйти из строя в случае попадания в них какой-либо жидкости.

Не распыляйте средства на силиконовой основе на электрические устройства, включая кнопки и аудиосистемы. Подобные действия могут стать причиной выхода электрических компонентов из строя и возникновения пожара в салоне автомобиля. В случае непреднамеренного распыления средства на силиконовой основе на электрические устройства обратитесь за консультацией к официальному дилеру.

В зависимости от состава химические средства и ароматические жидкости могут вызвать изменение цвета и морщинистость тканей, растрескивание деталей на резиновой основе. Не используйте для обработки поверхностей щелочные растворители, а также органические растворители, такие как бензол и бензин.

После обработки поверхности химическим составом аккуратно насухо вытрите ее сухой тканью. Не оставляйте бывшие в употреблении ткани на продолжительный период времени на резиновых или тканевых поверхностях без их мойки.

Соблюдайте осторожность, чтобы не разлить жидкий освежитель воздуха.

Чистка окон

На внутренней поверхности заднего стекла имеется электропроводка. Во избежание повреждения протрите стекло мягкой тканью в направлении электропроводки.

Продолжение следует

■ Напольные коврики (по заказу)

С целью предотвращения смещения передние коврики надеваются на фиксаторы, расположенные на полу. Чтобы снять коврик для чистки, поверните фиксаторы в положение разблокировки. Устанавливая коврик на место после чистки, поверните фиксаторы в положение блокировки.

Не кладите второй коврик на имеющийся и зафиксированный от смещения коврик.

■ Уход за кожаной обивкой*

Удалите грязь и пыль с кожаной обивки с помощью пылесоса. Места складок и швов очищайте с особой тщательностью. Для очистки кожаных поверхностей используйте мягкую ткань, смоченную в растворе, состоящем из 90% воды и 10% нейтрального моющего средства. Затем вытрите кожаные поверхности чистой сухой тканью. Немедленно удаляйте с кожаных поверхностей пыль и грязь.

» Напольные коврики (по заказу)

Перед использованием каких-либо напольных ковриков, не поставляемых вместе с автомобилем, убедитесь в том, что они разработаны специально для вашего автомобиля, надлежащим образом устанавливаются в нем и надежно фиксируются на напольных фиксаторах.

Надлежащим образом уложите задние напольные коврики. В случае неправильной укладки напольные коврики могут мешать нормальной регулировке передних сидений.

Уход за лакокрасочным покрытием кузова и наружными деталями автомобиля

Удаляйте пыль с поверхности кузова после поездки на автомобиле.

Регулярно осматривайте автомобиль, обращая внимание на появление царапин на окрашенных поверхностях. Образование царапины на окрашенной поверхности может вызвать коррозию кузова. При обнаружении царапины немедленно отремонтируйте ее.

■ Мойка автомобиля

Регулярно мойте автомобиль. Автомобиль следует мыть чаще в случае его эксплуатации в следующих условиях:

- Движение по дорогам, обрабатываемым солью.
- Движение в прибрежных зонах.
- При попадании на лакокрасочное покрытие битума, помета птиц, сока деревьев, останков насекомых.

■ В случае автоматической мойки

Сложите наружные зеркала заднего вида. Следуйте инструкциям, имеющимся на автоматической мойке.

■ При использовании мощных машин высокого давления

- Следите за тем, чтобы между форсункой мойки и поверхностью кузова было достаточное расстояние.
- Особое внимание обратите на окна. Если слишком близко поднести форсунку мойки к окну, вода может проникнуть в салон автомобиля.
- Не разбрызгивайте воду в моторном отсеке и не мойте его струей воды. Вместо этого используйте струю воды под низким давлением и нейтральное моющее средство.

Продолжение следует

▶▶ Мойка автомобиля

Не направляйте струю воды на воздухозаборник. Это может стать причиной неисправности.



Воздухозаборники

■ Полировка кузова

Обработка кузова полирующим составом помогает защитить лакокрасочное покрытие от внешнего воздействия. Со временем полироль стирается с поверхности кузова, в результате чего лакокрасочное покрытие становится подверженным внешнему воздействию. Поэтому обработку кузова полирующим составом необходимо периодически повторять.

■ Уход за бамперами и другими элементами с резиновым покрытием

При попадании бензина, масла, охлаждающей жидкости или электролита аккумуляторной батареи на резиновые поверхности может привести к образованию на них пятен или их расслоению. При попадании указанных жидкостей на резиновые поверхности немедленно удалите их с помощью мягкой ткани и воды.

■ Очистка окон

Протрите окна, воспользовавшись чистящим средством для стекол.

■ Уход за колесами из алюминиевого сплава

Под воздействием соли и загрязняющих веществ состояние алюминиевых деталей ухудшается. Для мойки колес используйте губку и раствор нейтрального моющего средства. Остерегайтесь использования сильнодействующих химических составов, таких как имеющиеся в широкой продаже очистители колес, а также жестких щеток. Они могут повредить прозрачный лак, нанесенный на алюминиевые колеса, который защищает алюминиевый сплав от коррозии и потускнения.

► Полировка кузова

ПРИМЕЧАНИЕ

Растворители и агрессивные моющие средства могут повредить лакокрасочное покрытие кузова, а также металлические или пластиковые наружные детали автомобиля. При попадании на поверхность автомобиля топливо следует немедленно вытереть.

► Уход за бамперами и другими элементами с резиновым покрытием

В случае необходимости ремонта окрашенных поверхностей или резиновых деталей проконсультируйтесь у дилера относительно применения надлежащих материалов.

■ Рассеиватели наружных приборов освещения

Рассеиватели наружных приборов освещения и сигнализации (фар, стоп-сигналов и т.д.) могут временно запотевать после мойки автомобиля или при движении в дождливую погоду.

Конденсат также образовываться на внутренней поверхности рассеивателей при значительном перепаде внешней и внутренней температурой (аналогично запотеванию стекол автомобиля). Это естественный процесс, а не признак конструктивного дефекта.

Вследствие конструктивных особенностей рассеивателей конденсат может образовываться на поверхностях их каркаса. Это также не является признаком неисправности.

Однако при обнаружении значительного количества воды на внутренней поверхности рассеивателей обратитесь на сервисную станцию дилера для проверки автомобиля.

Устранение неисправностей в пути

Эта глава посвящена устранению неисправностей в пути.

Инструменты			
Инструмент, которым комплектуется автомобиль	414		
Если спустила шина			
Замена поврежденного колеса	415		
Если двигатель не запускается			
Проверка двигателя	422		
Автомобили, оснащенные системой доступа в автомобиль без ключа			
Действия в случае разряда элемента питания брелока системы доступа в автомобиль без ключа	423		
Автомобили, оснащенные системой доступа в автомобиль без ключа			
Экстренная остановка двигателя	424		
Пуск двигателя от внешнего источника питания	425		
Рычаг переключения не перемещается	427		
Перегрев двигателя			
Порядок действий в случае перегрева двигателя	428		
Действия в случаях, когда горит или мигает сигнализатор			
Действия в случае включения сигнализатора низкого давления моторного масла	430		
Действия в случае включения сигнализатора неисправности системы заряда аккумуляторной батареи	430		
Действия в случаях, когда горит или мигает сигнализатор неисправности систем двигателя	431		
Действия в случае включения сигнализатора неисправности тормозной системы (красного цвета)	431		
Действия в случае включения сигнализатора электрического усилителя руля (EPS)	432		
Предохранители			
Расположение предохранителей	433		
Проверка исправности и замена предохранителей ..	436		
Буксировка неисправного автомобиля	437		
Если дверь багажного отделения не открывается	438		

* Для некоторых вариантов исполнения автомобиля

Инструменты

Инструмент, которым комплектуется автомобиль

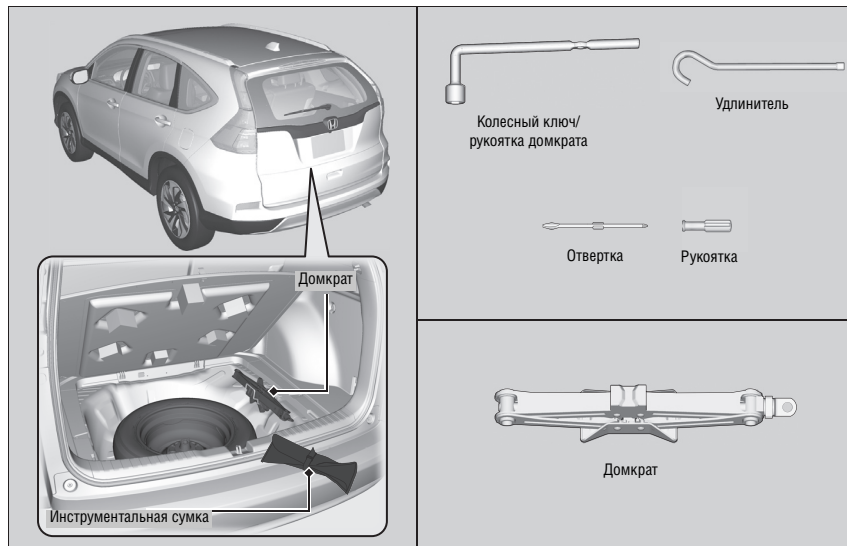

Инструмент, которым комплектуется автомобиль

Инструменты хранятся в багажном отделении.

Если спустила шина

Замена поврежденного колеса

Если спустила шина, крепче держите рулевое колесо и плавно затормозите. Остановите автомобиль в безопасном месте. Замените поврежденное колесо малоразмерным* или полноразмерным* запасным колесом. Как можно скорее отправьтесь к дилеру для ремонта или замены шины полноразмерного колеса.

1. Установите автомобиль на ровную площадку с твердой, нескользкой опорной поверхностью и включите стояночный тормоз.
2. Переведите рычаг селектора в положение **P** (Стоянка).
3. Включите аварийную световую сигнализацию и поверните выключатель зажигания в положение LOCK **O** (Блокировка)¹.

¹: Автомобили, оснащенные системой доступа в автомобиль без ключа, оборудованы кнопкой **ПУСКА/ОСТАНОВКИ ДВИГАТЕЛЯ**, а не выключателем зажигания.

Продолжение следует

* Для некоторых вариантов исполнения автомобиля

Замена поврежденного колеса

Следуйте инструкциям по использованию малоразмерного запасного колеса:

Периодически проверяйте давление воздуха в шине малоразмерного запасного колеса¹. Оно должно соответствовать рекомендуемому значению. Рекомендуемое давление воздуха в шине: 420 кПа (4,2 бар)

При движении с установленным на автомобиль малоразмерным запасным колесом скорость автомобиля не должна превышать 80 км/ч. При первой возможности замените его полноразмерным колесом.

Малоразмерное запасное колесо данного автомобиля не предназначено для использования на автомобилях других моделей и марок. Не устанавливайте его на другой автомобиль. Не устанавливайте на свой автомобиль малоразмерное запасное колесо другого типа.

Не устанавливайте цепи противоскольжения на малоразмерное запасное колесо. Если спустила шина переднего колеса с цепями противоскольжения, то переставьте вперед одно из задних колес, а сзади установите малоразмерное запасное колесо. Снимите переднее поврежденное колесо, а на его место установите полноразмерное колесо, которое было установлено сзади. Наденьте цепи противоскольжения на переднее колесо.

Малоразмерное колесо ухудшает плавность хода и уровень комфорта, а также обладает худшим сцеплением на некоторых типах дорожного покрытия по сравнению с колесом с нормальной шиной. Поэтому во время движения проявляйте повышенную осторожность и внимание.

Не устанавливайте одновременно на автомобиль более одного малоразмерного запасного колеса.

Размеры запасного колеса меньше размеров стандартного колеса данного автомобиля. При установленном малоразмерном запасном колесе дорожный просвет автомобиля уменьшается. Движение по разбитым и ухабистым дорогам может привести к повреждению компонентов автомобиля, расположенных в нижней части кузова.

Подготовка к замене поврежденного колеса

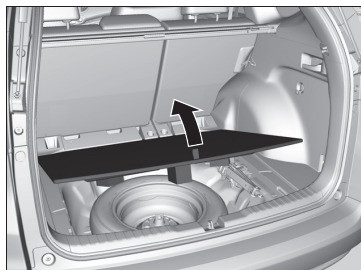

1. Поднимите напольную крышку, расположенную в багажнике.



2. Достаньте из багажного отделения инструменты. Достаньте из инструментальной сумки рычаг домкрата и колесный ключ.

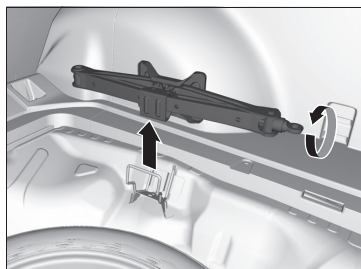

3. Извлеките домкрат из места хранения запасного колеса.
4. Отверните барашковый болт и снимите коническую втулку. Затем достаньте запасное колесо.

Замена поврежденного колеса

ПРЕДОСТЕРЕЖЕНИЕ: Домкрат должен использоваться только в экстренных ситуациях, а не для сезонной замены шин или иных регламентных работ.

ПРИМЕЧАНИЕ

Не используйте домкрат, если он не работает надлежащим образом. Обратитесь к своему дилеру или в службу, занимающуюся эвакуацией автомобилей.

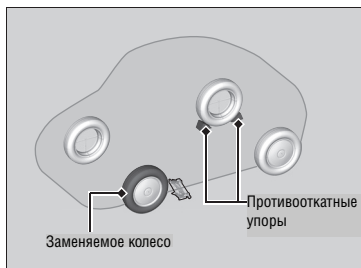

5. Подложите противооткатные упоры или камни спереди и сзади колеса, расположенного по диагонали по отношению к поврежденному колесу.

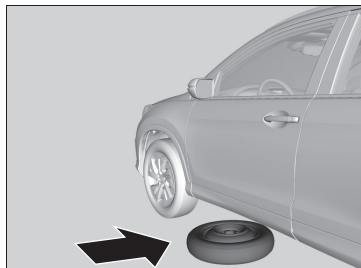

6. Положите запасное колесо наружной стороной вверх под автомобиль возле заменяемого колеса.



7. С помощью колесного ключа отверните колесные гайки на один оборот.

Продолжение следует

■ Установка домкрата

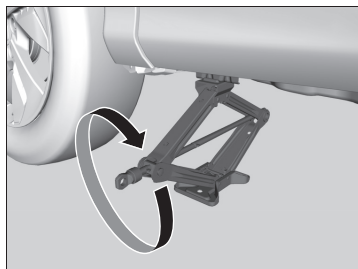
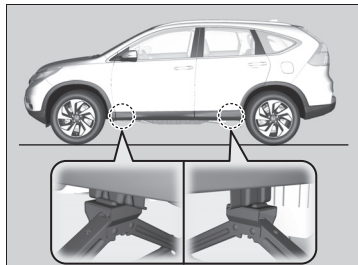

1. Установите домкрат в специально предназначенном для него месте, ближайшем к заменяемому колесу.

2. Вращайте винт домкрата по часовой стрелке (см. рисунок), пока его головка не коснется опорной точки.
 - Сделайте так, чтобы ребро кузова вошло в углубление головки домкрата.

▣ Установка домкрата

⚠ ПРЕДУПРЕЖДЕНИЕ

Автомобиль может сорваться с домкрата и причинить серьезные травмы человеку, который находится рядом с автомобилем или под ним.

Тщательно соблюдайте приведенные ниже рекомендации, касающиеся замены колеса. Не позволяйте людям находиться под автомобилем, поднятом на домкрате, или просовывать под него какие-либо части своего тела.

ПРЕДОСТЕРЕЖЕНИЕ: Домкрат должен устанавливаться на горизонтальной и устойчивой поверхности на том же уровне, что и автомобиль.

На домкрате, которым укомплектован ваш автомобиль, имеется следующая табличка.

1.	2.	3.

1. См. руководство по эксплуатации.
2. Не залезайте под автомобиль, который удерживается только домкратом.
3. Устанавливайте домкрат только в специально усиленных местах кузова.

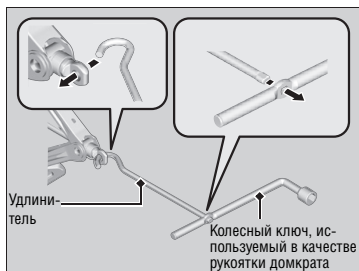

3. Поднимите автомобиль. Для этого вращайте рукоятку домкрата вместе с удлинителем до тех пор, пока колесо не оторвется от опорной поверхности.

Установка домкрата

Не поднимайте автомобиль на домкрате, когда в автомобиле находятся люди или багаж.

Используйте домкрат, которым укомплектован автомобиль. Домкраты иной конструкции могут не выдержать вес автомобиля или не подойти для точек поддомкрачивания.

Ниже приведены инструкции, которые требуется выполнять при использовании домкрата:

- Не поднимайте автомобиль на домкрате, если работает двигатель.
- Устанавливайте домкрат только на твердую и ровную поверхность.
- Устанавливайте домкрат только в специально предназначенных для этого точка.
- Не садитесь в автомобиль, когда он поднят на домкрате.
- Не подкладывайте какие-либо предметы под домкрат или его головку.

Продолжение следует

Замена поврежденного колеса

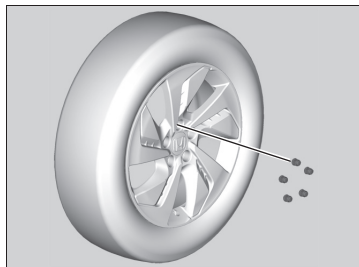

1. Отверните колесные гайки и снимите поврежденное колесо.

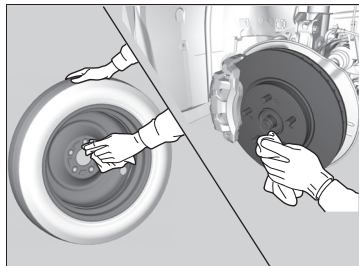

2. Протрите посадочные поверхности колеса чистой тканью.
3. Установите запасное колесо.
4. Наверните колесные гайки до касания коническими поверхностями отверстиями диска.

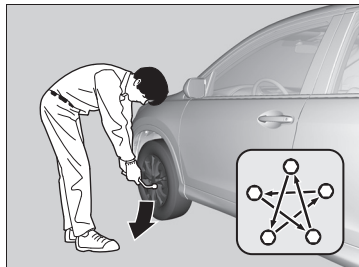

5. Опустите автомобиль и уберите домкрат. Затяните гайки в порядке, показанном на рисунке. Выполните затяжку в порядке, показанном на рисунке, за несколько циклов.

Момент затяжки колесных гаек:

108 Нм (11 кгсм)

Замена поврежденного колеса

Не перетягивайте колесные гайки, прикладывая слишком большой момент с помощью ноги или трубы.

■ Хранение поврежденного колеса

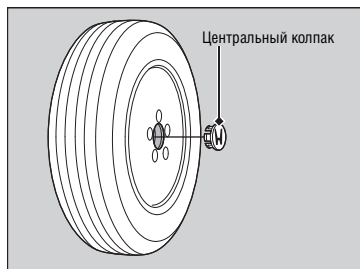

1. Снимите центральный колпак.

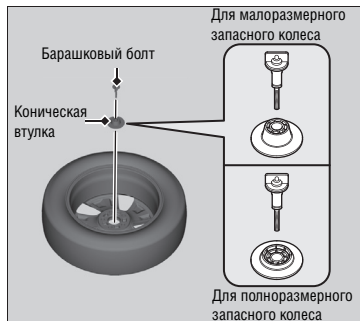

2. Положите поврежденное колесо в нишу багажного отделения наружной стороной вниз.
3. Снимите коническую втулку с барашкового болта, переверните ее и установите на болт обратной стороной. Зафиксируйте поврежденное колесо барашковым болтом.
4. Поместите в инструментальную сумку рычаг домкрата и колесный ключ. Храните сумку в багажном отделении.
5. Уложите домкрат в держатель. Поверните опорный кронштейн домкрата для его фиксации на месте.

▣ Хранение поврежденного колеса

⚠ ПРЕДУПРЕЖДЕНИЕ

Если инструменты или другие предметы не уложены в походное положение, то в случае дорожно-транспортного происшествия водитель и пассажиры могут быть серьезно травмированы этими предметами.

Перед тем как начать движение, уложите и надежно закрепите демонтированное колесо, домкрат и инструменты.

Если двигатель не запускается

Проверка двигателя

Если двигатель не запускается, проверьте стартер.

Проверка двигателя

Если необходимо срочно запустить двигатель, воспользуйтесь аккумуляторной батареей другого автомобиля.

➔ **Запуск двигателя от дополнительной аккумуляторной батареи**
Стр. 425

Состояние стартера

Порядок действий

Стартер не вращается или вращается очень медленно.

Возможно, разряжена аккумуляторная батарея. Проверьте все позиции, перечисленные в правом столбце, и действуйте соответствующим образом.

Автомобили, оснащенные системой доступа в автомобиль без ключа

Проверьте на наличие сообщений на многофункциональном дисплее.

- Если выводится 
 - ➔ **Действия в случае разряда элемента питания брелока системы доступа в автомобиль без ключа** Стр. 423
- ▶ Убедитесь, что брелок системы доступа в автомобиль без ключа находится в зоне действия.
 - ➔ **Зона действия кнопки ПУСКА И ОСТАНОВКИ ДВИГАТЕЛЯ** Стр. 140

Проверьте яркость плафонов освещения салона.

Включите плафоны освещения салона и проверьте их яркость.

- Если плафоны освещения салона горят тускло или не горят вовсе
 - ➔ **Аккумуляторная батарея** Стр. 399
- Если плафоны освещения салона горят нормально
 - ➔ **Предохранители** Стр. 433

Стартер вращается нормально, но двигатель не запускается.

Возможно, перегорели предохранители. Проверьте все позиции, перечисленные в правом столбце, и действуйте соответствующим образом.

Обратитесь к описанию процедуры пуска двигателя.

Следуйте инструкциям и попытайтесь запустить двигатель еще раз.

➔ **Пуск двигателя** Стр. 314, 317

Проверьте индикатор системы иммобилайзера.

Когда мигает индикатор системы иммобилайзера, двигатель запустить невозможно.

➔ **Система иммобилайзера** Стр. 133

Проверьте уровень топлива.

В баке должно быть достаточно топлива. ➔ **Указатель уровня топлива** Стр. 89

Проверьте исправность предохранителей.

Проверьте все предохранители или доставьте автомобиль на сервисную станцию дилера для его проверки.

➔ **Проверка исправности и замена предохранителей** Стр. 436

Если проблема не устранена:

➔ **Буксировка неисправного автомобиля** Стр. 437

Автомобили, оснащенные системой доступа в автомобиль без ключа

Действия в случае разряда элемента питания брелока системы доступа в автомобиль без ключа

Если раздался звуковой сигнал, на многофункциональном информационном дисплее появился символ , мигает индикатор, встроенный в кнопку **ПУСКА И ОСТАНОВКИ ДВИГАТЕЛЯ**, то для пуска двигателя следуйте приведенной ниже процедуре. Запустите двигатель следующим образом.

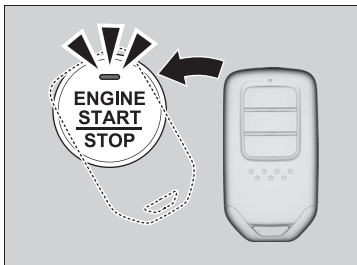

1. Когда мигает индикатор, встроенный в кнопку **ПУСКА И ОСТАНОВКИ ДВИГАТЕЛЯ**, дотроньтесь до кнопки **ПУСКА И ОСТАНОВКИ ДВИГАТЕЛЯ** логотипом H, который имеется на брелоке системы доступа в автомобиль без ключа. При этом кнопки на брелоке системы доступа в автомобиль без ключа должны быть обращены к вам.
 - ▶ Индикатор мигает около 30 секунд.

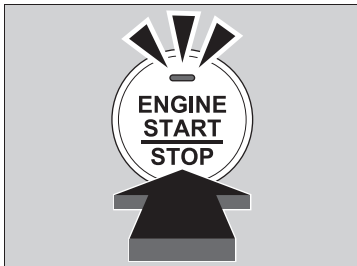

2. Нажмите педаль тормоза и нажмите кнопку **ПУСКА И ОСТАНОВКИ ДВИГАТЕЛЯ** не позднее 10 секунд после того, как раздастся звуковой сигнал, и индикатор загорится постоянным светом.
 - ▶ Если не нажать педаль, включится режим ACCESSORY (Вспомогательные потребители электроэнергии).

Автомобили, оснащенные системой доступа в автомобиль без ключа

Экстренная остановка двигателя

Кнопка **ПУСКА И ОСТАНОВКИ ДВИГАТЕЛЯ** может использоваться для остановки двигателя в экстренной ситуации даже при движении автомобиля. Если вам нужно остановить двигатель, выполните следующие действия:

- Нажмите кнопку **ПУСКА И ОСТАНОВКИ ДВИГАТЕЛЯ** и удерживайте ее в течение двух секунд.
- С усилием нажмите два раза кнопку **ПУСКА И ОСТАНОВКИ ДВИГАТЕЛЯ**.

Рулевое колесо не заблокируется.

При остановленном двигателе включается режим питания ACCESSORY (аксессуары).

Для выбора режима питания VEHICLE OFF (автомобиль обесточен) переведите рычаг селектора в положение

P после полной остановки автомобиля. Дважды нажмите кнопку **ПУСКА И ОСТАНОВКИ ДВИГАТЕЛЯ**, не нажимая педаль тормоза.

Экстренная остановка двигателя

Не нажимайте кнопку во время движения автомобиля. В противном случае двигатель не остановится.

Пуск двигателя от внешнего источника питания

Процедура пуска двигателя от внешнего источника питания

Выключите такие электрические устройства, как аудиосистема и приборы освещения. Остановите двигатель и откройте капот.

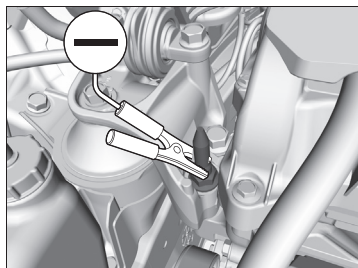
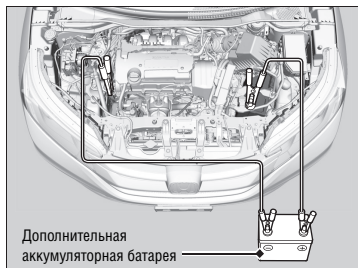

1. Подсоедините один провод к выводу \oplus аккумуляторной батареи вашего автомобиля.
2. Подсоедините другой конец этого же провода к выводу \oplus аккумуляторной батареи другого автомобиля.
 - ▶ Для пуска двигателя используйте только аккумуляторную батарею напряжением 12 В.
 - ▶ При использовании зарядного устройства для автомобильных аккумуляторных батарей для зарядки 12-вольтовой батареи выберите напряжение зарядки ниже 15 вольт. Для выбора правильных настроек воспользуйтесь руководством по эксплуатации зарядного устройства.
3. Подсоедините второй провод к выводу \ominus аккумуляторной батареи другого автомобиля.
4. Подсоедините другой конец второго провода к болту крепления двигателя, как показано на рисунке. Не присоединяйте провод к каким-либо другим деталям.
5. Если автомобиль подключен к аккумуляторной батарее другого автомобиля, запустите на этом автомобиле двигатель и увеличьте частоту вращения коленчатого вала.
6. Попытайтесь запустить двигатель на своем автомобиле. Если коленчатый вал вращается медленно, проверьте надежность контактов в электрических соединениях удлинительных проводов.

Продолжение следует

» Пуск двигателя от внешнего источника питания

⚠ ПРЕДУПРЕЖДЕНИЕ

При несоблюдении мер предосторожности и неправильном обращении с аккумуляторной батареей во время пуска двигателя она может взорваться, что приведет к серьезному травмированию находящихся поблизости людей.

Не подносите близко к аккумуляторной батарее искрящие предметы, открытое пламя или горящие сигареты.

ПРИМЕЧАНИЕ

Если аккумуляторная батарея хранится на морозе, электролит в ней может замерзнуть. При попытке запустить двигатель корпус замерзшей батареи может лопнуть.

Надежно крепите зажимы электрических проводов, чтобы они не отсоединились вследствие вибрации двигателя. Будьте внимательны. Следите за тем, чтобы провода не перепутались, и их концы не касались друг друга во время подсоединения и отсоединения проводов.

В холодную погоду пусковая способность аккумуляторной батареи снижается, в результате чего двигатель может не запуститься.

■ Действия после пуска двигателя

После того как двигатель запустился, отсоедините удлинительные провода в следующем порядке.

1. Отсоедините провод от «массы» своего автомобиля.
2. Отсоедините другой конец этого же провода от «отрицательного» (-) вывода аккумуляторной батареи другого автомобиля.
3. Отсоедините провод от «положительного» (+) вывода аккумуляторной батареи своего автомобиля.
4. Отсоедините другой конец этого же провода от «положительного» (+) вывода аккумуляторной батареи другого автомобиля.

Доставьте свой автомобиль для проверки на ближайшую сервисную станцию или сервисную станцию дилера.

Рычаг переключения не перемещается

Если рычаг селектора не перемещается из положения **P** (Стоянка), следуйте приведенной ниже процедуре.

Разблокировка рычага

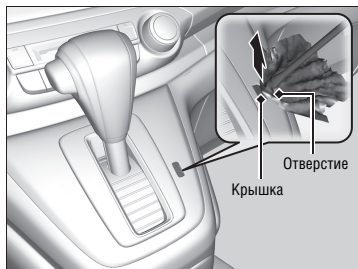

1. Включите стояночный тормоз.

Автомобили, не оснащенные системой доступа в автомобиль без ключа

2. Выньте ключ из выключателя зажигания.

Автомобили, оснащенные системой доступа в автомобиль без ключа

2. Выньте встроенный ключ из брелока системы доступа в автомобиль без ключа.

Все автомобили

3. Оберните тканью небольшую отвертку с плоским жалом. Вставьте ее в прорезь механизма блокировки, как показано, и снимите крышку.
4. Вставьте ключ зажигания в отверстие для отключения блокировки рычага.
5. Нажимая на ключ, одновременно нажмите кнопку разблокировки и переведите рычаг селектора в положение **N** (Нейтраль).
 - ▶ Теперь блокировка снята. Как можно скорее доставьте автомобиль в сервисный центр официального дилера для его проверки.

Перегрев двигателя

Порядок действий в случае перегрева двигателя

Признаки перегрева двигателя:

- Стрелка указателя температуры охлаждающей жидкости двигателя находится в красной зоне шкалы или неожиданно снизилась мощность двигателя.
- Появление пара или брызг из моторного отсека.

■ Первоочередные действия

1. Немедленно остановите автомобиль в безопасном месте.
2. Выключите все вспомогательное оборудование и включите аварийную световую сигнализацию.
 - ▶ **Нет пара или брызг:**
Не выключайте двигатель и откройте капот.
 - ▶ **Есть пар или брызги:**
Выключите двигатель и подождите, пока пар не исчезнет. Затем откройте капот.

☞ Порядок действий в случае перегрева двигателя

ПРЕДУПРЕЖДЕНИЕ

Пар и брызги кипящей охлаждающей жидкости, которые вырываются из перегретого двигателя, могут причинить сильные ожоги.

Не поднимайте капот, если из-под него идет пар.

ПРИМЕЧАНИЕ

Продолжение движения, когда стрелка указателя температуры охлаждающей жидкости двигателя находится в красной зоне шкалы, может привести к повреждению двигателя.

■ Последующие действия

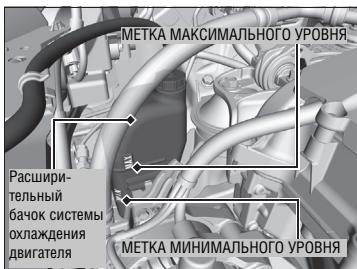

■ Завершающие действия

После того как двигатель достаточно остынет, запустите его и проследите за указателем температуры охлаждающей жидкости двигателя.

Если стрелка указателя температуры охлаждающей жидкости двигателя опустилась вниз, продолжите движение. Если стрелка не опустилась, обратитесь к официальному дилеру для ремонта автомобиля.

1. Если вентилятор работает, дождитесь, когда стрелка указателя температуры охлаждающей жидкости двигателя начнет двигаться вниз.
 - ▶ Если вентилятор не работает, немедленно остановите двигатель.
2. После того как двигатель остынет, проверьте уровень охлаждающей жидкости и осмотрите компоненты системы охлаждения двигателя, обращая внимание на утечки.
 - ▶ Если уровень охлаждающей жидкости в расширительном бачке системы охлаждения двигателя ниже нормы, долейте охлаждающую жидкость и доведите ее уровень до метки **MAX**.
 - ▶ Если охлаждающая жидкость в расширительном бачке системы охлаждения двигателя отсутствует, удостоверьтесь, что радиатор остыл. Накройте пробку радиатора плотной тканью и снимите ее. В случае необходимости долейте охлаждающую жидкость и доведите ее уровень до основания заливной горловины. Затем установите пробку на место.

☞ Порядок действий в случае перегрева двигателя

⚠ ПРЕДУПРЕЖДЕНИЕ

Опасно снимать пробку радиатора, если двигатель еще не остыл, так как это может привести к сильным ожогам брызгами горячей охлаждающей жидкости.

Не снимайте пробку радиатора до тех пор, пока двигатель и радиатор не остынут.

В случае утечки охлаждающей жидкости обратитесь к официальному дилеру для ремонта автомобиля.

Доливайте воду в систему охлаждения только в качестве экстренной и временной меры. Как можно скорее обратитесь к дилеру для заправки системы охлаждения двигателя надлежащей охлаждающей жидкостью.

Действия в случаях, когда горит или мигает сигнализатор

Действия в случае включения сигнализатора низкого давления моторного масла



■ Причины включения сигнализатора

Включается при низком давлении моторного масла.

■ Порядок действий в случае включения сигнализатора

1. Немедленно остановите автомобиль в безопасном месте на горизонтальной площадке.
2. В случае необходимости включите аварийную световую сигнализацию.

■ Действия после остановки автомобиля

1. Остановите двигатель и подождите примерно три минуты.
2. Откройте капот и проверьте уровень моторного масла.
 - ▶ **Проверка уровня моторного масла** Стр. 370
3. Запустите двигатель и наблюдайте за сигнализатором низкого давления моторного масла.
 - ▶ Индикатор выключается: Продолжите движение.
 - ▶ Если сигнализатор не погас в течение 10 секунд: Заглушите двигатель и немедленно обратитесь к дилеру для ремонта автомобиля.

Действия в случае включения сигнализатора неисправности системы заряда аккумуляторной батареи



■ Причины включения сигнализатора

Сигнализатор горит, если разряжена аккумуляторная батарея.

■ Порядок действий в случае включения сигнализатора

Выключите систему климат-контроля. Выключите подогрев заднего стекла и другое электрическое оборудование. Немедленно обратитесь к дилеру для ремонта автомобиля.

» Действия в случае включения сигнализатора низкого давления моторного масла

ПРИМЕЧАНИЕ

Продолжение работы двигателя при низком давлении моторного масла может практически мгновенно привести к выходу двигателя из строя из-за серьезных механических повреждений.

» Действия в случае включения сигнализатора неисправности системы заряда аккумуляторной батареи

Если необходимо ненадолго остановиться, не останавливайте двигатель. Повторный пуск двигателя может привести к быстрому разряду аккумуляторной батареи.

Действия в случаях, когда горит или мигает сигнализатор неисправности систем двигателя



■ Причины включения или мигания сигнализатора

- Горит при обнаружении неисправности системы снижения токсичности отработавших газов двигателя.
- Сигнализатор мигает в случае обнаружения пропусков зажигания.

■ Порядок действий в случае, когда сигнализатор горит постоянно

Избегайте движения на высоких скоростях. Немедленно доставьте свой автомобиль на сервисную станцию официального дилера для его проверки.

■ Порядок действий в случае, когда сигнализатор мигает

Остановите автомобиль в безопасном месте, где нет легковоспламеняющихся предметов. Остановите двигатель и подождите, пока он не остынет (не менее десяти минут).

Действия в случае включения сигнализатора неисправности тормозной системы (красного цвета)



■ Причины включения сигнализатора

- Низкий уровень тормозной жидкости.
- Неисправность тормозной системы.

■ Порядок действий в случае включения сигнализатора при движении автомобиля

Слегка нажмите педаль тормоза, чтобы проверить усилие при ее нажатии.

- Если автомобиль реагирует нормально, то во время ближайшей остановки проверьте уровень тормозной жидкости в бачке главного тормозного цилиндра.
- Если поведение автомобиля ненормальное, необходимо немедленно предпринять следующие действия. В случае необходимости переключите передачу вниз, чтобы снизить скорость движения, используя торможение двигателем.

» Действия в случаях, когда горит или мигает сигнализатор неисправности систем двигателя

ПРИМЕЧАНИЕ

В случае продолжения движения с включенным сигнализатором неисправности систем двигателя двигатель и система снижения токсичности отработавших газов двигателя могут выйти из строя.

Если при последующем пуске двигателя сигнализатор неисправности систем двигателя снова начнет мигать, отправьтесь к ближайшему дилеру, поддерживая скорость не более 50 км/ч, для проверки исправности автомобиля.

» Действия в случае включения сигнализатора неисправности тормозной системы (красного цвета)

Немедленно обратитесь к дилеру для ремонта автомобиля. Опасно ездить на автомобиле с низким уровнем тормозной жидкости. Если при нажатии педаль тормоза проваливается, немедленно остановите автомобиль в безопасном месте. В случае необходимости переключайте передачи вниз для остановки автомобиля.

Если одновременно горят сигнализаторы неисправности тормозной системы и антиблокировочной тормозной системы (ABS), то это свидетельствует о неисправности электронного регулятора тормозных сил. Это может привести к неустойчивому поведению автомобиля во время резкого торможения. Немедленно обратитесь к дилеру для проверки автомобиля.

Действия в случае включения сигнализатора электрического усилителя рулевого управления (EPS)



■ Причины включения сигнализатора

- Включается при неисправности системы EPS.
- Если несколько раз подряд нажать педаль акселератора для увеличения частоты вращения холостого хода, включится сигнализатор электрического усилителя рулевого управления, и рулевое колесо станет поворачивать труднее.

■ Порядок действий в случае включения сигнализатора

Остановите автомобиль в безопасном месте. Остановите двигатель и снова запустите его. Если сигнализатор включается и не гаснет, немедленно обратитесь на сервисную станцию официального дилера для проверки автомобиля.

Предохранители

Расположение предохранителей

Если не работает какое-либо электрическое оборудование, то поверните выключатель зажигания в положение LOCK **0** (Блокировка)^{**} и проверьте исправность предохранителей.

Расположение предохранителей приведено на крышке блока предохранителей.

Определите расположение предохранителя, который может являться причиной неисправности, по его номеру и схеме на крышке блока предохранителей.

■ Блок предохранителей в моторном отсеке

Блок расположен рядом с аккумуляторной батареей. Чтобы открыть блок, нажмите на лапки фиксаторов.

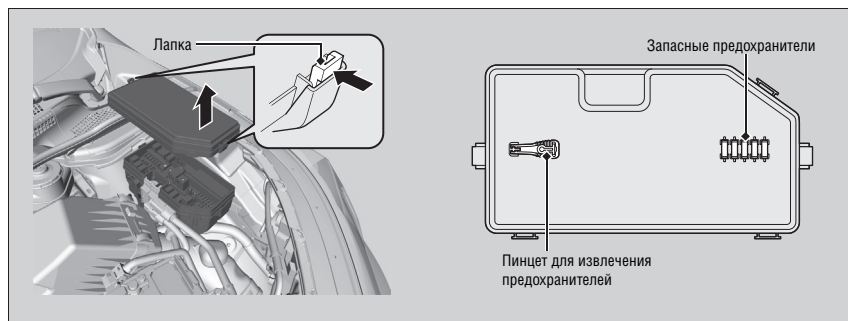







^{**}: Автомобили, оснащенные системой доступа в автомобиль без ключа, оборудованы кнопкой **ПУСКА/ОСТА-НОВКИ ДВИГАТЕЛЯ**, а не выключателем зажигания.

Продолжение следует

	Защищаемая цепь	Ампер	
1	 Электрический усилитель рулевого управления (EPS)	70 A	
	 Дверь багажного отделения с электроприводом*	(40 A)	
	 ABS/VSA FSR	20 A	
	 Электродвигатель системы ABS/VSA	40 A	
	 E-DPS	(30 A)	
	 Главный предохранитель	120 A	
	 Выключатель зажигания*	50 A	
	 Главный предохранитель блока	60 A	
	 Главный предохранитель блока 2	60 A	
	 Главный предохранитель фар	30 A	
	 ST/MG SW*	(30 A)	
	 Обогреватель заднего стекла	30 A	
	2	 Омыватель фар	(30 A)
		 Электродвигатель вентилятора системы вентиляции	40 A
 Главный предохранитель очистителя ветрового стекла		30 A	
 Электродвигатель вспомогательного вентилятора		20 A	
 Электродвигатель основного вентилятора		20 A	
 -		(30 A)	
3	 -	(30 A)	
	 Выключатель зажигания*	(30 A)	
	 Выключатель зажигания 2*	(30 A)	

	Защищаемая цепь	Ампер
4	-	-
5	-	-
6	 -	(7,5 A)
7	 -	(7,5 A)
8	 -	7,5 A
9	 UB ECU	7,5 A
10	 Обогреваемые зеркала заднего вида	(7,5 A)
11	 Start DIAG * ST MG Diode *	7,5 A
12	 INJ	(20 A)
13	 Аудиосистема*	(20 A)
14	 Звуковой сигнал	10 A
15	 Аварийная сигнализация	10 A
16	 Стоп-сигнал	10 A
17	 Катушка зажигания	15 A
18	 IGP2	15 A
19	 Дневные ходовые огни	(10 A)
20	 -	(20 A)

	Защищаемая цепь	Ампер
21	 Обогрев ветрового стекла	(15 A)
22	 DBW	15 A
23	 IGP	15 A
24	 Левая фара (ближний свет)	15 A
25	 Правая фара (ближний свет)	15 A
26	 Габаритные фонари	20 A
27	 Муфта MG	7,5 A
28	 Освещение салона	7,5 A
29	 Фонарь заднего хода	10 A

Блок предохранителей в пассажирском салоне

Блок расположен под панелью управления.

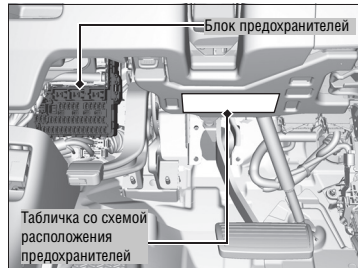

Определите расположение предохранителя, который может являться причиной неисправности, по его номеру и схеме, приведенной в табличке.

■ Защищаемые электрические цепи и номинальный ток предохранителей

	Защищаемая цепь	Ампер
1	-	-
2	ACG	10 A
3	Система подушек безопасности (SRS)	10 A
4	Топливный насос	15 A
5	Приборная панель	10 A
6	Электрические стеклоподъемники	7,5 A
7	VB SOL	(7,5 A)
8	Моторедуктор замка пассажирской двери (разблокировка)	15 A

* Для некоторых вариантов исполнения автомобиля

	Защищаемая цепь	Ампер
9	Моторедуктор замков дверей со стороны водителя (разблокировка)	15 A
10	-	-
11	Вентиляционный люк в крыше*	(20 A)
12	Электрическая розетка (в отделении центральной консоли)	(20 A)
13	Омыватель*	(15 A)
14	Обогреватели сидений	(20 A)
15	Моторедуктор замка водительской двери (разблокировка)	(10 A)
16	Электрическая регулировка продольного положения сиденья водителя*	(20 A)
17	Электрическая регулировка наклона спинки сиденья водителя*	(20 A)
18	-	(20 A)
19	ACC	7,5 A
20	Блокировка ключа зажигания ACC	7,5 A
21	Дневные ходовые огни	(7,5 A)
22	Кондиционер воздуха	7,5 A
23	Стеклоочиститель	10 A
24	Системы ABS/VSA	7,5 A
25	Аудиосистема	10 A
26	Дверь багажного отделения с электроприводом*	(20 A)
27	Прикуриватель	20 A

	Защищаемая цепь	Ампер
28	Омыватель*	(15 A)
29	SRS2	7,5 A
30	Моторедуктор замка водительской двери (блокировка)	(10 A)
31	Smart*	(10 A)
32	Моторедуктор замков дверей со стороны переднего пассажира (блокировка)	15 A
33	Моторедуктор замков дверей со стороны водителя (блокировка)	15 A
34	Маломощные лампы	10 A
35	Освещение	7,5 A
36	Главный предохранитель очистителя заднего стекла*	(10 A)
37	Противотуманные фары*	(20 A)
38	Левая фара (дальний свет)	10 A
39	Правая фара (дальний свет)	10 A
40	Задний противотуманный фонарь	(7,5 A)
41	Замки дверей	20 A
42	Электрический стеклоподъемник двери водителя	20 A
43	Электрический стеклоподъемник задней правой двери	20 A
44	Электрический стеклоподъемник двери переднего пассажира	20 A
45	Электрический стеклоподъемник задней левой двери	20 A
46	-	(20 A)
	Обогрев наружных зеркал заднего вида	(7,5 A)

Проверка исправности и замена предохранителей

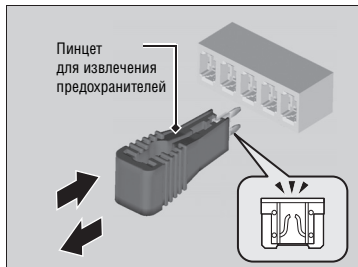
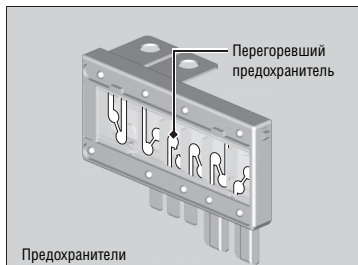

1. Поверните выключатель зажигания в положение LOCK **0**[†]. Выключите фары и все вспомогательные потребители электроэнергии.
2. Снимите крышку блока предохранителей.
3. Проверьте исправность большого предохранителя в моторном отсеке.
 - Если предохранитель перегорел, то отверните винт с помощью крестовой отвертки и замените предохранитель новым.
4. Проверьте исправность малых предохранителей в моторном отсеке и салоне автомобиля.
 - При обнаружении перегоревшего предохранителя извлеките его с помощью пинцета и замените новым.

► Проверка исправности и замена предохранителей

ПРИМЕЧАНИЕ

Замена перегоревшего предохранителя новым предохранителем с более высоким значением силы тока значительно увеличивает вероятность выхода из строя системы электрооборудования автомобиля из-за перегрузки.

Замените перегоревший предохранитель имеющимся запасным предохранителем, если он имеет такое же номинальное значение силы тока.

Для определения местоположения предохранителя используйте схему. Проверьте номинальное значение силы тока предохранителя.

► **Расположение предохранителей** Стр. 433

Пинцет для извлечения предохранителей расположен на крышке блока предохранителей в моторном отсеке.

[†]: Автомобили, оснащенные системой доступа в автомобиль без ключа, оборудованы кнопкой ПУСКА/ОСТА-НОВКИ ДВИГАТЕЛЯ, а не выключателем зажигания.

Буксировка неисправного автомобиля

В случае необходимости буксировки автомобиля обратитесь в службу эвакуации автомобилей.

■ **Перевозка неисправного автомобиля на грузовой платформе эвакуатора**

В этом случае автомобиль устанавливается всеми четырьмя колесами на платформе специализированного автомобиля-эвакуатора.

Этот способ является единственным для данного автомобиля.

Любой другой способ буксировки приведет к повреждению трансмиссии автомобиля.

Продолжение следует

» Буксировка неисправного автомобиля

ПРИМЕЧАНИЕ

Подъем автомобиля или его буксировка за передний бампер может привести к повреждению автомобиля. Бампер не способен выдерживать вес автомобиля.

Запрещается буксировать неисправный автомобиль другим автомобилем на гибкой сцепке. Это очень опасно, поскольку гибкая сцепка может перемещаться из стороны в стороны или порваться.

Если дверь багажного отделения не открывается

Если дверь багажного отделения не открывается

Если вы не можете открыть дверь багажного отделения, выполните следующую процедуру.

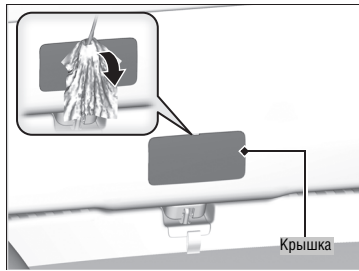

Автомобили с дверью багажного отделения с электроприводом

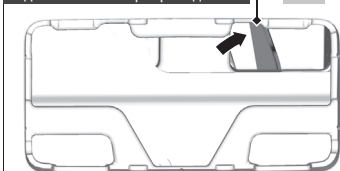

Автомобили с дверью багажного отделения без электропривода

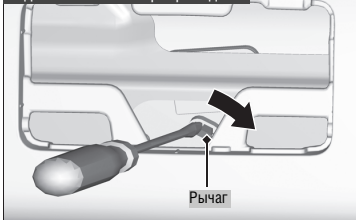

1. С помощью отвертки с плоским жалом снимите крышку, расположенную на задней поверхности двери багажного отделения.
▶ Во избежание образования царапин оберните отвертку тканью.

Автомобили с дверью багажного отделения с электроприводом

2. Для того чтобы открыть дверь багажного отделения, нажмите на нее, одновременно нажимая рычаг вправо.

Автомобили с дверью багажного отделения без электропривода

2. Для того чтобы открыть дверь багажного отделения, нажмите на нее, сдвигая рычаг в сторону с помощью плоской отвертки.

Если дверь багажного отделения не открывается

Если вам пришлось прибегнуть к выполнению этой процедуры, обратитесь к официальному дилеру для проверки автомобиля.

Во избежание удара двери багажного отделения о какой-либо предмет или человека при ее открытии изнутри автомобиля убедитесь в том, что имеется достаточно места для открытия двери.

Техническая информация

В этой главе приведены технические характеристики автомобиля, расположение табличек с идентификационными номерами, а также информация, касающаяся устройств, являющихся источниками электромагнитного излучения, и декларация о соответствии.

Технические характеристики	440
Идентификационные номера	
Идентификационный номер автомобиля (VIN), номер двигателя и номер коробки передач	443
Устройства, являющиеся источниками электромагнитного излучения*	444

* Для некоторых вариантов исполнения автомобиля

Технические характеристики

■ Технические характеристики автомобиля

Модель	CR-V	
	1597 кг ¹	
Снаряженная масса	1604 кг ²	
	1620-1644 кг ³	
Максимальная разрешенная масса	2100 кг	
Предельно допустимая нагрузка на мост	передний	1080 кг
	задний	1055 кг

*1: Автомобили без подрулевых переключателей

*2: Автомобили с подрулевыми переключателями и без угловых датчиков

*3: Автомобили с угловыми датчиками

■ Технические характеристики двигателя

Тип	Бензиновый двигатель с жидкостным охлаждением, четырехтактный, 4-цилиндровый, с двумя верхними распределительными валами (DOHC) и системой регулирования фаз газораспределения (i-VTEC)	
Диаметр цилиндра и ход поршня	87 x 99,1 мм	
Рабочий объем	2356 см ³	
Степень сжатия	11,1	
Свечи зажигания	NGK	DILKAR7H11GS
	DENSO	DXE22HQR-D11S

■ Топливо

Рекомендуемое топливо	Неэтилированный бензин с октановым числом 91 или выше (по исследовательскому методу)
Тип	
Емкость топливного бака	58 л

■ Аккумуляторная батарея

Емкость	52 А·ч (5) / 65 А·ч (20)
---------	--------------------------

■ Жидкость омывателя

Емкость бачка	4,5 л
---------------	-------

■ Лампы

Фары (ближний свет)	35 Вт (D4S)
Фары (дальний свет)	60 Вт (H3)
Противотуманные фары ¹	35 Вт (H8)
Передние указатели поворота	21 Вт (янтарная)
Дневные ходовые огни	Светодиод
Габаритные фонари	Светодиод
Боковые повторители указателей поворота (на зеркалах заднего вида)	Светодиод
Стоп-сигналы/задние габаритные фонари	21/5 Вт
Задние габаритные фонари	5 Вт
Задние указатели поворота	21 Вт (янтарная)
Фонари заднего хода	21 Вт
Задний противотуманный фонарь	21 Вт
Центральный верхний стоп-сигнал	Светодиод
Фонари освещения заднего регистрационного знака	5 Вт
Освещение салона	
Плафоны местного освещения	8 Вт
Потолочный плафон	8 Вт
Плафоны освещения косметических зеркал ²	2 Вт
Плафон освещения багажного отделения	8 Вт

*1: Автомобили с подрулевыми переключателями

■ Тормозная жидкость

Рекомендуемая жидкость	Тормозная жидкость DOT 3 или DOT 4
------------------------	------------------------------------

■ Рабочая жидкость для вариатора (CVT)

Рекомендуемая жидкость	Рабочая жидкость Honda HCF-2
Емкость	При замене 4,3 л

■ Моторное масло

Рекомендуемое моторное масло	Автомобили для России, Украины, Беларуси и Казахстана	
	Оригинальное моторное масло Honda класса ACEA A1/B1, A3/B3, A5/B5 или выше 0W-20	
	Кроме автомобилей для России, Украины, Беларуси и Казахстана	
Заправочная емкость	Оригинальное моторное масло Honda, удовлетворяющее требованиям спецификаций API, категории SM или выше с вязкостью 0W-20, 0W-30, 0W-40, 5W-30, 5W-40, 10W-30, 10W-40, 15W-40	
	Замена	4,2 л
	Замена с фильтром	4,4 л

■ Рабочая жидкость главной передачи заднего моста

Рекомендуемая жидкость	Honda Dual Pump Fluid II	
Емкость	Полная емкость	1,488 л
	Замена	1,247 л

■ Охлаждающая жидкость двигателя

Рекомендуемая жидкость	Honda All Season Antifreeze/Coolant Type2	
Пропорция смеси	Смесь в равных долях с дистиллированной водой	
Емкость	6,30 л (замена с учетом жидкости, оставшейся в расширительном бачке (0,62 л))	

■ Шины

Полноразмерный диск	Размер	225/60R18 100H
	Давление воздуха	См. табличку в проеме водительской двери
Диск малоразмерного запасного колеса	Размер	T165/80D17 104M
	Давление воздуха, кПа (бар)	420 (4,2 [60])
Размер колеса	Обычное колесо	18 x 7J
	Малоразмерное запасное колесо	17 x 4T

■ Тормозная система

Тип	С усилителем
Передние механизмы	Дисковые, вентилируемые
Задние механизмы	«Барабан в диске»
Стояночная тормозная система	Механическая

Продолжение следует

■ Размеры

Длина	4580 мм	
Ширина	1820 мм	
Высота	1695 мм	
Колесная база	2630 мм	
Колея	Спереди	1585 мм
	Сзади	1585 мм

■ Точки крепления и задний свес тягово-сцепного устройства

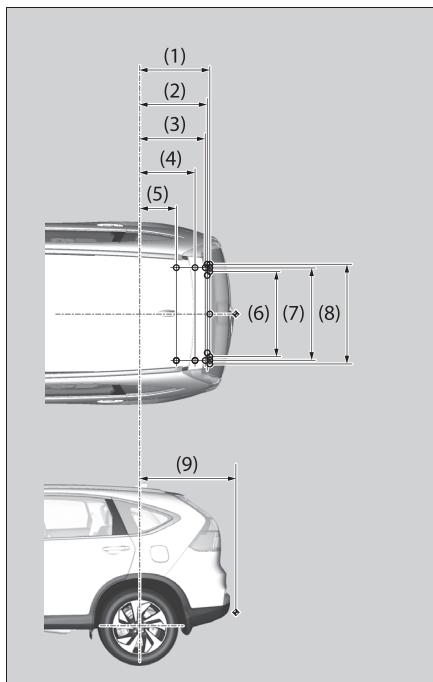

ПРИМЕЧАНИЕ:

- Точки крепления тягово-сцепного устройства
- ◆ Точка присоединения прицепа

№ Размеры

- (1) 787 мм
- (2) 758 мм
- (3) 736 мм
- (4) 621 мм
- (5) 408 мм
- (6) 956 мм
- (7) 1037 мм
- (8) 1120 мм
- (9) 1080 мм

■ Максимальная масса прицепа

Прицеп с тормозной системой	680 кг
Прицеп без тормозной системы	510 кг
Предельно допустимая вертикальная нагрузка на тягово-сцепное устройство	100 кг

Идентификационные номера

Идентификационный номер автомобиля (VIN), номер двигателя и номер коробки передач

Данный автомобиль имеет 17-значный идентификационный номер (VIN), который используется для регистрации автомобиля в целях обеспечения его гарантий, при постановке на учет и страховании. Далее показано расположение идентификационного номера автомобиля (VIN), номера двигателя и номера коробки передач.

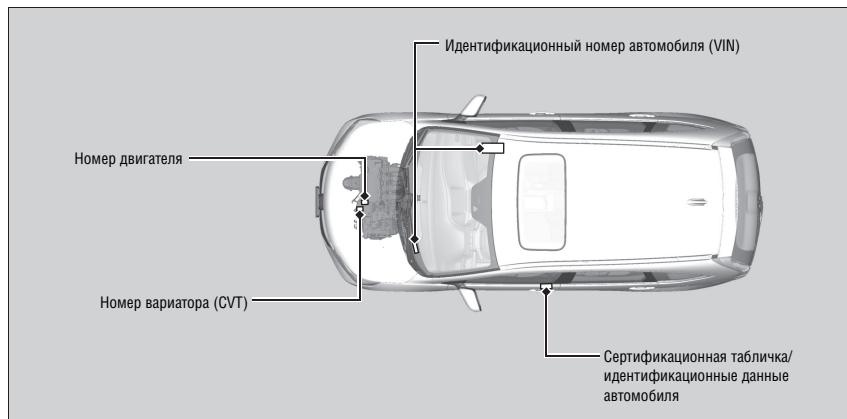

Идентификационные номера

Автомобили, поставляемые в Российскую Федерацию

В данной табличке указана следующая информация:

Примеры:

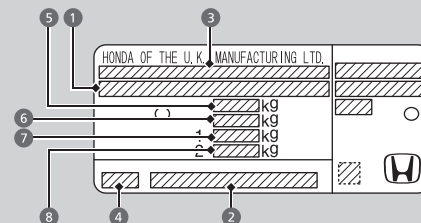

- 1 ИДЕНТИФИКАЦИОННЫЙ НОМЕР АВТОМОБИЛЯ (VIN)
- 2 НОМЕР ДВИГАТЕЛЯ
- 3 Пустая графа или НОМЕР ОДОБРЕНИЯ АВТОМОБИЛЯ
- 4 ТИП
- 5 ПОЛНАЯ РАЗРЕШЕННАЯ МАССА
- 6 МАКСИМАЛЬНО ДОПУСТИМАЯ СНАРЯЖЕННАЯ МАССА
- 7 ПРЕДЕЛЬНО ДОПУСТИМАЯ НАГРУЗКА НА ПЕРЕДНИЙ МОСТ
- 8 ПРЕДЕЛЬНО ДОПУСТИМАЯ НАГРУЗКА НА ЗАДНИЙ МОСТ

Устройства, являющиеся источниками электромагнитного излучения*

Ниже перечислено оборудование данного автомобиля, которое во время работы генерирует электромагнитное излучение.

Пульт дистанционного управления*	Иммобилайзер	Система доступа в автомобиль без ключа*	Система громкой связи*
			

Устройства, являющиеся источниками электромагнитного излучения*

Автомобили, поставляемые в Европу

Автомобили, оснащенные пультом дистанционного управления

Автомобили, оснащенные системой доступа в автомобиль без ключа

Автомобили с системой громкой связи

Правила стран ЕС

Все устройства, приведенные в таблице, удовлетворяют основным требованиям и другим важным положениям директивы 1999/5/EC на радио- и телекоммуникационное оборудование R&TTE, определяющим соответствие оборудования нормам эксплуатации радиосистем и телекоммуникационных устройств.

Текст декларации о соответствии приведен в Интернете:
<http://www.techinfo.honda-eu.com>

Алфавитный указатель

iPod 212, 244

А

Аварийная сигнализация80
Автоматический импорт телефонной книги и журнала
вызовов мобильного телефона293
Автоматический режим работы.....145
Аккумуляторная батарея 399, 400
Антиблокировочная система (ABS) 77, 341
Аудиосистема194

Б

Багаж (ограничения по нагрузке).....305
Багажные крючки179
Бензин 18, 351, 440
Беременная женщина.....38
Бирка с номером ключа.....117
Блокировка дверных замков от отпирания детьми125
Боковые повторители указателей поворота380
Боковые подушки безопасности.....46
Бортовой регистратор23
Буксировка неисправного автомобиля.....437
Буксировка прицепа306

В

Вариатор (CVT)..... 320, 375
Вентиляционный люк в крыше138
Вентиляция салона 185, 189
Вибрация педали тормоза21
Включение звукового сигнала при открытии двери22
Внешняя очистка кузова160
Внутренне зеркало заднего вида159
Вождение автомобиля.....301
Воздушный фильтр системы вентиляции салона.....40

Воспроизведение потокового аудио через соединение
Bluetooth®250
Воспроизведение файлов формата
MP3..... 209, 215, 247
Время (корректировка)114
Время в пути 93, 103
Входящие вызовы299
Выбор детского удерживающего устройства57
Выключатели освещения144
Выключатель аварийной сигнализации2
Выключатель зажигания139
Выключатель омывателя150
Выключатель подогрева ветрового стекла.....155
Выключатель подогрева заднего стекла
и наружных зеркал заднего вида155
Вязкость моторного масла 369, 441

Г

Габаритные фонари.....380
Галогенные лампы 379, 381
Главный индикатор системы круиз-контроля 328, 329

Д

Давление воздуха в шинах441
Дальний свет фар.....80
Датчик температуры192
Датчики 41, 192
Двери115
Дверь багажного отделения126, 129
Дверь багажного отделения с электроприводом129
Двигатель443
Двигатель не запускается.....422
Действия в случаях, когда горит
или мигает сигнализатор430
Детские удерживающие устройства, в которых ребенок
располагается лицом назад54
Дисплей температуры наружного воздуха92

Дистанционное управление.....199
Дневные ходовые огни 149, 380
Дождь320
Долив жидкости омывателя377
Долив моторного масла371
Долив охлаждающей жидкости в радиатор374
Долив охлаждающей жидкости
в расширительный бачок.....373
Домкрат418
Дополнительная система пассивной безопасности77
Дополнительное оборудование и изменение конструкции
автомобиля354
Дополнительные детские подушки.....69
Допустимые нагрузки.....305

Е

Если двигатель не запускается422

Ж

Жидкость омывателя ветрового стекла377

З

Задние габаритные фонари385
Задние сиденья169
Задний противотуманный фонарь..... 81, 387
Задняя дверь не открывается.....125
Замена аккумуляторной батареи400
Замена ламп379
Замена поврежденного колеса.....415
Запас хода по топливу93, 103
Запасное колесо415, 441
Запирание и отпирание дверей115
Запирание и отпирание дверей изнутри автомобиля124
Запирание и отпирание дверей с помощью ключа.....122
Запирание и отпирание дверей снаружи автомобиля118
Запоминающее устройство параметров регулировки156

Заправка топливом.....	351
Зарядка аккумуляторной батареи	430
Затемнение.....	144
Защита от угона.....	198
Звуковой сигнал, предупреждающей о ключе, оставленном в выключателе зажигания	141
Зеркала заднего вида.....	159
Зимние шины.....	398
Зуммер выключателя зажигания	141

И

Идентификационный номер автомобиля (VIN)	443
Износ шин.....	394
Иммобилайзер.....	81, 133
Индикатор включения заднего противотуманного фонаря.....	81
Индикатор включения противотуманных фар	81
Индикатор включения стояночного тормоза/ сигнализатор неисправности тормозной системы	74, 431
Индикатор включенной передачи	76
Индикатор дальнего света фар	80
Индикатор информационных сообщений	80
Индикатор освещения.....	81
Индикатор охранной сигнализации	82
Индикатор положения рычага селектора	75, 322, 326
Индикатор режима последовательного ручного переключения (7 фиксированных положений)	76
Индикатор режима экономии топлива	82
Индикатор системы доступа в автомобиль без ключа.....	82
Индикатор системы иммобилайзера	81
Индикатор сообщений	80
Индикаторы включения указателей поворота.....	80
Индикаторы положения рычага селектора.....	75
Индикаторы предельного износа протектора шин	395
Инструменты.....	414
Использование автоматической системы климат-контроля.....	189
Использование монтажной лямки	66

Исходящие вызовы	296
------------------------	-----

К

Капот.....	368
Ключ не поворачивается.....	21
Ключи	115
Кнопка ECON.....	327
Кнопка Information (Информация).....	90
Кнопка SEL/RESET (Выбор/Сброс).....	90
Кнопка дисплея.....	102, 220
Кнопка пуска и остановки двигателя	140
Кнопки дистанционного управления аудиосистемой.....	199
Кнопки системы громкой связи.....	282
Колесный ключ (рукоятка домкрата)	419
Кондиционер воздуха.....	187
Контрольная проверка.....	30
Косметические зеркала.....	5
Крепежные петли.....	179
Крышка заливной горловины топливного бака.....	18, 352
Крючок для одежды.....	178

Л

Лампы.....	379
Лезвие стеклоочистителя	390, 392

М

Максимальная разрешенная масса	305
Малая скорость движения (вариатор)	320
Малоразмерное запасное колесо.....	415, 441
Масляный шуп двигателя	370
Мгновенный расход топлива	92
Меню системы громкой связи	285
Многокамерная камера заднего вида	349
Многофункциональный информационный дисплей	90, 102
Мойка кузова	409

Моторное масло.....	369, 370, 371
Мощность ламп	440

Н

Надувные оконные шторы безопасности.....	48
Накопители USB.....	264
Напольные коврики	408
Наружные зеркала заднего вида.....	160
Настройка звука.....	202, 235
Настройка параметров систем	94, 104, 266
Настройка телефона	288
Нижние крепления	60
Номер двигателя и коробки передач	443
Номера идентификационные.....	443

О

Обеспечение безопасности детей	51
Обеспечение безопасности малолетних детей	56
Обеспечение безопасности младенцев	54
Обогреваемые зеркала заднего вида	155
Обогреватели сидений	182
Обои.....	102, 108, 223
Оборудование, повышающее уровень комфорта автомобиля.....	193
Одометр.....	91
Окна (открытие и закрытие).....	135
Омыватель ветрового стекла	377
Опасность отравления угарным газом	71
Операции, выполняемые в моторном отсеке	367
Органы управления	113
Органы управления, расположенные рядом с рулевым колесом	2, 3, 139
Освещение салона.....	172, 388
Отделение в центральной консоли	174
Отделение для очков.....	180
Открытие передних дверей изнутри автомобиля.....	124
Открытие/закрытие дверей.....	126

Отопитель	186
Отпирание дверей.....	118
Охлаждающая жидкость двигателя.....	372
Охранная система.....	133
Очистители и омыватели	150
Очистка ветрового стекла и окон	410

П

Парковка автомобиля.....	344
Пепельница	181
Перевозка багажа	303, 305
Перевозка подростков	68
Перегоревший предохранитель.....	433, 435
Перегрев двигателя	428
Передние подушки безопасности (SRS)	43
Передние сиденья	162
Передние указатели поворота	380
Переключатели передач на рулевом колесе.....	323
Переключение передач	321, 322, 325, 326
Переключение режимов	189
Перестановка колес.....	397
Перчаточный ящик	174
Плафон освещения багажного отделения	389
Плафоны местного освещения.....	173, 388
Плафоны освещения косметических зеркал.....	388
Подголовники	165
Подлокотник.....	171
Подсоединение смартфона	254
Подстаканники.....	175
Подушки безопасности	41
После наполнения подушки безопасности в результате аварии.....	44
Потолочный плафон	388
Правила безопасного вождения.....	25
Правила безопасности при выполнении технического обслуживания	357

Предотвращение запириания ключа, оставленного в автомобиле.....	122
Предохранители.....	433, 435
Предупреждения и сообщения, выводимые на multifunctionальный информационный дисплей.....	83
Приборная панель	73
Приборы и указатели	89
Приборы освещения и световой сигнализации.....	144, 379
Прикуриватель	181
Присадки к моторному маслу.....	369
Пристегивание ремня безопасности.....	35
Проверка ремней безопасности.....	39, 370
Проверка состояния и замена предохранителей	436
Проверка состояния и замена чистящих лезвий очистителя ветрового стекла.....	390
Проверка состояния и уход за шинами	394
Провод с разъемом USB	195
Проигрыватель компакт-дисков.....	209, 241
Прокол шины	415
Промежуточное крепление ремня безопасности	36
Прослушивание файлов WMA	209, 215, 247
Противотуманные фары и задний противотуманный фонарь	147, 381
Пульт дистанционного управления.....	118, 128, 130, 403
Пуск двигателя	314, 317
Пуск двигателя от дополнительной аккумуляторной батареи.....	425

Р

Рабочая жидкость коробки передач	375
Рабочая тормозная система	340
Радиатор	374
Радиоприемник AM/FM	203, 238
Разблокировка аудиосистемы.....	198
Разряженная аккумуляторная батарея	425
Разъем HDMI™	197
Разъем USB	194, 195

Разъем для подключения внешнего аудиооборудования	197
Разъем(-ы) USB	194, 196
Расположение предохранителей.....	433, 435
Расход топлива	353
Регулировка промежуточного крепления ремня безопасности	36
Регулировка рулевого колеса	158
Регулировка температуры воздуха в салоне.....	92
Регулировка фар	379
Регулировка яркости подсветки приборной панели	154
Регулируемый ограничитель скорости движения	332
Режим “Kickdown” (вариатор)	320
Режим зажигания	140
Режим одновременного управления температурой воздуха в двух зонах.....	191
Режим последовательного ручного переключения (7 фиксированных положений).....	76, 323
Режим рециркуляции и режим приточной вентиляции салона	190
Рекомендации по управлению автомобилем вне дорог.....	312
Рекомендуемое моторное масло.....	369
Рекомендуемое топливо	351
Рекомендуемые аудиоустройства	264
Рекомендуемые компакт-диски	263
Ремни безопасности	31
Рингтон.....	292
Ручка выбора (аудиосистема)	201
Рулевое колесо	158
Рычаг селектора	321, 325
Рычаг селектора не перемещается	426

С

Сброс показаний счетчика пробега за поездку	91
Свечи зажигания.....	440
Секретный код	198
Сертификационная табличка.....	443

Сигнал аварийной остановки	343	Складной ключ	116	У	
Сигнализатор невыключенного освещения	81	Складывание спинок задних сидений	169	Угарный газ	71
Сигнализатор незакрытой двери	30, 78	Смазочные материалы	441	Удаление инея и конденсата со стекол	188, 190
Сигнализатор неисправности двигателя	75, 431	Соединение Wi-Fi	256	Указатели и приборы	89
Сигнализатор неисправности системы заряда аккумуляторной батареи	75	Сообщения об ошибках воспроизведения	259	Указатели поворота	144
Сигнализатор неисправности системы подушек безопасности	43	Спидометр	89	Указатель уровня топлива	89
Сигнализатор непристегнутого ремня безопасности	76	Спущенная шина	415	Установка детского удерживающего устройства с помощью диагонально-поясного ремня безопасности	64
Сигнализатор низкого давления моторного масла	74, 430	Средний расход топлива	92, 103	Установка текущего времени	114
Сигнализатор низкого уровня топлива	77	Средняя скорость	93, 103	Устранение неисправностей	413
Сигнализатор отключения системы динамической стабилизации (VSA)	78, 337	Средства обеспечения безопасности детей	51	Устройства, являющиеся источниками электромагнитного излучения	444
Сигнализатор системы зарядки	75, 430	Стоп-сигналы, задние габаритные фонари, фонари заднего хода и задние указатели поворота	383	Уход за лакокрасочным покрытием кузова и наружными деталями автомобиля	409
Сигнализатор электрического усилителя руля (EPS)	80, 432	Стояночный тормоз	339	Уход за салоном	172
Сигнализаторы и индикаторы	74	Счетчик пробега за поездку	91		
Сигнализаторы и индикаторы на панели управления	80	Т		Ф	
Сигнализаторы неисправности	33, 76	Таблички с предупреждениями	24	Фары	144, 379
Сигнализация дальним светом фар	144	Таблички с предупреждениями о потенциальной опасности	72	Фонарь освещения заднего регистрационного знака	386
Сиденья	162	Тахометр	89	Форматы MP3, WMA и AAC	209, 215, 241, 247
Система громкой связи	282	Техническая информация	351	Функции, доступные во время разговора	299
Система динамической стабилизации (VSA)	78, 336	Технические характеристики	440		
Система климат-контроля	189	Техническое обслуживание	355	Х	
Система кондиционирования (система отопления и кондиционирования воздуха)	185	Техническое обслуживание (проверка состояния аккумуляторной батареи)	399	Характеристики и обозначение ламп	440
Система круиз-контроля	328	Техническое обслуживание подушек безопасности	50	Ц	
Система подключаемого полного привода с электронным управлением	338	Техническое обслуживание системы климат-контроля	405	Центральный верхний стоп-сигнал	386
Система подушек безопасности	43	Техническое обслуживание системы отопления и кондиционирования	185	Цепи противоскольжения	398
Система полного привода (AWD)	79, 338	Типы ключей и их назначение	115		
Система помощи при парковке	345	Топливная экономичность автомобиля	353	Ч	
Система помощи при экстренном торможении	342	Топливный фильтр	378	Часы	114
Система радиоданных (RDS)	204, 240	Топливо	351	Чистка салона	407
Система управления телефоном с помощью голосовых команд	282	Торможение	339		
Система экономии топлива	7	Тормозная жидкость	376		
Система электрического усилителя рулевого управления (EPS)	80, 432	Тормозная система	339, 376		

Ш

Шины	394, 415
Шторка багажного отделения	183
Шум во время торможения	22
Щетки очистителя	390

Э

Экран состояния системы громкой связи	284
Электрическая розетка	177
Электрические стеклоподъемники	135
Электрический усилитель рулевого управления (EPS)	80

Я

Язык (HFT/HFL)	284
----------------------	-----

**Номер одобрения типа транспортного средства
Е-JP.AЯ04.00029**

Выдан органом по сертификации продукции машиностроения
ФГУ "Всероссийский научно-исследовательский институт стандартизации
и сертификации в машиностроении" (ОС "ПРОММАШ")
Аттестат аккредитации № РОСС RU.0001.11АЯ04 по 17.04.2018г.
123007, г. Москва, ул. Шеногина, 4.Тел.:(499)259-74-85, факс: (499) 256-14-77.