

HONDA
The Power of Dreams

МОТОЦИКЛ VTR1000SP-2

РУКОВОДСТВО ПО ЭКСПЛУАТАЦИИ



ВАЖНАЯ ИНФОРМАЦИЯ

- **ВОДИТЕЛЬ И ПАССАЖИР**

Этот мотоцикл предназначен для перевозки водителя и одного пассажира.

Никогда не превышайте максимальную грузоподъёмность, указанную на оборудовании и табличке с характеристиками.

- **ЭКСПЛУАТАЦИЯ НА ДОРОГАХ**

Этот мотоцикл предназначен только для дорог с твёрдым покрытием.

- **ВНИМАТЕЛЬНО ПРОЧТИТЕ ДАННОЕ РУКОВОДСТВО ПО ЭКСПЛУАТАЦИИ**

Особенное внимание обратите на информацию по безопасности, приводимую в разных местах данного Руководства. Эта информация поясняется в разделе "Информация по безопасности", помещенном перед страницей "Содержание".

Данное Руководство должно рассматриваться как неотъемлемая часть мотоцикла и передаваться следующему владельцу при его продаже.

Руководство по эксплуатации мотоцикла Honda VTR1000SP-2

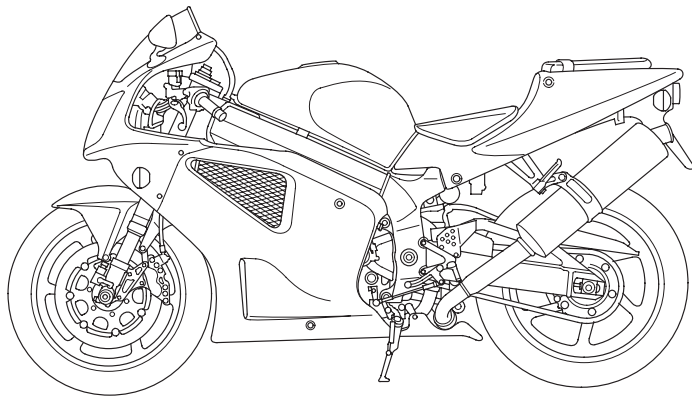

Все сведения в данном "Руководстве" соответствуют состоянию выпускаемой продукции на дату подписания документа в печать. Компания Honda Motor Co., Ltd оставляет за собой право в любое время вносить изменения без предварительного предупреждения и без каких-либо обязательств со своей стороны. Запрещается воспроизводить настоящее "Руководство" или любой его фрагмент без наличия письменного согласия обладателя авторских прав.

ДОБРО ПОЖАЛОВАТЬ

Мотоцикл даёт вам возможность овладеть искусством управления и погрузиться в мир приключений. Вы несётесь навстречу ветру по дороге на машине, которая, как никакая другая, беспрекословно выполняет ваши команды. В отличие от автомобиля, здесь вы не защищены металлической оболочкой. Как и в авиации, предварительный осмотр и регулярное обслуживание жизненно необходимы для обеспечения вашей безопасности. Вашей наградой будет свобода.

Чтобы быть в безопасности и полностью наслаждаться приключениями, вам следует внимательно изучить Руководство по эксплуатации **ДО ТОГО, КАК ВЫ СЯДЕТЕ В СЕДЛО ВАШЕГО МОТОЦИКЛА**.

Во время чтения данного Руководства вам встретится информация, перед которой будет символ **ВНИМАНИЕ**. Эта информация поможет вам избежать повреждения мотоцикла и причинения ущерба чужой собственности и окружающей среде.

При необходимости ремонта или технического обслуживания помните, что официальный дилер Honda лучше всех знает ваш мотоцикл. Если вы обладаете соответствующей квалификацией и у вас есть необходимый инструмент, у официального дилера можно приобрести официальное Руководство по техническому обслуживанию, которое поможет вам справиться со многими работами по обслуживанию и ремонту.

Желаем вам приятных поездок и благодарим вас за то, что вы выбрали мотоцикл Honda!

- Следующими кодами в данном Руководстве обозначаются страны.

E	Великобритания
F	Франция
ED	Прямые продажи на европейском рынке
U	Австралия

- Характеристики могут изменяться применительно к конкретной стране.

НЕСКОЛЬКО СЛОВ О БЕЗОПАСНОСТИ

Ваша безопасность и безопасность других людей очень важны. Поэтому безопасное управление мотоциклом является серьезной ответственностью.

Чтобы помочь вам обеспечивать безопасность, мы поместили соответствующую информацию на табличках на мотоцикле и в Руководстве по эксплуатации. Эта информация предупреждает вас о потенциально опасных ситуациях, в которых может быть причинен вред вам и другим людям.

Конечно, предостеречь вас о всех рисках, связанных с управлением или обслуживанием мотоцикла, невозможно. Поэтому в своих действиях вы должны руководствоваться здравым смыслом.

Важная информация, относящаяся к безопасности, будет встречаться вам в различном виде, включая:

- **Таблички безопасности** - на самом мотоцикле.
- **Информация, относящаяся к безопасности** - перед которой помещен символ  внимания и одно из трех сигнальных слов: **ОПАСНОСТЬ, ПРЕДОСТЕРЕЖЕНИЕ, или ВНИМАНИЕ.**

Эти сигнальные слова означают следующее:

ОПАСНОСТЬ

Вы **ПОГИБНИТЕ** или **ПОЛУЧИТЕ СЕРЬЁЗНЫЕ ТРАВМЫ**, если не будете следовать инструкциям.

ПРЕДОСТЕРЕЖЕНИЕ

Вы можете **ПОГИБНУТЬ** или **ПОЛУЧИТЬ СЕРЬЁЗНЫЕ ТРАВМЫ**, если не будете следовать инструкциям.

ВНИМАНИЕ

Вы можете **ПОЛУЧИТЬ ТРАВМЫ**, если не будете следовать инструкциям.

- **Заголовки, относящиеся к безопасности** - такие, как важные предостережения или требования осторожности.
- **Раздел "Безопасность"** - относящийся к безопасности, связанной с мотоциклом.
- **Инструкции** - объясняющие, как правильно и безопасно пользоваться данным мотоциклом.

Всё Руководство по эксплуатации насыщено важной информацией, имеющей отношение к безопасности. Поэтому, пожалуйста, прочтите его внимательно.

ЭКСПЛУАТАЦИЯ МОТОЦИКЛА

Страница

- 1 БЕЗОПАСНОСТЬ ПРИ ЭКСПЛУАТАЦИИ
МОТОЦИКЛА
- 1 Важная информация, относящаяся
к безопасности
- 2 Защитная одежда
- 4 Максимальная допустимая нагрузка
и рекомендации

- 8 ОРГАНЫ УПРАВЛЕНИЯ
И ИХ РАСПОЛОЖЕНИЕ
- 11 Приборы и индикаторы

- 20 ОСНОВНЫЕ АГРЕГАТЫ
(Информация, необходимая для
управления этим мотоциклом)
- 20 Подвеска
- 26 Тормозная система
- 29 Сцепление
- 31 Охлаждающая жидкость
- 33 Топливо
- 36 Моторное масло
- 37 Бескамерные шины

Страница

- 43 МЕХАНИЗМЫ И ОРГАНЫ УПРАВЛЕНИЯ
- 43 Выключатель зажигания
- 44 Органы управления правой рукоятки
руля
- 45 Органы управления левой рукоятки руля

Страница

47	ПРОЧЕЕ ОБОРУДОВАНИЕ (Не требуемое для работы мотоцикла)
47	Замок руля
48	Держатели шлема
49	Седло
51	Пакет для документов
52	Отсек для размещения механического противоугонного устройства
53	Задний обтекатель
54	Нижний обтекатель
55	Внутренний обтекатель
56	Расположение топливного бака при проведении работ по техническому обслуживанию
57	Регуляторовка направления света фары по высоте

Страница

58	ЭКСПЛУАТАЦИЯ
58	Осмотр перед поездкой
60	Пуск двигателя
64	Обкатка
65	Вождение
66	Торможение
67	Стоянка
68	Советы по предотвращению угона

ТЕХНИЧЕСКОЕ ОБСЛУЖИВАНИЕ МОТОЦИКЛА

Страница

69	ТЕХНИЧЕСКОЕ ОБСЛУЖИВАНИЕ МОТОЦИКЛА
69	Значение технического обслуживания
70	Меры безопасности при проведении технического обслуживания
71	Информация, относящаяся к безопасности
72	Регламент технического обслуживания
75	Комплект инструмента
76	Идентификационные номера
77	Этикетка с обозначением краски
78	Моторное масло
82	Сапун картера
83	Свечи зажигания
86	Функционирование дроссельной заслонки
87	Частота холостого хода
88	Охлаждающая жидкость
89	Приводная цепь
95	Ползун приводной цепи

Страница

96	Осмотр передней и задней подвески
97	Боковой упор
98	Демонтаж колеса
105	Износ тормозных колодок
106	Аккумуляторная батарея
108	Замена плавкого предохранителя
111	Регулировка выключателя стоп-сигнала
112	Замена ламп
117	ОЧИСТКА МОТОЦИКЛА
121	РЕКОМЕНДАЦИИ ПО ХРАНЕНИЮ МОТОЦИКЛА
121	Хранение мотоцикла
123	Расконсервация мотоцикла после хранения
124	ТЕХНИЧЕСКИЕ ХАРАКТЕРИСТИКИ
128	СИСТЕМА ШУМОПОДАВЛЕНИЯ (ТОЛЬКО ДЛЯ АВСТРАЛИИ)

БЕЗОПАСНОСТЬ ПРИ ЭКСПЛУАТАЦИИ МОТОЦИКЛА ВАЖНАЯ ИНФОРМАЦИЯ, ОТНОСЯЩАЯСЯ К БЕЗОПАСНОСТИ

Ваш мотоцикл сможет служить вам и доставлять удовольствие в течение многих лет, если вы осознаёте ответственность за вашу собственную безопасность и понимаете опасности, с которыми вы можете встретиться на дороге.

Вы можете сделать очень многое, чтобы обеспечить собственную безопасность при управлении мотоциклом. Вы найдете много полезных рекомендаций в данном Руководстве по эксплуатации. Ниже приводится несколько наиболее важных таких рекомендаций.

Всегда надевайте шлем

Это доказанный факт: Шлемы существенно снижают число и тяжесть травм головы. Поэтому обязательно надевайте мотоциклетный шлем и следите за тем, чтобы ваш пассажир делал то же самое. Мы также рекомендуем, чтобы вы надевали защитные очки, прочную обувь, перчатки и другую защитную одежду (стр. 2).

Сделайте так, чтобы вы были заметны

Некоторые водители не замечают мотоциклистов, потому что они не обращают на них внимания. Чтобы сделать себя более заметным, надевайте яркую светоотражающую одежду, занимайте такое положение на дороге, чтобы другие водители могли вас увидеть, сигнализируйте перед поворотом или сменой полосы движения и пользуйтесь звуковым сигналом, если это поможет другим заметить вас.

Никогда не переоценивайте своих способностей

Одна из основных причин ДТП с участием мотоциклистов - переоценка своих способностей и возможностей. Реально оценивайте свои возможности и способности, никогда не двигайтесь быстрее, чем позволяют дорожные условия. Запомните, что алкоголь, некоторые лекарственные препараты, утомление и невнимательность могут существенно снизить вашу способность правильно оценивать обстановку и безопасно управлять мотоциклом.

Содержите ваш мотоцикл в полностью исправном состоянии

Чтобы ездить безопасно, очень важно перед каждой поездкой проводить осмотр вашего мотоцикла и выполнять все рекомендованные операции. Никогда не превышайте максимальную допустимую нагрузку и используйте только те аксессуары, которые одобрены компанией Honda для данного мотоцикла. См. стр. 4 для дополнительной информации.

ЗАЩИТНАЯ ОДЕЖДА

Для вашей безопасности мы настоятельно рекомендуем, чтобы при управлении мотоциклом вы всегда надевали рекомендованный мотоциклетный шлем, защитные очки, сапоги, длинные брюки, рубашку или куртку с длинными рукавами. Хотя полностью обеспечить защиту невозможно, соответствующая защитная одежда может снизить вероятность травмирования при управлении мотоциклом. При выборе надлежащей защитной одежды руководствуйтесь следующими рекомендациями.



ПРЕДОСТЕРЕЖЕНИЕ

Управление мотоциклом без шлема увеличивает риск серьезной травмы или смертельного исхода при дорожно-транспортном происшествии.

Вы и ваш пассажир обязательно должны надевать шлем, защитные очки и другие элементы защитной одежды во время поездки на мотоцикле.

Шлемы и защитные очки

Мотоциклетный шлем является наиболее важным элементом защитной экипировки, поскольку он обеспечивает наилучшую защиту головы. Шлем должен соответствовать размеру головы, быть удобным, но не болтаться. Шлем, окрашенный в яркие цвета, сделает вас более заметным в уличном движении, так же как светоотражающие полосы.

Шлем, не закрывающий лицо, обеспечивает определённую защиту, но лучше иметь более безопасный интегральный шлем, защищающий всю голову. Всегда защищайте глаза от ветра, пыли и осадков прозрачным щитком или очками.

Дополнительные предметы защитной экипировки

В дополнение к шлему и защитным очкам или прозрачному щитку мы рекомендуем надевать:

- Прочные сапоги или ботинки с подошвой, препятствующей скольжению, для защиты ваших ступней и лодыжек.
- Кожаные перчатки, согревающие руки и защищающие их от раздражений, порезов, ожогов и ушибов.
- Мотоциклетный комбинезон или куртку, обеспечивающую удобство и защиту. Одежда яркого цвета со светоотражающими элементами сделает вас более заметным в дорожном движении. Не надевайте слишком свободные вещи, которые могут попасть в движущиеся части мотоцикла.

МАКСИМАЛЬНАЯ ДОПУСТИМАЯ НАГРУЗКА И РЕКОМЕНДАЦИИ

Ваш мотоцикл предназначен для водителя и одного пассажира. При езде с пассажиром вы можете почувствовать, что мотоцикл при ускорениях и торможениях ведет себя иначе. Если вы правильно обслуживаете мотоцикл, а шины и тормоза находятся в исправном состоянии, вы можете безопасно перевозить пассажира или груз в пределах заданных ограничений и при соблюдении рекомендаций.

Однако, превышение максимально допустимой нагрузки или не сбалансированная нагрузка могут серьезно ухудшить управляемость, тормозные качества и устойчивость мотоцикла. Аксессуары, изготовленные не компанией Honda, не утверждённые переделки и плохое техническое обслуживание также ухудшат безопасность эксплуатации мотоцикла.

На следующих страницах представлена более подробная информация по загрузке, аксессуарах и допустимых модификациях мотоцикла.

Загрузка

Ваша безопасность существенно зависит от веса груза и того, как он размещен на мотоцикле. Каждый раз, когда вы перевозите пассажира или груз, необходимо учитывать следующее.



ПРЕДОСТЕРЕЖЕНИЕ

Перегрузка мотоцикла или неправильное размещение груза может вызвать аварию, в которой вы можете получить серьезные травмы или погибнуть.

Соблюдайте ограничения по весу груза и выполняйте рекомендации данного Руководстве.

Максимальная допустимая нагрузка

Для вашего мотоцикла установлены следующие ограничения по нагрузке:

Максимальная грузоподъёмность:

180 кг

Включает вес водителя, пассажира, груза и дополнительного оборудования.

Максимальная масса груза:

14 кг

Рекомендации по загрузке мотоцикла

Ваш мотоцикл изначально предназначен для перевозки водителя и одного пассажира. Если вы не перевозите пассажира, вы можете укрепить куртку или другие небольшие вещи на пассажирском сиденье.

При необходимости перевозить больше груза, проконсультируйтесь с официальным дилером Honda и ознакомьтесь с информацией на стр. 6, относящейся к аксессуарам.

Неправильная загрузка мотоцикла приведет к ухудшению его устойчивости и управляемости. Даже если вы загрузили мотоцикл правильно, вы должны двигаться с пониженной скоростью и никогда не превышать 130 км/ч (80 миль/ч).

При движении с пассажиром или с грузом соблюдайте следующие правила:

- Убедитесь, что давление воздуха в шинах соответствует норме.
- При изменении загрузки мотоцикла по сравнению с обычной вам может потребоваться провести регулировку передней (см. стр. 20) и задней подвески (см. стр. 23).
- Чтобы незакрепленные вещи не стали причиной дорожно-транспортного происшествия, убедитесь перед началом поездки, что весь груз надежно закреплён.
- Размещайте груз как можно ближе к центру мотоцикла.
- Груз должен равномерно распределяться по правой и левой сторонам мотоцикла.

Аксессуары и модификации мотоцикла

Изменения в конструкции или использование аксессуаров, не изготовленных компанией Honda, могут отрицательно сказаться на безопасности вашего мотоцикла. Прежде, чем вы решите внести изменения в конструкцию мотоцикла или добавить какие-нибудь аксессуары, ознакомьтесь со следующей информацией.



ПРЕДОСТЕРЕЖЕНИЕ

Установка не рекомендованных аксессуаров или не надлежащие переделки мотоцикла могут вызвать аварию, в которой вы можете получить серьезные травмы или погибнуть.

Следуйте всем инструкциям данного Руководства, относящимся к аксессуарам и переделкам мотоцикла.

Аксессуары

Мы настоятельно рекомендуем использовать только оригинальные аксессуары Honda, предназначенные и испытанные для вашего мотоцикла. Компания Honda не имеет возможности испытать все представленные на рынке аксессуары, поэтому вы несёте персональную ответственность за выбор, установку или использование аксессуаров, не изготовленных компанией Honda. Обратитесь за помощью к вашему дилеру и всегда следуйте приведённым ниже рекомендациям:

- Убедитесь, что установленные аксессуары не заслоняют световые приборы, не уменьшают дорожный просвет, не увеличивают продольный угол проходимости, не изменяют ход подвески или руля, не влияют на вашу посадку и не мешают пользоваться органами управления.
- Убедитесь, что установленное электрическое оборудование не превышает возможности электрической системы мотоцикла (стр. 127). Выход из строя плавкого предохранителя может привести к отключению приборов освещения или потере мощности двигателя.

- Запрещается эксплуатировать мотоцикл с прицепом или боковой коляской. Конструкция мотоцикла не предусматривает работы с прицепом или коляской, и их использование серьёзно ухудшит управляемость мотоцикла.

Изменения конструкции

Мы настоятельно рекомендуем не демонтировать никакое оригинальное оборудование с мотоцикла и не вносить модификации, вызывающие изменения конструкции или эксплуатационных характеристик мотоцикла. Такие изменения приведут к серьёзному нарушению управляемости, устойчивости и тормозных качеств и сделают ваш мотоцикл опасным для использования.

Снятие или изменение конструкции приборов освещения, системы выпуска, системы контроля токсичности отработавших газов сделают эксплуатацию мотоцикла незаконной.

УЗЛЫ МОТОЦИКЛА И ИХ РАСПОЛОЖЕНИЕ

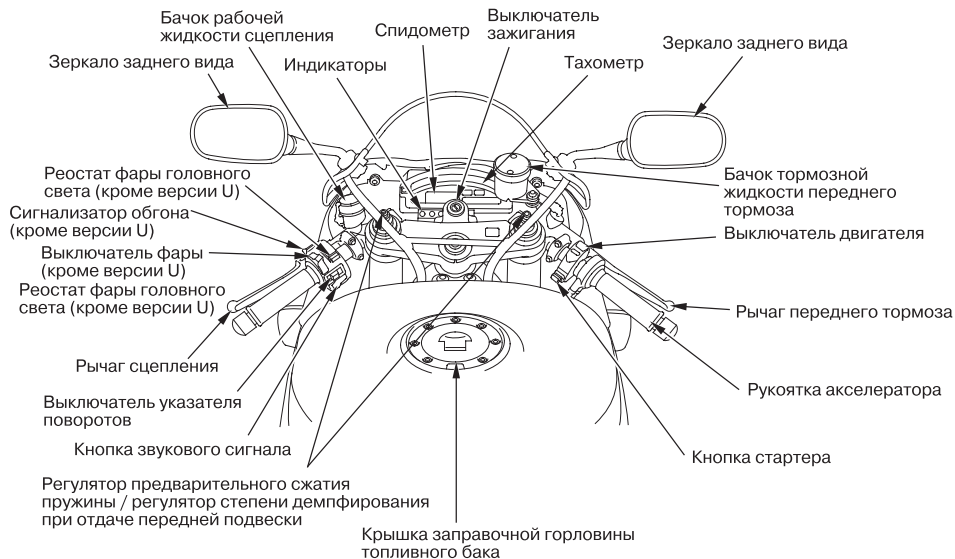

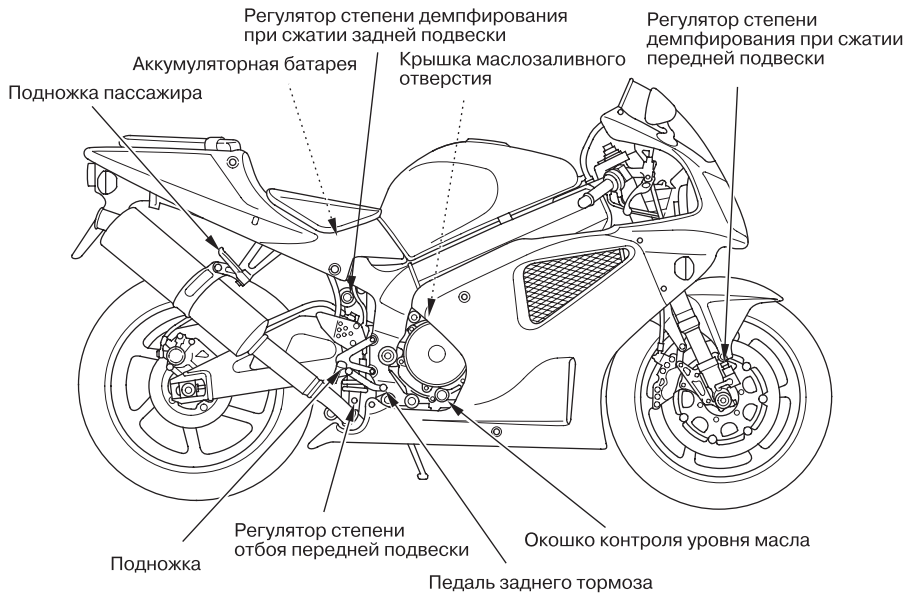

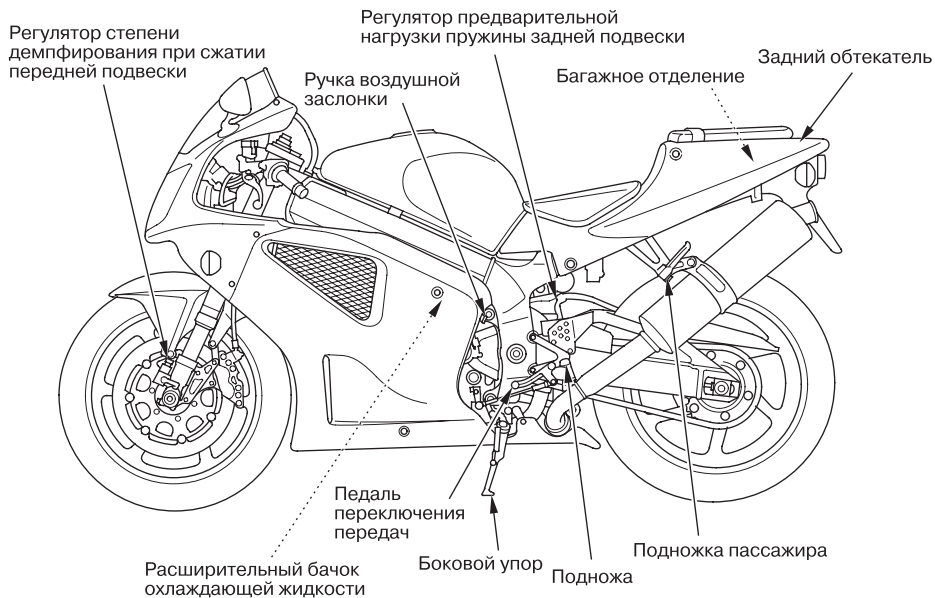

ПРИБОРЫ И ИНДИКАТОРЫ

Индикаторы располагаются на приборной панели. Их назначение изложено в таблицах на следующих страницах.

- (1) Спидометр
- (2) Индикатор нейтрали
- (3) Индикатор системы управления двигателем PGM-FI
- (4) Индикатор дальнего света
- (5) Сигнализатор низкого давления масла в двигателе
- (6) Тахометр
- (7) Красная зона тахометра
- (8) Сигнализатор температуры охлаждающей жидкости
- (9) Индикатор указателя поворота
- (10) Указатель уровня топлива
- (11) Многофункциональный дисплей
- (12) Селектор выбора и сброса функций

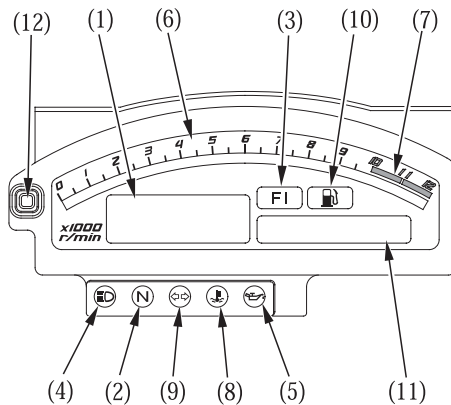

(№ позиции) Наименование	Функционирование
(1) Спидометр	Показывает скорость движения.
(2) Индикатор нейтральной передачи (зелёного цвета)	Высвечивается при включении нейтральной передачи.
(3) Индикатор системы управления двигателем PGM-FI (красного цвета)	<p>Высвечивается при нарушениях функционирования системы управления двигателем PGM-FI (электронный впрыск топлива). Также должен высвечиваться на несколько секунд, а затем гаснуть, при включении зажигания, если выключатель двигателя находится в положении RUN "⊙" (РАБОТА).</p> <p>В любых других случаях высвечивания индикатора снизьте скорость и как можно скорее доставьте мотоцикл к официальному дилеру компании Honda.</p>
(4) Индикатор дальнего света (синего цвета)	Высвечивается при включении дальнего света фары.
(5) Индикатор низкого давления масла (красного цвета)	<p>Высвечивается, когда давление масла в двигателе ниже нормального рабочего значения. Высвечивается при включении зажигания, когда двигатель не работает. Гаснет после запуска двигателя, кроме случаев, когда может периодически вспыхивать при работе прогретого двигателя на холостом ходу.</p> <p>ВНИМАНИЕ</p> <p>Эксплуатация двигателя при недостаточном давлении моторного масла может привести к серьёзным повреждениям деталей двигателя.</p>

(№ позиции) Наименование	Функционирование
(6) Тахометр	Показывает частоту вращения двигателя в оборотах в минуту.
(7) Красная зона тахометра	<p>Никогда, даже после обкатки двигателя, не допускайте ситуации, при которой стрелка тахометра будет находиться в красной зоне.</p> <p>ВНИМАНИЕ</p> <p>Эксплуатация двигателя за пределами рекомендованной максимальной частоты вращения (начало красной зоны тахометра) может привести к выходу его из строя.</p>
(8) Сигнализатор температуры охлаждающей жидкости (красного цвета)	<p>Включается, если температура охлаждающей жидкости превысит заданное значение. При включении сигнализатора во время движения остановите двигатель и проверьте уровень охлаждающей жидкости в расширительном бачке. Прочтите инструкции на стр 31-32 и не возобновляйте движение до устранения неисправности.</p> <p>ВНИМАНИЕ</p> <p>Работа при температуре выше допустимой может привести к выходу двигателя из строя.</p>
(9) Индикатор указателя поворота	Мигает при включении любого указателя поворота.

(№ позиции) Наименование	Функционирование
(10) Сигнализатор низкого уровня топлива	Включается при низком уровне топлива в баке. Включение сигнализатора означает, что остаток топлива в баке ненаклонённого мотоцикла составляет приблизительно: 4,5 л
(11) Многофункциональный дисплей	Данный дисплей выполняет следующие функции. Этот дисплей показывает исходный режим индикации (стр. 15).
Одометр	Показывает общий пробег (стр. 18).
Указатель пробега за поездку	Показывает пробег за поездку (стр. 18).
Указатель температуры охлаждающей жидкости	Показывает температуру охлаждающей жидкости (стр. 17).
(11) Селектор выбора и сброса функций	С помощью селектора можно обнулить показания указателя пробега за поездку или выбрать режим работы: указателя пробега за поездку, одометра или указателя температуры охлаждающей жидкости (стр. 18)

Исходный режим индикации

При повороте выключателя зажигания в положение ON все индикаторы, сигнализаторы и указатели включаются на короткое время, чтобы водитель имел возможность убедиться в исправности жидкокристаллического дисплея.

Значение "миль/ч" имеется только на версии E.

При отсоединении аккумуляторной батареи показания указателя пробега за поездку обнуляются.

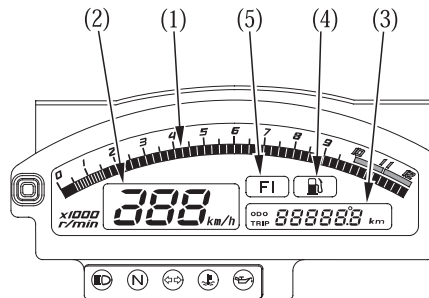

- (1) Тахометр
- (2) Спидометр
- (3) Многофункциональный дисплей
- (4) Сигнализатор низкого уровня топлива
- (5) Индикатор системы управления двигателем PGM-FI

Многофункциональный дисплей

Многофункциональный дисплей (1) может выполнять следующие функции:

Одометр

Указатель пробега за поездку

Указатель температуры охлаждающей жидкости

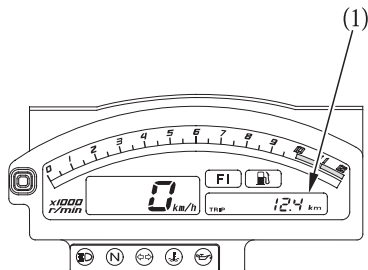

(1) Многофункциональный дисплей

Указатель температуры охлаждающей жидкости

Указатель температуры охлаждающей жидкости (1) отображает температуру охлаждающей жидкости в цифровом виде.

Индикация температуры

Ниже 34°C	Высвечивается "— —".
От 35°C до 132°C	Высвечивается действительная величина температуры охлаждающей жидкости.
Выше 132°C	Высвечивается "132°C".

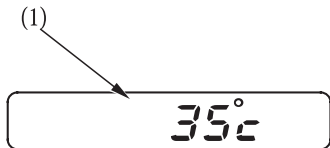

(1) Указатель температуры охлаждающей жидкости

Извещение о перегреве двигателя

По достижении температурой охлаждающей жидкости значения 122°C, дисплей начинает мигать и включается сигнализатор перегрева (2).

Если это произошло, остановите двигатель и проверьте уровень охлаждающей жидкости в расширительном бачке. Ознакомьтесь со страницами 31-32 Руководства и не продолжайте движения, пока не устраните причину неполадки.

Если при работе дисплея в режиме одометра и указателя пробега за поездку температура охлаждающей жидкости достигнет 122° С, дисплей автоматически перейдет в режим индикации температуры охлаждающей жидкости.

ВНИМАНИЕ

Работа при температуре выше допустимой может привести к выходу двигателя из строя.

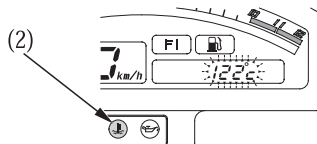

(2) Сигнализатор температуры охлаждающей жидкости

Одометр/Указатель пробега за поездку/ Указатель температуры охлаждающей жидкости

Дисплей может (1) выполнять три функции: одометра, указателя пробега за поездку и указателя температуры охлаждающей жидкости.

Для выбора режима "ODO" (одометра), "TRIP" (указателя пробега за поездку) или "TEMP" (указателя температуры охлаждающей жидкости) необходимо последовательно нажимать кнопку (2). Режим (указателя температуры охлаждающей жидкости).

Для сброса показаний указателя пробега за поездку необходимо в режиме "TRIP" нажать и удерживать кнопку.

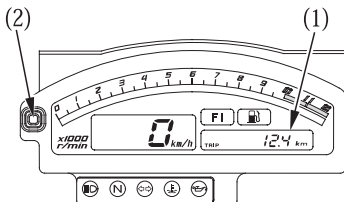

(1) Многофункциональный дисплей

(2) Селектор выбора функций и сброса показаний

ОДОМЕТР

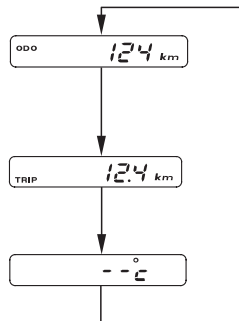

УКАЗАТЕЛЬ
ПРОБЕГА
ЗА ПОЕЗДКУ

TEMP

СБРОС ПОКАЗАНИЙ УКАЗАТЕЛЯ
ПРОБЕГА ЗА ПОЕЗДКУ



Переключение режимов индикации скорости (только для версии E)

Спидометр индицирует "km/h" ("км/ч") или "mph" ("мили/ч").

Для выбора нужного режима индикации скорости необходимо нажать и удерживать кнопку выбора функций и сброса показаний (2).

Данная функция доступна только в режиме "ODO" (одометр).

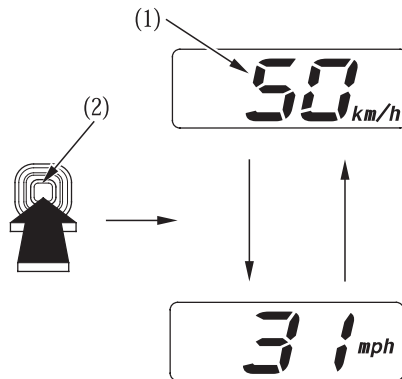

(1) Спидометр

(2) Кнопка выбора функций и сброса показаний

ОСНОВНЫЕ АГРЕГАТЫ (Информация, необходимая для управления мотоциклом)

ПОДВЕСКА

Передняя подвеска

Предварительное сжатие пружины:

Регулируйте предварительное сжатие пружины поворотом регулятора (1) при помощи входящего в комплект инструмента рожкового ключа на 22 мм. Обеспечьте одинаковое положение регуляторов с обеих сторон вилки.

Для уменьшения демпфирующего усилия (SOFT - МЯГКО):

При малой нагрузке и хороших дорожных условиях поворачивайте регулятор против часовой стрелки в направлении SOFT (МЯГКО).

Для увеличения демпфирующего усилия (HARD - ЖЁСТКО):

Для более жёсткой езды и при ухабистых дорогах поворачивайте регулятор по часовой стрелке в направлении HARD (ЖЁСТКО).

Для установки регулятора в стандартное положение следуйте процедуре:

1. Поворачивайте регулятор (1) против часовой стрелки, пока он не перестанет вращаться (свободная посадка). Это соответствует установке минимального демпфирующего усилия.

2. После этого поверните регулятор на шесть оборотов по часовой стрелке, что будет соответствовать стандартному положению.
3. Обеспечьте одинаковое положение регуляторов с обеих сторон вилки.

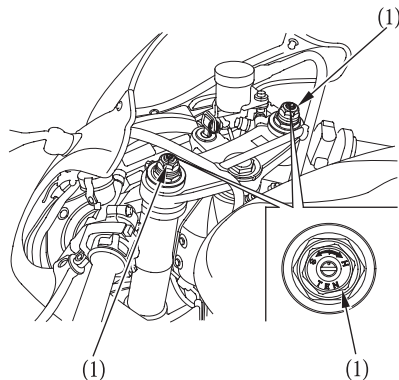

(1) Регулятор предварительного сжатия пружины

Демпфирующее усилие отбоя:

Для уменьшения демпфирующего усилия (SOFT - МЯГКО):

При малой нагрузке и хороших дорожных условиях поворачивайте регулятор против часовой стрелки в направлении SOFT (МЯГКО).

Для увеличения демпфирующего усилия (HARD - ЖЁСТКО):

Для более жёсткой езды и при ухабистых дорогах поворачивайте регулятор по часовой стрелке в направлении HARD (ЖЁСТКО).

Для установки регулятора в стандартное положение следуйте процедуре:

1. Поворачивайте регулятор демпфирующего усилия (1) по часовой стрелке, пока он не перестанет вращаться (свободная посадка). Это соответствует установке максимального демпфирующего усилия.
2. После этого поверните регулятор на один оборот против часовой стрелки, что будет соответствовать стандартному положению.
3. Обеспечьте одинаковое положение регуляторов с обеих сторон вилки.

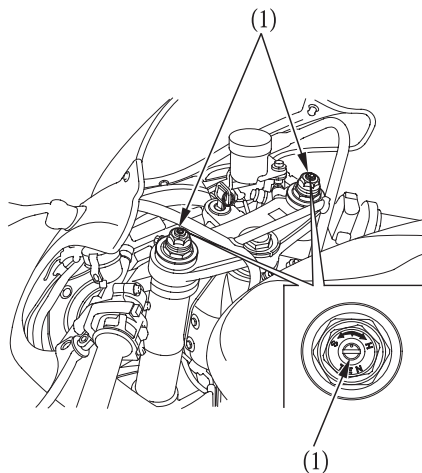

(1) Регулятор демпфирующего усилия

Демпфирующее усилие сжатия:

Для уменьшения демпфирующего усилия (SOFT - МЯГКО):

При малой нагрузке и хороших дорожных условиях поворачивайте регулятор против часовой стрелки в направлении SOFT (МЯГКО).

Для увеличения демпфирующего усилия (HARD - ЖЁСТКО):

Для более жёсткой езды и при ухабистых дорогах поворачивайте регулятор по часовой стрелке в направлении HARD (ЖЁСТКО).

Для установки регулятора в стандартное положение следуйте процедуре:

1. Поворачивайте регулятор демпфирующего усилия (1) по часовой стрелке, пока он не перестанет вращаться (свободная посадка). Это соответствует установке максимального демпфирующего усилия.
2. После этого поверните регулятор на 12 щелчков против часовой стрелки, что будет соответствовать стандартному положению.
3. Обеспечьте одинаковое положение регуляторов с обеих сторон вилки.

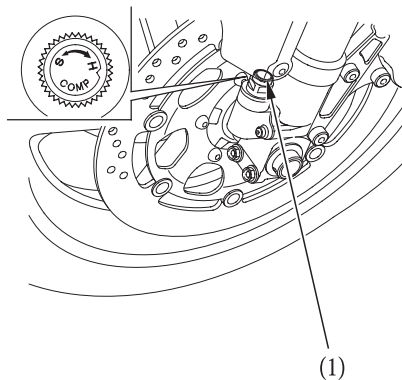

(1) Регулятор демпфирующего усилия

Задняя подвеска

Демпфирующее усилие отбоя:

Для уменьшения демпфирующего усилия (SOFT - МЯГКО):

При малой нагрузке и хороших дорожных условиях поворачивайте регулятор против часовой стрелки в направлении SOFT (МЯГКО).

Для увеличения демпфирующего усилия (HARD - ЖЁСТКО):

Для более жёсткой езды и при ухабистых дорогах поворачивайте регулятор по часовой стрелке в направлении HARD (ЖЁСТКО).

Для установки регулятора в стандартное положение следуйте процедуре:

1. Поворачивайте регулятор демпфирующего усилия (1) по часовой стрелке, пока он не перестанет вращаться (свободная посадка).

Это соответствует установке максимального демпфирующего усилия.

2. После этого поверните регулятор примерно на один оборот против часовой стрелки до совмещения метки(2) и установочной метки (3), что будет соответствовать стандартному положению.

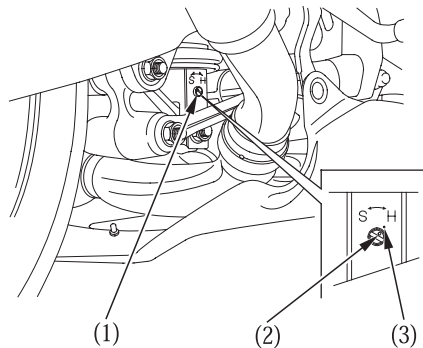

(1) Регулятор демпфирующего усилия
(2) Метка

(3) Установочная метка

Демпфирующее усилие сжатия:

Для уменьшения демпфирующего усилия (SOFT - МЯГКО):

При малой нагрузке и хороших дорожных условиях поворачивайте регулятор против часовой стрелки в направлении SOFT (МЯГКО).

Для увеличения демпфирующего усилия (HARD - ЖЁСТКО):

Для более жёсткой езды и при ухабистых дорогах поворачивайте регулятор по часовой стрелке в направлении HARD (ЖЁСТКО).

Для установки регулятора в стандартное положение следуйте процедуре:

1. Поворачивайте регулятор демпфирующего усилия (1) по часовой стрелке, пока он не перестанет вращаться (свободная посадка).

Это соответствует установке максимального демпфирующего усилия.

2. После этого поверните регулятор приблизительно на десять щелчков, что будет соответствовать стандартному положению.

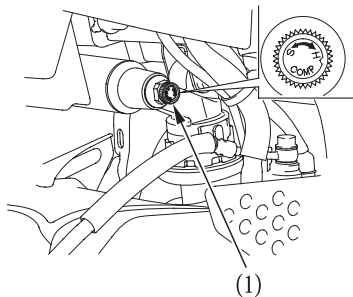

(1) Регулятор демпфирующего усилия

Предварительное сжатие пружины:

Регулятор предварительного сжатия пружины (1) имеет 9 положений для различных нагрузок или дорожных условий.

Используйте специальный гаечный ключ (2) и удлинитель (3) для регулировки задних амортизаторов.

Положения от 1 до 4 предназначены для незначительных нагрузок и хороших дорожных условий. Положение 5 является стандартным. Положения от 6 до 9 усиливают предварительное сжатие пружины для увеличения жёсткости задней подвески и могут использоваться при больших нагрузках на мотоцикл.

Узел заднего амортизатора включает демпфирующее устройство, которое содержит азот под высоким давлением. Не пытайтесь разбирать или ремонтировать демпфирующее устройство, оно не подлежит восстановлению и в случае выхода из строя заменяется. Эти работы должны производиться только официальным дилером компании Honda. Указания, приводимые в настоящем Руководстве по эксплуатации, ограничиваются исключительно регулировкой узла амортизатора.

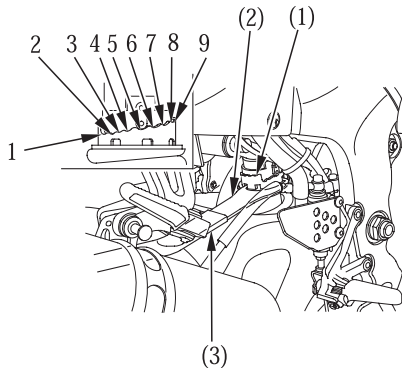

- (1) Регулятор предварительного сжатия пружины
- (2) Специальный ключ

- (3) Удлинитель

ТОРМОЗА

Тормозные механизмы переднего и заднего колес гидравлические, дискового типа.

По мере износа тормозных колодок уровень тормозной жидкости становится ниже.

Тормозные механизмы не нуждаются в регулировке, но уровень тормозной жидкости и степень износа тормозных колодок следует регулярно проверять. Тормозную систему следует часто осматривать, чтобы убедиться в отсутствии утечек жидкости. Если свободный ход рычага или педали тормоза стал ненормально большим, а износ тормозных колодок не достиг предельно допустимой величины (стр. 105), возможно, в тормозную систему попал воздух, и её следует прокачать. Для выполнения этой операции обратитесь к официальному дилеру Honda.

Уровень тормозной жидкости в переднем тормозном механизме:

Проверьте уровень жидкости на вертикально стоящем мотоцикле. Он должен быть выше нижней (LOWER) отметки (1). Если уровень находится на нижней отметке LOWER (1) или ниже её, проверьте степень износа тормозных колодок (стр. 105).

Изношенные колодки должны быть заменены. Если колодки не изношены, проверьте, нет ли утечек жидкости из тормозной системы.

В качестве тормозной жидкости рекомендуется использовать жидкость Honda DOT 4 из герметично закрытой ёмкости или её эквивалент.

ПЕРЕДНЯЯ СТОРОНА

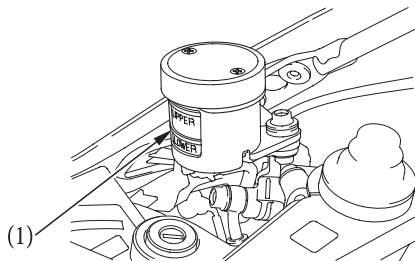

(1) Нижняя отметка уровня LOWER

Рычаг переднего тормоза:

Для регулировки зазора между концом рычага тормоза (1) и рукояткой, поверните регулировочную головку (2), оттягивая рычаг вперёд.

Установите соответствующую цифру (3) регулировочной головки напротив метки (4).

Несколько раз нажмите на рычаг тормоза и убедитесь в беспрепятственном вращении колеса после отпускания рычага тормоза.

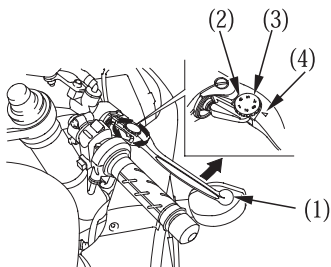

(1) Рычаг тормоза
(2) Регулировочная
 головка

(3) Цифры
(4) Метка

Прочие контрольные проверки:

Убедитесь в отсутствии подтекания тормозной жидкости. Проверьте отсутствие следов износа, трещин или других повреждений шлангов и соединений.

Уровень тормозной жидкости в заднем тормозном контуре:

Проверьте уровень жидкости на вертикально стоящем мотоцикле. Он должен находиться между верхней отметкой UPPER (1) и нижней отметкой LOWER (2). Если уровень находится на нижней отметке LOWER (2) или ниже её, проверьте износ тормозных колодок (стр. 105).

Изношенные колодки подлежат замене. Если колодки не изношены, проверьте, нет ли утечек жидкости из тормозной системы.

В качестве тормозной жидкости рекомендуется использовать жидкость Honda DOT 4 из герметично закрытой ёмкости или её эквивалент.

Заднее колесо

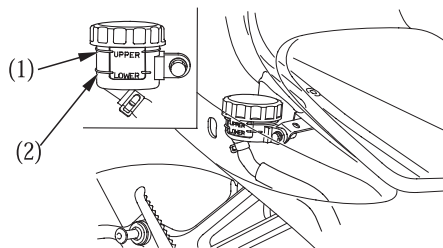

(1) Верхняя отметка уровня UPPER

(2) Нижняя отметка уровня LOWER

СЦЕПЛЕНИЕ

Данный мотоцикл имеет гидравлический привод сцепления. Механизм сцепления не нуждается в регулировке, но уровень рабочей жидкости и отсутствие утечки следует регулярно проверять.

Если свободный ход рычага управления сцеплением станет избыточным и при включении передачи мотоцикл начинает перемещаться или глохнет, или если сцепление проскальзывает, вызывая запаздывание разгона мотоцикла относительно разгона двигателя, то, возможно, в систему привода сцепления попал воздух и она нуждается в прокачке. Для выполнения этой операции обратитесь к официальному дилеру Honda.

Уровень рабочей жидкости:

Убедитесь, что уровень рабочей жидкости находится выше нижней отметки LOWER (1), когда мотоцикл находится в вертикальном положении. Если уровень рабочей жидкости находится около линии нижней отметки, это свидетельствует о наличии утечки. В этом случае обратитесь к официальному дилеру Honda.

Прочие контрольные проверки:

Убедитесь в отсутствии подтекания тормозной жидкости. Проверьте отсутствие следов износа, трещин или других повреждений шлангов и соединений.

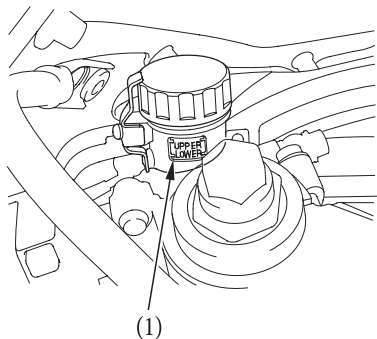

(1) Нижняя отметка уровня LOWER

Рычаг сцепления:

Для регулировки зазора между концом рычага сцепления (1) и рукояткой, поверните регулировочную головку (2), оттягивая рычаг вперёд.

Установите стрелку (3) на рычаге сцепления напротив метки (4) регулятора.

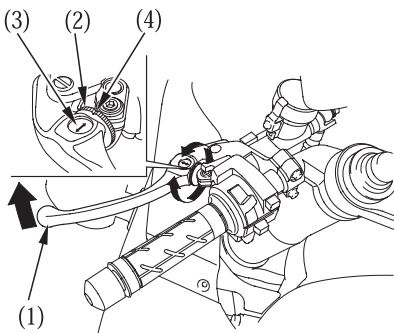

(1) Рычаг сцепления
(2) Регулятор

(3) Стрелка
(4) Метка

ОХЛАЖДАЮЩАЯ ЖИДКОСТЬ

Рекомендации относительно охлаждающей жидкости

Владелец должен правильно обращаться с охлаждающей жидкостью, не допуская её замерзания, перегрева двигателя и коррозии. Используйте только высококачественный антифриз на базе этиленгликоля, который содержит ингибиторы коррозии и рекомендован для использования в двигателях с алюминиевыми блоками цилиндров. (СМ. ЭТИКЕТКУ НА ЁМКОСТИ С АНТИФРИЗОМ).

При приготовлении раствора антифриза используйте только дистиллированную воду или питьевую воду с низким содержанием минеральных веществ. Вода с высоким содержанием минералов или солей может нанести вред алюминиевому блоку двигателя.

Применение охлаждающей жидкости с силикатными ингибиторами коррозии может стать причиной преждевременного износа насоса системы охлаждения или засорения каналов радиатора.

Использование водопроводной воды в системе охлаждения может привести к выходу двигателя из строя.

Система охлаждения вашего мотоцикла заполнена на заводе 50-процентным раствором антифриза и дистиллированной воды. Такой состав охлаждающей жидкости рекомендован для большинства температурных условий и обеспечивает хорошую защиту от коррозии. Более высокое содержание антифриза приведет к снижению эффективности системы охлаждения, и должно применяться только в условиях особо низких температур. При концентрации антифриза менее 40% невозможно обеспечить достаточную защиту системы охлаждения от коррозии. При температурах ниже нуля следует часто проверять систему охлаждения и при необходимости увеличивать концентрацию антифриза (максимум до 60%).

Проверка

Расширительный бачок находится за левым нижним кожухом.

Проверяйте уровень охлаждающей жидкости в расширительном бачке (1), когда двигатель прогрет и мотоцикл находится в вертикальном положении. Если уровень охлаждающей жидкости находится ниже нижней отметки метки LOWER (3), снимите нижний кожух (стр. 54) и крышку расширительного бачка (4).

Долейте охлаждающую жидкость до отметки "UPPER" (2). Всегда добавляйте охлаждающую жидкость только в расширительный бачок.

Не пытайтесь добавлять охлаждающую жидкость, открыв пробку радиатора.

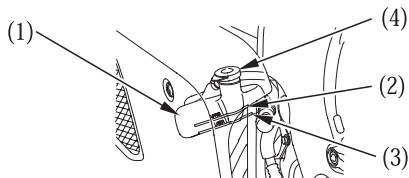

(1) Расширительный бачок

(2) Верхняя отметка уровня UPPER

(3) Нижняя отметка уровня LOWER

(4) Крышка расширительного бачка

Если расширительный бачок пуст, или имеет место существенная потеря охлаждающей жидкости, проверьте, нет ли подтеканий охлаждающей жидкости и обратитесь к официальному дилеру Honda для ремонта.

ТОПЛИВО

Топливный бак

Ёмкость топливного бака, включая резервный объём, составляет:

18,0 л

Для открывания пробки заливной горловины топливного бака (1) вставьте ключ зажигания (2) и поверните его по часовой стрелке. Крышка топливного бака откидывается на петле.

Не допускайте переполнения топливного бака. В заливной горловине топливо должно отсутствовать (3).

По окончании заправки, для закрывания пробки заливной горловины топливного бака нажмите на неё до щелчка и фиксации. Извлеките ключ.

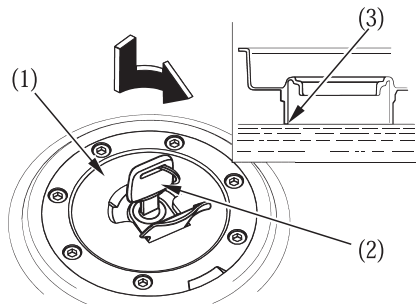

ПРЕДОСТЕРЕЖЕНИЕ

Бензин исключительно огнеопасен и взрывоопасен. Работая с топливом, вы можете получить серьёзные ожоги и травмы.

- Остановите двигатель. Выполняйте все операции с топливом вдали от источников тепла, искр и открытого пламени.
- Производите заправку топливом только вне помещений.
- Немедленно протирайте следы брызг или пролитого топлива.

- (1) Пробка заливной горловины топливного бака
(2) Ключ зажигания

- (3) Заливная горловина топливного бака

Кроме версии U

Применяйте неэтилованный бензин с октановым числом по исследовательскому методу 95 или выше. Мы рекомендуем применять неэтилированный бензин, поскольку его использование увеличивает ресурс узлов выпускной системы и образует меньше нагара на свечах зажигания и других узлах и деталях двигателя.

Для версии U:

Применяйте неэтилованный бензин с октановым числом по исследовательскому методу 95 или выше.

ВНИМАНИЕ

Если при равномерном режиме и нормальной нагрузке на двигатель слышны металлические детонационные стуки, поменяйте марку используемого бензина. Если и после этого детонационные стуки не прекратились, обратитесь к официальному дилеру Honda. Невыполнение данного требования будет считаться неправильной эксплуатацией мотоцикла, а неисправности, вызванные неправильной эксплуатацией, не покрываются гарантией Honda.

Использование спиртосодержащих видов топлива

Если вы решили эксплуатировать двигатель на бензине, содержащем спирт, убедитесь в том, что октановое число этого топлива не ниже значения, рекомендованного компанией Honda. Запрещается использовать бензин, содержащий метанол, в состав которого не входят ингибиторы коррозии. Запрещается использовать бензин, содержание метанола в котором превышает 5% , даже если в его состав входят ингибиторы коррозии. Запрещается использовать бензин, содержащий более 10 % этанола. Существует два вида спиртосодержащего топлива: первый содержит этанол, второй - метанол.

На повреждения двигателя, вызванные применением спиртосодержащих видов топлива, гарантия компании Honda не распространяется. Компания Honda не может поддержать использование бензина, содержащего метанол, поскольку в настоящее время отсутствуют исчерпывающие доказательства его пригодности. Перед тем как заправлять топливо на незнакомой заправочной станции, попытайтесь выяснить, не содержится ли в топливе спирт. Если бензин содержит спирт, необходимо выяснить тип спирта и его содержание в бензине. Если вы заметили любые нежелательные последствия использования спиртосодержащего топлива (или топлива, предположительно содержащего спирт), откажитесь от использования этого вида топлива и применяйте топливо, которое гарантированно не содержит спирта.

МОТОРНОЕ МАСЛО

Проверка уровня моторного масла

Проверяйте уровень моторного масла каждый день перед поездкой на мотоцикле.

Уровень масла должен находиться между метками верхнего (1) и нижнего (2) уровня контрольного окна (3).

1. Запустите двигатель и дайте ему несколько минут поработать на холостом ходу.
Убедитесь, что сигнализатор низкого давления масла погас. Если сигнализатор горит, немедленно остановите двигатель.
2. Остановите двигатель и удерживайте мотоцикл в вертикальном положении на твёрдой ровной площадке.
3. Через 2 - 3 минуты проверьте уровень масла, который должен находиться между метками верхнего (1) и нижнего (2) уровня контрольного окна (3).
4. При необходимости снимите правый нижний кожух (5) (см. стр. 54), крышку маслозаливной горловины (4) и долейте масло с рекомендованными характеристиками до метки верхнего уровня (см. стр. 78). Не допускайте перелива.

5. Установите на место и плотно затяните крышку маслозаливной горловины и правый нижний кожух. Проверьте, нет ли подтеканий масла.

ВНИМАНИЕ

Эксплуатация двигателя при недостаточном давлении моторного масла может привести к серьёзному повреждению двигателя.

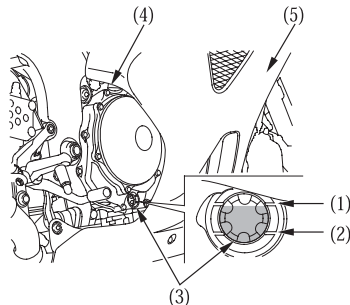

- (1) Верхняя отметка уровня UPPER
- (2) Нижняя отметка уровня LOWER
- (3) Контрольное окно

- (4) Крышка маслозаливной горловины
- (5) Правый нижний кожух

БЕСКАМЕРНЫЕ ШИНЫ

Для безопасной езды на мотоцикле шины должны быть правильного типа и размера, находиться в хорошем состоянии, с удовлетворительным состоянием протектора и с давлением воздуха в них, соответствующим нагрузке.

На последующих страницах имеется более подробная информация о том как и когда проверять давление воздуха в шинах, как проверять шины на отсутствие повреждений и что делать, если шины нуждаются в ремонте и замене.



ПРЕДОСТЕРЕЖЕНИЕ

Эксплуатация мотоцикла с чрезмерно изношенными шинами или с неправильным давлением в шинах может стать причиной дорожно-транспортного происшествия, в котором вы можете получить серьезные травмы или погибнуть.

Следуйте всем инструкциям данного Руководства, относящимся к поддержанию давления в шинах и уходу за шинами.

Давление воздуха в шинах

Правильное давление в шинах обеспечивает наилучшее сочетание управляемости, срока службы протектора и плавности хода. В общем случае, недостаточное давление вызывает неравномерный износ шин, ухудшение управляемости и вероятный выход шины из строя из-за перегрева.

Чрезмерное давление в шинах приводит к ухудшению плавности хода, повышает вероятность повреждений, вызываемых дорожными неровностями, и является причиной неравномерного износа шин.

Мы рекомендуем проводить визуальную проверку шин перед каждой поездкой и проверять давление манометром по крайней мере раз в месяц или всякий раз, когда имеется подозрение на падение давления воздуха в шине.

Бескамерные шины обладают свойством самоуплотнения при проколе. Однако, поскольку утечка воздуха часто оказывается очень медленной, вы должны тщательно отыскивать прокол, если шина оказывается приспущенной.

Проверять давление следует всегда на "холодных" шинах, когда мотоцикл простоял на месте не менее трех часов. Если вы будете проверять давление на "горячих" шинах, когда мотоцикл проехал хотя бы несколько километров, измеренное давление будет выше, чем давление в "холодных" шинах. Это нормальное явление, поэтому не выпускайте воздух из шин, чтобы установить рекомендованное для "холодных" шин давление, значения которого приведены ниже. Если это сделать, то давление в шинах окажется ниже рекомендованного.

Рекомендованные значения давления в "холодных" шинах:

Переднее колесо:	250 кПа
Заднее колесо:	290 кПа

Проверка

Каждый раз при проверке давления следует осматривать протектор и боковины шин, проверяя степень износа, отсутствие повреждений и застрявших в протекторе посторонних предметов.

Необходимо обратить внимание на следующее:

- Выпуклости или вздутия на протекторе или боковинах шины. Если обнаружены выпуклость или вздутие, шину необходимо заменить.
- Порезы, вырывы или трещины на шине. Если в трещине или вырыве видна ткань корда, шину необходимо заменить.
- Чрезмерный износ протектора.

Если вы попали в выбоину на дороге или произошел наезд на твердый предмет, произведите безопасную остановку на краю дороги и осмотрите шины, чтобы убедиться в отсутствии повреждений.

Износ протектора

Следует заменить шину до того, как глубина рисунка протектора в центре шины достигнет следующего предельного значения.

Минимальная глубина протектора	
Переднее колесо:	1.5 мм
Заднее колесо:	2.0 мм

< Для Германии >

Законодательство Германии запрещает использование шин с остаточной глубиной протектора менее 1,6 мм.

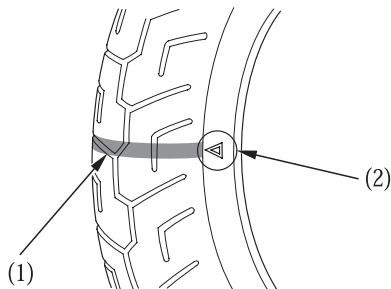

- (1) Индикатор износа
- (2) Отметка расположения индикатора износа

Ремонт шины

Повреждённую или проколотую шину следует заменить, не пытаясь её отремонтировать. Шина, подвергшаяся ремонту, как временному, так и полноценному, будет иметь пониженные пределы скорости и эксплуатационных характеристик по сравнению с новой шиной.

Проведение временного ремонта, такого как наружная пробка для бескамерной шины, может оказаться небезопасным для езды даже с обычными скоростями и в обычных дорожных условиях. Если шина подверглась временному или неотложному ремонту, вы должны медленно и осторожно доехать к дилеру для замены этой шины. По возможности, не следует перевозить пассажира или груз до замены шины на новую.

Даже профессионально отремонтированная с помощью внутренней пробки-заплаты шина не будет обладать характеристиками новой. При использовании такой шины вы не должны превышать скорость 80 км/ч в течение первых 24 часов и 130 км/ч весь остальной период эксплуатации. Кроме того, теперь вы не сможете безопасно нагружать мотоцикл в той же степени, как с новой шиной. Таким образом, мы настоятельно рекомендуем замену повреждённой шины. Если вы всё же решаетесь использовать отремонтированную шину, обязательно предварительно отбалансируйте её.

Замена шины

Шины, установленные на ваш мотоцикл, разработаны с учётом характеристик вашего мотоцикла и обеспечивают наилучшее сочетание управляемости, тормозных качеств, долговечности и комфорта.



ПРЕДОСТЕРЕЖЕНИЕ

Установка не рекомендованных шин приведёт к ухудшению характеристик управляемости и устойчивости вашего мотоцикла. Это может стать причиной аварии, в которой вы можете получить серьёзные травмы или погибнуть.

Всегда используйте шины размера и типа, рекомендованных в данном Руководстве по эксплуатации.

Для вашего мотоцикла рекомендованы шины, указанные ниже.

Переднее колесо: 120/70ZR17 (58W)
120/70ZR17M/C (58W)

DUNLOP

D208FN

METZELER

MEZ3H FRONT RACING

Заднее колесо: 190/50ZR17 (73W)
190/50ZR17M/C(73W)

DUNLOP

D208N

METZELER

MEZ3H RACING

Каждый раз при замене используйте шину, эквивалентную оригинальной и после установки новой шины обязательно отбалансируйте колесо.

Важная информация по безопасности

- Запрещается установка на этот мотоцикл бескамерных шин со вставленными камерами. Чрезмерный нагрев камеры при эксплуатации мотоцикла может вызвать её внезапный разрыв.
- Используйте на этом мотоцикле только бескамерные шины. Ободы колёс сконструированы для установки бескамерных шин, и при интенсивном разгоне или торможении шина камерного типа может повернуться на ободу, что вызовет резкую потерю давления шиной.

МЕХАНИЗМЫ И ОРГАНЫ УПРАВЛЕНИЯ

ЗАМОК ЗАЖИГАНИЯ

Замок зажигания (1) расположен ниже панели индикаторов.

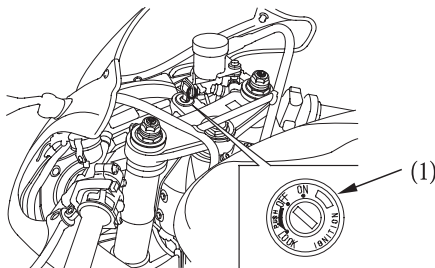

(1) Замок зажигания

При передаче мотоцикла вместе с ключами вам должен быть передана табличка с идентификационным номером ключа (2).

Если вам когда-либо потребуется заменить ключ зажигания, вам понадобится табличка с идентификационным номером ключа. Храните эту табличку в надёжном месте.

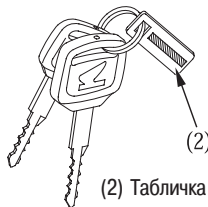

(2) Табличка с идентификационным номером ключа

Положения ключа зажигания	Функционирование	Извлечение ключа
LOCK (БЛОК) (механическая блокировка рулевой колонки)	Рулевая колонка заблокирована. Двигатель и приборы освещения не могут быть включены.	В этом положении ключ можно извлечь.
OFF (ВЫКЛ)	Двигатель и приборы освещения не могут быть включены.	В этом положении ключ можно извлечь.
Положение ON (ВКЛ)	Двигатель и приборы освещения могут работать.	В этом положении ключ нельзя извлечь из замка.

ОРГАНЫ УПРАВЛЕНИЯ ПРАВОЙ РУКОЯТКИ РУЛЯ

Выключатель двигателя

Выключатель двигателя (1) расположен рядом с ручкой управления дроссельной заслонкой. Когда выключатель находится в положении "○" RUN (РАБОТА), двигатель может работать. Когда выключатель находится в положении "⊗" OFF (ВЫКЛ), двигатель не может работать. Этот выключатель является, прежде всего, средством безопасности и служит для использования в экстренных случаях. В нормальных условиях он должен оставаться в положении "○" RUN (РАБОТА).

Кнопка стартера

Кнопка стартера (2) расположена под выключателем двигателя (1).

При нажатии на кнопку стартера электродвигатель стартера начинает проворачивать вал двигателя. Когда выключатель двигателя находится в положении "⊗" OFF (ВЫКЛ), электродвигатель стартера не может работать.

С процедурой запуска двигателя можно ознакомиться на стр. 61.

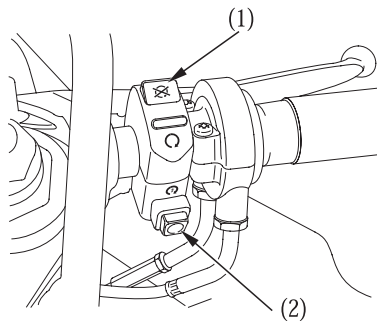

- (1) Выключатель двигателя
- (2) Кнопка стартера

ОРГАНЫ УПРАВЛЕНИЯ ЛЕВОЙ РУКОЯТКИ <Кроме типа U>

Выключатель (1) приборов освещения

Выключатель (1) приборов освещения имеет три положения; "☀", "☀☀" и OFF (ВЫКЛ), отмеченное точкой справа от "☀☀".

"☀" : В этом положении включены фара, передний габаритный фонарь, задний габаритный фонарь и подсветка приборной панели.

"☀☀" : В этом положении включены передний габаритный фонарь, задний габаритный фонарь и подсветка приборной панели.

"OFF" (отмечено точкой) : В этом положении фара, передний габаритный фонарь, задний габаритный фонарь и подсветка приборной панели выключены.

Переключатель (2) ближнего и дальнего света фары

Нажмите на сторону ≡D "HI" клавиши переключателя для включения дальнего света или на сторону ≡D "LO" для включения ближнего света.

Выключатель сигнализации дальним светом фары (3)

При нажатии на кнопку этого выключателя фара помигает, подавая сигналы приближающимся или обгоняемым автомобилям.

Выключатель указателя поворотов (4)

Передвиньте выключатель влево, в положение ← "L", для включения левого указателя поворота, или вправо, в положение → "R" для включения правого указателя поворота. Нажмите на выключатель для выключения указателя поворота.

Кнопка звукового сигнала (5)

Нажмите на кнопку для включения звукового сигнала.

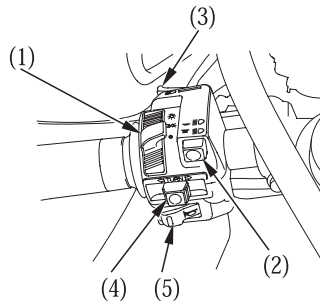

- (1) Выключатель приборов освещения
- (2) Переключатель ближнего и дальнего света фары
- (3) Выключатель сигнализации дальним светом фары
- (4) Переключатель указателей поворота
- (5) Кнопка звукового сигнала

ОРГАНЫ УПРАВЛЕНИЯ ЛЕВОЙ РУКОЯТКИ <Только для версии U>

Переключатель (1) ближнего и дальнего света фары

Нажмите на сторону ≡D "H" клавиши переключателя для включения дальнего света или на сторону ≡D "L" для включения ближнего света.

Выключатель указателя поворотов (2)

Передвиньте выключатель влево, в положение ← "L", для включения левого указателя поворота, или вправо, в положение → "R" для включения правого указателя поворота. Нажмите на выключатель для выключения указателя поворота.

Кнопка звукового сигнала (3)

Нажмите на кнопку для включения звукового сигнала.

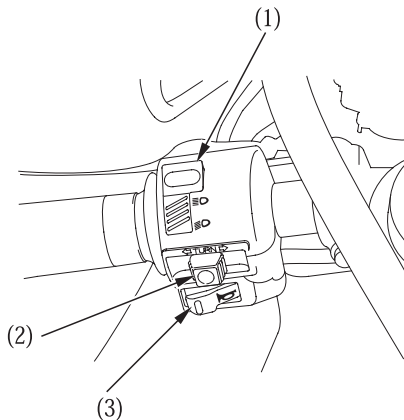

- (1) Переключатель ближнего и дальнего света фары
- (2) Выключатель указателя поворотов
- (3) Кнопка звукового сигнала

ПРОЧЕЕ ОБОРУДОВАНИЕ

(Не требуемое для работы мотоцикла)

БЛОКИРАТОР РУЛЯ

Для блокирования руля поверните руль влево или вправо до упора, нажмите на ключ (1) и, продолжая нажимать, поверните его в положение LOCK (БЛОК). Извлеките ключ. Для разблокирования руля нажмите на ключ и, продолжая нажимать, поверните его в положение OFF (ВЫКЛ).

Никогда при движении мотоцикла не поворачивайте ключ в положение LOCK (БЛОК), иначе это может привести к потере контроля над мотоциклом или аварии.

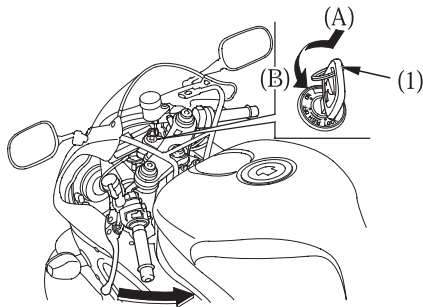

(1) Ключ зажигания

(A) Нажмите

(B) Поверните в положение
LOCK (БЛОК)

ДЕРЖАТЕЛЬ ШЛЕМА

Держатель шлема находится под задним седлом. Снимите заднее седло (см. стр. 49). Пропустите тросик крепления шлема (1) через пряжку шлема и зацепите петли тросика крепления шлема за держатель шлема (3). Установите и надёжно закройте седло. Тросик крепления шлема (1) входит в комплект инструмента (стр. 75).



ПРЕДОСТЕРЕЖЕНИЕ

Запрещается двигаться на мотоцикле со шлемом, закрепленным в держателе. Шлем может попасть в колесо или в подвеску и вызвать дорожно-транспортное происшествие, в котором вы можете получить серьёзные травмы или погибнуть.

Поэтому используйте фиксатор для шлема только во время стоянки. Запрещается двигаться на мотоцикле со шлемом, закрепленным в держателе.

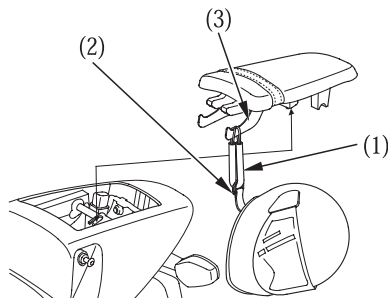

- (1) Тросик крепления шлема
- (2) Пряжка шлема

- (3) Держатель шлема

СЕДЛО

Переднее седло

Для снятия переднего седла (1) оттяните вверх край седла и снимите два болта крепления (2), затем снимите седло назад и вверх. Для установки переднего седла вставьте ушки (3) в выемку под рамой и надёжно затяните болты крепления.

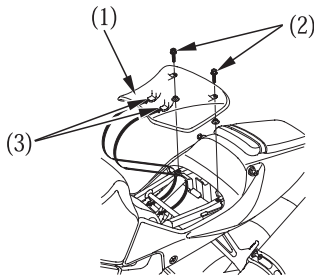

- (1) Переднее седло
- (2) Болты крепления
- (3) Ушки

Заднее седло

Для снятия заднего седла (4) вставьте ключ зажигания (5) в замок сиденья (6) и поверните его по часовой стрелке.

Снимите заднее седло.

Установка:

- Для установки седла нажмите на его заднюю часть.

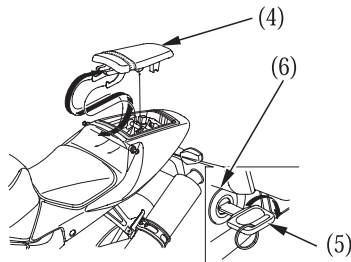

- (4) Заднее седло
- (5) Ключ зажигания
- (6) Замок седла

Во избежание повреждения заднего кожуха перед установкой заднего седла установите прилагаемое резиновое уплотнение (7).

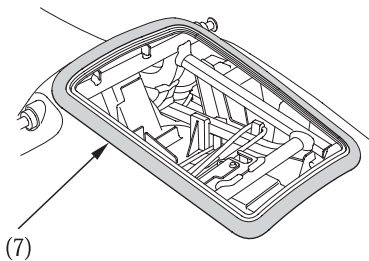

(7) Резиновое уплотнение

Панель кожуха седла

При использовании панели кожуха седла (8) заднее седло необходимо снять.

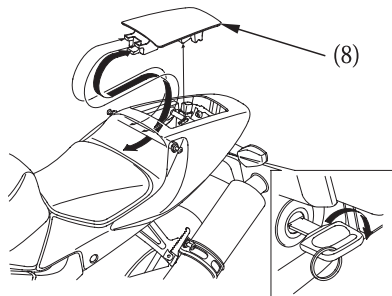

(8) Панель кожуха седла

ПАКЕТ ДЛЯ ДОКУМЕНТОВ

Пакет для документов (1) находится в отсеке для документов (2) под задним седлом.

Настоящее Руководство по эксплуатации и другая документация должны храниться в пакете для документов.

При мойке мотоцикла соблюдайте осторожность, чтобы не залить эту зону водой.

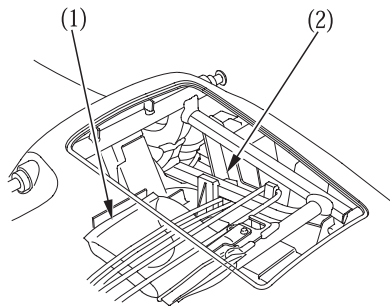

- (1) Пакет для документов
- (2) Отсек для документов

ОТСЕК ДЛЯ РАЗМЕЩЕНИЯ МЕХАНИЧЕСКОГО ПРОТИВОУГОННОГО УСТРОЙСТВА

Отсек для размещения механического противоугонного устройства находится под задним сидлом. После размещения надежно закрепите замок резиновым ремнем (1).

Некоторые механические противоугонные устройства из-за своей формы и конструкции не могут быть размещены в этом отсеке.

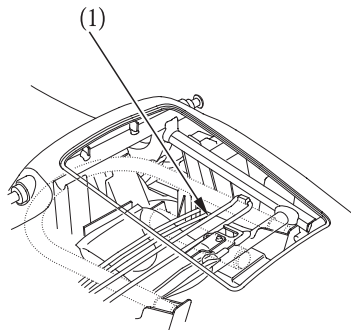

(1) Резиновый ремень

ЗАДНИЙ КОЖУХ

Снятие:

1. Снимите переднее седло (стр. 49).
2. Снимите заднее седло (стр. 49).
3. Снимите болты А (1), и болты В (2).
4. Снимите клипсы (3).
5. Снимите задний кожух (4).

Установка:

- Установка выполняется в порядке, обратном процедуре снятия.

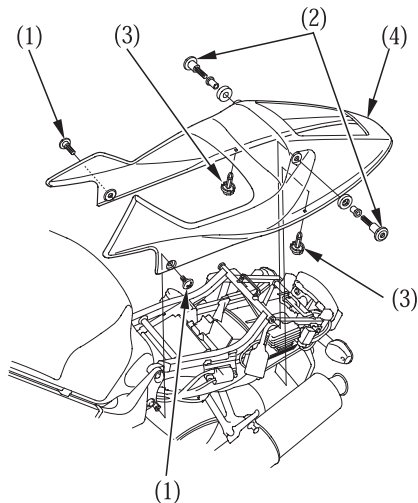

(1) Болты А
(2) Болты В

(3) Клипсы
(4) Задний кожух

НИЖНИЙ КОЖУХ

Снятие:

1. Поверните болт (1) на 90° против часовой стрелки.
2. Выверните болты В (2), болты С (3) и болты D (4).
3. Снимите клипсы (5).
4. Снимите правый (6) и левый (7) нижние кожухи.

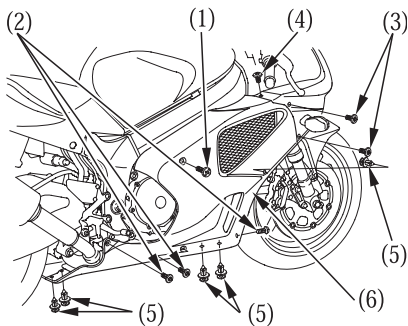

- | | | |
|-------------|-------------|-------------------------|
| (1) Болты А | (4) Болты D | (6) Правый нижний кожух |
| (2) Болты В | (5) Клипсы | (7) Левый нижний кожух |
| (3) Болты С | | |

Установка:

- Установка выполняется в порядке, обратном процедуре снятия.

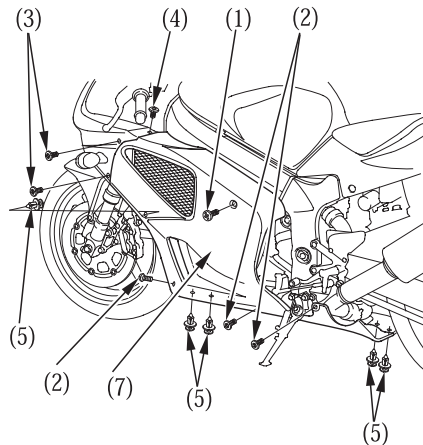

ВНУТРЕННИЙ КОЖУХ

1. Снимите болты (1).
2. Снимите клипсы (2).
3. Снимите внутренний кожух (3).

Установка:

- Установка выполняется в порядке, обратном процедуре снятия.

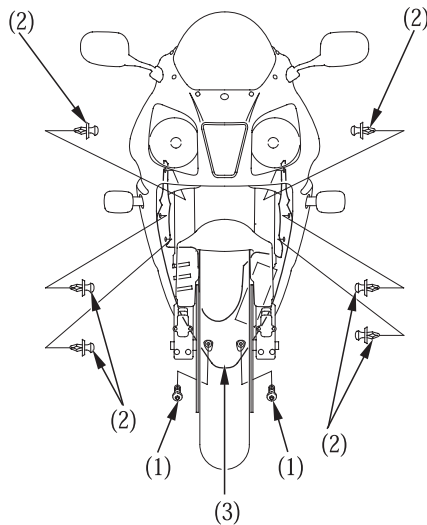

(1) Болты
(2) Клипсы

(3) Внутренний кожух

РАСПОЛОЖЕНИЕ ТОПЛИВНОГО БАКА ПРИ ПРОВЕДЕНИИ РАБОТ ТЕХНИЧЕСКОМУ ОБСЛУЖИВАНИЮ

Передняя часть топливного бака может быть сдвинута вверх для проведения технического обслуживания.

Сливать топливо при этом не нужно.

Чтобы поднять:

1. Снимите переднее седло (стр. 49).
2. Выверните два болта с шайбами (1).
3. Поднимите переднюю часть топливного бака (4) и установите болты (1) в отверстия на раме.
4. Вставьте штифтовый гаечный ключ (2) в удлинитель (3).
5. Поднимите переднюю часть топливного бака (4) и поместите штифтовый гаечный ключ и удлинитель (3) между передней частью топливного бака (4) и рамой.

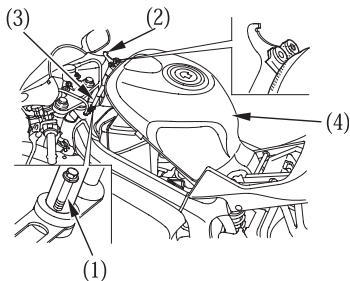
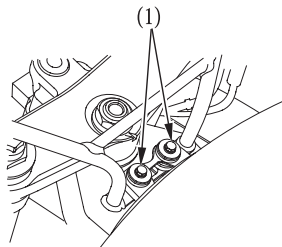

(1) Болты
(2) Штифтовый гаечный
ключ

(3) Удлинитель
(4) Топливный бак

РЕГУЛИРОВКА НАПРАВЛЕНИЯ СВЕТА ФАРЫ ПО ВЕРТИКАЛИ РЕГУЛИРОВКА

Вертикальная регулировка достигается заворачиванием или выворачиванием винта (1), в зависимости от того, в каком направлении проводится регулировка. Соблюдайте требования местных правил дорожного движения.

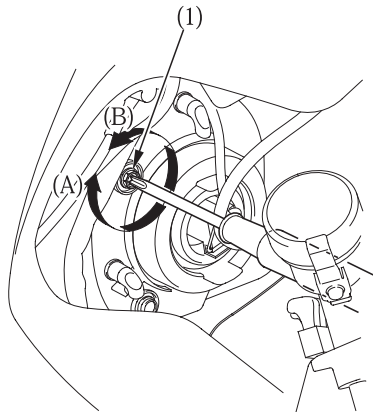

(1) Винт

(A) Перемещение вверх

(B) Перемещение вниз

ЭКСПЛУАТАЦИЯ МОТОЦИКЛА

ОСМОТР ПЕРЕД ПОЕЗДКОЙ

Для вашей собственной безопасности очень важно потратить немного времени, и перед поездкой обойти вокруг мотоцикла и проверить его состояние. При обнаружении любой неисправности обязательно её ликвидируйте или обратитесь для её ликвидации к официальному дилеру Honda.



ПРЕДОСТЕРЕЖЕНИЕ

Ненадлежащее техническое обслуживание или оставленная перед поездкой без внимания неисправность может стать причиной аварии, в которой вы можете получить серьёзные травмы или погибнуть.

Всегда выполняйте осмотр перед каждой поездкой и исправляйте любые неисправности.

1. Уровень масла в двигателе - добавьте моторного масла, если это необходимо (стр. 36). Убедитесь в отсутствии утечек.
2. Уровень топлива - при необходимости долейте топливо в топливный бак (стр. 33). Убедитесь в отсутствии утечек.
3. Уровень охлаждающей жидкости - добавьте охлаждающую жидкость при необходимости. Убедитесь в отсутствии утечек (стр. 31 - 32).
4. Передние и задние тормоза - проверьте работоспособность, убедитесь в отсутствии подтекания тормозной жидкости (стр. 26 - 28).

5. Шины - проверьте состояние и давление (стр. 37 - 42).
6. Приводная цепь - проверьте состояние и прогиб (стр. 89). При необходимости отрегулируйте и смажьте.
7. Дроссельная заслонка - проверьте плавность её работы и чтобы она полностью закрывалась при всех положениях руля.
8. Приборы освещения и звуковой сигнал - убедитесь в том, что фара, задний фонарь, стоп-сигнал, указатели поворотов, индикаторы и звуковой сигнал работают нормально.
9. Выключатель двигателя - проверьте правильность его работы (стр. 44).
10. Система выключения зажигания при откидывании бокового упора - убедитесь, что система работает нормально (стр. 97).

ПУСК ДВИГАТЕЛЯ

Всегда следуйте правильной процедуре запуска двигателя, рассматриваемой ниже.

Этот мотоцикл оснащен системой автоматического выключения зажигания, связанной с боковым упором. Если боковой упор опущен, то двигатель невозможно запустить, пока в коробке передач не будет включена нейтральная передача.

Если боковой упор поднят, двигатель может быть запущен как при включенной нейтрали, так при включенной передаче с нажатым рычагом сцепления. Если двигатель запущен при опущенном боковом упоре, включение передачи приведет к остановке двигателя.

Отработавшие газы двигателя вашего мотоцикла содержат токсичную окись углерода. Окись углерода может быстро достичь высокой концентрации в замкнутом пространстве, таком как гараж. Не запускайте двигатель в гараже с закрытой дверью. Даже если дверь гаража открыта, двигатель должен работать только в течение времени, необходимого для вывода мотоцикла из гаража.

При пуске не используйте электрический стартер более, чем 5 секунд за один раз. Перед следующей попыткой отпустите кнопку стартера примерно на 10 секунд.

Подготовка к работе

Перед запуском двигателя вставьте ключ в замок зажигания, поверните его в положение ON (ВКЛ) и убедитесь в следующем:

- Включена нейтраль.
(индикатор нейтральной передачи включен).
- Выключатель двигателя находится в положении "○" RUN (РАБОТА).
- Красный сигнализатор низкого давления масла горит.
- Индикатор системы PGM-FI не горит.

Сигнализатор низкого давления масла должен выключиться через несколько секунд после запуска двигателя. Если после запуска двигателя сигнализатор продолжает гореть, немедленно остановите двигатель и проверьте уровень масла в двигателе.

ВНИМАНИЕ

Эксплуатация двигателя при низком давлении моторного масла может привести к серьёзным повреждениям двигателя.

Процедура запуска

Для пуска теплого двигателя следуйте процедуре "Пуск двигателя при высокой температуре воздуха".

Нормальная температура окружающего воздуха

10° – 35°C

1. Полностью вытяните рукоятку (1) воздушной заслонки в положение (A), если двигатель холодный.
2. Произведите пуск двигателя, не открывая дроссельную заслонку.

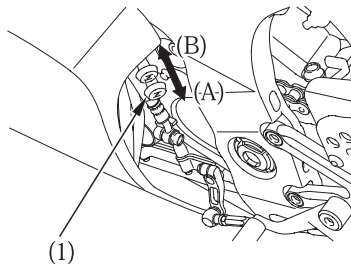

(1) Рукоятка воздушной заслонки

(A) Заслонка полностью закрыта

(B) Заслонка полностью открыта

Двигатель не запустится при полностью открытой дроссельной заслонке (по причине отсечки подачи топлива электронным блоком управления).

ВНИМАНИЕ

Эксплуатация двигателя при недостаточном давлении моторного масла может привести к серьёзным повреждениям двигателя.

3. Немедленно после запуска двигателя с помощью воздушной заслонки (1) установите повышенную частоту холостого хода:
1 500 - 2 500 об/мин
4. Примерно через пол минуты после запуска двигателя вдвиньте кнопку (1) воздушной заслонки в полностью закрытое положение (B).
5. Если двигатель на холостом ходу работает неустойчиво, слегка откройте дроссельную заслонку.

Высокая температура окружающего воздуха
35°C и выше

1. Не используйте воздушную заслонку.
2. Запустите двигатель.

Низкая температура окружающего воздуха
10°C и ниже

1. Выполните шаги 1 - 2 в соответствии с процедурой "Нормальная температура окружающего воздуха".
2. Когда частота вращения вала двигателя начнет расти, установите с помощью рукоятки управления воздушной заслонки повышенную частоту холостого хода.
1 500 - 2 500 об/мин
3. Продолжайте прогревать двигатель, пока он не начнет работать ровно и реагировать на открытие дроссельной заслонки при полностью вдвинутой рукоятке (1), положение (B), воздушной заслонки (заслонка полностью открыта).

ВНИМАНИЕ

Чрезмерное применение воздушной заслонки вызывает ухудшение смазки поршней и стенок цилиндров, что может привести к выходу двигателя из строя.

Заливание цилиндров топливом

Если двигатель не удается запустить после нескольких попыток, возможно камеры сгорания двигателя залиты избытком топлива. Для очистки камеры сгорания сделайте следующее.

1. Оставьте выключатель двигателя в рабочем положении "  " (RUN).
2. Вдвиньте кнопку воздушной заслонки до конца в положение (B), полностью закрыв заслонку.
3. Полностью откройте дроссельную заслонку.
4. Нажмите кнопку стартера на 5 секунд.
5. После этого выполните обычную процедуру запуска.
6. Если холостой ход после запуска двигателя не стабилен, немного приоткройте дроссельную заслонку.

Если двигатель не запускается, выждите 10 секунд, затем вновь сделайте операции 1 - 5.

Отключение зажигания

Конструкция вашего мотоцикла обеспечивает автоматическую остановку двигателя и топливного насоса при переворачивании мотоцикла (датчик крена отключает систему зажигания). Перед запуском двигателя вы должны повернуть ключ зажигания в положение OFF (ВЫКЛ) и затем опять в положение ON (ВКЛ).

ОБКАТКА МОТОЦИКЛА

Правильная обкатка мотоцикла - это залог его продолжительной и безотказной работы в будущем, поэтому следует уделять особое внимание тому, как вы будете эксплуатировать мотоцикл первые 500 км пробега.

Во время периода обкатки избегайте запусков двигателя с полностью открытой дроссельной заслонкой и резких разгонов.

ЕЗДА НА МОТОЦИКЛЕ

Перед началом движения ещё раз просмотрите раздел по безопасности мотоцикла (стр. 1 - 7).

Убедитесь, что вам известна работа механизма боковой опоры. (Ознакомьтесь с Регламентом технического обслуживания на стр. 74 и объяснениями, касающиеся бокового упора, на стр. 97).

1. После того, как двигатель прогрелся, мотоцикл готов к поездке.
2. Пока двигатель работает на холостом ходу, нажмите на рычаг сцепления и нажмите педаль переключения передач, чтобы включить 1-ю (низшую) передачу.
3. Медленно отпускайте рычаг сцепления и в то же время постепенно увеличивайте скорость вращения двигателя открытием дроссельной заслонки. Сочетание открытия дроссельной заслонки и отпускания рычага сцепления обеспечит плавное троганье с места и разгон.
4. Когда мотоцикл разгонится до умеренной скорости, закройте дроссельную заслонку, нажмите на рычаг сцепления и включите 2-ю передачу, переместив вверх педаль переключения передач. Эта последовательность действий повторяется при переходе на 3-ю, 4-ю и 5-ю (высшую) передачи.
5. Для плавного снижения скорости координируйте работу дроссельной заслонки и тормозов.
6. Передний и задний тормоза следует использовать одновременно, не прибегая к чрезмерному торможению, чтобы не заблокировать колеса, иначе снизится интенсивность торможения и затруднится управление мотоциклом.

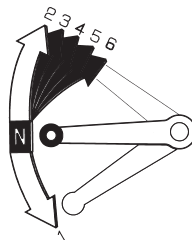

ТОРМОЖЕНИЕ

Для обеспечения нормального торможения следует одновременно тормозить передним и задним тормозом и переходить на пониженные передачи по мере снижения скорости. Для максимально эффективного торможения закройте дроссельную заслонку, энергично нажмите на рычаг и педаль тормоза и выжмите рычаг сцепления до того, как мотоцикл полностью остановится, чтобы двигатель не заглох.

Важная информация по безопасности:

- Если воздействовать только на рычаг или только на педаль тормоза, то интенсивность торможения снизится.
- Слишком интенсивное торможение может привести к блокировке колеса, что затруднит управление мотоциклом.
- По возможности снижайте скорость или тормозите перед входом в поворот. Закрытие дроссельной заслонки или торможение в процессе поворота может вызвать занос колеса. При заносе управление мотоциклом существенно затрудняется.
- При движении по мокрому покрытию, в дождь или по сыпучей поверхности маневренность и тормозные свойства будут существенно ухудшены. В этих условиях движения все ваши действия должны быть не резкими, а плавными. Резкий разгон, торможение или крутой поворот могут привести к потере управления. Для вашей безопасности проявляйте максимум осторожности при торможениях, ускорениях и поворотах.
- При движении по длинному или крутому спуску применяйте торможение двигателем с периодическим торможением обоими колесами. Длительное торможение может привести к перегреву тормозных механизмов, что снизит интенсивность торможения.
- Если вы во время движения держите ногу на педали тормоза, а руку на рычаге тормоза, то может быть активирован стоп-сигнал, что будет вводить в заблуждение других водителей. Это также может привести к перегреву тормозных механизмов, что снизит эффективность торможения.

СТОЯНКА МОТОЦИКЛА

1. После остановки мотоцикла включите нейтральную передачу в коробке передач, поверните руль до упора влево, выключите зажигание и извлеките ключ из замка зажигания.
2. Используйте центральную опору или боковой упор для удержания мотоцикла на стоянке.

Устанавливайте мотоцикл на твёрдой ровной площадке, чтобы исключить его возможное опрокидывание.

Если вы вынуждены остановиться на уклоне, ориентируйте мотоцикл передним колесом в сторону подъёма, чтобы снизить риск того, что мотоцикл сдвинется с опоры или опрокинется.

3. Заблокируйте руль мотоцикла, чтобы предотвратить угон (стр. 47).

РЕКОМЕНДАЦИИ ПО ЗАЩИТЕ МОТОЦИКЛА ОТ УГОНА

1. Всегда блокируйте руль и не оставляйте ключ в замке зажигания. Это очень простые правила, но многие забывают им следовать.
2. Вся информация, касающаяся регистрации вашего мотоцикла, должна быть точной и действующей.
3. По возможности храните ваш мотоцикл в запираемом гараже.
4. Используйте надежное дополнительное противоугонное устройство.
5. Внесите вашу фамилию, адрес и номер телефона в Руководство по эксплуатации и всегда храните Руководство в мотоцикле.
Во многих случаях похищенные мотоциклы идентифицировались по информации, содержащейся в Руководстве по эксплуатации, находившимся с мотоциклом.

ИМЯ: _____

АДРЕС: _____

ТЕЛЕФОН: _____

ТЕХНИЧЕСКОЕ ОБСЛУЖИВАНИЕ МОТОЦИКЛА

ВАЖНОСТЬ ТЕХНИЧЕСКОГО ОБСЛУЖИВАНИЯ

Правильное ведение технического обслуживания имеет важное значение для безопасной, экономичной и безотказной работы мотоцикла. Оно также поможет снизить воздействие на окружающую среду.

Чтобы облегчить вам уход за вашим мотоциклом, последующие страницы включают в себя Регламент технического обслуживания и Дневник технического обслуживания для выполнения регулярного технического обслуживания.

Рекомендации по техническому обслуживанию сделаны с учётом того, что мотоцикл будет использоваться исключительно по своему назначению. Длительная эксплуатация мотоцикла на высокой скорости или работа в условиях большой влажности или запылённости потребуют более частого технического обслуживания, что отражено в Регламенте технического обслуживания. Проконсультируйтесь с официальным дилером Honda и получите рекомендации по техническому обслуживанию, отвечающие вашим нуждам и режиму эксплуатации мотоцикла.

Если ваш мотоцикл опрокинулся или попал в дорожно-транспортное происшествие, обратитесь к официальному дилеру Honda для проведения тщательной проверки всех систем и механизмов, даже если вы сами способны выполнить некоторый ремонт.



ПРЕДОСТЕРЕЖЕНИЕ

Ненадлежащее техническое обслуживание или оставленная перед поездкой без внимания неисправность могут стать причиной аварии, в которой вы можете получить серьёзные травмы или погибнуть.

Всегда следуйте рекомендациям по осмотру и техническому обслуживанию, имеющимся в Руководстве по эксплуатации мотоцикла.

МЕРЫ БЕЗОПАСНОСТИ ПРИ ПРОВЕДЕНИИ ТЕХНИЧЕСКОГО ОБСЛУЖИВАНИЯ

В данный раздел включены инструкции по выполнению некоторых важных операций технического обслуживания. Некоторые из этих операций вы можете выполнить с помощью инструментов, поставляемых с мотоциклом, если вы владеете основными навыками выполнения таких работ.

Другие операции более сложны, требуют использования специального инструмента, и лучше поручить их выполнение профессионалам. В обычных условиях снятие колеса должно производиться только механиками Honda или другими квалифицированными механиками. Инструкции, включённые в данное Руководство, предназначены только для экстренных случаев.

Ниже приводятся некоторые наиболее важные предупреждения, относящиеся к безопасности. Однако, мы не можем предостеречь вас от любого возможного риска, который может возникнуть в связи с проведением технического обслуживания. Только вы сами можете решить, выполнять вам или не выполнять данную операцию.



ПРЕДОСТЕРЕЖЕНИЕ

Невозможность правильно и безопасно выполнить все указания по техническому обслуживанию может стать причиной серьезной травмы или гибели на дороге.

Всегда следуйте указаниям и предостережениям, содержащимся в данном Руководстве.

ИНФОРМАЦИЯ, ОТНОСЯЩАЯСЯ К БЕЗОПАСНОСТИ

- Перед началом любых работ по обслуживанию или ремонту убедитесь, что двигатель остановлен. Это поможет избежать нескольких возможных рисков.
 - * **Оксид углерода, который содержится в отработавших газах, обладает высокой токсичностью.**
Если вам требуется запустить двигатель, то это следует делать в условиях хорошей вентиляции.
 - * **Ожоги от контакта с горячими частями двигателя.**
Перед началом работ дайте двигателю и системе выпуска остыть.
 - * **Травмы, вызванные контактом с движущимися частями.**
Не запускайте двигатель, если это не требуется по инструкции для данной операции.
- Прочтите указания по выполнению работ перед тем как приступить к ним и убедитесь, что в наличии имеется необходимый инструмент и вы владеете соответствующими навыками.

- Чтобы исключить риск падения мотоцикла, устанавливайте его на твёрдой ровной поверхности, используя штатный боковой упор или опору, предназначенную для технического обслуживания.
- Будьте внимательны при работе с топливом или аккумуляторной батареей, чтобы исключить риск возгорания или взрыва. Для очистки частей мотоцикла используйте только негорючий растворитель. Запрещается применять бензин. Не приближайтесь с сигаретами и открытым пламенем к аккумуляторной батарее и частям, связанным с топливом.

Помните, что официальный дилер Honda лучше всех знает ваш мотоцикл и имеет всё необходимое оснащение для его обслуживания и ремонта.

Для обеспечения наилучшего качества и надёжности при ремонте и замене используйте только новые оригинальные части Honda, или эквивалентные им.

РЕГЛАМЕНТ ТЕХНИЧЕСКОГО ОБСЛУЖИВАНИЯ

Перед каждым плановым техническим обслуживанием выполняйте осмотр, который проводится перед каждой поездкой (стр. 58).

П: ПРОВЕРКА И, ПРИ НЕОБХОДИМОСТИ, ОЧИСТКА, РЕГУЛИРОВКА, СМАЗКА ИЛИ ЗАМЕНА

О: ОЧИСТКА З: ЗАМЕНА Р: РЕГУЛИРОВКА С: СМАЗКА

Приведенный ниже Регламент технического обслуживания включает все операции технического обслуживания, необходимые для поддержания вашего мотоцикла в наилучшем рабочем состоянии. Работы технического обслуживания должны выполняться в соответствии со стандартами и спецификациями Honda персоналом, имеющим необходимый инструмент и соответствующую квалификацию. Официальный дилер Honda соответствует всем этим требованиям.

* Операция должна выполняться официальным дилером Honda, если только у вас нет соответствующего инструмента, справочных данных и вы не обладаете соответствующей квалификацией. Обратитесь к Руководству по ремонту Honda.

** В целях безопасности мы рекомендуем, чтобы эти операции выполнялись только официальным дилером Honda.

Компания Honda рекомендует, чтобы официальный дилер Honda после каждого периодического технического обслуживания проводил дорожные испытания мотоцикла.

ПРИМЕЧАНИЯ: (1) При пробеге, превышающем указанные значения, повторяйте выполнение работ через указанные промежутки времени.

(2) Выполняйте работы чаще, если мотоцикл эксплуатируется в условиях влажного климата или высокой запыленности.

(3) Интервалы следует сократить, если мотоцикл часто эксплуатируется в дождь или в режиме полностью открытой дроссельной заслонки.

(4) Производите замену каждые 2 года или по достижении указанного пробега, в зависимости от того, какое из событий наступит раньше.

Замена должна производиться силами квалифицированного механика.

(5) Кроме версии U.

ПЕРИОДИЧНОСТЬ ТЕХНИЧЕСКОГО ОБСЛУЖИВАНИЯ		КАКОЕ ИЗ СОБЫТИЙ →		ПОКАЗАНИЯ ОДОМЕТРА [ПРИМЕЧАНИЕ (1)]							Обратитесь к стр.
		НАСТУПИТ РАНЬШЕ ↓	X 1,000км	1	6	12	18	24	30	36	
			X 1,000 миль	0,6	4	8	12	16	20	24	
		ПРИМЕЧАНИЕ	МЕСЯЦ		6	12	18	24	30	36	
*	ТОПЛИВОПРОВОДЫ					п		п		п	—
*	ФУНКЦИОНИРОВАНИЕ ДРОСсельНОЙ ЗАСЛОНКИ					п		п		п	86
*	ФУНКЦИОНИРОВАНИЕ ВОДУШНОЙ ЗАСЛОНКИ					п		п		п	—
*	ВОЗДУШНЫЙ ФИЛЬТР	ПРИМЕЧАНИЕ (2)					п			п	—
	САПУН КАРТЕРА	ПРИМЕЧАНИЕ (3)		0	0	0	0	0	0	0	82
	СВЕЧИ ЗАЖИГАНИЯ									КАЖДЫЕ 24000 км (16000 миль), -П КАЖДЫЕ 48000 км (32000 миль) -З	—
*	ЗАЗОРЫ КЛАПАНОВ							п			—
	МОТОРНОЕ МАСЛО			3		3		3		3	78
	МАСЛЯНЫЙ ФИЛЬТР			3		3		3		3	79
*	ЧАСТОТА ВРАЩЕНИЯ ВАЛА ДВИГАТЕЛЯ НА ХОЛОСТОМ ХОДУ			п	п	п	п	п	п	п	87
	ОХЛАЖДАЮЩАЯ ЖИДКОСТЬ	ПРИМЕЧАНИЕ (4)				п		п		3	31
*	СИСТЕМА ОХЛАЖДЕНИЯ					п		п		п	—
*	СИСТЕМА ПОДАЧИ ВОЗДУХА НА ХОЛОСТОМ ХОДУ	ПРИМЕЧАНИЕ (5)				п		п		п	—

ОПЕРАЦИИ ТЕХНИЧЕСКОГО ОБСЛУЖИВАНИЯ	ПЕРИОДИЧНОСТЬ ТЕХНИЧЕСКОГО ОБСЛУЖИВАНИЯ	КАКОЕ ИЗ СОБЫТИЙ →	ПОКАЗАНИЯ ОДОМЕТРА [ПРИМЕЧАНИЕ (1)]							Обратитесь к стр.
	НАСТУПИТ РАНЬШЕ ↓	X 1,000км	1	6	12	18	24	30	36	
		X 1,000 миль	0,6	4	8	12	16	20	24	
	ПРИМЕЧАНИЕ	МЕСЯЦ		6	12	18	24	30	36	
	ПРИВОДНАЯ ЦЕПЬ		П, С КАЖДЫЕ 100км (600 миль)							89
	НАПРАВЛЯЮЩАЯ ПРИВОДНОЙ ЦЕПИ				П		П		П	95
	ТОРМОЗНАЯ ЖИДКОСТЬ	ПРИМЕЧАНИЕ (4)		П	П	3	П	П	3	26
	ИЗНОС ТОРМОЗНЫХ КОЛОДОК			П	П	П	П	П	П	105
	ТОРМОЗНАЯ СИСТЕМА		П		П		П		П	26
*	ВЫКЛЮЧАТЕЛЬ СТОП-СИГНАЛА				П		П		П	111
*	РЕГУЛИРОВКА НАПРАВЛЕНИЯ СВЕТОВОГО ПУЧКА ФАРЫ				П		П		П	57
	СИСТЕМА СЦЕПЛЕНИЯ				П		П		П	29
	РАБОЧАЯ ЖИДКОСТЬ ПРИВОДА СЦЕПЛЕНИЯ	ПРИМЕЧАНИЕ (4)		П	П	3	П	П	3	29
	БОКОВОЙ УПОР				П		П		П	97
*	ПОДВЕСКА				П		П		П	—
*	ГАЙКИ, БОЛТЫ, ФИКСАТОРЫ		П		П		П		П	—
**	КОЛЕСА И ШИНЫ				П		П		П	—
**	ПОДШИПНИК ПЕРЕДНЕЙ ВИЛКИ		П		П		П		П	—

КОМПЛЕКТ ИНСТРУМЕНТА

Комплект инструмента (1) находится под задним сидлом.

С помощью инструмента из комплекта можно выполнить некоторые операции ремонта в дороге, несложные регулировки и замены частей.

- Накладной ключ 10 X 12 мм
- Рожковый ключ 10 X 12 мм
- Плоскогубцы
- Торцовый ключ 5 мм
- Отвертка с плоским жалом № 2
- Крестообразная отвертка № 2
- Рукоятка отвертки
- Накладной ключ 8 мм
- Рожковый ключ 8 мм
- Накладной ключ 22 мм
- Накладной ключ 32 мм
- Удлинитель
- Свечной ключ
- Щуп-калибр 0,7 мм
- Штифтовый ключ
- Инструментальная сумка
- Тросик для фиксации шлема

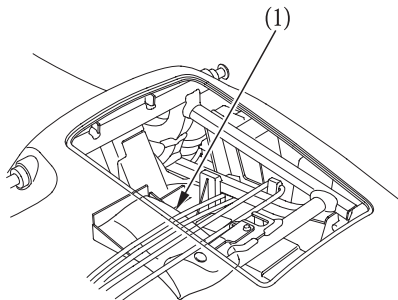

(1) Комплект инструмента

ИДЕНТИФИКАЦИОННЫЕ НОМЕРА

Номер рамы и номер двигателя необходимо знать для регистрации вашего мотоцикла. Они могут также потребоваться при заказе запасных частей. Запишите эти номера, чтобы их было просто найти.

РАМА № _____

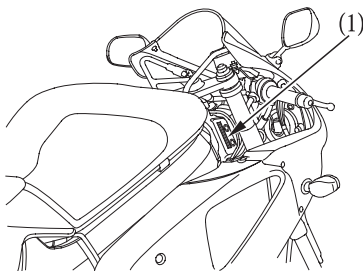

(1) Номер рамы

Номер рамы (1) выштампован на правой стороне рулевой головки.

Номер двигателя (2) выбит на верхней части картера.

ДВИГАТЕЛЬ № _____

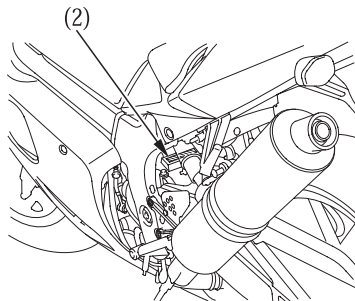

(2) Номер двигателя

ЭТИКЕТКА С ОБОЗНАЧЕНИЕМ КРАСКИ

Этикетка с обозначением краски расположена в багажном отсеке под задним седлом.

Снимите заднее седло (см. стр. 49).

Этикетка будет полезна при заказе запасных частей.

Запишите цвет и код краски, чтобы их было просто найти.

ЦВЕТ _____

КОД _____

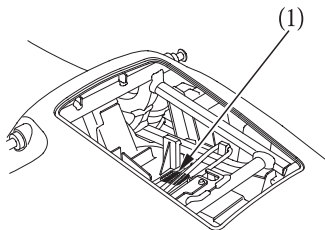

(1) Этикетка с обозначением краски

МОТОРНОЕ МАСЛО

Ознакомьтесь с правилами техники безопасности на стр. 71.

Моторное масло

Качественное моторное масло обладает многими необходимыми свойствами. Используйте только высококачественное моторное масло с моющими присадками и с указанием на упаковке о соответствии классам SE, SF или SG по классификации API.

Вязкость:

Выбирайте моторное масло, категория вязкости которого соответствует средней температуре воздуха в регионе, где эксплуатируется мотоцикл. Ниже приводятся рекомендации по выбору вязкости моторного масла применительно к температуре окружающего воздуха.

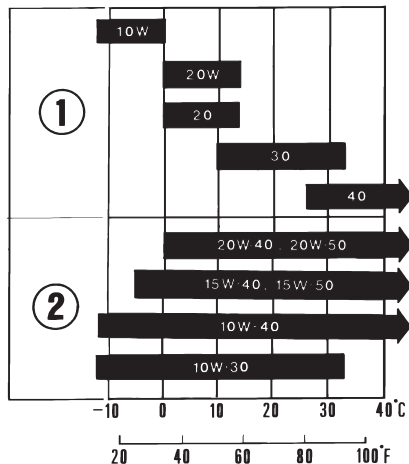

(1) Сезонное масло

(2) Всесезонное масло

Моторное масло и масляный фильтр

Качество моторного масла является главным фактором, определяющим срок службы двигателя. Заменяйте моторное масло через интервалы, указанные в Регламенте технического обслуживания (стр. 74). При работе в условиях повышенной запыленности следует менять масло чаще, чем указано в Регламенте технического обслуживания.

Убедительно просим вас помнить об охране окружающей среды, когда речь идет об утилизации отработанного моторного масла. Рекомендуем слить отработанное масло в ёмкость с плотно закрывающейся крышкой и сдать на местный пункт приёма отработанных нефтепродуктов. Не выбрасывайте отработанное масло в мусоросборные контейнеры и не выливайте на землю или в дренажные стоки.

При длительном и систематическом контакте с кожей отработанное моторное масло может вызвать онкологическое заболевание кожи. Хотя это маловероятно, если только вы не контактируете с отработанным моторным маслом ежедневно, рекомендуется тщательно мыть руки с мылом как можно скорее после контакта с отработанным маслом.

Для замены масляного фильтра необходим специальный ключ для снятия фильтра и динамометрический ключ. Если у вас нет этого инструмента и вы не обладаете соответствующими навыками, рекомендуется доверить эту операцию официальному дилеру Honda.

Если при установке фильтра не использовался динамометрический ключ, как можно скорее обратитесь к официальному дилеру Honda для проверки правильности сборки.

Для обеспечения быстрого и полного слива отработанного масла выполняйте процедуру замены масла на вертикально стоящем мотоцикле и при рабочей температуре двигателя.

1. Снимите правый и левый нижние кожухи (стр. 54), а также внутренний кожух (стр. 55).
2. Для слива масла выверните заливную крышку (1) и болт сливного отверстия с уплотнительной шайбой (2).

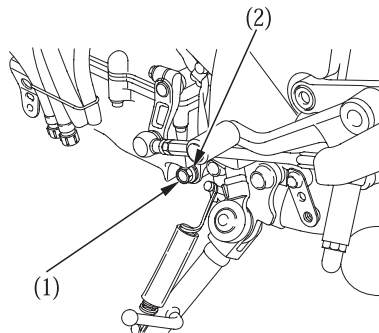

(1) Болт сливного отверстия картера

(2) Уплотнительная шайба

3. С помощью специального ключа для фильтра отверните масляный фильтр (3) и дайте стечь остаткам масла. Сдайте использованный масляный фильтр в утилизацию.

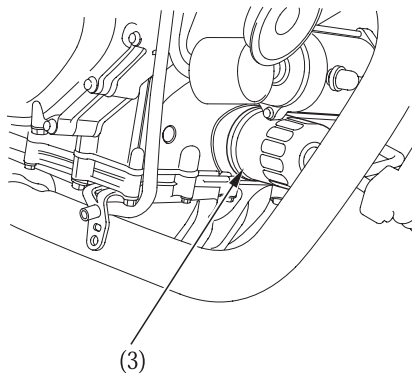

(3) Масляный фильтр

4. Нанесите тонкий слой моторного масла на резиновое кольцо (4) нового масляного фильтра.
5. С помощью специального ключа и динамометрического ключа установите новый масляный фильтр и затяните его с моментом:
26 Нм

Используйте только сертифицированный масляный фильтр Honda или масляный фильтр эквивалентного качества, предназначенный для вашей модели мотоцикла. Использование неподходящего фильтра Honda или фильтра ненадлежащего качества может стать причиной выхода двигателя из строя.

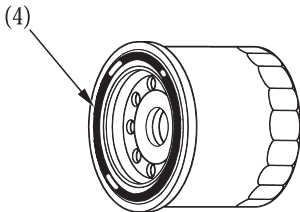

- (4) Уплотнительное резиновое кольцо масляного фильтра

6. Убедитесь, что уплотнительная шайба болта сливного отверстия находится в хорошем состоянии и установите на место болт. Заменяйте уплотнительную шайбу при каждой второй замене масла или по необходимости.
Момент затяжки болта сливного отверстия:
30 Нм
7. Залейте в картер моторное масло рекомендованного типа, примерно:
3,9 литра
8. Установите на место крышку маслосливного отверстия.
9. Запустите двигатель и дайте ему поработать на холостом ходу 2-3 минуты.
10. Через несколько минут после остановки двигателя убедитесь, что уровень масла, замеренный при вертикально стоящем мотоцикле на горизонтальной твердой поверхности, находится на верхней отметке контрольного щупа. Убедитесь в отсутствии подтекания моторного масла.

ВЕНТИЛЯЦИЯ КАРТЕРА

Ознакомьтесь с правилами техники безопасности на стр. 71.

1. Снимите пробку трубки вентиляции картера и удалите отложения.
2. Установите на место пробку трубки вентиляции картера.

Интервалы следует сократить, если при частой эксплуатации под дождем, в режиме полностью открытой дроссельной заслонки, либо после мытья мотоцикла или его переворачивания.

Обслуживание необходимо проводить, если в прозрачном контрольном окошке видны отложения.

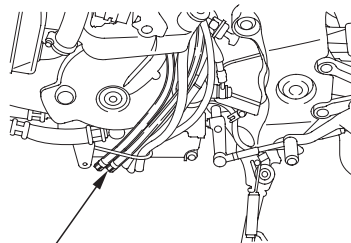

(1)

(1) Пробка вентиляционной трубки картера

СВЕЧИ ЗАЖИГАНИЯ

Ознакомьтесь с правилами техники безопасности на стр. 71.

Рекомендуемые свечи зажигания:

Стандарт:

IFR9H11 (NGK) или
VK27PRZ11 (DENSO)

Для холодного климата:

(Ниже 5°C)

IFR8H11 (NGK) или
VK24PRZ11 (DENSO)

ВНИМАНИЕ

Никогда не используйте свечу зажигания с калильным числом, отличным от рекомендованного.

Это может привести к выходу двигателя из строя. Для данного мотоцикла применяются свечи зажигания с иридиевым покрытием центрального электрода. При обслуживании свечей зажигания соблюдайте следующие правила:

- Запрещается производить чистку свечей зажигания. Если электроды покрыты отложениями или грязью, замените свечу.
- Чтобы не повредить иридиевое покрытие центрального электрода, для измерения зазоров применяйте исключительно щупы проволочного типа. Запрещается использовать плоские щупы.
- Запрещается регулировать зазор между электродами. Если зазор не соответствует требованиям, замените свечу.

1. Для снятия свечи заднего цилиндра поднимите топливный бак (стр. 56) и снимите переднее седло (стр. 49).
2. Снимите наконечник (1) со свечи, и открутите свечу с помощью свечного ключа (2), который входит в комплект инструментов.

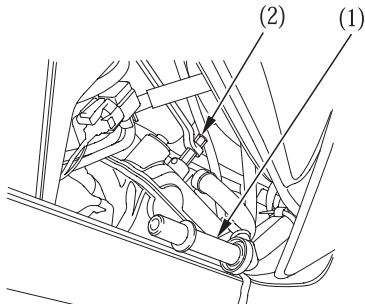

- (1) Наконечник свечи зажигания
(2) Свечной ключ

3. Для снятия свечи переднего цилиндра снимите панель воздуховода (3), открутив гайки (4).
4. Открутите свечу с помощью свечного ключа.

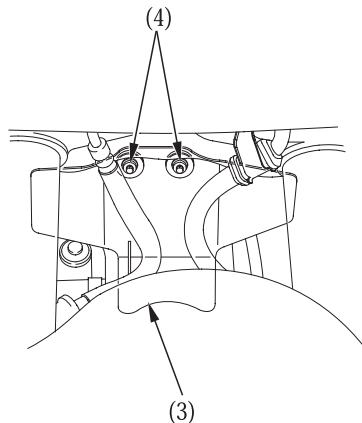

- (3) Панель воздуховода
(4) Гайки

5. Осмотрите электроды и изолятор, убедитесь в отсутствии загрязнений, повреждений или нагара. Если отмечена значительная эрозия электродов или загрязнение, замените свечи зажигания.
6. Убедитесь, что проволочный щуп на 1.4 мм не проходит в зазор (5) свечи. Если щуп проходит в зазор, замените свечу.
7. Убедитесь, что уплотнительная шайба свечи находится в хорошем состоянии.

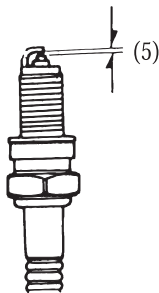

(5) Зазор между электродами свечи зажигания

8. Установите прокладку свечи, и, чтобы избежать перекаса, вручную заверните свечу на место.
9. При установке новой свечи зажигания необходимо повернуть ее еще на полоборота после посадки буртика свечи на уплотнительную шайбу, чтобы обеспечить требуемую затяжку и уплотнение. Если свеча зажигания используется повторно, то ее следует повернуть на $1/8 - 1/4$ оборота.

ВНИМАНИЕ

Свеча зажигания должна быть затянута плотно. Слабо затянутая свеча зажигания может перегреться и стать причиной повреждения двигателя.

10. Установите на место наконечники свечей зажигания.
11. Установите на место оставшиеся части, выполняя операции в обратном порядке.

ФУНКЦИОНИРОВАНИЕ ДРОССЕЛЬНОЙ ЗАСЛОНКИ

Ознакомьтесь с правилами техники безопасности на стр. 71.

1. Убедитесь, что рукоятка управления дроссельной заслонкой плавно поворачивается из положения полностью открытой заслонки в положения полностью закрытой заслонки в обоих крайних положениях руля.
2. Измерьте свободный ход рукоятки управление дроссельной заслонкой на фланце рукоятки. Нормальный свободный ход должен быть равен примерно:
2 - 6 мм

Для регулировки свободного хода ослабьте стопорную гайку (1) и поворачивайте регулятор (2).

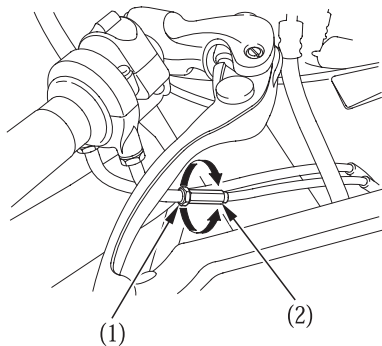

1) Стопорная гайка

(2) Регулятор

ЧАСТОТА ХОЛОСТОГО ХОДА

Ознакомьтесь с правилами техники безопасности на стр. 71.

Для точной регулировки частоты холостого хода двигатель должен быть прогрет до нормальной рабочей температуры. Для этого достаточно 10 минут движения мотоцикла.

1. Прогрейте двигатель, включите нейтральную передачу и установите мотоцикл на боковой упор.
2. Поверните болт (1) 90° против часовой стрелки и потяните правый нижний кожух (2).
3. Отрегулируйте частоту холостого хода винтом (3) ограничения угла закрытия дроссельной заслонки.

Частота холостого хода при включенной нейтральной передаче равна:

1,300 ± 100 об/мин

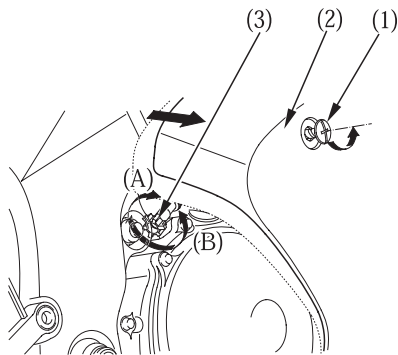

- (1) Болт
- (2) Правый нижний кожух
- (3) Винт ограничения хода дроссельной заслонки

- (A) Увеличение частоты
- (B) Уменьшение частоты

ОХЛАЖДАЮЩАЯ ЖИДКОСТЬ

Ознакомьтесь с правилами техники безопасности на стр. 71.

Замена охлаждающей жидкости

Охлаждающая жидкость должна заменяться дилером Honda, если только владелец не имеет необходимый инструмент, необходимую информацию и не обладает соответствующей квалификацией. Обратитесь к Руководству по ремонту Honda.

Всегда добавляйте охлаждающую жидкость только в расширительный бачок. Не пытайтесь добавлять охлаждающую жидкость, открыв пробку радиатора.



ПРЕДОСТЕРЕЖЕНИЕ

Если снять пробку радиатора, пока двигатель еще горячий, охлаждающая жидкость может выплеснуться и причинить вам серьезные ожоги.

Всегда давайте двигателю и радиатору остыть, прежде чем снимать пробку радиатора.

ПРИВОДНАЯ ЦЕПЬ

Ознакомьтесь с правилами техники безопасности на стр. 71.

Срок службы приводной цепи зависит от её правильной смазки и регулировки. Неправильное обслуживание может привести к преждевременному износу или повреждению приводной цепи и звёздочек.

Проверка и смазка приводной цепи должны составлять неотъемлемую часть осмотра перед поездкой (стр. 58) Выполняйте эти работы чаще, если мотоцикл эксплуатируется в жёстких условиях, а также во влажных или пыльных регионах.

Проверка:

1. Остановите двигатель, поставьте мотоцикл на боковой упор и включите нейтральную передачу.
2. Проверьте прогиб нижней петли приводной цепи в средней части между звёздочками.

Приводная цепь считается правильно отрегулированной, если при вертикальном приложении усилия руки прогиб составляет:

25 - 35 мм

3. Прокатите мотоцикл вперёд. Остановите мотоцикл. Проверьте прогиб приводной цепи. Повторите эту операцию несколько раз. Прогиб приводной цепи не должен изменяться. Если прогиб увеличен только в некоторых секторах цепи, это означает что несколько звеньев "закисли" и заедают. "Закисание" и заедание часто можно устранить смазкой.

(1) Приводная цепь

89

4. Медленно проворачивая заднее колесо, осмотрите приводную цепь и звездочки на предмет наличия следующего:

ПРИВОДНАЯ ЦЕПЬ

- * Повреждённые ролики
- * Ослабшие оси
- * Сухие или ржавые звенья
- * "Закишие" или заедающие звенья
- * Повышенный износ
- * Неправильная регулировка
- * Повреждённые или отсутствующие стопорные кольца

ЗВЁЗДОЧКИ

- * Сильно изношенные зубья
- * Сломанные или повреждённые зубья

Приводная цепь с повреждёнными роликами, ослабшими осями или отсутствующими стопорными кольцами подлежит замене. Цепь с отсутствием смазки или со следами ржавчины требует дополнительной смазки. "Закишие" или заедающие звенья должны быть тщательно смазаны и "разработаны". Если такие звенья не удаётся хорошо "разработать", цепь подлежит замене.

Повреждённые зубья
звёздочки

Изношенные зубья
звёздочки

Заменить

Заменить

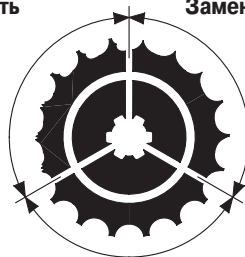

Исправные зубья звездочки

ИСПРАВНО

Регулировка:

Прогиб приводной цепи должен проверяться и, при необходимости, регулироваться каждые 1000 км. Длительная эксплуатация мотоцикла на высокой скорости или в условиях частых интенсивных разгонов потребует более частых регулировок цепи.

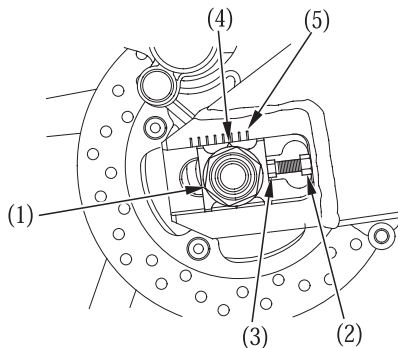

- (1) Гайка оси
- (2) Контргайка
- (3) Регулировочные болты

- (4) Метка
- (5) Шкала соответствия

При необходимости проведения регулировки приводной цепи следуйте нижеприведённой процедуре:

1. Поставьте мотоцикл на боковой упор, включите нейтральную передачу и выключите зажигание.
2. Ослабьте осевую гайку (1) задней оси.
3. Ослабьте контргайки (2) на обоих регулировочных болтах (3).
4. Поворачивайте регулировочные болты (3) на одинаковое число оборотов до получения правильного прогиба приводной цепи. Для натяжения приводной цепи поворачивайте регулировочные болты против часовой стрелки. Для ослабления приводной цепи поворачивайте регулировочные болты по часовой стрелке и продвигайте заднее колесо вперёд. Регулируйте прогиб в средней точке между ведущей звёздочкой и звёздочкой заднего колеса. Проверните заднее колесо и проверьте прогиб других частей цепи.

Прогиб должен составлять:

25 - 35 мм

5. Совместите регулировочные метки (4) с метками на шкале соответствия (5) на обеих сторонах маятника.

Отметки слева и справа должны совпадать. Если ось окажется перекошенной, поворачивайте левый или правый регулировочные болты до совпадения меток и отметок шкалы на маятнике и перепроверьте прогиб цепи.

6. Затяните осевую гайку предписанным моментом затяжки.

Момент затяжки гайки оси:

127 Н·м

Если при установке не использовался динамометрический ключ, как можно скорее обратитесь к официальному дилеру Honda для проверки правильности сборки.

7. Слегка затяните регулировочные болты против часовой стрелки, затем затяните контргайки, удерживая регулировочные болты гаечным ключом.
8. Перепроверьте прогиб приводной цепи.

Проверка износа:

Проверьте табличку износа цепи при её регулировке. Если красная зона (6) на табличке находится напротив метки (7) на пластине регулировочного устройства цепи после того, как цепь была отрегулирована до правильного прогиба, то это означает, что цепь слишком изношена и подлежит замене. Правильный прогиб составляет:

25 - 35 мм

Повреждение нижней части рамы может быть вызвано излишним прогибом приводной цепи, составляющим более:

50 мм

Приводная цепь для замены:

DID 50VA8

или

RKGN50 HFOZ5

Соединительное звено приводной цепи данного мотоцикла выполнено зачеканенным, что требует применения специального инструмента для расчеканки и зачеканки. Использование соединительного звена обычного типа на данной приводной цепи запрещено. В этом случае обратитесь к официальному дилеру Honda.

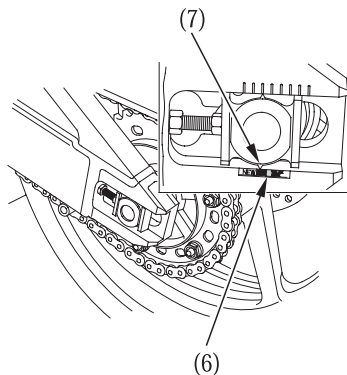

(6) Красная зона

(7) Стрелка

Смазка и очистка:

Смазывайте цепь каждые 1000 км или чаще, если это необходимо.

Цепь данного мотоцикла снабжена миниатюрными уплотнительными кольцами между пластинами звеньев. Эти уплотнительные кольца удерживают смазку в цепи для увеличения её срока службы.

Уплотнительные кольца могут повреждаться при очистке паром, при использовании моек высокого давления и при применении некоторых растворителей.

Очищайте боковые поверхности цепи сухой ветошью. Не очищайте уплотнительные кольца щёткой.

Очистка щёткой повредит их. Вытирайте насухо и смазывайте только трансмиссионным маслом SAE 80 или 90. Наличествующие в продаже смазки могут содержать растворители, которые повреждают уплотнительные кольца круглого сечения.

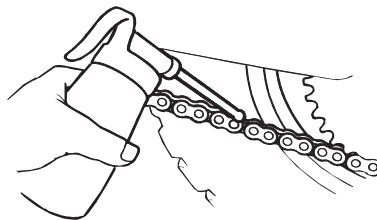

НАПРАВЛЯЮЩАЯ ПРИВОДНОЙ ЦЕПИ

Ознакомьтесь с правилами техники безопасности на стр. 71.

Проверьте износ направляющей (1) приводной цепи. Направляющая приводной цепи подлежит замене при износе, превышающем предельную линию (2). В этом случае обратитесь к официальному дилеру Honda.

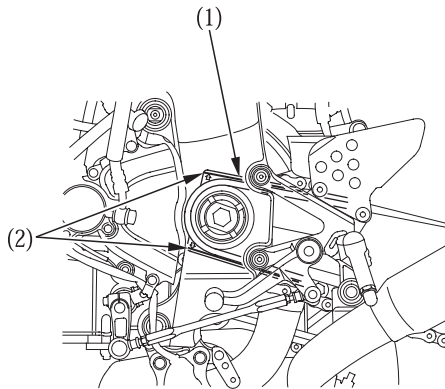

(1) Направляющая
приводной цепи

(2) Линия предельного
износа

ПРОВЕРКА ПЕРЕДНЕЙ И ЗАДНЕЙ ПОДВЕСОК

Ознакомьтесь с правилами техники безопасности на стр. 71.

1. Проверьте состояние узла передней вилки, нажав на рычаг переднего тормоза и интенсивно качая вилку вверх и вниз за руль. Подвеска должны работать плавно, и не должна иметь следов подтекания рабочей жидкости.
2. Подшипники рычага задней подвески следует проверять, энергично толкая край заднего колеса, когда мотоцикл стоит на центральной опоре. Наличие люфта свидетельствует об износе подшипников.
3. Внимательно проверьте детали крепления передней и задней подвесок, убедитесь в том, что они плотно затянуты.

БОКОВОЙ УПОР

Ознакомьтесь с правилами техники безопасности на стр. 71.

Выполните следующие операции обслуживания в соответствии с Регламентом технического обслуживания.

Проверка функционирования:

- Убедитесь в отсутствии повреждений и потери упругости пружины (1), проверьте, насколько свободно перемещается упор.
- Проверьте работу системы выключения зажигания:
 2. Сядьте в седло мотоцикла, поднимите боковой упор и включите нейтральную передачу в коробке передач.
 2. Запустите двигатель и, нажав рычаг сцепления, включите передачу в коробке передач.
 3. Опустите боковой упор. Двигатель должен остановиться, как только вы опустите боковой упор.

Если система бокового упора не работает, как было описано выше, обратитесь к официальному дилеру Honda для ремонта.

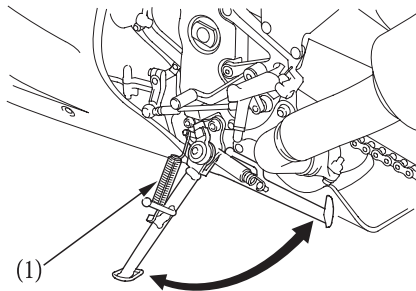

(1) Пружина бокового упора

СНЯТИЕ КОЛЕСА

Ознакомьтесь с правилами техники безопасности на стр. 71.

Этот мотоцикл оснащён только боковым упором. Поэтому, при необходимости снятия переднего или заднего колёс следует приподнимать центральную часть мотоцикла при помощи гаражного домкрата или другой жёсткой опоры. При отсутствии подобных приспособлений обратитесь к официальному дилеру Honda.

Снятие переднего колеса

1. Приподнимите переднее колесо над опорной поверхностью, разместив под двигателем опорный блок.
2. Открутив крепежные болты (2), снимите правый и левый суппорты (1) с перьев вилки.

Чтобы не повредить тормозной шланг, повесьте суппорт так, чтобы он не висел на тормозном шланге. Не перекручивайте тормозной шланг.

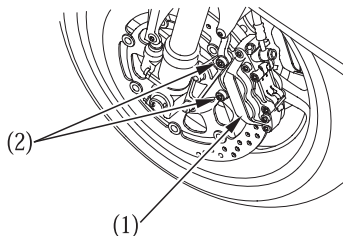
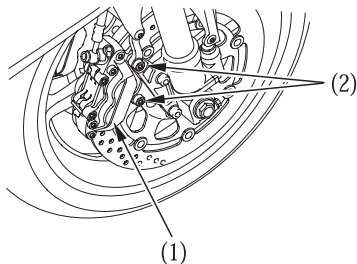

- (1) Тормозной суппорт в сборе
(2) Болт крепления

Не нажимайте на рычаг тормоза при снятом колесе. Поршень суппорта будет выдвинут из цилиндра, что приведет к вытеканию тормозной жидкости. Если это произойдет, тормозную систему придется ремонтировать. Для выполнения этой операции обратитесь к официальному дилеру Honda.

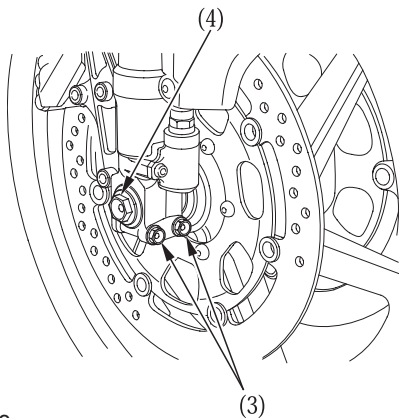

- (3) Стопорные винты
- (4) Осевой болт

3. Ослабьте правый и левый стопорные винты (3) и выверните осевой болт (4).
4. Извлеките переднюю ось (5) и снимите переднее колесо.

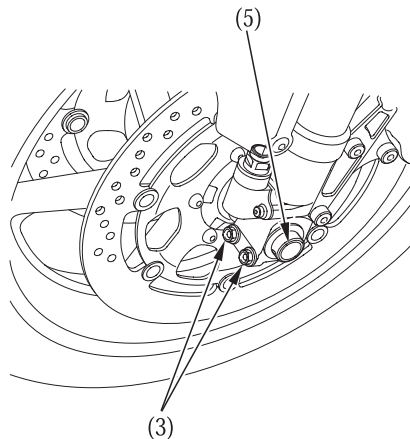

- (5) Передняя ось

Установка:

1. Поместите переднее колесо между перьями вилки и вставьте с левой стороны ось через левое перо вилки и ступицу колеса.
2. Совместите метку (6) осевого вала с поверхностью (7) пера вилки.
3. Затяните стопорные винты на левом пере передней вилки с рекомендованным моментом.
22 Нм
4. Затяните винт оси рекомендованным моментом:
Момент затяжки передней оси:
59 Нм
5. Установите правый и левый тормозной суппорты на перья вилки и затяните крепежные болты рекомендованным моментом:
30 Нм

Чтобы не повредить тормозные колодки во время установки суппортов, будьте внимательны, заводя оба тормозных диска между тормозных колодок.

6. Нажмите на рычаг переднего тормоза и покачайте несколько раз переднюю вилку.

Отпустите рычаг тормоза и проверьте, насколько свободно вращается колесо.

Если колесо вращается не свободно, или тормозные колодки трутся по диску, перепроверьте колесо.

7. Затяните стяжные болты на правом пере передней вилки рекомендованным моментом:
22 Нм

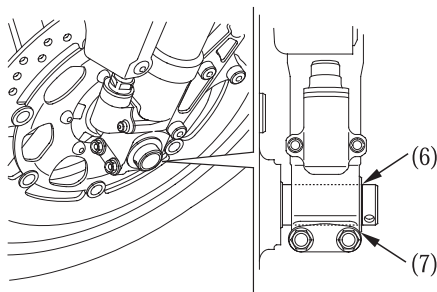

- (6) Метка
(7) Поверхность

8. Измерьте зазор (8) между каждой из поверхностей левого тормозного диска (9) и корпусом левой тормозной скобы (10) (не тормозными колодками) с помощью щупа на 0,7 мм (11) (см. рисунок).

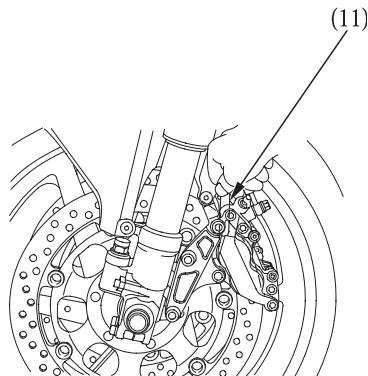
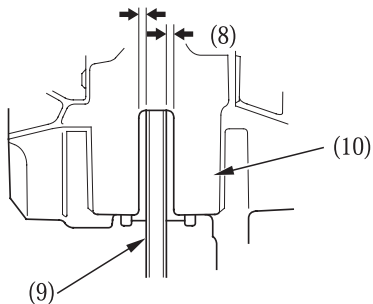

(8) Зазор
(9) Тормозной диск

(10) Корпус суппорта

(11) Щуп 0,7 мм

9. Если щуп-калибр проходит свободно, выньте его и затяните стяжные болты оси (3) предписанным моментом затяжки:

22 Нм

Если щуп-калибр не проходит легко, потяните левое перо вилки наружу или нажмите его внутрь для регулировки зазора.

Затем затяните левые стяжные болты оси предписанным моментом.

10. После установки колеса нажмите на рычаг тормоза несколько раз, а затем перепроверьте зазор между обоими дисками и корпусами тормозных скоб (не тормозными колодками). Не эксплуатируйте мотоцикл с неправильно выставленным зазором.

- Отпустите рычаг тормоза и проверьте, насколько свободно вращается колесо. Если колесо вращается не свободно, или тормозные колодки трутся по диску, перепроверьте колесо.
- Перед поездкой убедитесь в нормальной работе тормозной системы.

Неправильно выставленный зазор между диском и корпусом тормозной скобы (не тормозными колодками) может привести к повреждению тормозных дисков и ухудшению эффективности торможения.

Если при этой операции не использовался динамометрический ключ, как можно скорее обратитесь к официальному дилеру Honda для проверки правильности сборки. Неправильная сборка может привести к потере тормозных свойств.

Снятие заднего колеса

1. Приподнимите заднее колесо над опорной поверхностью, разместив под двигателем опорный блок.
2. Ослабьте осевую гайку (1) задней оси.
3. Ослабьте стопорную гайку (2) и регулировочный болт (3).
4. Снимите осевую гайку и шайбу задней оси.
5. Снимите приводную цепь (4) с ведущей звёздочки, продвинув заднее колесо вперёд.

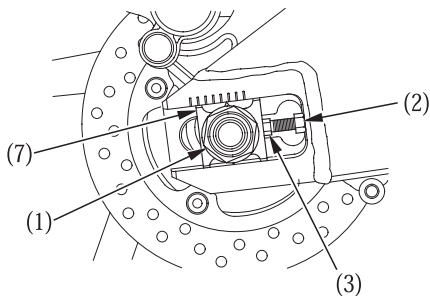

(1) Гайка задней оси
(2) Контргайка

(3) Регулировочный болт
(7) Правая пластина
регулировки цепи

6. Снимите ось (5), заднее колесо, левую пластину регулировки цепи (6), правую пластину регулировки цепи (7) и боковой фланец с маятника.

Не нажимайте на педаль тормоза при снятом колесе. Поршень скобы будет выдавлен из цилиндра, что приведёт к вытеканию тормозной жидкости. Если это произойдёт, тормозную систему придётся ремонтировать. Для выполнения этой операции обратитесь к официальному дилеру Honda.

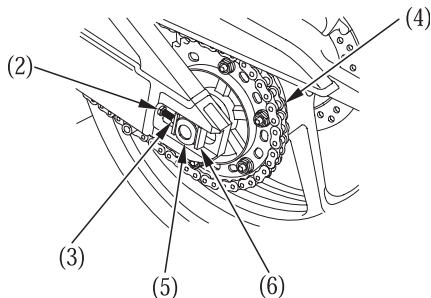

(4) Приводная цепь
(5) Вал оси

(6) Левая пластина
регулировки цепи

Рекомендации по установке:

- При установке заднего колеса выполняйте указанные выше операции в обратном порядке.
- Обеспечьте попадание выступа (10) кронштейна (11) тормозной скобы в паз (8) маятника (9).
- Затяните осевую гайку рекомендованным моментом:
127 Нм
- Отрегулируйте прогиб приводной цепи
- Несколько раз нажмите на рычаг тормоза и убедитесь в беспрепятственном вращении колеса после отпущания рычага тормоза.

Чтобы не повредить тормозные колодки во время установки колеса, будьте внимательны, заводя тормозной диск между тормозных колодок.

После установки колеса несколько раз нажмите на педаль тормоза и затем проверьте, свободно ли вращается колесо. Если колесо вращается не свободно, или тормозные колодки трутся по диску, перепроверьте колесо.

Если при сборке не использовался динамометрический ключ, как можно скорее обратитесь к официальному дилеру Honda для проверки правильности сборки. Неправильная сборка может привести к потере тормозных свойств.

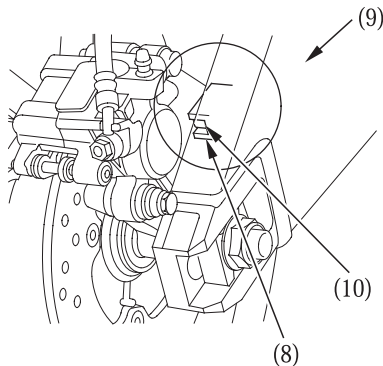

(8) Паз
(9) Маятник

(10) Выступ

ИЗНОС ТОРМОЗНЫХ КОЛОДОК

Ознакомьтесь с правилами техники безопасности на стр. 71.

Износ тормозных колодок зависит от интенсивности торможения, манеры вождения мотоцикла и дорожных условий. (Обычно колодки изнашиваются быстрее на мокрых и грязных дорогах.)

Проверяйте состояние тормозных колодок при каждом периодическом техническом обслуживании (стр. 74).

Передний тормоз

Всегда проверяйте каждую колодку как на правом, так и на левом тормозных суппортах.

Проверьте канавки (1) в каждой тормозной колодке. Если степень износа какой-либо из колодок равна глубине канавки, замените обе тормозных колодки в комплекте. Для выполнения этой операции обратитесь к официальному дилеру Honda.

Задний тормоз

Проверьте вырез (2) в каждой тормозной колодке. Если степень износа какой-либо из колодок равна глубине выреза, замените обе тормозных колодки в комплекте. Для выполнения этой операции обратитесь к авторизированному дилеру Honda.

(ПЕРЕДНИЙ ТОРМОЗ)

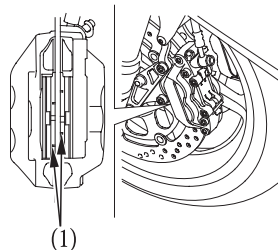

(1) Канавки индикатора износа

(ЗАДНИЙ ТОРМОЗ)

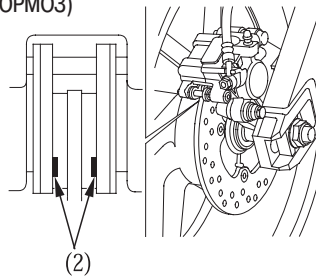

(2) Вырезы

АККУМУЛЯТОРНАЯ БАТАРЕЯ

Ознакомьтесь с правилами техники безопасности на стр. 71.

Аккумуляторная батарея не требует обслуживания, поэтому она не нуждается в проверке уровня электролита или в доливке дистиллированной воды. Если аккумуляторная батарея разряжена и/или имеет место подтекание электролита, затруднённый запуск или другие проблемы, связанные с электричеством, обратитесь к официальному дилеру Honda.

ПРИМЕЧАНИЕ

Аккумуляторная батарея не требует обслуживания, и снятие полосы, закрывающей пробки, может привести к выходу аккумуляторной батареи из строя.



ПРЕДОСТЕРЕЖЕНИЕ

Аккумуляторная батарея при работе выделяет взрывоопасный водород.

Искра или пламя могут вызвать взрыв аккумуляторной батареи, сила которого достаточна для причинения серьёзных травм.

При работе с аккумуляторной батареей следует надевать защитную одежду, защитить лицо или доверить работы с аккумуляторной батареей квалифицированному механику.

Снятие аккумуляторной батареи

Аккумуляторная батарея (2) находится в контейнере, расположенном под передним сиденьем.

1. Снимите переднее седло (стр. 49).
2. Снимите держатель главного предохранителя (1).
3. Отстегните защелки (3) и откройте крышку аккумуляторной батареи (4).
4. Вначале отсоедините провод от отрицательной (-) клеммы (5) аккумуляторной батареи, затем - от положительной (+) клеммы (6).
5. Извлеките аккумуляторную батарею (2) из контейнера под сидлом.

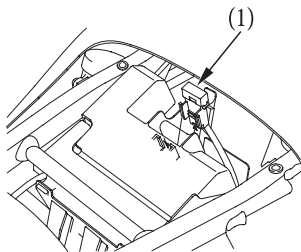

(1) Держатель главного предохранителя

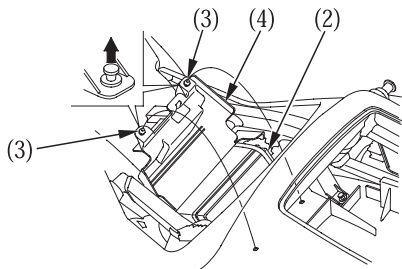

(2) Аккумуляторная батарея

(4) Крышка аккумуляторной батареи

(3) Защелки

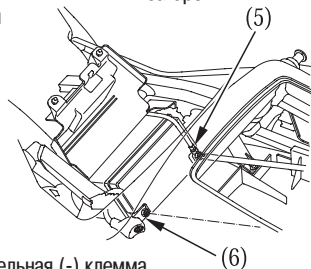

(5) Отрицательная (-) клемма

(6) Положительная (+) клемм

ЗАМЕНА ПРЕДОХРАНИТЕЛЕЙ

Ознакомьтесь с правилами техники безопасности на стр. 71.

Если имеет место частое перегорание предохранителя, это обычно означает наличие короткого замыкания или перегрузку в системе электрооборудования. Для выполнения этого ремонта обратитесь к официальному дилеру Honda.

ВНИМАНИЕ

Запрещается использовать предохранители, отличающиеся по номинальному току от штатных предохранителей. Это может привести к серьёзной неисправности системы электрооборудования, к возгоранию, опасному выключению всего освещения или потере мощности двигателя.

Перегоревший предохранитель

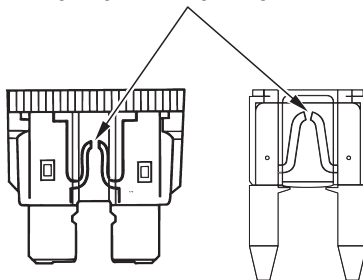

Блок предохранителей:

Блок предохранителей расположен за левым нижним кожухом.

Номинальный ток предохранителей:

10 А, 20 А

1. Снимите левый нижний кожух (стр. 54).
2. Откройте крышку (1) блока предохранителей.
3. Извлеките перегоревший предохранитель и вставьте новый предохранитель.
Запасной предохранитель (2) находится в блоке предохранителей.
4. Закройте крышку блока предохранителей и установите на место левый нижний кожух.

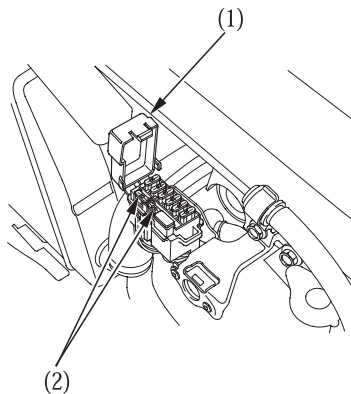

- (1) Крышка блока предохранителей
(2) Запасные предохранители

Главный предохранитель А:

Главный предохранитель А (1) расположен за задним кожухом.

Номинальная размерность предохранителя:

30 А

1. Снимите заднее седло (стр. 53).
2. Отсоедините колодку разъёма (2) электромагнитного включателя стартера.
3. Извлеките перегоревший предохранитель и вставьте новый предохранитель. Запасной предохранитель (3) находится за электромагнитным включателем стартера.
4. Присоедините колодку разъёма и установите на место задний кожух.

Главный предохранитель В:

Главный предохранитель В (4) крепится на крышке аккумуляторной батареи.

Номинальный ток предохранителя:

30 А

1. Снимите переднее седло (стр. 49).
2. Откройте крышку главного предохранителя В (5).
3. Извлеките перегоревший предохранитель и вставьте новый предохранитель. Запасной предохранитель (3) находится под электромагнитным включателем стартера.
4. Закройте крышку главного предохранителя и установите на место переднее седло.

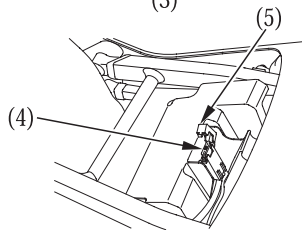
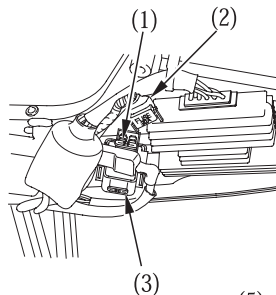

(1) Главный предохранитель А
(2) Колодка разъёма
(3) Запасной главный предохранитель

(4) Главный предохранитель В
(5) Крышка главного предохранителя В

РЕГУЛИРОВКА ВЫКЛЮЧАТЕЛЯ СТОП-СИГНАЛА

Ознакомьтесь с правилами техники безопасности на стр. 71.

Время от времени проверяйте, как работает выключатель (1) стоп-сигнала, расположенный с правой стороны, за двигателем.

Регулировка выключателя достигается вращением регулировочной гайки (2). Поворачивайте гайку в направлении (А), если выключатель включает стоп-сигнал слишком поздно, и в направлении (В), если включение стоп-сигнала происходит слишком рано.

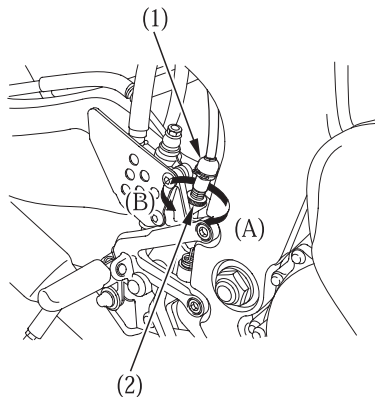

- (1) Выключатель стоп-сигнала
- (2) Регулировочная гайка

ЗАМЕНА ЛАМП

Ознакомьтесь с правилами техники безопасности на стр. 71.

Лампа прибора освещения нагревается до высокой температуры при включенном освещении и остается горячей в течение некоторого времени после выключения освещения. Дайте лампе остыть, прежде чем работать с ней.

Не прикасайтесь пальцами к колбе лампы фары, поскольку образование жировых пятен на поверхности лампы может вызвать ее повреждение.

При замене лампы наденьте чистые перчатки. Если вы касались колбы лампы голыми пальцами, протрите ее ветошью, смоченной в спирте, чтобы предотвратить ее быстрый выход лампы из строя.

- Не забудьте выключить зажигание при замене лампы.
- Не используйте лампы, отличающиеся от рекомендованных.
- После установки новой лампы проверьте, как работает прибор освещения.

Лампа фары

1. Вытащите разъём (1), не поворачивая его.
2. Снимите противопылевой колпачок (2).
3. Снимите лампу (3), нажав на фиксатор (4)
4. Вытяните лампу (3), не поворачивая её.
5. Установите новую лампу, выполняя операции в обратном порядке.

Установите противопылевой колпачок, ориентируя метку "TOP" вверх.

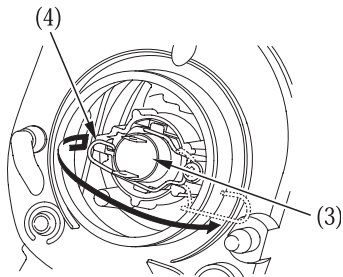
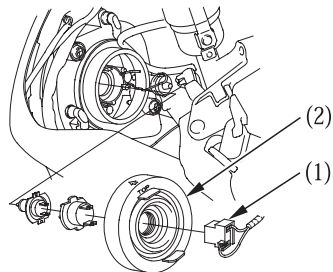

(1) Патрон
(2) Противопылевой
колпачок

(3) Лампа
(4) Фиксатор

Лампа стояночного света

1. Вытяните и извлеките патрон лампы стояночного света (1).
2. Вытяните лампу (2), не поворачивая её.
3. Установите новую лампу, выполняя операции в обратном порядке.

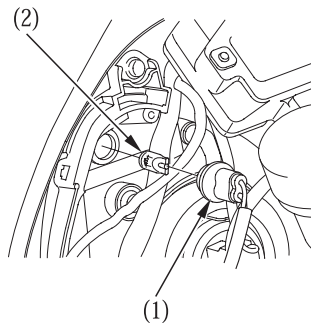

(1) Патрон лампы
стояночного света

(2) Лампа

Лампа стоп-сигнала и заднего света

1. Снимите заднее седло (стр. 49).
2. Поверните разъём (1) приблизительно на 45° против часовой стрелки и потяните на себя.
3. Вытяните лампу (2), не поворачивая её.
4. Установите новую лампу, выполняя операции в обратном порядке.

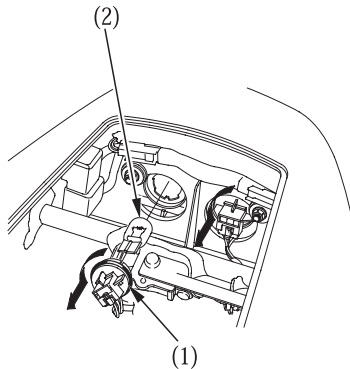

(1)

Патрон

(2)

Лампа

Лампы передних и задних указателей поворотов

1. Снимите рассеиватели указателей поворота (1), открутив шуруп (2).
3. Слегка нажмите на лампу (3) и поверните ее на 90° против часовой стрелки. Выньте лампу.
3. Установите новую лампу, выполняя операции в обратном порядке.

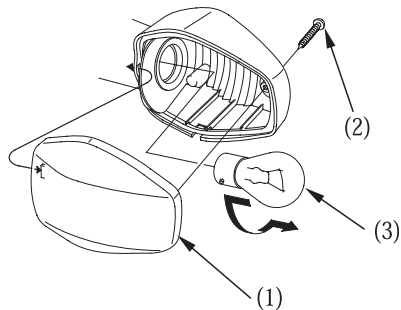

- (1) Рассеиватель
(2) Шуруп
(3) Лампа

ОЧИСТКА МОТОЦИКЛА

Регулярно очищайте мотоцикл от грязи, чтобы обеспечить защиту окрашенных поверхностей и своевременно обнаруживать повреждение деталей, износ, утечки масла, охлаждающей жидкости и тормозной жидкости.

Не используйте очистители, которые не предназначены специально для окрашенных поверхностей мотоциклов и автомобилей.

Они могут содержать жёсткие очищающие компоненты и химические растворители, которые способны повредить металл, окрашенные поверхности и пластиковые детали мотоцикла.

Дайте двигателю и системе выпуска остыть.

Мы рекомендуем не использовать струю воды под высоким давлением, обычную для коммерческих моек.

ПРИМЕЧАНИЕ

Струя воды под высоким давлением или сжатый воздух могут повредить некоторые детали мотоцикла.

Не направляйте струю воды под давлением непосредственно на отверстие подачи впускного воздуха. Вода может попасть в корпус дроссельной заслонки и/или воздухоочиститель.

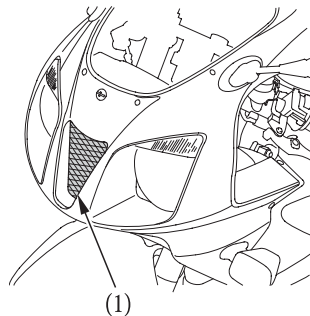

(1) Отверстие подачи впускного воздуха

Мойка мотоцикла

1. Полностью ополосните мотоцикл струей холодной воды и удалите отставшую грязь.
2. Промойте мотоцикл губкой или мягкой тканью и холодной водой.
Избегайте направлять струю воды на выходное отверстие глушителя и на электрические компоненты.
3. Очистите пластмассовые детали мотоцикла с помощью ткани или губки, смоченной в водном растворе мягкого моющего средства. Аккуратно протрите загрязненные поверхности, обильно ополаскивая их чистой водой.
Предохраняйте поверхности мотоцикла от контакта с тормозной жидкостью или химическими растворителями.
Они могут повредить пластик и окрашенные поверхности.

Внутренняя поверхность рассеивателя фары может помутнеть сразу же после мойки мотоцикла. Влага, конденсирующаяся на внутренней поверхности рассеивателя, постепенно исчезнет при включении фары в режиме дальнего света. При включении фары необходимо, чтобы двигатель работал.

4. После очистки тщательно промойте мотоцикл большим количеством чистой воды. Остатки сильнодействующих моющих средств могут привести к коррозии металлических деталей.
5. Протрите мотоцикл, запустите двигатель и дайте ему поработать несколько минут.
6. Перед поездкой на мотоцикле проверьте, как работают тормоза. Для восстановления нормальной работы тормозов может понадобиться произвести несколько циклов торможения.
7. Смажьте приводную цепь немедленно после мойки и просушивания мотоцикла.

Эффективность торможения может временно ухудшиться сразу после мойки мотоцикла. Поэтому будьте готовы к увеличению тормозного пути, чтобы избежать вероятной аварии.

Уход за лакокрасочным покрытием

После мойки мотоцикла мы советуем использовать имеющиеся в коммерческой сети моющие и полировочные спреи или качественную жидкую или кремообразную полировочную пасту в качестве заключительной операции ухода. Используйте только полировочные пасты, не содержащие абразива и предназначенные для мотоциклов или автомобилей. Применяйте полировочную пасту или воск в соответствии с инструкцией на их упаковке.

Если на поверхности окрашенных деталей имеются повреждения или царапины, у официального дилера Honda имеется краска для подкрашивания, подходящая по цвету к вашему мотоциклу. При покупке краски для подкрашивания используйте код краски вашего мотоцикла (см. стр. 77).

Очистка мотоцикла от дорожной соли

Соль, содержащаяся в средствах борьбы с гололедницей, которые разбрызгиваются на дорогах в зимнее время, и морская вода могут стать причиной коррозии.

Промойте мотоцикл, как указано ниже, после поездки по таким местам.

1. Промойте мотоцикл струей чистой воды (стр.118).

Не используйте теплую воду.

Она усиливает воздействие соли.

2. Просушите мотоцикл и металлические поверхности, обработанные защитным воском.

Уход за окрашенными колёсами из алюминиевого сплава

Алюминий может корродировать после контакта с грязью, землёй и дорожной солью. Очищайте колёса после проезда по любому из этих веществ. Используйте влажную губку и мягкое моющее средство. Исключите использование жёстких щёток, металлических губок или очистителей, содержащих абразивные или химические составы.

После мытья сполосните обильно водой и протрите насухо чистой тканью.

Отретушируйте возникшие повреждения на колёса при помощи ремонтной подкраски.

РЕКОМЕНДАЦИИ ПО ХРАНЕНИЮ МОТОЦИКЛА

Продолжительное хранение, как, например, в зимнее время, требует выполнения специальных подготовительных работ, чтобы уменьшить отрицательный эффект длительного хранения. Кроме этого, если необходимо провести ремонт, его следует выполнить ДО постановки мотоцикла на хранение. Иначе к тому времени, когда наступит время снова пользоваться мотоциклом, вы можете забыть про этот ремонт.

ХРАНЕНИЕ МОТОЦИКЛА

1. Замените масло в двигателе и масляный фильтр.
2. Убедитесь, что система охлаждения заполнена 50 - процентным раствором антифриза.
3. Опорожните топливный бак, слив бензин в подходящую емкость при помощи ручной лампы (имеется в коммерческой сети) или аналогичного устройства. Нанесите на внутреннюю поверхность топливного бака специальное масло с ингибитором коррозии, имеющееся в аэрозольной упаковке.
Установите на место пробку топливного бака.



ПРЕДОСТЕРЕЖЕНИЕ

Бензин исключительно огнеопасен и взрывоопасен. Работая с топливом, вы можете получить серьезные ожоги и травмы.

- Остановите двигатель и не приближайтесь к топливу с источниками тепла, искр и открытого пламени.
- Производите заправку топливом только на свежем воздухе.
- Немедленно протирайте следы брызг или разлитого топлива.

4. Для защиты от коррозии внутренней поверхности цилиндров выполните следующее:
 - Снимите свечные наконечники со свечей зажигания. Используя клейкую ленту или шнурок, прикрепите наконечники к любой пластиковой части мотоцикла на удалении от свечей зажигания.
 - Выверните свечи зажигания из двигателя и положите их в безопасном месте. Не соединяйте свечи зажигания с их наконечниками.
 - Залейте в каждый цилиндр по 15 - 20 см³ чистого моторного масла и закройте гнезда свечей зажигания кусками ветоши.
 - Проверните вал двигателя несколько раз, чтобы распределить масло по внутренней поверхности цилиндров.
 - Установите на место свечи зажигания и наденьте на них наконечники.
5. Снимите аккумуляторную батарею. Храните ее в месте, защищенном от минусовых температур и прямого солнечного света. Раз в месяц подзаряжайте аккумуляторную батарею в медленном режиме.
6. Вымойте и высушите мотоцикл. Нанесите на все окрашенные поверхности слой защитной мастики. Нанесите на хромированные поверхности смазку, предохраняющую от коррозии.
7. Смажьте приводную цепь (стр. 94).
8. Доведите давление воздуха в шинах до нормального значения. Установите мотоцикл на подставки, чтобы оба колеса оказались вывешенными.
9. Укройте мотоцикл (не используйте пластик или другие материалы, покрытые пленкой) и установите его в месте, защищенном от влажности с минимумом дневного изменения температуры. Не храните мотоцикл в месте, куда попадает прямой солнечный свет.

РАСКОНСЕРВАЦИЯ МОТОЦИКЛА ПОСЛЕ ХРАНЕНИЯ

1. Раскройте мотоцикл и очистите его.
Если после консервации мотоцикла прошло более 4 месяцев, замените моторное масло.
2. При необходимости зарядите аккумуляторную батарею. Установите аккумуляторную батарею.
3. Удалите избыток аэрозольного специального масла, предохраняющего внутреннюю поверхность топливного бака от коррозии. Заполните топливный бак свежим бензином.
4. Проведите полный осмотр перед поездкой (стр. 58). Проведите пробную поездку на мотоцикле на малой скорости в безопасном месте, в стороне от дорожного движения.

ТЕХНИЧЕСКИЕ ХАРАКТЕРИСТИКИ МОТОЦИКЛА

РАЗМЕРЫ

Габаритная длина:	2,040 мм
Габаритная ширина:	725 мм
Габаритная высота:	1,145 мм
Колёсная база:	1,420 мм

МАССА

Сухая масса	194 кг
-------------	--------

ЗАПРАВОЧНЫЕ ЁМКОСТИ

Моторное масло	При замене масла	3,5 л
	При замене масла и масляного фильтра	3,9 л
	После капитального ремонта	4,3 л
Топливный бак		18,0 л
Заправочная емкость системы охлаждения		2,9 л
Пассажировместимость		Водитель и один пассажир
Максимальная грузоподъёмность		180 кг

ДВИГАТЕЛЬ

Диаметр цилиндра X ход поршня	100.0 X 63.6 мм
Степень сжатия	10.8: 1
Рабочий объём:	999 см ³
Свеча зажигания	IFR9H11 (NGK) или VK27PRZ11 (DENSO)
Стандартное оборудование	
Для холодного климата: (Ниже минус 5 С)	IFR8H11 (NGK) или VK24PRZ11 (DENSO)
Частота холостого хода	1,300 ± 100 об/мин
Зазор в клапанном механизме (на холодном двигателе)	Впуск 0,16 мм Выпуск 0,31 мм

ШАССИ И ПОДВЕСКА

Угол продольного наклона вилки	23° 50'
Вылет	95 мм
Размерность шины, переднее колесо	120/70ZR17 (58W) 120/70ZR17 M/C (58W)
Размерность шины, заднее колесо	190/50ZR17 (73W) 190/50ZR17 M/C (73W)

ТРАНСМИССИЯ

Первичная понижающая ступень	1,700
Передаточное число: 1 передача	2,461
2 передача	1,812
3 передача	1,428
4 передача	1,240
5 передача	1,080
6 передача	0,962
Главная передача	2,500

ЭЛЕКТРООБОРУДОВАНИЕ

Аккумуляторная батарея

12В-10 ампер-часов

Генератор

0,329 кВт / 5000 об/мин⁻¹

ПРИБОРЫ ОСВЕЩЕНИЯ

Фара

12 В -55/55 Вт

Задний фонарь/стоп-сигнал

12 В - 21/5 Вт

Указатель поворотов

Передний

12 В - 21 Вт

Задний

12 В - 21 Вт

Стояночный фонарь

12 В - 5 Вт

ПРЕДОХРАНИТЕЛИ

Главный предохранитель А

30 А

Главный предохранитель В

30 А

Плавкие предохранители

10 А, 20 А

HONDA
The Power of Dreams